



Instalar y configurar

Install and maintain

NetApp
September 25, 2024

Tabla de contenidos

- Instalar y configurar 1
 - Flujo de trabajo de instalación y configuración - FAS70 y FAS90 1
 - Requisitos de instalación - FAS70 y FAS90 2
 - Prepárese para instalar - FAS70 y FAS90 3
 - Instale la tornillería - FAS70 y FAS90 5
 - Conecte los cables de la tornillería - FAS70 y FAS90 6
 - Encienda el sistema de almacenamiento: FAS70 y FAS90 18
 - Instalación y configuración completas del sistema de almacenamiento: FAS70 y FAS90 22

Instalar y configurar

Flujo de trabajo de instalación y configuración - FAS70 y FAS90

Para instalar y configurar el sistema FAS70 o FAS90, revise los requisitos de hardware, prepare su sitio, instale y cablee los componentes de hardware, encienda el sistema y configure el clúster de ONTAP.

1

"Revise los requisitos de la instalación"

Revise el equipo y las herramientas necesarias para instalar el sistema de almacenamiento y los estantes de almacenamiento y revise las precauciones de elevación y seguridad.

2

"Prepárese para instalar el sistema de almacenamiento FAS70 o FAS90"

Para preparar la instalación del sistema, debe preparar el sitio, comprobar los requisitos ambientales y eléctricos y asegurarse de que haya suficiente espacio en el bastidor. A continuación, desembale el equipo, compare su contenido con la hoja de embalaje y registre el hardware para acceder a los beneficios de soporte.

3

"Instale el hardware del sistema de almacenamiento FAS70 o FAS90"

Para instalar el hardware, instale los kits de rieles para el sistema de almacenamiento y las bandejas, y, a continuación, instale y asegure el sistema de almacenamiento en el armario o el rack de telecomunicaciones. A continuación, deslice los estantes sobre los rieles. Por último, conecte los dispositivos de gestión de cables a la parte posterior del sistema de almacenamiento para organizar el enrutamiento de los cables.

4

"Conecte los cables de las controladoras y las bandejas de almacenamiento para el sistema de almacenamiento FAS70 o FAS90"

Para conectar el hardware, primero conecte las controladoras de almacenamiento a la red y, a continuación, conecte las controladoras a las bandejas de almacenamiento.

5

"Encienda el sistema de almacenamiento FAS70 o FAS90"

Antes de encender las controladoras, encienda cada bandeja y asigne un ID de bandeja único para comprobar que cada bandeja se identifique de forma única dentro de la configuración.

6

"Completar la configuración del sistema de almacenamiento"

Para completar la configuración del sistema, acceda a ONTAP System Manager dirigiendo el explorador a la dirección IP de la controladora. El asistente de configuración le ayuda a completar la configuración de clústeres para el sistema de almacenamiento.

Requisitos de instalación - FAS70 y FAS90

Revise el equipo necesario y las precauciones de elevación para el sistema de almacenamiento FAS70 o FAS90 y las bandejas de almacenamiento.

Equipo necesario para la instalación

Para instalar su sistema de almacenamiento FAS70 o FAS90, necesita los siguientes equipos y herramientas.

- Acceso a un explorador web para configurar el sistema de almacenamiento
- Correa de descarga electrostática (ESD)
- Linterna
- Portátil o consola con conexión USB/serie
- Clip de papel o bolígrafo con punta estrecha para fijar NS224 ID de estante de almacenamiento
- Destornillador Phillips número 2

Precauciones de elevación

Los sistemas de almacenamiento FAS70 y FAS90, las bandejas de almacenamiento NS224 y las bandejas de almacenamiento DS460C son de gran peso. Tenga cuidado al levantar y mover estos elementos.

Sistemas de almacenamiento FAS70 y FAS90

Un sistema de almacenamiento FAS70 o FAS90 puede pesar hasta 28,5 kg (62,83 lbs). Para levantar el sistema, se necesitan dos personas o un elevador hidráulico.

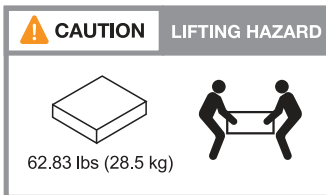

Bandeja NS224

Un estante de almacenamiento NS224 puede pesar hasta 66,78 lbs (30,29 kg). Para levantar el estante de almacenamiento, se necesitan dos personas o un elevador hidráulico. Conserve todos los componentes en la bandeja de almacenamiento (tanto delantera como trasera) para evitar que se desequilibre el peso de bandeja.

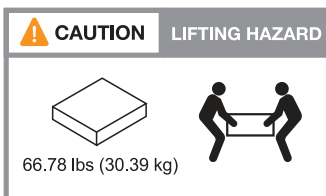

Bandeja DS460C

Un estante DS460C puede pesar hasta 360,4 lbs (181,1 kg). Para levantar el estante de almacenamiento, es posible que necesite hasta cinco personas o un elevador hidráulico. Conserve todos los componentes en la bandeja de almacenamiento (tanto delantera como trasera) para evitar que se desequilibre el peso de

bandeja.

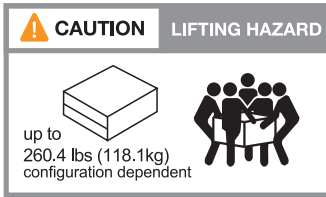

Información relacionada

- ["Información sobre seguridad y avisos normativos"](#)
- ["Hardware Universe de NetApp"](#)

El futuro

Después de haber revisado los requisitos de hardware, usted ["Prepárese para instalar el sistema de almacenamiento FAS70 o FAS90"](#).

Prepárese para instalar - FAS70 y FAS90

Prepárese para instalar su sistema de almacenamiento FAS70 o FAS90 preparando el sitio, desempaquetando las cajas y comparando el contenido de las cajas con la hoja de embalaje, y registrando el sistema para acceder a los beneficios de soporte.

Paso 1: Preparar el sitio

Para instalar el sistema de almacenamiento, asegúrese de que el sitio y el gabinete o rack que planea utilizar cumplan las especificaciones de su configuración.

Pasos

1. Utilice ["Hardware Universe de NetApp"](#) esta herramienta para confirmar que su centro cumple los requisitos ambientales y eléctricos de su sistema de almacenamiento.
2. Asegúrese de que dispone de espacio de rack adecuado:
 - 4U en una configuración de alta disponibilidad para la plataforma
 - 2U por cada bandeja de almacenamiento NS224

NOTA: Vea ["Hardware Universe de NetApp"](#) los requisitos de espacio de rack para otros estantes de almacenamiento compatibles.

3. Instale los switches de red necesarios.

Consulte la ["Documentación de los switches"](#) para obtener instrucciones de instalación y ["Hardware Universe de NetApp"](#) para obtener información sobre compatibilidad.

Paso 2: Desempaquetar las cajas

Después de asegurarse de que el sitio y el gabinete o rack que planea utilizar para su sistema de almacenamiento cumplen con las especificaciones requeridas, desembale todas las cajas y compare el contenido con los artículos en la hoja de embalaje.

Pasos

1. Abra cuidadosamente todas las cajas y coloque el contenido de una manera organizada.
2. Compara el contenido que has desempaqueado con la lista de la hoja de embalaje.



Usted puede obtener su lista de embalaje escaneando el código QR en el lado de la caja de envío.

Los siguientes elementos son algunos de los contenidos que puede ver en las cajas.

Asegúrese de que todo lo que hay en las cajas coincide con la lista de la hoja de embalaje. Si hay alguna discrepancia, anótelas para realizar otras acciones.

Hardware	Cables	
<ul style="list-style-type: none"> • Frontal • Dispositivo de gestión de cables • Plataforma • Kits de rieles con instrucciones (opcional) • Bandeja de almacenamiento 	<ul style="list-style-type: none"> • Cables Ethernet de gestión (cables RJ-45) • Cables de red • Cables de alimentación • Cables de almacenamiento (si ha pedido almacenamiento adicional) • Cable de puerto serie USB-C. 	

Paso 3: Registre el sistema de almacenamiento

Una vez que se asegura de que su sitio cumple los requisitos de las especificaciones del sistema de almacenamiento y comprueba que posee todas las piezas solicitadas, debe registrar su sistema.

Pasos

1. Busque el número de serie del sistema de almacenamiento.

Puede encontrar el número en la hoja de embalaje, en el correo electrónico de confirmación o en el módulo de gestión del sistema del controlador después de desempaquearlo.



2. Vaya a la "[Sitio de soporte de NetApp](#)".
3. Determine si necesita registrar el sistema de almacenamiento:

Si usted es un...	Siga estos pasos...
Cliente existente de NetApp	<ol style="list-style-type: none"> a. Inicie sesión con su nombre de usuario y contraseña. b. Selecciona Sistemas > Mis sistemas. c. Confirme que el nuevo número de serie aparece en la lista. d. De lo contrario, siga las instrucciones para nuevos clientes de NetApp.

Si usted es un...	Siga estos pasos...
Nuevo cliente de NetApp	<p>a. Haga clic en Registrar ahora y cree una cuenta.</p> <p>b. Seleccione Sistemas > Registrar sistemas.</p> <p>c. Introduzca el número de serie del sistema de almacenamiento y los detalles solicitados.</p> <p>Una vez aprobado el registro, puede descargar el software necesario. El proceso de aprobación puede llevar hasta 24 horas.</p>

El futuro

Después de haber preparado para instalar su hardware FAS70 o FAS90, usted ["Instale el hardware del sistema de almacenamiento FAS70 o FAS90"](#).

Instale la tornillería - FAS70 y FAS90

Después de preparar la instalación del sistema de almacenamiento FAS70 o FAS90, instale el hardware del sistema. En primer lugar, instale los kits de guías. A continuación, instale y asegure su plataforma en un armario o rack de telecomunicaciones.

Omita este paso si el armario está relleno previamente.

Antes de empezar

- Asegúrese de tener las instrucciones incluidas en el kit de guías.
- Tenga en cuenta los problemas de seguridad asociados con el peso del sistema de almacenamiento y la bandeja de almacenamiento.
- Comprenda que el flujo de aire a través del sistema de almacenamiento entra desde la parte frontal donde se instalan las tapas de la cubierta protectora o de los extremos y sale de la parte posterior donde se encuentran los puertos.

Pasos

1. Instale los kits de rieles para el sistema de almacenamiento y las bandejas de almacenamiento, según sea necesario, siguiendo las instrucciones incluidas en los kits.
2. Instale y proteja su sistema de almacenamiento en el armario o el rack de telecomunicaciones:
 - a. Coloque el sistema de almacenamiento en los rieles situados en el centro del armario o rack de telecomunicaciones, y luego apoye el sistema de almacenamiento desde la parte inferior y deslícelo en su lugar.
 - b. Fije el sistema de almacenamiento al armario o al rack de telecomunicaciones con los tornillos de montaje incluidos.
3. Instale la bandeja de almacenamiento:
 - a. Coloque la parte posterior de la bandeja de almacenamiento en los raíles, apoye la bandeja desde la parte inferior y deslícela en el armario o el rack de telecomunicaciones.

Si va a instalar varias bandejas de almacenamiento, coloque la primera bandeja de almacenamiento directamente encima de las controladoras. Coloque la segunda bandeja de almacenamiento directamente debajo de las controladoras. Repita este patrón para todas las bandejas de almacenamiento adicionales.

- b. Fije la bandeja de almacenamiento al armario o al rack Telco con los tornillos de montaje incluidos.
4. Conecte los dispositivos de gestión de cables a la parte posterior del sistema de almacenamiento.

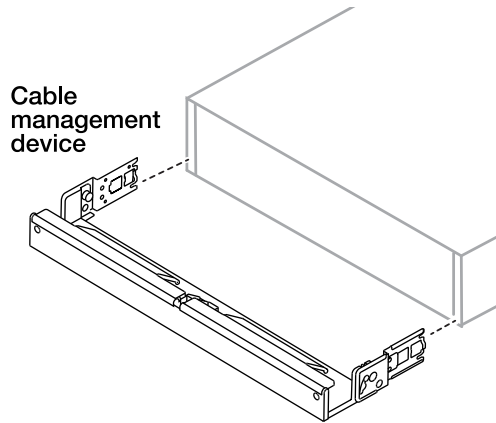

5. Conecte el panel frontal a la parte frontal del sistema de almacenamiento.

El futuro

Después de haber instalado el hardware para su sistema de almacenamiento FAS70 o FAS90, usted ["Conecte el hardware del sistema de almacenamiento FAS70 o FAS90."](#)

Conecte los cables de la tornillería - FAS70 y FAS90

Después de instalar el hardware de rack para el sistema de almacenamiento FAS70 o FAS90, instale los cables de red para las controladoras y conecte los cables entre las controladoras y las bandejas de almacenamiento.

Antes de empezar

Compruebe que la flecha de la ilustración en los diagramas de cableado tiene la orientación correcta de la lengüeta de extracción del conector de cable.

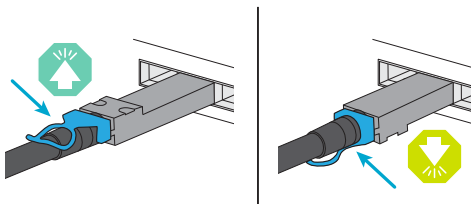

- Al insertar el conector, debe sentir que encaja en su sitio; si no siente que hace clic, quítelo, gire el cabezal del cable y vuelva a intentarlo.
- Si se conecta a un óptico a un switch, inserte el SFP en el puerto del controlador antes de cablear al puerto.

Paso 1: Conecte las controladoras de almacenamiento a la red

Conecte las controladoras de almacenamiento a la red host.

Antes de empezar

Póngase en contacto con el administrador de red para obtener información sobre cómo conectar el sistema de almacenamiento a los switches.

Acerca de esta tarea

Estos procedimientos muestran configuraciones comunes. Tenga en cuenta que el cableado específico depende de los componentes solicitados para su sistema de almacenamiento. Para obtener información completa sobre la configuración y la prioridad de las ranuras, consulte "[Hardware Universe de NetApp](#)".

Opción 1: Conecte las controladoras a un clúster ONTAP sin switches

Conecte las controladoras de almacenamiento entre sí para crear las conexiones del clúster de ONTAP y luego conecte los puertos Ethernet de cada controladora a la red de host.

Pasos

1. Use el cable de interconexión de clúster/alta disponibilidad para conectar los puertos e1a a e1a y los puertos e7a a e7a.



El tráfico de interconexión de clúster y el tráfico de alta disponibilidad comparten los mismos puertos físicos.

- a. Conecte el puerto e1a de la Controladora A al puerto e1a de la Controladora B.
- b. Conecte el puerto e7a de la Controladora A al puerto e7a de la Controladora B.

- Cables de interconexión Cluster/HA*

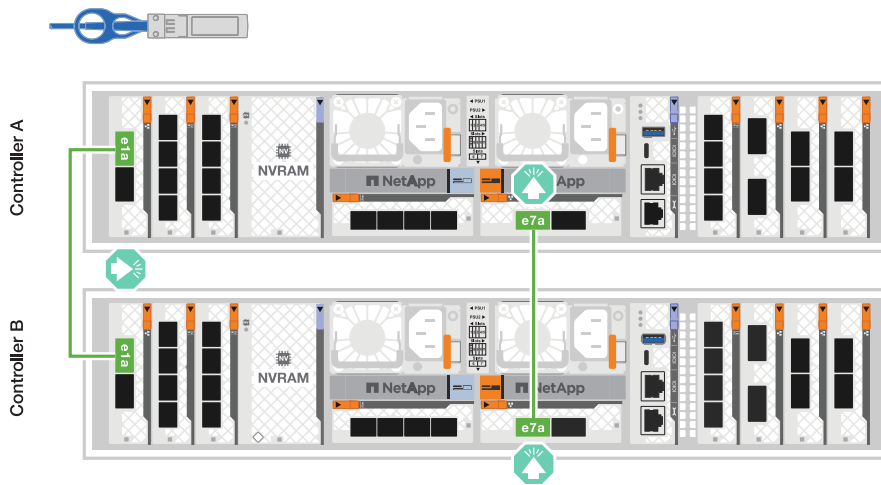

2. Conecte los puertos del módulo Ethernet a la red host.

A continuación se muestran algunos ejemplos típicos de cableado de red host. Consulte "[Hardware Universe de NetApp](#)" para obtener información sobre la configuración específica del sistema.

- a. Conecte los puertos e9a y e9b al switch de red de datos Ethernet como se muestra.



Para obtener el rendimiento máximo del sistema para el tráfico de alta disponibilidad y clúster, no utilice los puertos e1b y e7b para las conexiones de red de host. Utilice una tarjeta de host independiente para maximizar el rendimiento.

Cable de 100 GbE



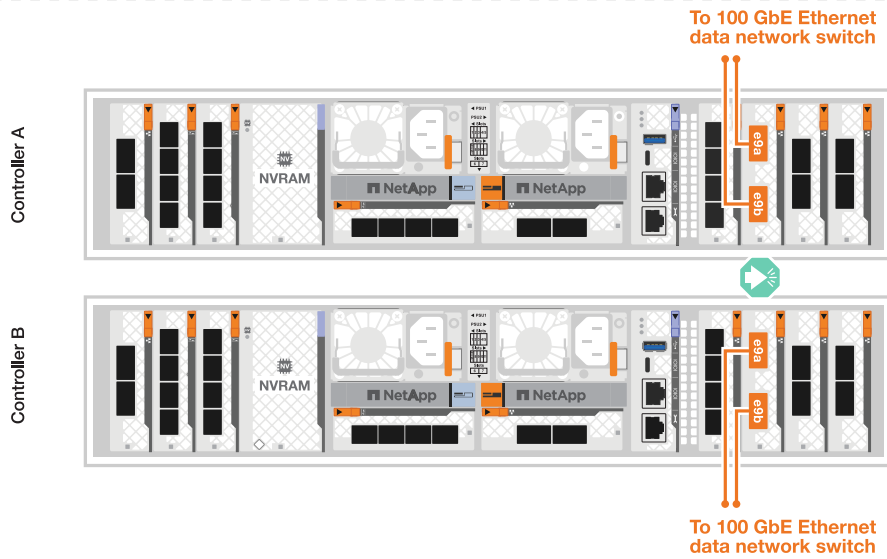

b. Conecte los switches de red host de 10/25 GbE.

Host de 10/25 GbE

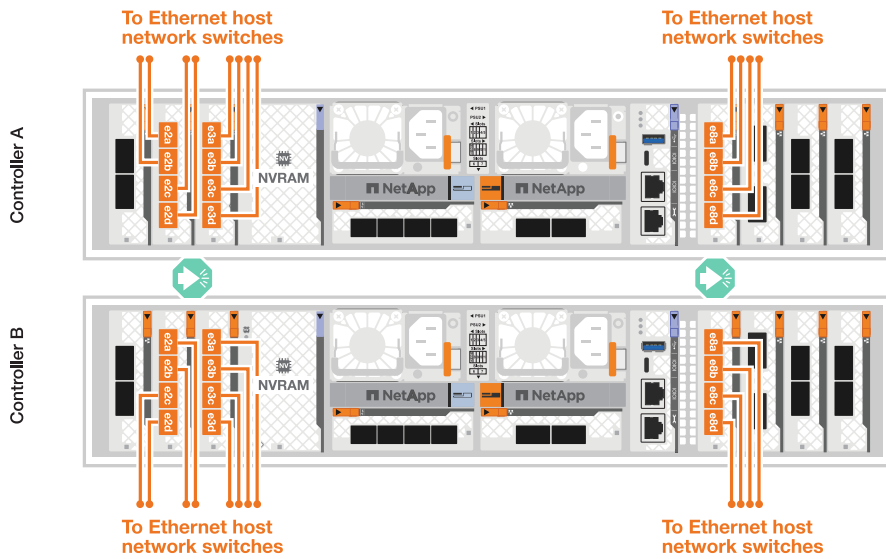

3. Use los cables 1000BASE-T RJ-45 para conectar los puertos de gestión de controladoras (llave) a los switches de red de gestión.



- 1000BASE-T CABLES RJ-45*

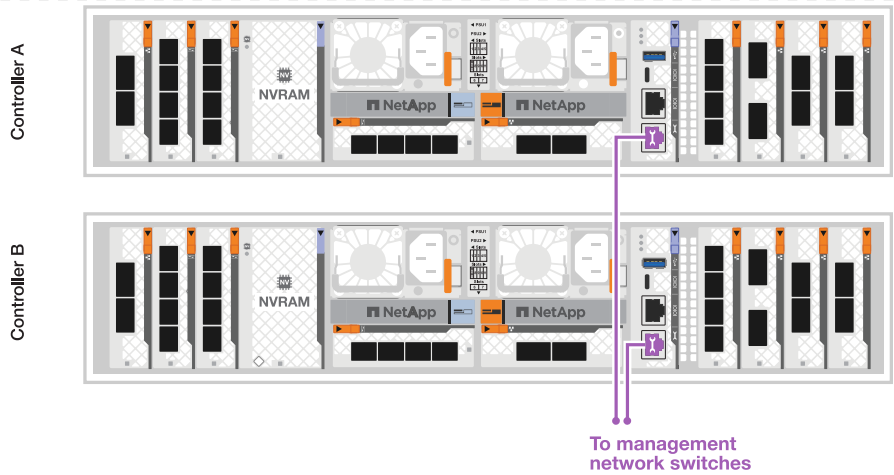

No enchufe los cables de alimentación todavía.

Opción 2: Conecte las controladoras a un clúster de ONTAP con switches

Conecte las controladoras de almacenamiento a los switches de red de clúster para crear las conexiones del clúster de ONTAP y luego conecte los puertos Ethernet de cada controladora a la red host.

Pasos

1. Realice las siguientes conexiones de cableado:



El tráfico de interconexión de clúster y el tráfico de alta disponibilidad comparten los mismos puertos físicos.

- a. Conecte el puerto e1a de la Controladora A y el puerto e1a de la Controladora B al switch de red de clúster A.
- b. Conecte el puerto e7a de la Controladora A y el puerto e7a de la Controladora B al switch de red de clúster B.

Cable de 100 GbE



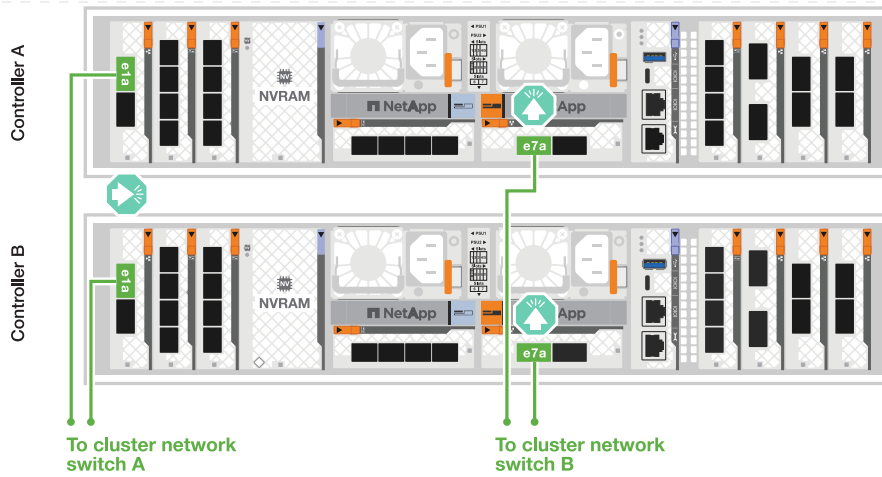

2. Conecte los puertos del módulo Ethernet a la red host.

A continuación se muestran algunos ejemplos típicos de cableado de red host. Consulte "[Hardware Universe de NetApp](#)" para obtener información sobre la configuración específica del sistema.

- a. Conecte los puertos e9a y e9b al switch de red de datos Ethernet como se muestra.



Para obtener el rendimiento máximo del sistema para el tráfico de alta disponibilidad y clúster, no utilice los puertos e1b y e7b para las conexiones de red de host. Utilice una tarjeta de host independiente para maximizar el rendimiento.

Cable de 100 GbE

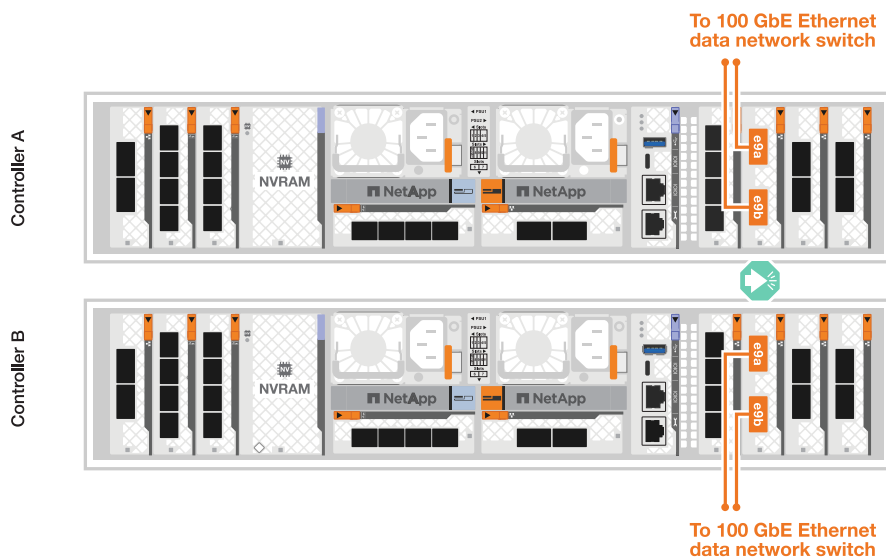

- b. Conecte los switches de red host de 10/25 GbE.

4 puertos, 10/25 GbE Host



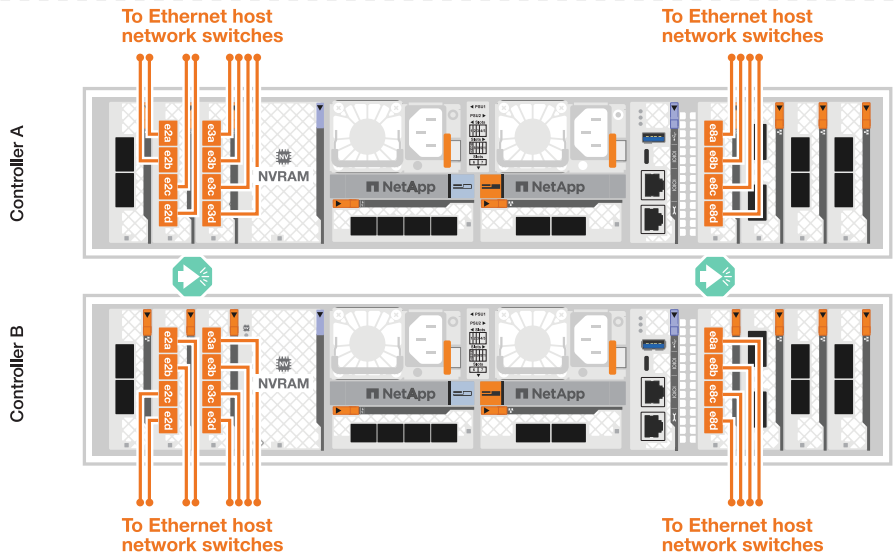

3. Conecte los puertos de gestión de controladoras (llave inglesa) a los switches de red de gestión mediante cables 1000BASE-T RJ-45.



- 1000BASE-T CABLES RJ-45*

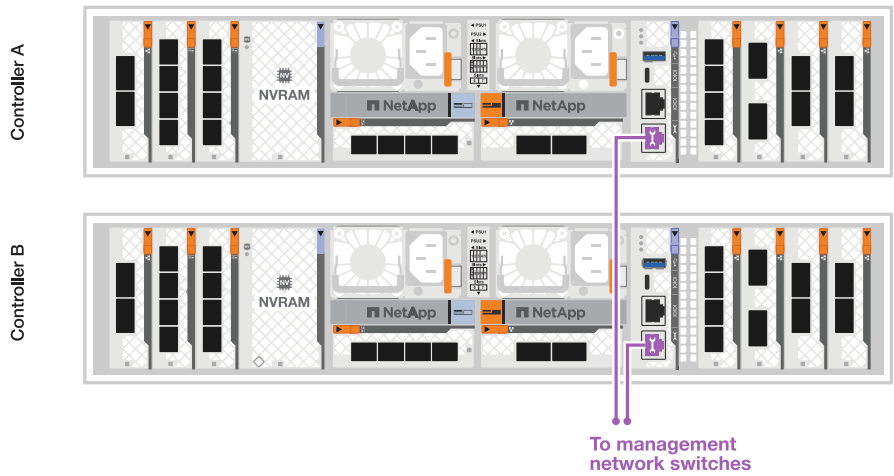

No enchufe los cables de alimentación todavía.

Paso 2: Conecte los controladores a las bandejas

Conecte los cables de las controladoras a la bandeja o las bandejas.

Estos procedimientos muestran cómo conectar los cables de las controladoras a una bandeja o dos bandejas NS224, o dos o cuatro bandejas DS460C. Puede conectar directamente hasta cuatro bandejas NS224 a las controladoras.

Opción 1: Conecte a una bandeja de almacenamiento NS224

Conecte mediante cable cada controladora a los módulos NSM de la bandeja NS224. Los gráficos muestran el cableado de cada una de las controladoras: El cableado de la controladora A en azul y el cableado de la controladora B en amarillo.

100 GbE QSFP28 cables de cobre

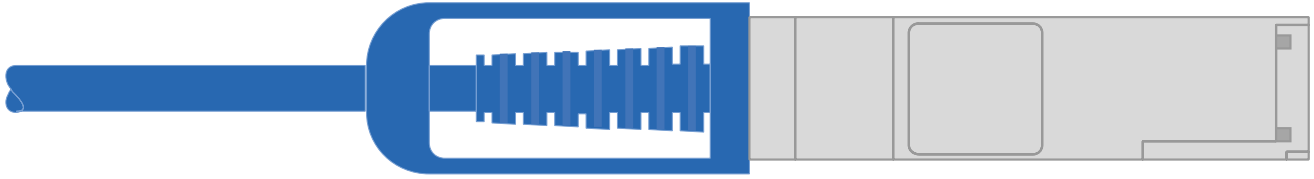

Pasos

1. En la controladora A, conecte los siguientes puertos:
 - a. Conecte el puerto e11a al puerto NSM A e0a.
 - b. Conecte el puerto e11b al puerto NSM B e0b.

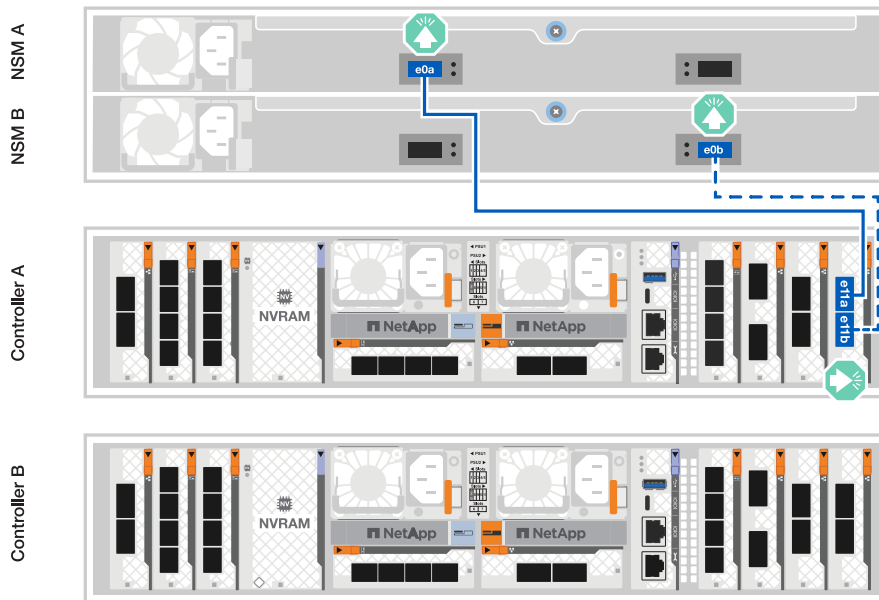

2. En la controladora B, conecte los siguientes puertos:
 - a. Conecte el puerto e11a al puerto NSM B e0a.
 - b. Conecte el puerto e11b al puerto NSM A e0b.

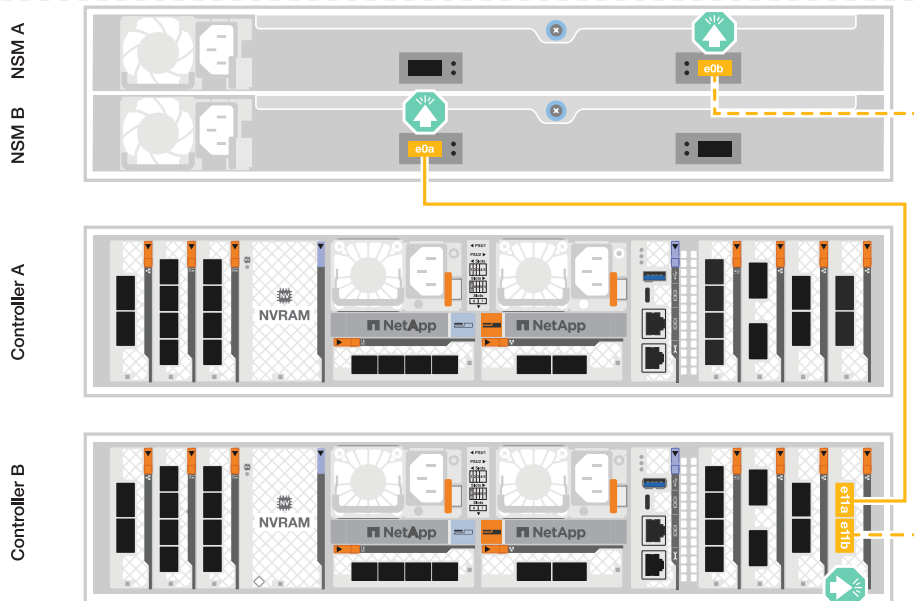

Opción 2: Conéctese a dos bandejas de almacenamiento NS224

Conecte mediante cable cada controladora a los módulos NSM en ambas bandejas NS224. Los gráficos muestran el cableado de cada una de las controladoras: El cableado de la controladora A en azul y el cableado de la controladora B en amarillo.

100 GbE QSFP28 cables de cobre



Pasos

1. En la controladora A, conecte los siguientes puertos:
 - a. Conecte el puerto e11a a el puerto e0a de NSM A de la bandeja 1.
 - b. Conecte el puerto e11b al puerto e0b NSM B de la bandeja 2.
 - c. Conecte el puerto E10A a el puerto e0a de NSM A de la bandeja 2.
 - d. Conecte el puerto e10b a el puerto e0b de NSM A de la bandeja 1.

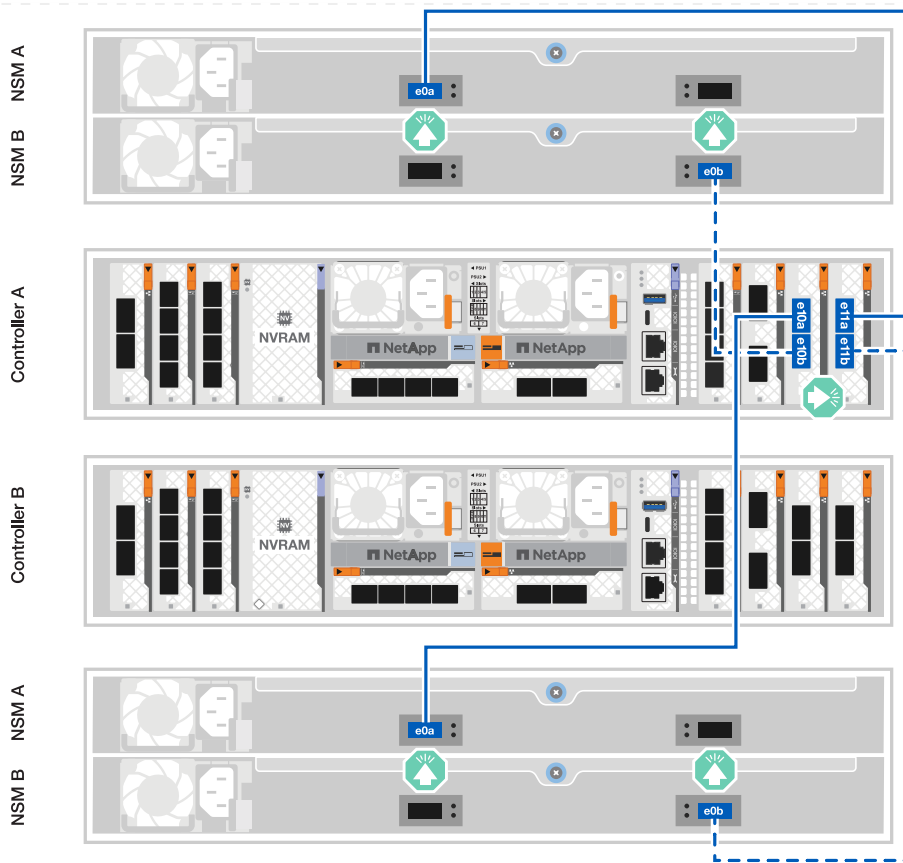

2. En la controladora B, conecte los siguientes puertos:

- a. Conecte el puerto e11a al puerto e0a NSM B de la bandeja 1.
- b. Conecte el puerto e11b a el puerto e0b de NSM A de la bandeja 2.
- c. Conecte el puerto E10A al puerto e0a NSM B de la bandeja 2.
- d. Conecte el puerto e10b a el puerto e0b de NSM A de la bandeja 1.

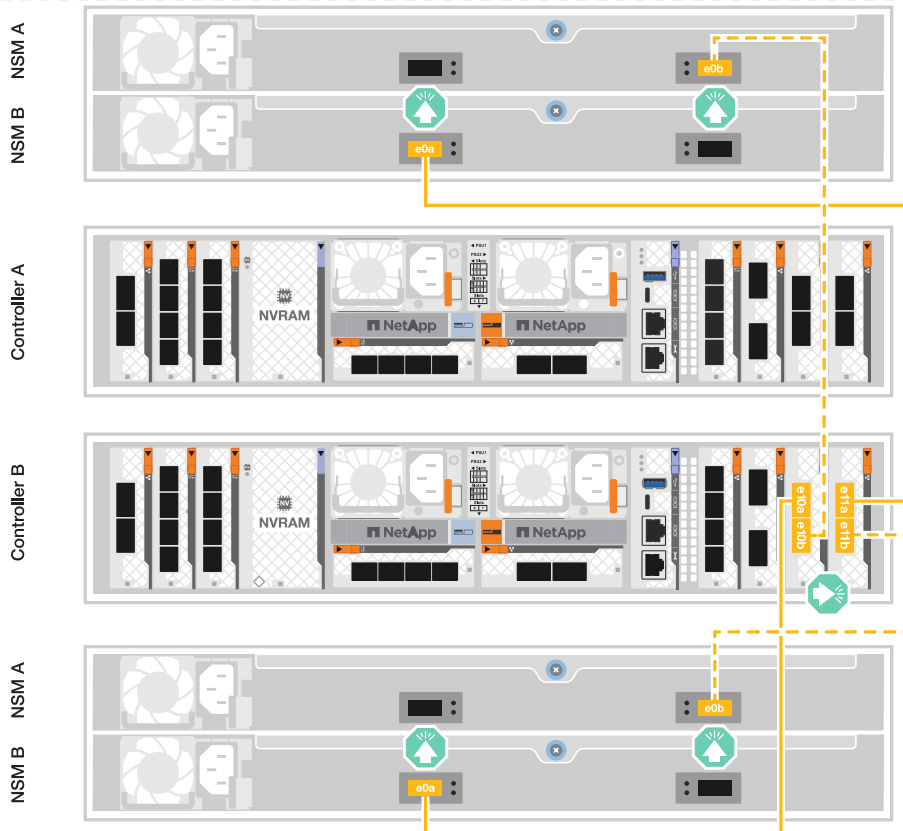

Opción 3: Conecte los cables a dos bandejas DS460C

Conecte mediante cable cada controladora a los módulos IOM en ambas bandejas DS460C. Los gráficos muestran el cableado de cada una de las controladoras: El cableado de la controladora A en azul y el cableado de la controladora B en amarillo.

- Cable mini-SAS HD*



Pasos

1. En la controladora A, conecte las siguientes conexiones:
 - a. Conecte el puerto E10A al puerto 1 de IOM A de la bandeja 1.
 - b. Conecte el puerto e10c al puerto 1 de IOM A de la bandeja 2
 - c. Conecte el puerto e11b al puerto 3 de la bandeja 1 IOM B.
 - d. Conecte el puerto e11d al puerto 3 de la bandeja 2 IOM B.

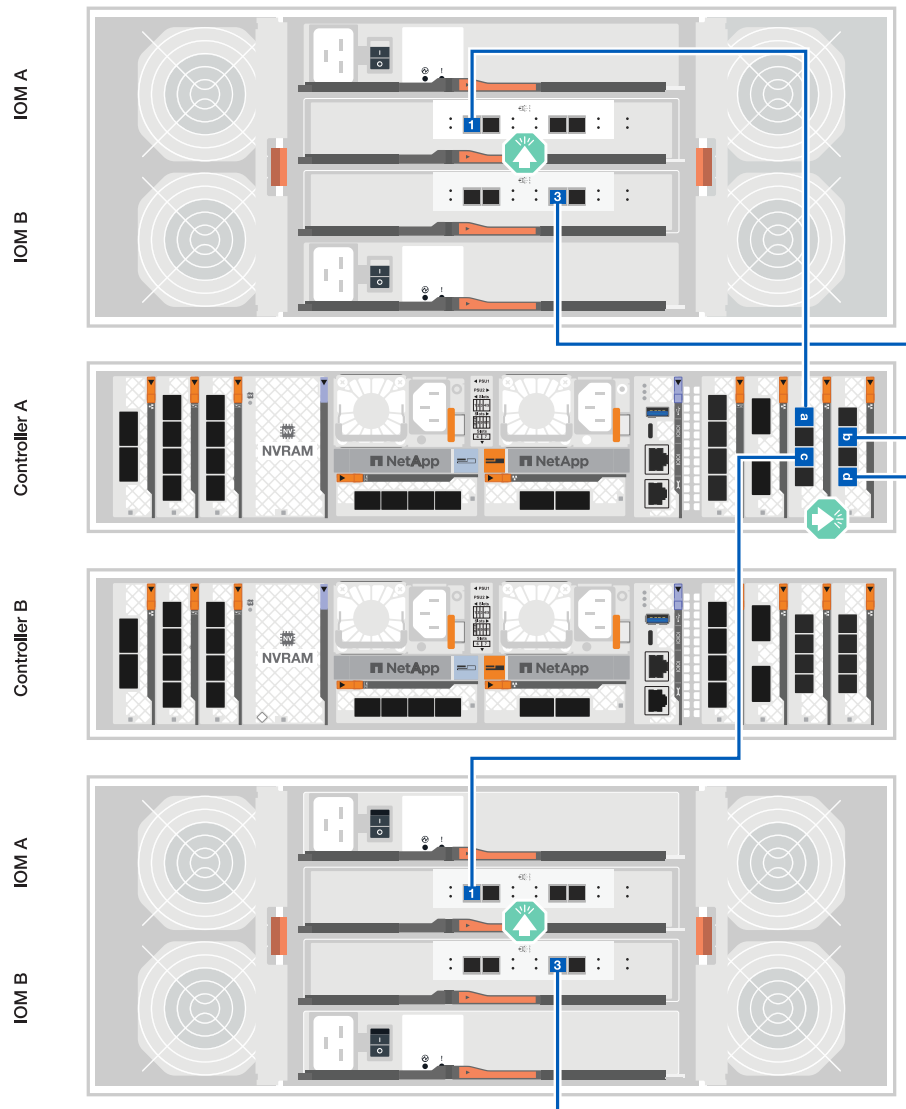

2. En la controladora B, conecte las siguientes conexiones:

- a. Conecte el puerto E10A al puerto 1 de la bandeja 1 IOM B.
- b. Conecte el puerto e10c al puerto 1 de la bandeja 2 IOM B.
- c. Conecte el puerto e11b al puerto 3 de IOM A de la bandeja 1.
- d. Conecte el puerto e11d al puerto 3 de IOM A de la bandeja 2.

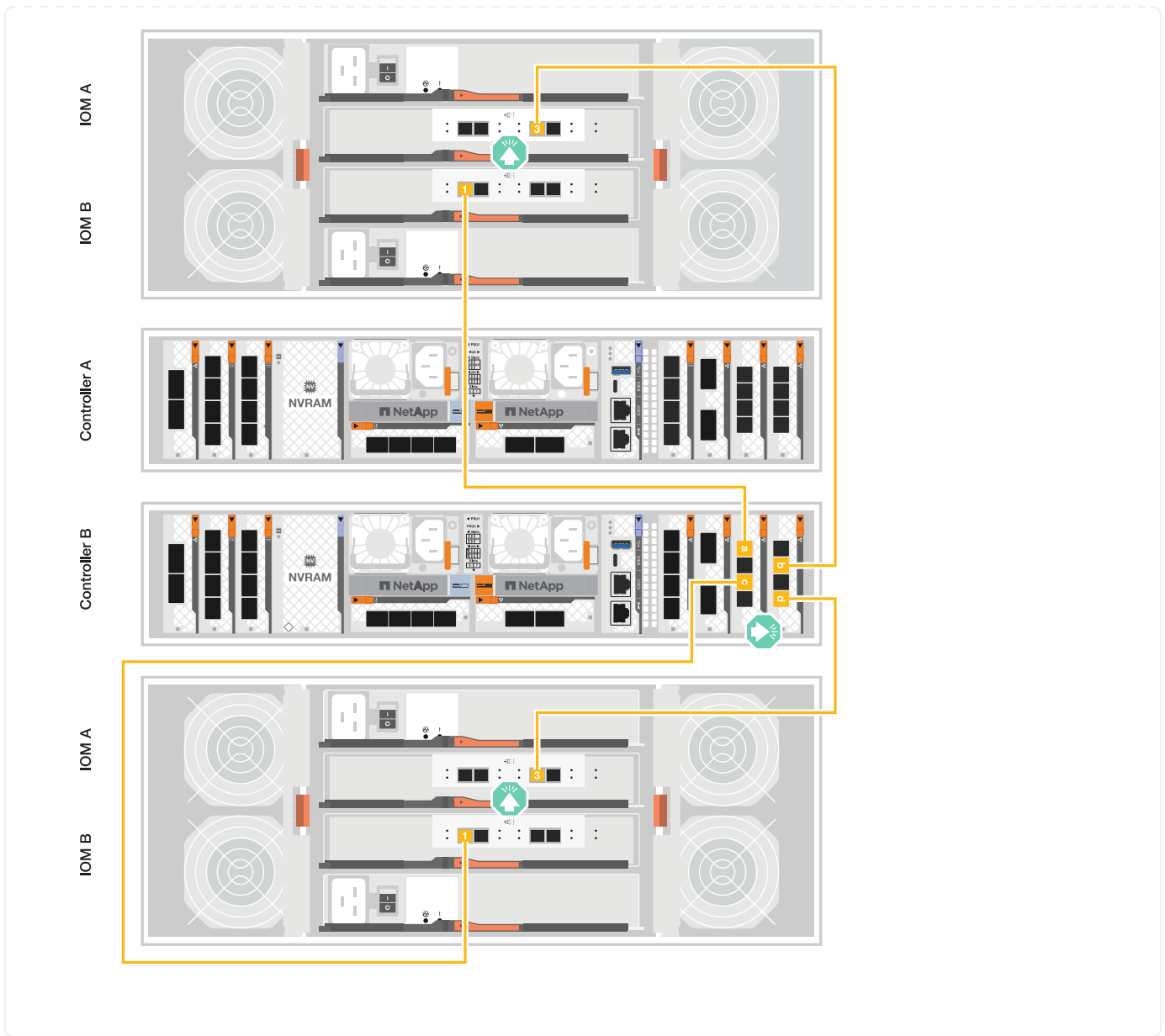

El futuro

Después de haber cableado el hardware para su sistema FAS70 o FAS90, usted "[Encienda el sistema de almacenamiento FAS70 o FAS90](#)".

Encienda el sistema de almacenamiento: FAS70 y FAS90

Después de instalar el hardware de rack para el sistema de almacenamiento FAS70 Or FAS90 e instalar los cables para las controladoras y las bandejas de almacenamiento, debe encender las bandejas de almacenamiento y las controladoras.

Paso 1: Encienda la bandeja y asigne el ID de bandeja

Cada bandeja NS224 se distingue por un ID de bandeja único. Este ID garantiza que la bandeja sea distinta dentro de la configuración del sistema de almacenamiento. De manera predeterminada, los ID de bandeja se asignan como «00» y «01», pero es posible que deba ajustar estos ID para mantener la singularidad en todo su sistema de almacenamiento.

Acerca de esta tarea

- Un ID de bandeja válido tiene un valor de 00 a 99.
- Se debe apagar y encender la bandeja (desconecte los dos cables de alimentación, espere la cantidad de tiempo correspondiente y vuelva a conectarlos) para que el ID de bandeja surta efecto.





Pasos

1. Para encender la bandeja, conecte primero los cables de alimentación a la bandeja, fíjelos en su sitio con el retén del cable de alimentación y, a continuación, conecte los cables de alimentación a las fuentes de alimentación en diferentes circuitos.

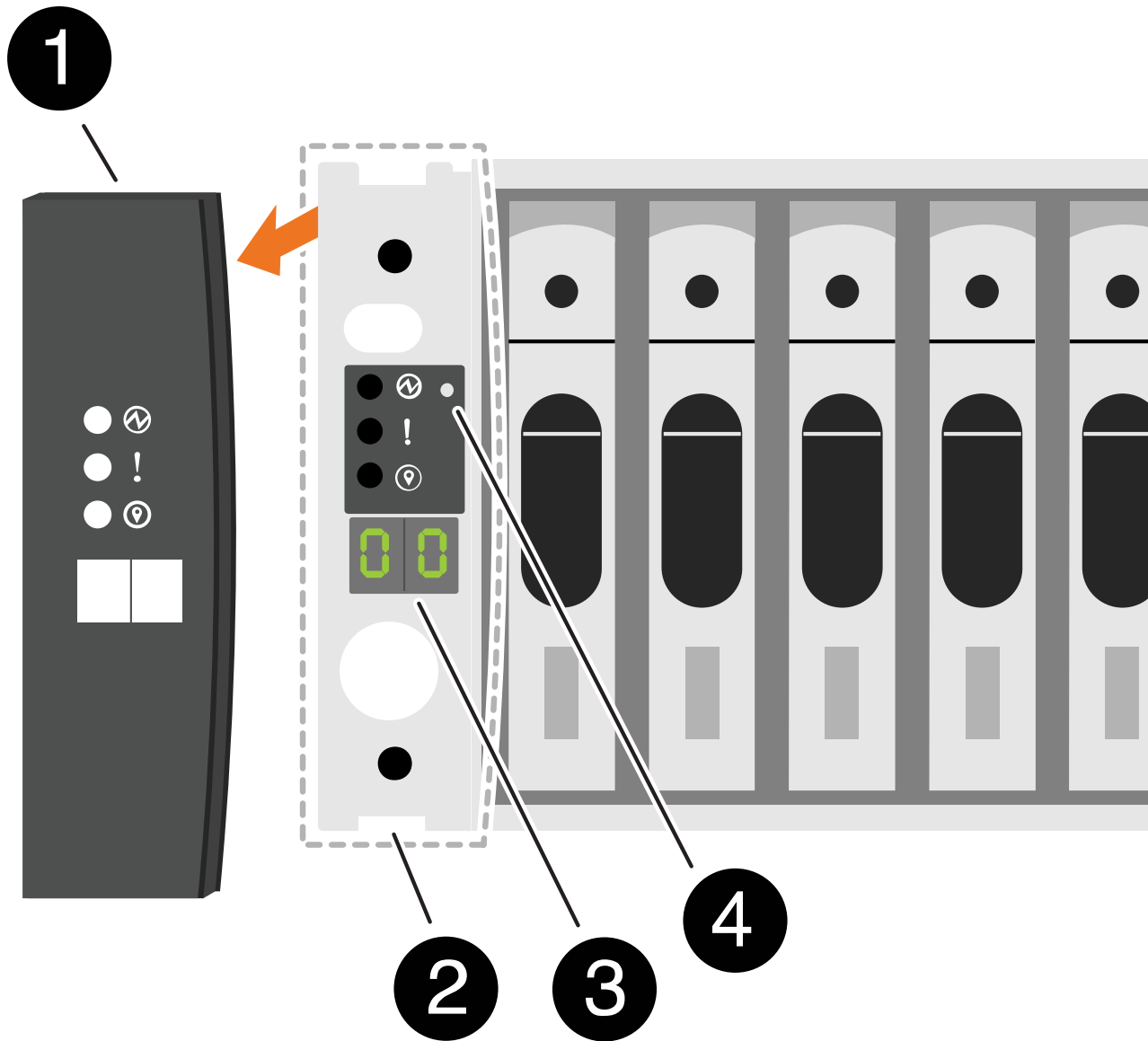
La bandeja se enciende y arranca automáticamente cuando se conecta a la fuente de alimentación.

2. Quite la tapa del extremo izquierdo para acceder al botón de ID de bandeja detrás de la placa frontal.



	Tapa final de estante
	Placa frontal de la bandeja
	Número de ID de la bandeja
	Botón de ID de bandeja

3. Cambie la primera cantidad de ID de bandeja:

- a. Inserte el extremo enderezado de un clip de papel o un bolígrafo con punta estrecha en el orificio pequeño para presionar el botón de identificación de la bandeja.



En las bandejas de la serie DS, se puede acceder al botón de ID de bandeja directamente en la parte inferior de la oreja de la bandeja.

- b. Mantenga presionado el botón de ID de la bandeja hasta que el primer número de la pantalla digital parpadee y, a continuación, suelte el botón.

Este número puede tardar hasta 15 segundos en parpadear. De este modo se activa el modo de programación del identificador de bandeja.



Si el ID tarda más de 15 segundos en parpadear, mantenga presionado el botón de ID de bandeja otra vez, asegurándose de presionarlo por completo.

- c. Presione y suelte el botón de ID de la bandeja para avanzar el número hasta que alcance el número

deseado de 0 a 9.

Cada duración de la prensa y la liberación puede ser de un segundo.

El primer número continúa parpadeando.

4. Cambie el segundo número de ID de bandeja:

- a. Mantenga presionado el botón hasta que el primer número de la pantalla digital parpadee.

Este número puede tardar hasta tres segundos en parpadear.

El primer número de la pantalla digital deja de parpadear.

- a. Presione y suelte el botón de ID de la bandeja para avanzar el número hasta que alcance el número deseado de 0 a 9.

El segundo número continúa parpadeando.

5. Bloquee el número deseado y salga del modo de programación manteniendo presionado el botón de ID de la bandeja hasta que el segundo número deje de parpadear.

El número puede tardar hasta tres segundos en dejar de parpadear.

Ambos números de la pantalla digital comienzan a parpadear y el LED ámbar se enciende después de unos cinco segundos, para alertarle de que el ID de bandeja pendiente aún no ha aplicado.

6. Apague y encienda la bandeja durante al menos 10 segundos para que el ID de bandeja quede registrado.

- a. Desconecte el cable de alimentación de ambas fuentes de alimentación de la bandeja.
- b. Espere 10 segundos.
- c. Vuelva a conectar los cables de alimentación a los suministros de alimentación de la bandeja para completar el ciclo de alimentación.

Una fuente de alimentación se enciende en cuanto el cable de alimentación está conectado. Su LED bicolor debería iluminarse en verde.

7. Vuelva a colocar la tapa del extremo izquierdo.

Paso 2: Encienda los controladores

Después de encender las bandejas de almacenamiento y asignarles ID únicos, encienda la alimentación de las controladoras de almacenamiento.

Pasos

1. Conecte el portátil al puerto de la consola de serie. Esto le permitirá supervisar la secuencia de arranque cuando se encienden las controladoras.
 - a. Configure el puerto de consola serie del portátil a 115.200 baudios con N-8-1.



Consulte la ayuda en línea de su portátil para obtener instrucciones sobre cómo configurar el puerto de la consola de serie.

- b. Conecte el cable de consola al portátil y conecte el puerto de consola serie del controlador mediante el cable de consola incluido con la plataforma.

c. Conecte el portátil al interruptor de la subred de administración.

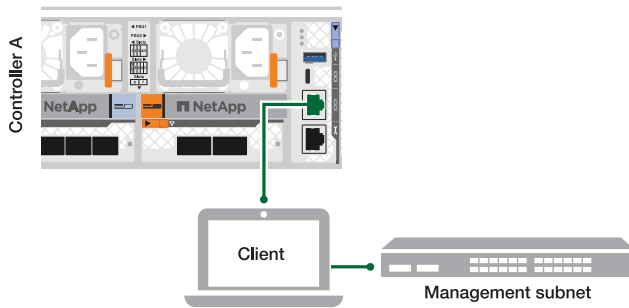

d. Asigne una dirección TCP/IP al equipo portátil, utilizando una que se encuentre en la subred de administración.

2. Enchufe los cables de alimentación a las fuentes de alimentación de la controladora y luego conéctelos a fuentes de alimentación de diferentes circuitos.

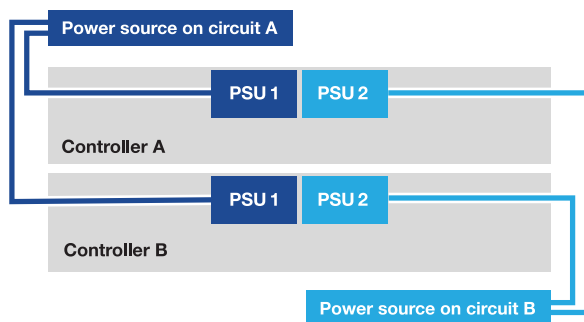

- La plataforma comienza a arrancar. El arranque inicial puede tardar hasta ocho minutos.
- Los LED parpadean y los ventiladores se inician, lo que indica que las controladoras se están encendiendo.
- Los ventiladores pueden ser muy ruidosos cuando se ponen en marcha por primera vez. El ruido del ventilador durante el arranque es normal.

3. Asegure los cables de alimentación con el dispositivo de seguridad de cada fuente de alimentación.

El futuro

Después de encender el sistema de almacenamiento FAS70 o FAS90, ["completar la configuración del sistema"](#)

Instalación y configuración completas del sistema de almacenamiento: FAS70 y FAS90

Después de activar el sistema de almacenamiento, estará listo para detectar su red de clústeres y configurar un clúster de ONTAP.

Paso 1: Recopilar información del clúster

Si todavía no lo ha hecho, recopile la información que necesitará para configurar el clúster, como el puerto de la interfaz de gestión del clúster y la dirección IP.

Utilice el ["hoja de cálculo de configuración del clúster"](#) para registrar los valores que necesita durante el proceso de configuración del clúster. Si se proporciona un valor predeterminado, puede usar dicho valor, o

bien puede introducir el que desee.

Paso 2: Detecte la red del clúster

El proceso de detección le permite detectar las controladoras del sistema de almacenamiento en la red.

Opción 1: La detección de red está habilitada

Si tiene habilitada la detección de red en el portátil, puede completar la configuración y configuración de la plataforma mediante la detección automática de clústeres.

Pasos

1. Conecte su portátil al switch de administración y acceda a los equipos y dispositivos de red.
2. Seleccione un icono de ONTAP que aparece para detectar:

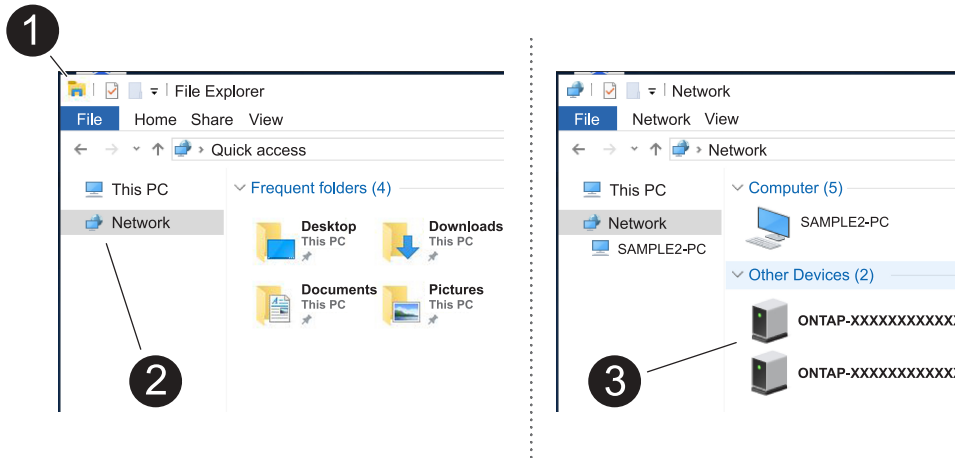

- a. Abra el Explorador de archivos.
- b. Haga clic en **Red** en el panel izquierdo y haga clic con el botón derecho y seleccione **actualizar**.
- c. Haga doble clic en el icono de ONTAP y acepte los certificados que aparecen en la pantalla.



XXXXX es el número de serie de la plataforma para el nodo de destino.

Se abrirá System Manager.

Opción 2: La detección de red no está habilitada

Si la detección de red no está habilitada en el portátil, complete la configuración mediante el asistente de configuración de clúster de la interfaz de línea de comandos (CLI) de ONTAP.

Antes de empezar

Asegúrese de que el portátil está conectado al puerto de la consola serie y de que los controladores están encendidos. Consulte ["encienda el sistema de almacenamiento"](#) para obtener instrucciones.

Pasos

Asigne una dirección IP de gestión de nodos inicial a uno de los nodos.

Si la red de gestión tiene DHCP...	Realice lo siguiente...
Configurado	Registre la dirección IP asignada a las nuevas controladoras.

Si la red de gestión tiene DHCP...	Realice lo siguiente...
No configurado	<ol style="list-style-type: none"> 1. Abra una sesión de consola mediante PuTTY, un servidor terminal o el equivalente para su entorno. <div style="display: flex; align-items: center; margin: 10px 0;">  <p>Si no sabe cómo configurar PuTTY, compruebe la ayuda en línea del ordenador portátil o de la consola.</p> </div> <ol style="list-style-type: none"> 2. Conéctese a la consola del primer nodo. El nodo arranca y, a continuación, se inicia el Asistente de configuración de clúster en la consola. 3. Introduzca la dirección IP de gestión del nodo cuando lo solicite el asistente de configuración de clúster.

Paso 3: Configure el clúster

NetApp recomienda usar System Manager para configurar clústeres nuevos. Consulte ["Configure ONTAP en un nuevo clúster con System Manager"](#) para obtener instrucciones de configuración.

System Manager proporciona un flujo de trabajo sencillo y sencillo para la instalación y la configuración del clúster, incluidas la asignación de una dirección IP de gestión de nodos, la inicialización del clúster, la creación de un nivel local, la configuración de protocolos y el aprovisionamiento inicial de almacenamiento conectado.

El futuro

Una vez inicializado el clúster, descargue y ejecute ["Active IQ Config Advisor"](#) para confirmar la configuración.

Información de copyright

Copyright © 2024 NetApp, Inc. Todos los derechos reservados. Imprimido en EE. UU. No se puede reproducir este documento protegido por copyright ni parte del mismo de ninguna forma ni por ningún medio (gráfico, electrónico o mecánico, incluidas fotocopias, grabaciones o almacenamiento en un sistema de recuperación electrónico) sin la autorización previa y por escrito del propietario del copyright.

El software derivado del material de NetApp con copyright está sujeto a la siguiente licencia y exención de responsabilidad:

ESTE SOFTWARE LO PROPORCIONA NETAPP «TAL CUAL» Y SIN NINGUNA GARANTÍA EXPRESA O IMPLÍCITA, INCLUYENDO, SIN LIMITAR, LAS GARANTÍAS IMPLÍCITAS DE COMERCIALIZACIÓN O IDONEIDAD PARA UN FIN CONCRETO, CUYA RESPONSABILIDAD QUEDA EXIMIDA POR EL PRESENTE DOCUMENTO. EN NINGÚN CASO NETAPP SERÁ RESPONSABLE DE NINGÚN DAÑO DIRECTO, INDIRECTO, ESPECIAL, EJEMPLAR O RESULTANTE (INCLUYENDO, ENTRE OTROS, LA OBTENCIÓN DE BIENES O SERVICIOS SUSTITUTIVOS, PÉRDIDA DE USO, DE DATOS O DE BENEFICIOS, O INTERRUPTIÓN DE LA ACTIVIDAD EMPRESARIAL) CUALQUIERA SEA EL MODO EN EL QUE SE PRODUJERON Y LA TEORÍA DE RESPONSABILIDAD QUE SE APLIQUE, YA SEA EN CONTRATO, RESPONSABILIDAD OBJETIVA O AGRAVIO (INCLUIDA LA NEGLIGENCIA U OTRO TIPO), QUE SURJAN DE ALGÚN MODO DEL USO DE ESTE SOFTWARE, INCLUSO SI HUBIEREN SIDO ADVERTIDOS DE LA POSIBILIDAD DE TALES DAÑOS.

NetApp se reserva el derecho de modificar cualquiera de los productos aquí descritos en cualquier momento y sin aviso previo. NetApp no asume ningún tipo de responsabilidad que surja del uso de los productos aquí descritos, excepto aquello expresamente acordado por escrito por parte de NetApp. El uso o adquisición de este producto no lleva implícita ninguna licencia con derechos de patente, de marcas comerciales o cualquier otro derecho de propiedad intelectual de NetApp.

Es posible que el producto que se describe en este manual esté protegido por una o más patentes de EE. UU., patentes extranjeras o solicitudes pendientes.

LEYENDA DE DERECHOS LIMITADOS: el uso, la copia o la divulgación por parte del gobierno están sujetos a las restricciones establecidas en el subpárrafo (b)(3) de los derechos de datos técnicos y productos no comerciales de DFARS 252.227-7013 (FEB de 2014) y FAR 52.227-19 (DIC de 2007).

Los datos aquí contenidos pertenecen a un producto comercial o servicio comercial (como se define en FAR 2.101) y son propiedad de NetApp, Inc. Todos los datos técnicos y el software informático de NetApp que se proporcionan en este Acuerdo tienen una naturaleza comercial y se han desarrollado exclusivamente con fondos privados. El Gobierno de EE. UU. tiene una licencia limitada, irrevocable, no exclusiva, no transferible, no sublicenciable y de alcance mundial para utilizar los Datos en relación con el contrato del Gobierno de los Estados Unidos bajo el cual se proporcionaron los Datos. Excepto que aquí se disponga lo contrario, los Datos no se pueden utilizar, desvelar, reproducir, modificar, interpretar o mostrar sin la previa aprobación por escrito de NetApp, Inc. Los derechos de licencia del Gobierno de los Estados Unidos de América y su Departamento de Defensa se limitan a los derechos identificados en la cláusula 252.227-7015(b) de la sección DFARS (FEB de 2014).

Información de la marca comercial

NETAPP, el logotipo de NETAPP y las marcas que constan en <http://www.netapp.com/TM> son marcas comerciales de NetApp, Inc. El resto de nombres de empresa y de producto pueden ser marcas comerciales de sus respectivos propietarios.