



Controladora

Install and maintain

NetApp
December 18, 2024

Tabla de contenidos

- Controladora 1
 - Flujo de trabajo de reemplazo de controlador: AFF C80 1
 - Requisitos de reemplazo de controladoras: AFF C80 1
 - Apague el controlador defectuoso: AFF C80 2
 - Sustituya el módulo del controlador - AFF C80 4
 - Restaurar y verificar la configuración del sistema - AFF C80 14
 - Vuelva a conectar y devolver el controlador - AFF C80 15
 - Sustitución de controladora completa - AFF C80 18

Controladora

Flujo de trabajo de reemplazo de controlador: AFF C80

Siga estos pasos del flujo de trabajo para reemplazar el módulo del controlador.

1

"Revise los requisitos de reemplazo de la controladora"

Para sustituir el módulo del controlador, debe cumplir ciertos requisitos.

2

"Apague el controlador dañado"

Apague o asuma el control de la controladora deteriorada para que la controladora en buen estado siga sirviendo datos del almacenamiento de la controladora dañado.

3

"Sustituya el controlador"

El reemplazo de la controladora incluye la extracción de la controladora deteriorada, el movimiento de los componentes FRU al módulo de controladora de reemplazo y luego la instalación del módulo de controladora de reemplazo en el compartimento.

4

"Restaurar y verificar la configuración del sistema"

Compruebe la configuración de bajo nivel del sistema de la controladora de reemplazo y vuelva a configurar los ajustes del sistema si es necesario.

5

"Vuelva a conectar y devuelva el controlador"

Vuelva a conectar la controladora y transfiera la propiedad de los recursos de almacenamiento a la controladora de reemplazo.

6

"Reemplazo completo de controladoras"

Verifique los LIF, compruebe el estado del clúster y devuelva la parte con error a NetApp.

Requisitos de reemplazo de controladoras: AFF C80

Debe revisar los requisitos del procedimiento de reemplazo de controladora y seleccionar la correcta para la versión del sistema operativo ONTAP.

- Todas las bandejas de unidades deben funcionar correctamente.
- El controlador en buen estado podrá hacerse cargo del controlador que se vaya a sustituir (a que se hace referencia en el presente procedimiento como el "controlador en deterioro").
- Si su sistema está en una configuración MetroCluster, debe revisar la sección ["Elección del procedimiento de recuperación correcto"](#) para determinar si debe utilizar este procedimiento.

- Debe sustituir el componente con errores por un componente FRU de repuesto que haya recibido de su proveedor.
- Debe sustituir un módulo de controladora por un módulo de controladora del mismo tipo de modelo. No puede actualizar su sistema simplemente reemplazando el módulo del controlador.
- No es posible cambiar ninguna unidad o bandeja de unidades como parte de este procedimiento.
- Debido a que el dispositivo de inicio está ubicado en el módulo de administración del sistema que está instalado en la parte posterior del sistema, no es necesario mover el dispositivo de arranque al reemplazar un módulo de controlador.
- Es importante que aplique los comandos de estos pasos en los sistemas correctos:
 - El controlador *drinated* es el controlador que se va a sustituir.
 - El controlador *regrse* es el nuevo controlador que está reemplazando el controlador dañado.
 - El controlador *heated* es el controlador que sobrevive.
- Siempre debe capturar la salida de consola de la controladora en un archivo de registro de texto.

Esto proporciona un registro del procedimiento para poder solucionar los problemas que puedan surgir durante el proceso de reemplazo.

Apague el controlador defectuoso: AFF C80

Apague o retome el controlador dañado siguiendo el procedimiento adecuado para su configuración.

Opción 1: La mayoría de los sistemas

Para apagar el controlador dañado, debe determinar el estado del controlador y, si es necesario, tomar el control para que el controlador sano siga sirviendo datos del almacenamiento del controlador dañado.

Acerca de esta tarea

- Si dispone de un sistema SAN, debe haber comprobado los mensajes de evento `cluster kernel-service show`) para el blade SCSI de la controladora dañada. `cluster kernel-service show``El comando (desde el modo avanzado `priv`) muestra el nombre del nodo, "estado del quórum" de ese nodo, el estado de disponibilidad de ese nodo y el estado operativo de ese nodo.

Cada proceso SCSI-blade debe quórum con los otros nodos del clúster. Todos los problemas deben resolverse antes de continuar con el reemplazo.

- Si tiene un clúster con más de dos nodos, debe estar en quórum. Si el clúster no tiene quórum o si una controladora en buen estado muestra falso según su condición, debe corregir el problema antes de apagar la controladora dañada; consulte "Sincronice un nodo con el clúster".

Pasos

1. Si AutoSupport está habilitado, suprima la creación automática de casos invocando un mensaje de AutoSupport: `system node autosupport invoke -node * -type all -message MAINT=<# of hours>h`

El siguiente mensaje de AutoSupport suprime la creación automática de casos durante dos horas:
`cluster1:> system node autosupport invoke -node * -type all -message MAINT=2h`

2. Desactive la devolución automática de la consola de la controladora en buen estado: `storage failover modify -node local -auto-giveback false`



Cuando vea *do desea desactivar la devolución automática?*, introduzca `y`.

3. Lleve la controladora dañada al aviso DEL CARGADOR:

Si el controlador dañado está mostrando...	Realice lo siguiente...
El aviso del CARGADOR	Vaya al paso siguiente.
Esperando devolución...	Pulse Ctrl-C y, a continuación, responda <code>y</code> cuando se le solicite.
Solicitud del sistema o solicitud de contraseña	Retome o detenga el controlador dañado del controlador en buen estado: <code>storage failover takeover -ofnode impaired_node_name</code> Cuando el controlador dañado muestre esperando devolución..., pulse Ctrl-C y, a continuación, responda <code>y</code> .

Opción 2: La controladora se encuentra en un MetroCluster

Para apagar el controlador dañado, debe determinar el estado del controlador y, si es necesario, tomar el

control para que el controlador sano siga sirviendo datos del almacenamiento del controlador dañado.

- Si tiene un clúster con más de dos nodos, debe estar en quórum. Si el clúster no tiene quórum o si una controladora en buen estado muestra falso según su condición, debe corregir el problema antes de apagar la controladora dañada; consulte "[Sincronice un nodo con el clúster](#)".
- Debe haber confirmado que el estado de configuración de MetroCluster está configurado y que los nodos están en un estado habilitado y normal (`metrocluster node show`).

Pasos

1. Si AutoSupport está habilitado, elimine la creación automática de casos invocando un mensaje de AutoSupport: `system node autosupport invoke -node * -type all -message MAINT=number_of_hours_downh`

El siguiente mensaje de AutoSupport suprime la creación automática de casos durante dos horas:
`cluster1:*> system node autosupport invoke -node * -type all -message MAINT=2h`

2. Deshabilite la devolución automática de la consola de la controladora en buen estado: `storage failover modify -node local -auto-giveback false`
3. Lleve la controladora dañada al aviso DEL CARGADOR:

Si el controlador dañado está mostrando...	Realice lo siguiente...
El aviso del CARGADOR	Vaya a la siguiente sección.
Esperando devolución...	Pulse Ctrl-C y, a continuación, responda y cuando se le solicite.
Solicitud del sistema o solicitud de contraseña (introduzca la contraseña del sistema)	Retome o detenga el controlador dañado del controlador en buen estado: <code>storage failover takeover -ofnode <i>impaired_node_name</i></code> Cuando el controlador dañado muestre esperando devolución..., pulse Ctrl-C y, a continuación, responda y.

Sustituya el módulo del controlador - AFF C80

Para sustituir la controladora, debe extraer la controladora dañada, mover los componentes FRU del módulo de controladora dañado al módulo de controladora de repuesto, instalar el módulo de controladora de repuesto en el chasis y, a continuación, arrancar el sistema en modo de mantenimiento.

Paso 1: Extraiga el módulo del controlador

Debe quitar el módulo de la controladora del chasis cuando sustituya el módulo de la controladora o sustituya un componente dentro del módulo de la controladora.

1. En la parte frontal del chasis, utilice los pulgares para empujar con firmeza cada unidad hasta que sienta

una parada positiva. De este modo se garantiza que las unidades se encuentren firmemente asentadas en el plano medio del chasis.

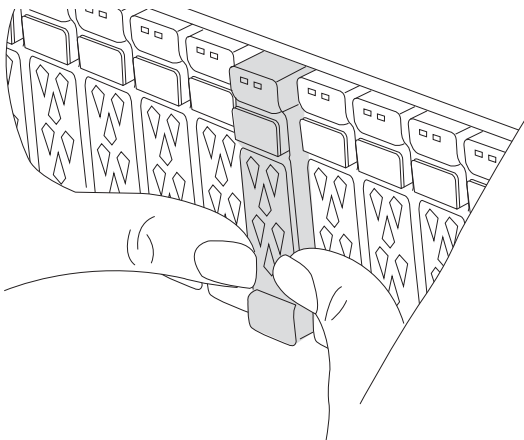

2. Compruebe que el LED de estado situado en la ranura 4/5 de la parte posterior del módulo del controlador defectuoso está apagado. Busque el icono de NV.

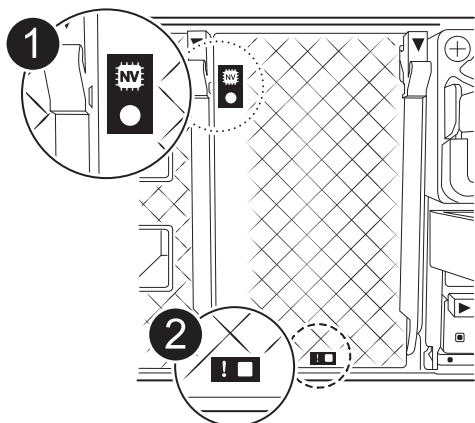

1	LED de estado de NVRAM
2	LED de alerta de NVRAM

- Si el LED NV está apagado, vaya al siguiente paso.
 - Si el LED NV parpadea, espere a que el parpadeo se detenga. Si el parpadeo continúa durante más de 5 minutos, póngase en contacto con el servicio de asistencia técnica para obtener ayuda.
3. Si usted no está ya conectado a tierra, correctamente tierra usted mismo.
 4. Desconecte los cables de la fuente de alimentación del módulo del controlador de las fuentes de alimentación (PSU) del módulo del controlador.

 Si el sistema tiene alimentación de CC, desconecte el bloque de alimentación de las PSU.
 5. Desconecte los cables del sistema y los módulos SFP y QSFP (si es necesario) del módulo del controlador, realizando un seguimiento de dónde se conectaron los cables.

Deje los cables en el dispositivo de administración de cables de manera que cuando vuelva a instalar el dispositivo de administración de cables, los cables estén organizados.

6. Retire el dispositivo de gestión de cables del módulo del controlador.
7. Presione los dos pestillos de bloqueo hacia abajo y, a continuación, gire ambos pestillos hacia abajo al mismo tiempo.

El módulo de la controladora se mueve ligeramente fuera del chasis.

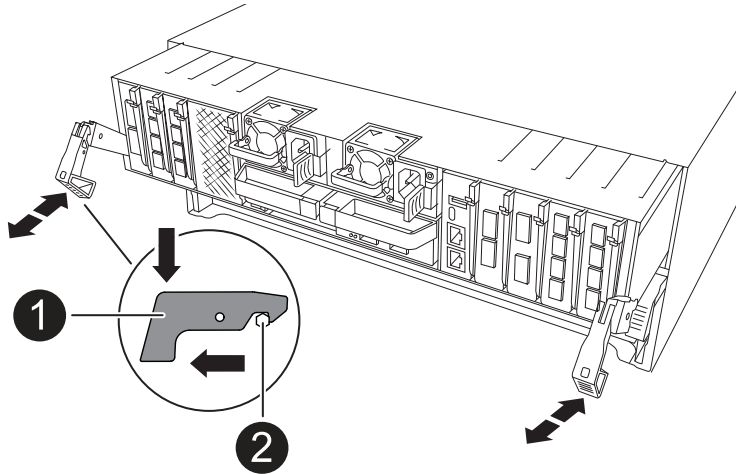

1	Pestillo de bloqueo
2	Pasador de bloqueo

8. Deslice el módulo del controlador fuera del chasis y colóquelo sobre una superficie plana y estable.

Asegúrese de que admite la parte inferior del módulo de la controladora cuando la deslice para sacarlo del chasis.

Paso 2: Mueva las fuentes de alimentación

Mueva los suministros de alimentación a la controladora de reemplazo.

1. Gire el mango de la leva de forma que pueda utilizarse para extraer la fuente de alimentación del módulo del controlador mientras presiona la lengüeta de bloqueo.



El suministro de alimentación es corto. Utilice siempre dos manos para apoyarlo cuando lo extraiga del módulo del controlador de modo que no se mueva repentinamente del módulo del controlador y le herir.

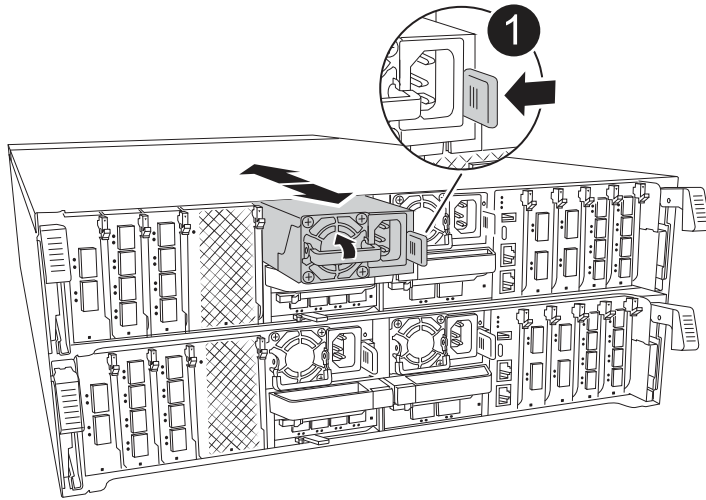

1	Lengüeta de bloqueo de PSU de terracota
2	Suministro de alimentación

2. Mueva la fuente de alimentación al nuevo módulo de controlador y, a continuación, instálela.
3. Con ambas manos, sujete y alinee los bordes de la fuente de alimentación con la abertura del módulo del controlador y, a continuación, empuje suavemente la fuente de alimentación en el módulo del controlador hasta que la lengüeta de bloqueo encaje en su sitio.

Las fuentes de alimentación sólo se acoplarán correctamente al conector interno y se bloquearán de una manera.



Para evitar dañar el conector interno, no ejerza demasiada fuerza al deslizar la fuente de alimentación hacia el sistema.

Paso 3: Mueva los ventiladores

Mueva los módulos de ventiladores al módulo de controlador de reemplazo.

1. Retire el módulo del ventilador pinzando las lengüetas de bloqueo del lado del módulo del ventilador y, a continuación, levante el módulo del ventilador para extraerlo del módulo del controlador.

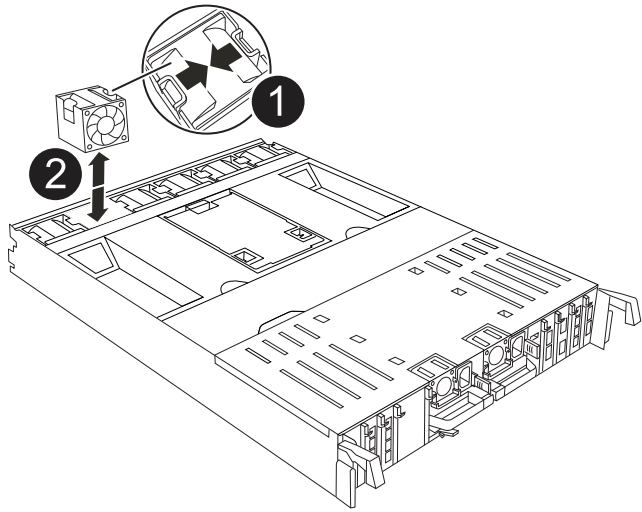

1	Lengüetas de bloqueo del ventilador
2	Módulo de ventilador

2. Mueva el módulo de ventilador al módulo de controlador de repuesto y, a continuación, instale el módulo de ventilador alineando sus bordes con la abertura del módulo de controlador y, a continuación, deslice el módulo de ventilador hacia el módulo de controlador hasta que los pestillos de bloqueo encajen en su lugar.
3. Repita estos pasos para los módulos de ventilador restantes.

Paso 4: Mueva la batería de NV

Mueva la batería de NV al módulo de controladora de repuesto.

1. Abra la cubierta del conducto de aire en el centro del módulo del controlador y localice la batería NV.

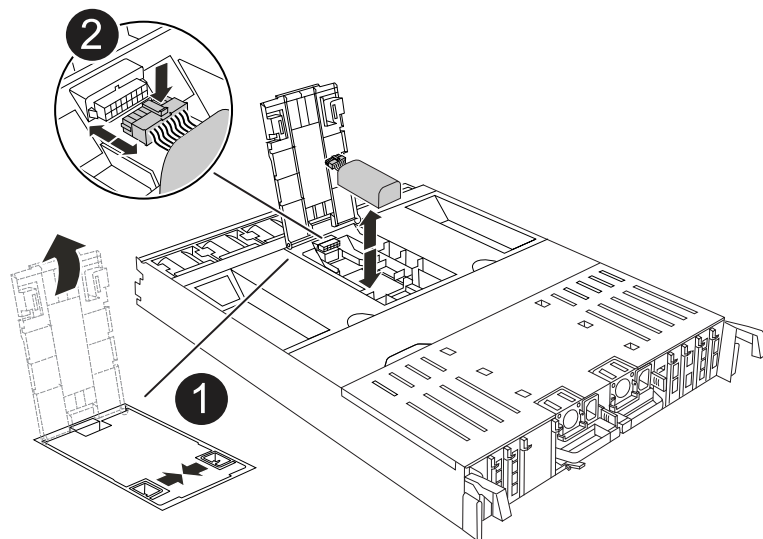

1	Conducto de aire de la batería NV
---	-----------------------------------

ATENCIÓN: El módulo NV led parpadea mientras separa el contenido de la memoria flash cuando detiene el sistema. Una vez finalizado el destete, el LED se apaga.

2. Levante la batería para acceder al enchufe de la batería.
3. Apriete el clip de la cara del enchufe de la batería para liberarlo de la toma y, a continuación, desenchufe el cable de la batería de la toma.
4. Levante la batería del conducto de aire y del módulo del controlador.
5. Mueva la batería al módulo de controlador de repuesto e instálelo en el módulo de controlador de repuesto:
 - a. Abra el conducto de aire de la batería NV en el módulo de controlador de reemplazo.
 - b. Enchufe la clavija de la batería a la toma y asegúrese de que la clavija se bloquea en su lugar.
 - c. Inserte la batería en la ranura y presione firmemente la batería para asegurarse de que está bloqueada en su lugar.
 - d. Cierre el conducto de aire de la batería NV.

Paso 5: Mover los DIMM del sistema

Mueva los módulos DIMM al módulo de controlador de reemplazo.

1. Abra el conducto de aire del controlador en la parte superior del controlador.
 - a. Inserte los dedos en los huecos de los extremos del conducto de aire.
 - b. Levante el conducto de aire y gírelo hacia arriba hasta el tope.
2. Localice los DIMM del sistema en la placa base.

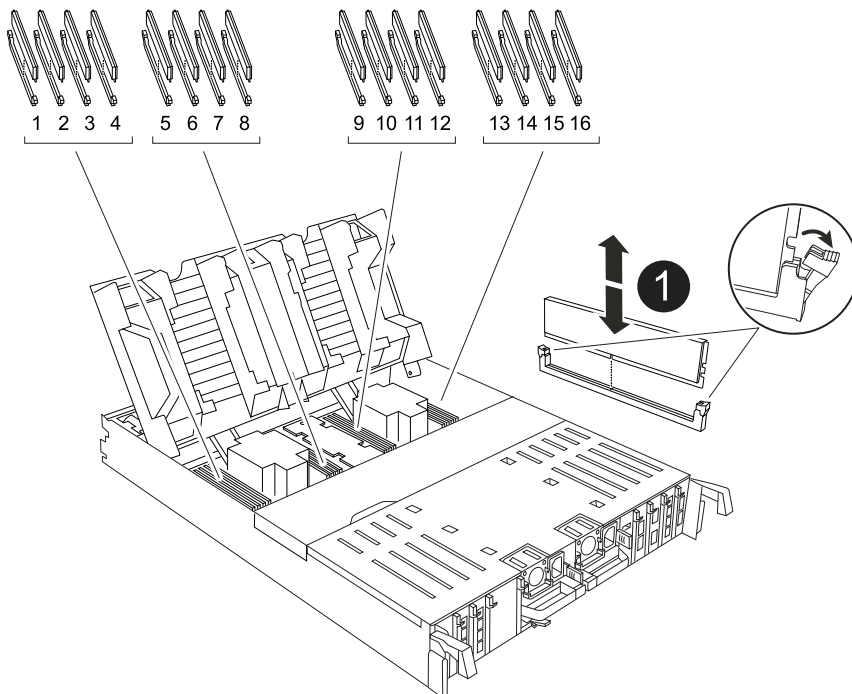

1

DIMM del sistema

3. Tenga en cuenta la orientación del DIMM en el socket para poder insertar el DIMM en el módulo de controlador de reemplazo en la orientación adecuada.
4. Extraiga el DIMM de su ranura empujando lentamente las dos lengüetas expulsoras del DIMM a ambos lados del DIMM y, a continuación, extraiga el DIMM de la ranura.



Sujete con cuidado el módulo DIMM por los bordes para evitar la presión sobre los componentes de la placa de circuitos DIMM.

5. Localice la ranura en el módulo de controlador de reemplazo en el que va a instalar el módulo DIMM.
6. Inserte el módulo DIMM directamente en la ranura.

El módulo DIMM encaja firmemente en la ranura, pero debe entrar fácilmente. Si no es así, realinee el DIMM con la ranura y vuelva a insertarlo.



Inspeccione visualmente el módulo DIMM para comprobar que está alineado de forma uniforme y completamente insertado en la ranura.

7. Empuje con cuidado, pero firmemente, en el borde superior del DIMM hasta que las lengüetas expulsoras encajen en su lugar sobre las muescas de los extremos del DIMM.
8. Repita estos pasos para los módulos DIMM restantes.
9. Cierre el conducto de aire del controlador.

Paso 6: Mueva los módulos de E/S.

Mueva los módulos de E/S al módulo de controlador de reemplazo.

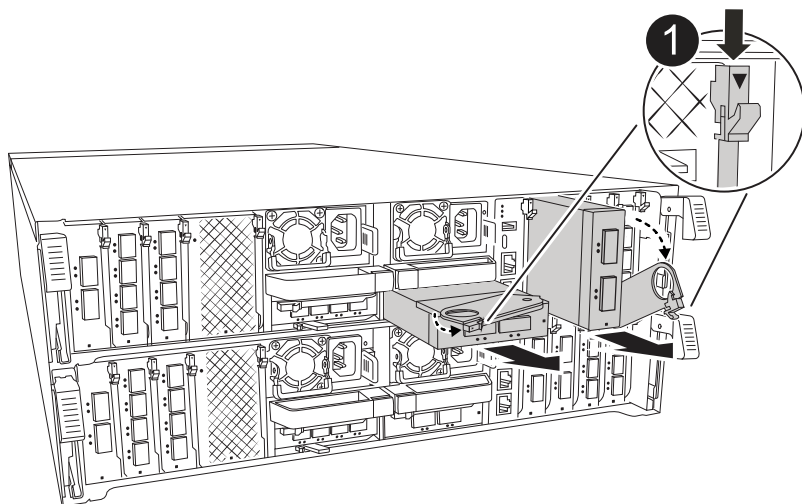
**1**

Palanca de leva del módulo de E/S.

1. Desconecte cualquier cableado del módulo de E/S de destino.

Asegúrese de etiquetar los cables para saber de dónde proceden.

2. Gire el ARM de gestión de cables hacia abajo tirando de los botones del interior del ARM de gestión de cables y girándolo hacia abajo.
3. Retire los módulos de E/S del módulo del controlador:
 - a. Pulse el botón de bloqueo de leva del módulo de E/S de destino.
 - b. Gire el pestillo de la leva hacia abajo hasta el tope. Para los módulos horizontales, gire la leva hacia fuera del módulo hasta el tope.
 - c. Retire el módulo del módulo del controlador enganchando el dedo en la abertura de la palanca de leva y sacando el módulo del módulo del controlador.

Asegúrese de realizar un seguimiento de la ranura en la que se encontraba el módulo de E/S.

- d. Instale el módulo de E/S de repuesto en el módulo de controlador de sustitución deslizando suavemente el módulo de E/S en la ranura hasta que el pestillo de leva de E/S comience a acoplarse con el pasador de leva de E/S y, a continuación, empuje el pestillo de leva de E/S completamente hacia arriba para bloquear el módulo en su sitio.
4. Repita estos pasos para mover los módulos I/O restantes, excepto los módulos de las ranuras 6 y 7, al módulo de controlador de reemplazo.



Para mover los módulos de E/S de las ranuras 6 y 7, debe mover el portador que contiene estos módulos de E/S del módulo de controlador defectuoso al módulo de controlador de reemplazo.

5. Mueva el portador que contiene los módulos de E/S en las ranuras 6 y 7 al módulo de controlador de reemplazo:
 - a. Pulse el botón de la palanca situada en el extremo derecho de la palanca del soporte. ..Deslice el portador fuera del módulo del controlador dañado. Insértelo en el módulo del controlador de reemplazo en la misma posición que estaba en el módulo del controlador dañado.
 - b. Empuje suavemente el soporte hasta el fondo en el módulo de controlador de repuesto hasta que encaje en su sitio.

Paso 7: Mueva el módulo de gestión del sistema

Mueva el módulo Gestión del sistema al módulo de controlador de reemplazo.

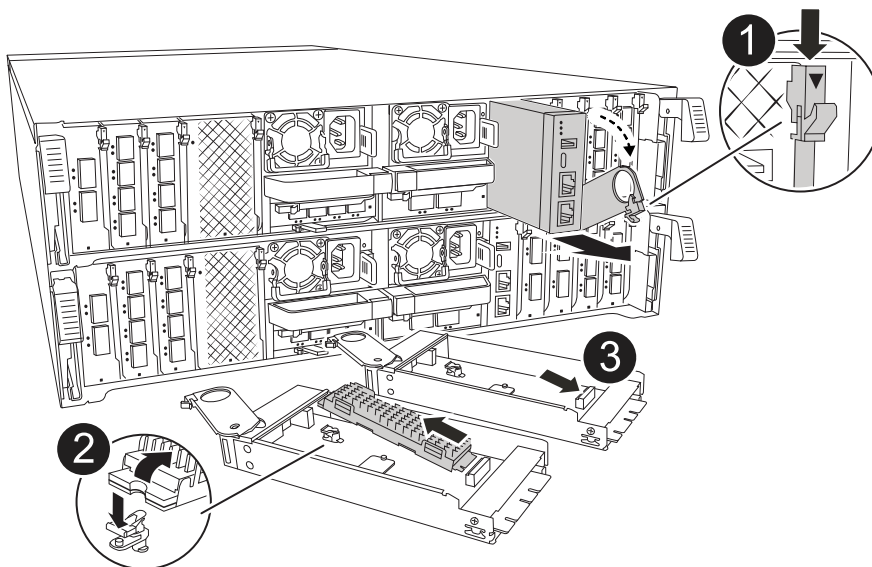

1	Bloqueo de leva del módulo de gestión del sistema
2	Botón de bloqueo del soporte de arranque
3	Módulo de gestión del sistema de sustitución

1. Retire el módulo de gestión del sistema del módulo del controlador defectuoso:
 - a. Pulse el botón de la leva de gestión del sistema.
 - b. Gire la palanca de leva completamente hacia abajo.
 - c. Enrolle el dedo en la palanca de leva y tire del módulo para extraerlo del sistema.
2. Instale el módulo de gestión del sistema en el módulo de controlador de sustitución en la misma ranura en la que estaba en el módulo de controlador dañado:
 - a. Alinee los bordes del módulo de gestión del sistema con la apertura del sistema y empújelo suavemente en el módulo del controlador.
 - b. Deslice suavemente el módulo en la ranura hasta que el pestillo de leva comience a acoplarse con el pasador de leva de E/S y, a continuación, gire el pestillo de leva completamente hacia arriba para bloquear el módulo en su sitio.

Paso 8: Mueva el módulo NVRAM

Mueva el módulo NVRAM al módulo de la controladora de reemplazo.

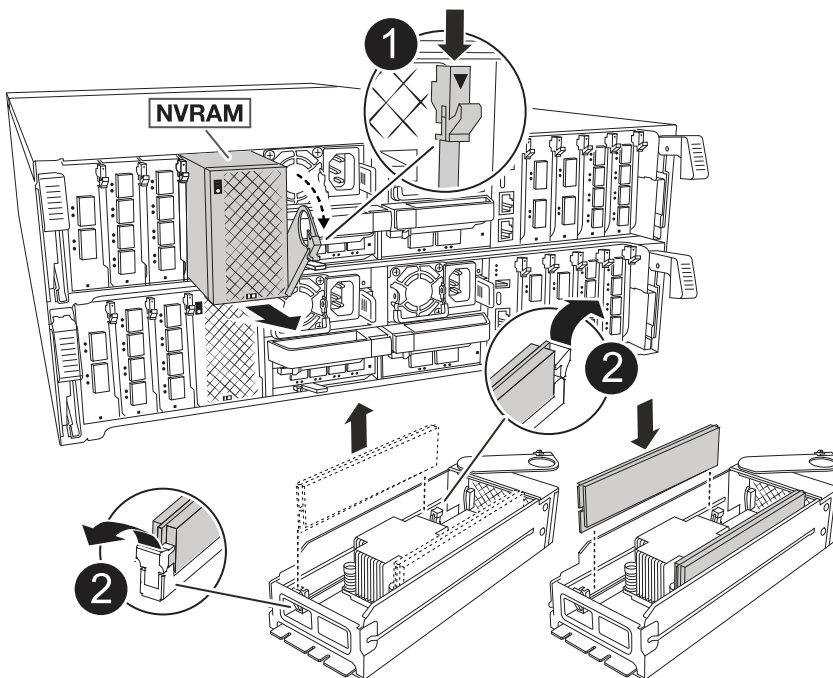

1	Botón de bloqueo de leva
---	--------------------------

2

Lengüeta de bloqueo de DIMM

1. Retire el módulo NVRAM del módulo del controlador defectuoso:
 - a. Pulse el botón de bloqueo de leva.

El botón de leva se aleja del chasis.
 - b. Gire el pestillo de leva hasta el tope.
 - c. Retire el módulo NVRAM de la carcasa enganchando el dedo en la abertura de la palanca de leva y tirando del módulo para sacarlo de la carcasa.
2. Instale el módulo NVRAM en la ranura 4/5 del módulo de controladora de reemplazo:
 - a. Alinee el módulo con los bordes de la abertura del chasis en la ranura 4/5.
 - b. Deslice suavemente el módulo en la ranura hasta el fondo y, a continuación, empuje el pestillo de leva completamente hacia arriba para bloquear el módulo en su sitio.

Paso 9: Instale el módulo del controlador

Vuelva a instalar el módulo del controlador y reinicielo.

1. Asegúrese de que el conducto de aire esté completamente cerrado girándolo hacia abajo hasta el tope.

Debe quedar a ras de la chapa metálica del módulo del controlador.

2. Alinee el extremo del módulo del controlador con la abertura del chasis y, a continuación, empuje suavemente el módulo del controlador hasta la mitad del sistema.



No inserte completamente el módulo de la controladora en el chasis hasta que se le indique hacerlo.

3. Vuelva a instalar el ARM de gestión de cables (si se quitó), pero no vuelva a conectar ningún cable a la controladora de reemplazo.
4. Conecte el cable de la consola al puerto de la consola del módulo de controlador de reemplazo y vuelva a conectarlo al portátil para que reciba mensajes de la consola cuando se reinicie. La controladora de reemplazo recibe alimentación de la controladora en buen estado y comienza a reiniciarse tan pronto como se coloca completamente en el chasis.
5. Complete la reinstalación del módulo del controlador:
 - a. Empuje firmemente el módulo de la controladora en el chasis hasta que se ajuste al plano medio y esté totalmente asentado.

Los pestillos de bloqueo se elevan cuando el módulo del controlador está completamente asentado.



No ejerza una fuerza excesiva al deslizar el módulo del controlador hacia el chasis para evitar dañar los conectores.

- b. Gire los pestillos de bloqueo hacia arriba hasta la posición de bloqueo.



La controladora arranca en el símbolo del sistema DE Loader tan pronto como está completamente asentada.

- Desde el aviso de Loader, introduzca `show date` para mostrar la fecha y la hora de la controladora de reemplazo. La fecha y la hora están en GMT.



La hora mostrada es la hora local no siempre GMT y se muestra en modo 24hr.

- Establezca la hora actual en GMT con `set time hh:mm:ss` el comando. Puede obtener el GMT actual del nodo socio el comando ``date -u`command`.
- Vuelva a conectar el sistema de almacenamiento, según sea necesario.

Si ha quitado los transceptores (QSFP o SFP), recuerde reinstalarlos si utiliza cables de fibra óptica.

- Conecte los cables de alimentación en las fuentes de alimentación.



Si dispone de fuentes de alimentación de CC, vuelva a conectar el bloque de alimentación a las fuentes de alimentación después de que el módulo del controlador esté completamente asentado en el chasis.

Restaurar y verificar la configuración del sistema - AFF C80

Verifique la configuración de bajo nivel del sistema de la controladora de reemplazo y vuelva a configurar los ajustes del sistema según sea necesario.

Paso 1: Verifique la configuración de alta disponibilidad

Debe comprobar el HA estado del módulo de la controladora y, si es necesario, actualice el estado para que coincida con la configuración del sistema.

- Arranque en modo de mantenimiento: `boot_ontap maint`
 - Introduzca `y` cuando vea *Continue with boot?*.

Si aparece el mensaje de advertencia *System ID mismatch*, introduzca `y`.

- Introduzca `sysconfig -v` y capture el contenido de la pantalla.



Si ve *PERSONALITY MISMATCH* póngase en contacto con el servicio de atención al cliente.

- En `sysconfig -v` la salida, compare la información de la tarjeta del adaptador con las tarjetas y las ubicaciones de la controladora de reemplazo.
- Compruebe que todos los componentes muestran el mismo HA estado: `ha-config show`

El estado de alta disponibilidad debe ser el mismo para todos los componentes.

- Si el estado del sistema mostrado del módulo del controlador no coincide con la configuración del sistema, defina el HA estado para el módulo de la controladora: `ha-config modify controller ha-state`

El valor de la condición de alta disponibilidad puede ser uno de los siguientes:

- ha
- mcc (no compatible)
- mccip (No compatible con sistemas ASA)
- non-ha (no compatible)

6. Confirme que el ajuste ha cambiado: `ha-config show`

Paso 2: Verifique la lista de discos

1. Compruebe que el adaptador enumera las rutas de acceso a todos los discos con el `storage show disk -p`.

Si observa algún problema, compruebe el cableado y vuelva a colocar los cables.

2. Salir del modo de mantenimiento `halt: .`

Vuelva a conectar y devolver el controlador - AFF C80

Verifique las conexiones de almacenamiento y red, y luego regrese la controladora.

Devuelva la controladora

Restablezca el cifrado si está habilitado y vuelva a poner la controladora en funcionamiento normal.

Sin cifrado

1. En el símbolo del sistema Loader, introduzca `boot_ontap`.
2. Pulse <enter> cuando se detengan los mensajes de la consola.
 - Si ve la petición de datos *login*, vaya al siguiente paso al final de esta sección.
 - Si ve *Waiting for giveback*, pulse la clave <enter>, inicie sesión en el nodo partner y vaya al paso siguiente al final de esta sección.
3. Devuelva el controlador deteriorado al funcionamiento normal devolviendo su almacenamiento:
`storage failover giveback -ofnode impaired_node_name.`
4. Si se ha desactivado la devolución automática, vuelva a activarla `storage failover modify -node local -auto-giveback true:.`
5. Si AutoSupport está activado, restaurar/desactivar la supresión de la creación automática de casos
`system node autosupport invoke -node * -type all -message MAINT=END:.`

Cifrado incorporado (OKM)

1. En el símbolo del sistema Loader, introduzca `boot_ontap maint`.
2. Inicie en el menú ONTAP desde el indicador de Loader `boot_ontap menu` y seleccione la opción 10.
3. Introduzca la frase de contraseña de OKM. Puede obtener esta frase de contraseña del cliente, o póngase en contacto con ["Soporte de NetApp"](#).



Se le pedirá dos veces la contraseña.

4. Introduzca los datos de la clave de backup cuando se le solicite.
5. En el menú de inicio, introduzca la opción 1 para el arranque normal.
6. Pulse <enter> cuando aparezca *Waiting for giveback*.
7. Mueva el cable de la consola al nodo asociado e inicie sesión como `admin`.
8. Asegúrese de que los volcados de memoria en el nodo reparado se guardan en modo avanzado»
`set -privilege advanced` y luego `run local partner savecore`.
9. Volver a la palanca de administración `set privilege admin:.`
10. Devolver solo los agregados de CFO (el agregado raíz): `storage failover giveback -fromnode local -only-cfo-aggregates true`
 - Si encuentra errores, póngase en contacto con ["Soporte de NetApp"](#).
11. Espere 5 minutos después de que se complete el informe de devolución y compruebe el estado de la conmutación por error y el estado de la devolución: `storage failover show` y `storage failover show-giveback`.
12. Mueva el cable de la consola al nodo de reemplazo e introduzca `security key-manager onboard sync`



Se le pedirá la clave de acceso de OKM para todo el clúster.

13. Compruebe el estado de las claves con el siguiente comando: `security key-manager key query -key-type svm-KEK`.

Si la columna *restored* muestra cualquier cosa que no sea *true*, póngase en contacto con "[Soporte de NetApp](#)".

14. Devuelva el controlador deteriorado al funcionamiento normal devolviendo su almacenamiento:
`storage failover giveback -ofnode impaired_node_name.`
15. Si se ha desactivado la devolución automática, vuelva a activarla `storage failover modify -node local -auto-giveback true:`.
16. Si AutoSupport está activado, restaurar/desactivar la supresión de la creación automática de casos `system node autosupport invoke -node * -type all -message MAINT=END:`.

Gestor de claves externo (EKM)

1. Si el volumen raíz está cifrado con External Key Manager y el cable de la consola está conectado al nodo de reemplazo, introduzca `boot_ontap` menu y seleccione la opción 11.
2. Responda *y o n* a las siguientes preguntas:

¿Tiene una copia del archivo `/cfcard/kmip/certs/client.crt`? {s/n}

¿Tiene una copia del archivo `/cfcard/kmip/certs/client.key`? {s/n}

¿Tiene una copia del archivo `/cfcard/kmip/certs/ca.pem`? {s/n}

O.

¿Tiene una copia del archivo `/cfcard/kmip/servers.cfg`? {s/n}

¿Conoce la dirección del servidor KMIP? {s/n}

¿Conoce el puerto KMIP? {s/n}



Póngase en contacto con "[Soporte de NetApp](#)" si tiene problemas.

3. Proporcione la información para:
 - El contenido del archivo del certificado de cliente (`client.crt`).
 - Contenido del archivo de clave de cliente (`client.key`).
 - El contenido del archivo de CA (`CA.pem`) del servidor KMIP.
 - La dirección IP del servidor KMIP.
 - El puerto del servidor KMIP.
4. Una vez que el sistema se procese, verá el menú de inicio. Seleccione '1' para el arranque normal.
5. Compruebe el estado de toma de control `storage failover show:`.
6. Asegúrese de que los volcados de memoria en el nodo reparado se guardan en modo avanzado» `set -privilege advanced` y luego `run local partner savecore`.
7. Devuelva el controlador deteriorado al funcionamiento normal devolviendo su almacenamiento:
`storage failover giveback -ofnode impaired_node_name.`
8. Si se ha desactivado la devolución automática, vuelva a activarla `storage failover modify -node local -auto-giveback true:`.
9. Si AutoSupport está activado, restaurar/desactivar la supresión de la creación automática de casos

```
system node autosupport invoke -node * -type all -message MAINT=END:.
```

Sustitución de controladora completa - AFF C80

Para restaurar el sistema a su funcionamiento completo, debe verificar los LIF, comprobar el estado del clúster y devolver la parte con error a NetApp.

Paso 1: Verifique las LIF y compruebe el estado del clúster

Antes de devolver el nodo *replacement* al servicio, debe verificar que las LIF estén en sus puertos principales, comprobar el estado del clúster y restablecer el retorno al nodo primario automático.

Pasos

1. Compruebe que las interfaces lógicas están reportando a sus puertos y servidores domésticos: `network interface show -is-home false`

Si alguno de los LIF se muestra como `false`, este se revierte a sus puertos principales: `network interface revert -vserver * -lif *`

2. Compruebe el estado del clúster. Consulte ["Cómo realizar una comprobación del estado de un clúster con un script en ONTAP"](#) el artículo de la base de conocimientos para obtener más información.
3. Si la devolución automática está desactivada, vuelva a habilitarla: `storage failover modify -node local -auto-giveback true`

Paso 2: Devuelve la parte fallida a NetApp

Devuelva la pieza que ha fallado a NetApp, como se describe en las instrucciones de RMA que se suministran con el kit. Consulte ["Devolución de piezas y sustituciones"](#) la página para obtener más información.

Información de copyright

Copyright © 2024 NetApp, Inc. Todos los derechos reservados. Imprimido en EE. UU. No se puede reproducir este documento protegido por copyright ni parte del mismo de ninguna forma ni por ningún medio (gráfico, electrónico o mecánico, incluidas fotocopias, grabaciones o almacenamiento en un sistema de recuperación electrónico) sin la autorización previa y por escrito del propietario del copyright.

El software derivado del material de NetApp con copyright está sujeto a la siguiente licencia y exención de responsabilidad:

ESTE SOFTWARE LO PROPORCIONA NETAPP «TAL CUAL» Y SIN NINGUNA GARANTÍA EXPRESA O IMPLÍCITA, INCLUYENDO, SIN LIMITAR, LAS GARANTÍAS IMPLÍCITAS DE COMERCIALIZACIÓN O IDONEIDAD PARA UN FIN CONCRETO, CUYA RESPONSABILIDAD QUEDA EXIMIDA POR EL PRESENTE DOCUMENTO. EN NINGÚN CASO NETAPP SERÁ RESPONSABLE DE NINGÚN DAÑO DIRECTO, INDIRECTO, ESPECIAL, EJEMPLAR O RESULTANTE (INCLUYENDO, ENTRE OTROS, LA OBTENCIÓN DE BIENES O SERVICIOS SUSTITUTIVOS, PÉRDIDA DE USO, DE DATOS O DE BENEFICIOS, O INTERRUPTIÓN DE LA ACTIVIDAD EMPRESARIAL) CUALQUIERA SEA EL MODO EN EL QUE SE PRODUJERON Y LA TEORÍA DE RESPONSABILIDAD QUE SE APLIQUE, YA SEA EN CONTRATO, RESPONSABILIDAD OBJETIVA O AGRAVIO (INCLUIDA LA NEGLIGENCIA U OTRO TIPO), QUE SURJAN DE ALGÚN MODO DEL USO DE ESTE SOFTWARE, INCLUSO SI HUBIEREN SIDO ADVERTIDOS DE LA POSIBILIDAD DE TALES DAÑOS.

NetApp se reserva el derecho de modificar cualquiera de los productos aquí descritos en cualquier momento y sin aviso previo. NetApp no asume ningún tipo de responsabilidad que surja del uso de los productos aquí descritos, excepto aquello expresamente acordado por escrito por parte de NetApp. El uso o adquisición de este producto no lleva implícita ninguna licencia con derechos de patente, de marcas comerciales o cualquier otro derecho de propiedad intelectual de NetApp.

Es posible que el producto que se describe en este manual esté protegido por una o más patentes de EE. UU., patentes extranjeras o solicitudes pendientes.

LEYENDA DE DERECHOS LIMITADOS: el uso, la copia o la divulgación por parte del gobierno están sujetos a las restricciones establecidas en el subpárrafo (b)(3) de los derechos de datos técnicos y productos no comerciales de DFARS 252.227-7013 (FEB de 2014) y FAR 52.227-19 (DIC de 2007).

Los datos aquí contenidos pertenecen a un producto comercial o servicio comercial (como se define en FAR 2.101) y son propiedad de NetApp, Inc. Todos los datos técnicos y el software informático de NetApp que se proporcionan en este Acuerdo tienen una naturaleza comercial y se han desarrollado exclusivamente con fondos privados. El Gobierno de EE. UU. tiene una licencia limitada, irrevocable, no exclusiva, no transferible, no sublicenciable y de alcance mundial para utilizar los Datos en relación con el contrato del Gobierno de los Estados Unidos bajo el cual se proporcionaron los Datos. Excepto que aquí se disponga lo contrario, los Datos no se pueden utilizar, desvelar, reproducir, modificar, interpretar o mostrar sin la previa aprobación por escrito de NetApp, Inc. Los derechos de licencia del Gobierno de los Estados Unidos de América y su Departamento de Defensa se limitan a los derechos identificados en la cláusula 252.227-7015(b) de la sección DFARS (FEB de 2014).

Información de la marca comercial

NETAPP, el logotipo de NETAPP y las marcas que constan en <http://www.netapp.com/TM> son marcas comerciales de NetApp, Inc. El resto de nombres de empresa y de producto pueden ser marcas comerciales de sus respectivos propietarios.