



# **Sistemas AFF C400**

## **Install and maintain**

NetApp  
February 13, 2026

# Tabla de contenidos

- Sistemas AFF C400 ..... 1
  - Instalar y configurar ..... 1
    - Empezar desde aquí: Elija la experiencia de instalación y configuración ..... 1
    - Guía rápida - AFF C400 ..... 1
    - Pasos de vídeo - AFF C400 ..... 1
    - Guía detallada - AFF C400 ..... 1
  - Mantener ..... 12
    - Mantener el hardware de AFF C400 ..... 12
    - Medios de arranque: recuperación automatizada ..... 14
    - Medios de arranque: recuperación manual ..... 27
    - Chasis ..... 54
    - Módulo del controlador ..... 62
    - Sustituya un DIMM - AFF C400 ..... 85
    - Cambiar en caliente un módulo de ventilador - AFF C400 ..... 95
    - Sustituya la batería NVDIMM - AFF C400 ..... 96
    - Sustituya un NVDIMM - AFF C400 ..... 106
    - Sustituya una tarjeta intermedia o PCIe AFF C400 ..... 115
    - Intercambio en caliente de una fuente de alimentación - AFF C400 ..... 126
    - Sustituya la batería del reloj en tiempo real AFF C400 ..... 128
- Especificaciones clave del AFF C400 ..... 136

# Sistemas AFF C400

## Instalar y configurar

### Empezar desde aquí: Elija la experiencia de instalación y configuración

En la mayoría de las configuraciones, puede elegir entre diferentes formatos de contenido.

- ["Pasos rápidos"](#)

Un PDF imprimible de instrucciones paso a paso con enlaces directos a contenido adicional.

- ["Pasos de vídeo"](#)

Instrucciones paso a paso de vídeo.

- ["Pasos detallados"](#)

Instrucciones paso a paso en línea con enlaces directos a contenido adicional.

Para configuraciones MetroCluster, consulte:

- ["Instale la configuración de IP de MetroCluster"](#)
- ["Instale la configuración estructural de MetroCluster"](#)

### Guía rápida - AFF C400

La guía rápida proporciona instrucciones gráficas para una instalación típica de su sistema, desde bastidores y cableado hasta la puesta en marcha inicial del sistema. Utilice este procedimiento si está familiarizado con la instalación de sistemas NetApp.

Utilice la ["Instrucciones de instalación y configuración de AFF C400"](#).



El ASA C400 utiliza el mismo procedimiento de instalación que el sistema AFF C400.

### Pasos de vídeo - AFF C400

En el siguiente vídeo se muestra cómo instalar y cablear el sistema nuevo.

[Animación: Instrucciones de instalación y configuración del AFF C400](#)

Si dispone de una configuración MetroCluster, utilice el contenido de instalación de MetroCluster.

["Documentación de MetroCluster"](#)

### Guía detallada - AFF C400

Esta guía ofrece instrucciones detalladas paso a paso para la instalación de un sistema

típico de NetApp. Utilice esta guía si desea instrucciones de instalación más detalladas.

Si dispone de una configuración MetroCluster, utilice el contenido de instalación de MetroCluster.

["Documentación de MetroCluster"](#)

## Paso 1: Preparar la instalación

Para instalar el sistema, necesita crear una cuenta, registrar el sistema y obtener claves de licencia. También es necesario realizar el inventario del número y tipo de cables adecuados para el sistema y recopilar información específica de la red.

### Antes de empezar

- Es necesario tener acceso a Hardware Universe para obtener información sobre los requisitos del sitio, así como información adicional sobre el sistema configurado. También es posible que desee tener acceso a las notas de la versión de ONTAP para obtener más información sobre este sistema.

["Hardware Universe de NetApp"](#)

["Busque las notas de la versión de ONTAP 9"](#)

- Debe proporcionar lo siguiente en el sitio:
  - Espacio en rack para el sistema de almacenamiento
  - Destornillador Phillips número 2
  - Cables de red adicionales para conectar el sistema al conmutador de red y al portátil o a la consola con un navegador Web

### Pasos

1. Extraiga el contenido de todas las cajas.
2. Registre el número de serie del sistema de las controladoras.









3. Realice un inventario y anote el número y los tipos de cables recibidos.

En la siguiente tabla se identifican los tipos de cables que pueden recibir. Si recibe un cable no enumerado en la tabla, consulte la Hardware Universe para localizar el cable e identificar su uso.

["Hardware Universe de NetApp"](#)

Tipo de cable...	Número de pieza y longitud	Tipo de conector	Durante...
Cable de 100 GbE (QSFP28)	X66211A-05 (112-00595), 0,5 m X66211A-1 (112-00573), 1 m. X66211A-2 (112-00574), 2 m X66211A-5 (112-00574), 5 m		Datos de almacenamiento, interconexión del clúster/alta disponibilidad y Ethernet (dependiendo del pedido)

Tipo de cable...	Número de pieza y longitud	Tipo de conector	Durante...
Cable de 25 GbE (SFP28)	X66240-2 (112-00598), 2 m X66240-5 (112-00639), 5 m		Conexión de red GbE (depende del pedido)
FC de 32 GB (SFP+ Op)	X66250-2 (112-00342), 2 m X66250-5 (112-00344), 5 m X66250-15 (112-00346), 15m		Conexión de red FC
Cables ópticos	X66250-2-N-C (112-00342)		Cables FC de 16 GB o 25 GbE para tarjetas mezzanine (dependiendo del pedido)
RJ-45 (dependiente del pedido)	X6585-R6 (112-00291), 3 m X6562-R6 (112-00196), 5 m		Red de gestión
Cable de consola Micro-USB	No aplicable		Conexión de consola utilizada durante la configuración del software si el portátil o la consola no admite el descubrimiento de red.
Cables de alimentación	No aplicable		Encendido del sistema

4. Consulte la *Guía de configuración de ONTAP de NetApp* y recopile la información necesaria que se indica en esta guía.

["Guía de configuración de ONTAP"](#)

## Paso 2: Instale el hardware

Debe instalar el sistema en un rack de 4 parantes o armario del sistema de NetApp, según corresponda.

1. Instale los kits de raíles, según sea necesario.
2. Instale y asegure el sistema siguiendo las instrucciones incluidas con el kit de raíl.



Debe ser consciente de los problemas de seguridad asociados con el peso del sistema.

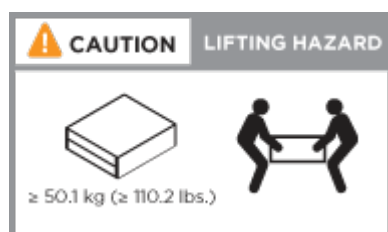

3. Conecte los dispositivos de gestión de cables a la parte posterior de las controladoras (como se muestra).

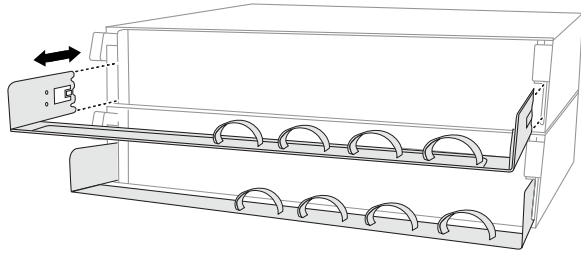

4. Coloque el panel frontal en la parte delantera del sistema.

### Paso 3: Conecte los controladores a la red

Puede conectar las controladoras a la red mediante el método de clúster sin switch de dos nodos o mediante el método de clúster con switches.

#### Acerca de esta tarea

- Si las etiquetas de los puertos de la tarjeta no son visibles, puede identificar los puertos consultando la orientación de instalación de la tarjeta (en el caso de C400, el conector hembra PCIe se encuentra en el lado izquierdo de la ranura para tarjeta) y, a continuación, buscar la tarjeta según el número de pieza en Hardware Universe de NetApp, en la que se muestra un gráfico del bisel con las etiquetas de puerto. Puede encontrar el número de pieza de la tarjeta mediante el comando `sysconfig -a` o en la lista de empaquetado del sistema.
- Si va a cablear una configuración IP de MetroCluster, los puertos e0a/e0b están disponibles para alojar LIF de datos (normalmente en el espacio IP predeterminado).

### Opción 1: Conecte el cable de un clúster sin switch de dos nodos

La interconexión de clúster y los puertos de alta disponibilidad de un módulo de controlador se cablean a su módulo de controladora asociado. Los puertos de datos opcionales, las tarjetas NIC opcionales y los puertos de gestión de los módulos de la controladora se conectan a los switches.

#### Antes de empezar

Debe haberse puesto en contacto con el administrador de red para obtener información sobre la conexión del sistema a los switches.

#### Acerca de esta tarea

Asegúrese de comprobar la dirección de las pestañas de contacto del cable al insertar los cables en los puertos. Las pestañas tipo cable están hacia arriba para todos los puertos internos y hacia abajo para las tarjetas de expansión (NIC).

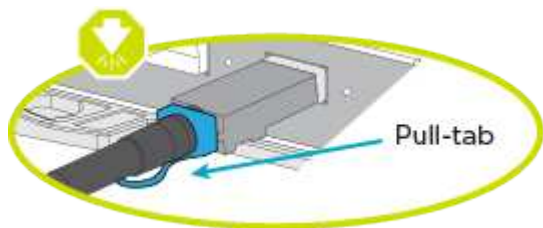
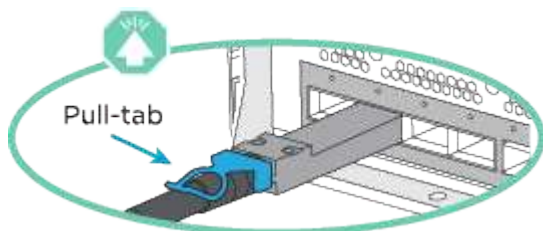

Al insertar el conector, debería sentir que hace clic en su lugar; si no cree que hace clic, quítelo, gírelo y vuelva a intentarlo.

#### Pasos

1. Use la ilustración para completar el cableado entre las controladoras y los switches:

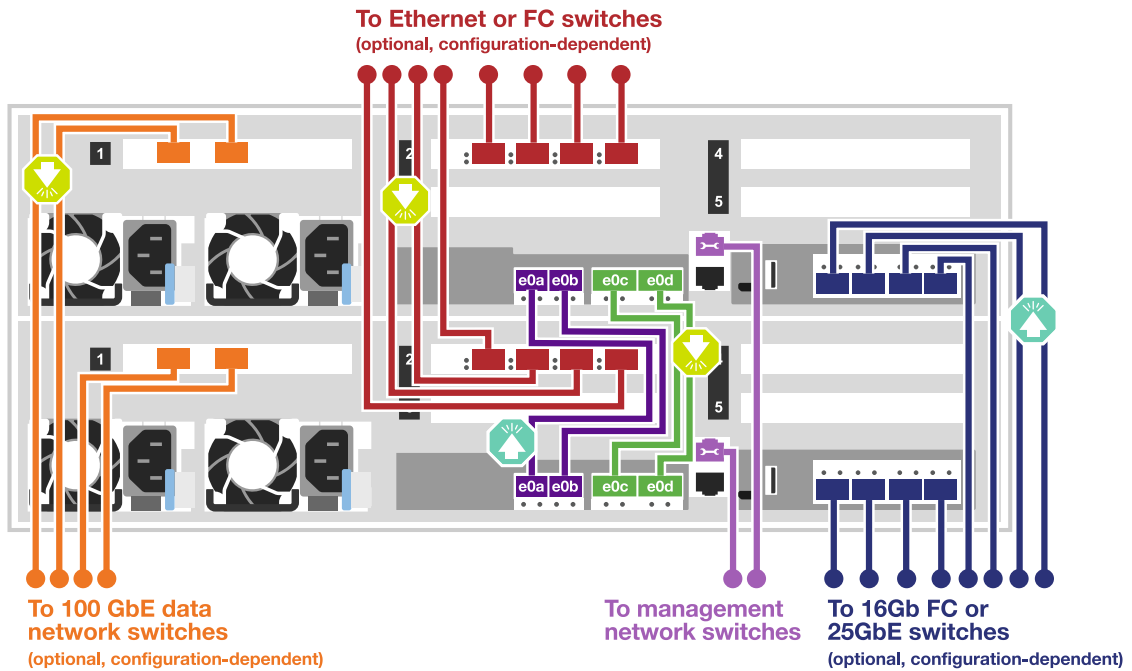

2. Vaya a [Paso 4: Conecte las controladoras a las bandejas de unidades](#) para obtener instrucciones sobre el cableado de la bandeja de unidades.

### Opción 2: Conectar un clúster de switches

La interconexión de clúster del módulo de controladora y los puertos de alta disponibilidad se cablean al clúster/switch de alta disponibilidad. Los puertos de datos opcionales, las tarjetas NIC opcionales, las tarjetas mezzanine y los puertos de gestión están conectados a switches.

#### Antes de empezar

Debe haberse puesto en contacto con el administrador de red para obtener información sobre la conexión del sistema a los switches.

#### Acerca de esta tarea

Asegúrese de comprobar la dirección de las pestañas de contacto del cable al insertar los cables en los puertos. Las pestañas tipo cable están hacia arriba para todos los puertos internos y hacia abajo para las tarjetas de expansión (NIC).

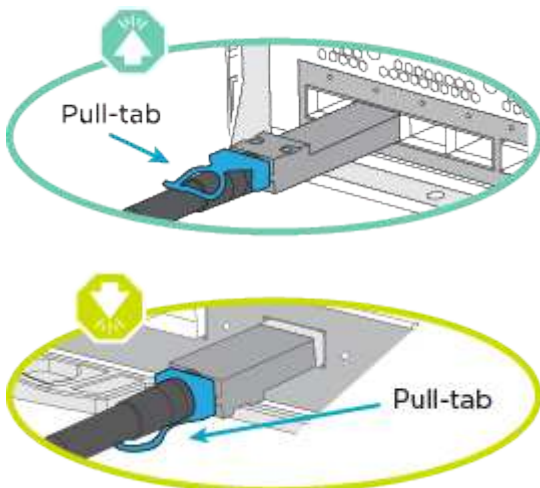





Al insertar el conector, debería sentir que hace clic en su lugar; si no cree que hace clic, quítelo, gírelo y vuelva a intentarlo.

### Pasos

1. Use la ilustración para completar el cableado entre las controladoras y los switches:

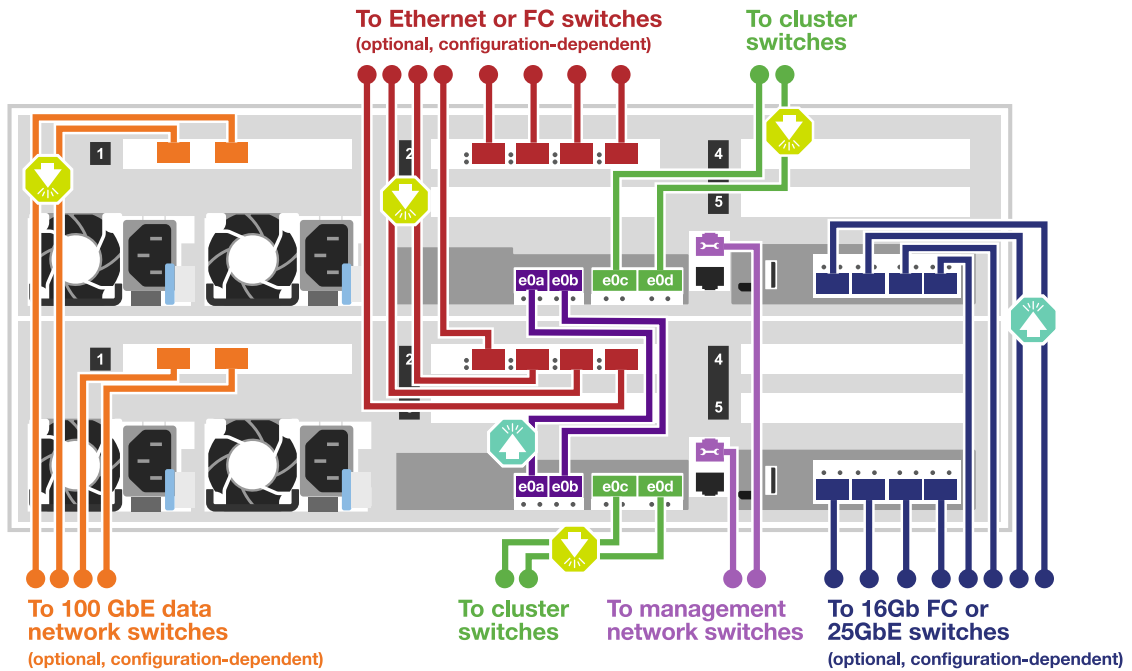

2. Vaya a [Paso 4: Conecte las controladoras a las bandejas de unidades](#) para obtener instrucciones sobre el cableado de la bandeja de unidades.

### Paso 4: Conecte las controladoras a las bandejas de unidades

Las siguientes opciones le muestran cómo conectar una o dos bandejas de unidades NS224 al sistema.

#### Opción 1: Conecte las controladoras a una bandeja de unidades única

Debe cablear cada controladora a los módulos NSM de la bandeja de unidades NS224.

#### Acerca de esta tarea

Asegúrese de comprobar que la flecha de la ilustración tenga la orientación correcta de la lengüeta de extracción del conector del cable. La lengüeta de extracción del cable para el modelo NS224 está hacia arriba.

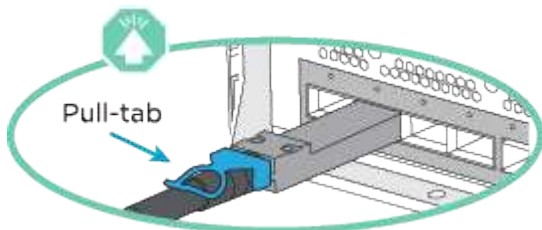



Al insertar el conector, debería sentir que hace clic en su lugar; si no cree que hace clic, quítelo, gírelo y vuelva a intentarlo.

## Pasos

1. Utilice la siguiente ilustración para conectar los cables de las controladoras a una única bandeja de unidades.

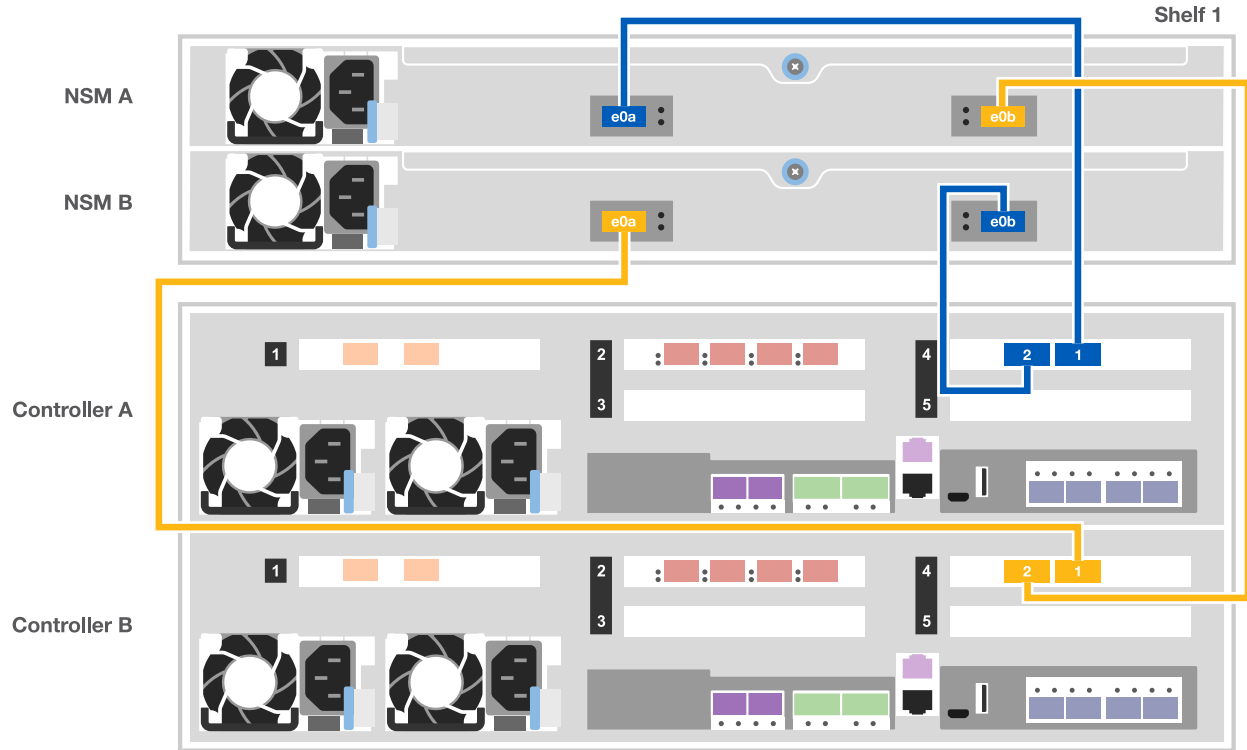

2. Vaya a [Paso 5: Pasos completos para la instalación y la configuración del sistema](#) para completar los procesos de instalación y configuración del sistema.

### Opción 2: Conecte las controladoras a dos bandejas de unidades

Debe cablear cada controladora a los módulos NSM de ambas bandejas de unidades NS224.

#### Acerca de esta tarea

Asegúrese de comprobar que la flecha de la ilustración tenga la orientación correcta de la lengüeta de extracción del conector del cable. La lengüeta de extracción del cable para el modelo NS224 está hacia arriba.

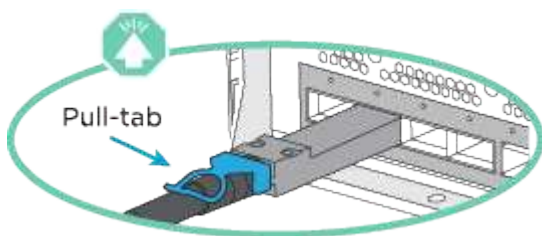

Al insertar el conector, debería sentir que hace clic en su lugar; si no cree que hace clic, quítelo, gírelo y vuelva a intentarlo.

## Pasos

1. Use la siguiente ilustración para conectar las controladoras a dos bandejas de unidades.

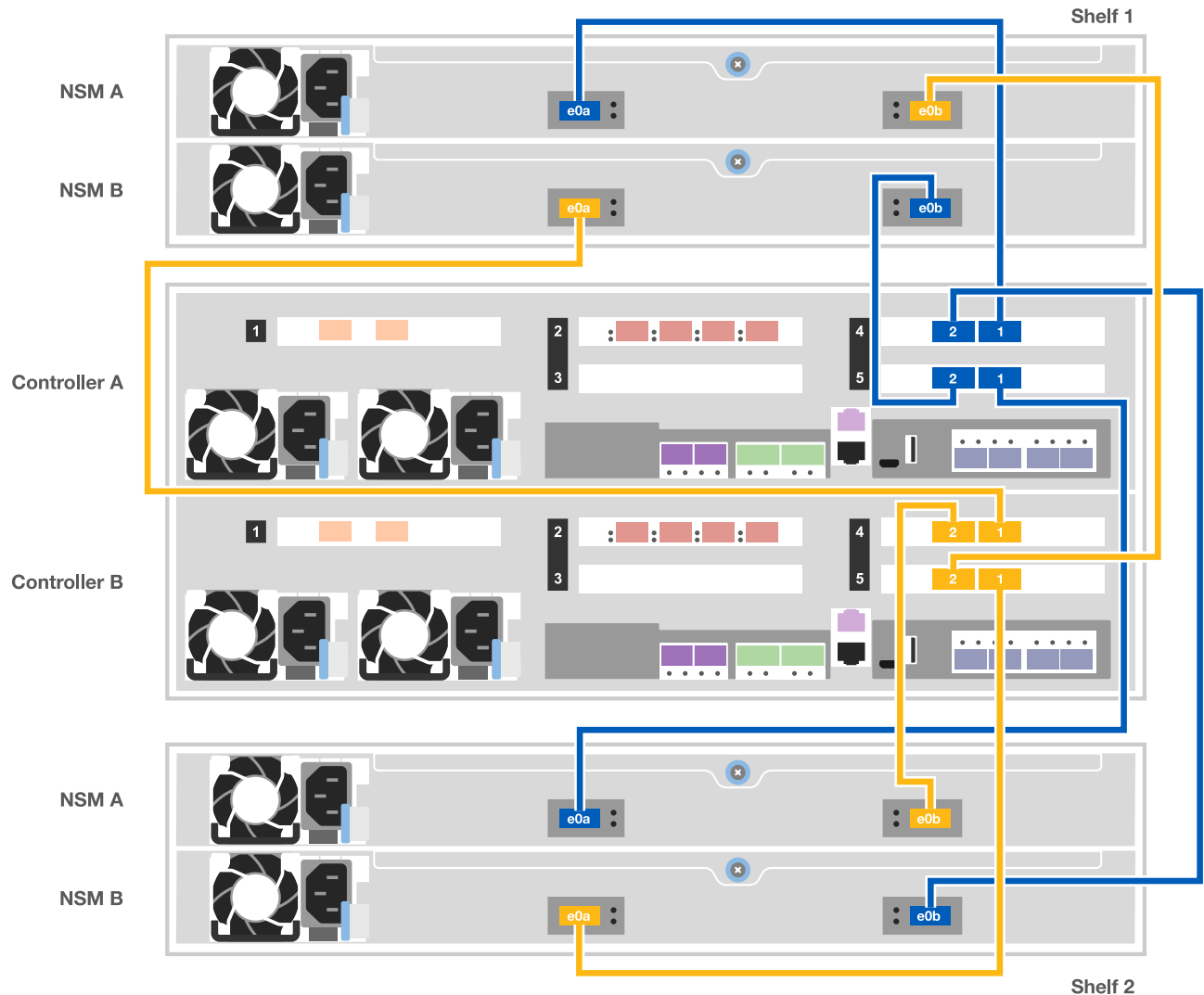

2. Vaya a [Paso 5: Pasos completos para la instalación y la configuración del sistema](#) para completar los procesos de instalación y configuración del sistema.

### Paso 5: Pasos completos para la instalación y la configuración del sistema

Puede completar la instalación y configuración del sistema mediante la detección de clústeres mediante una sola conexión al switch y el portátil, o bien conectarse directamente a una controladora del sistema y luego conectarse al switch de gestión.

#### Opción 1: Completar la configuración y la configuración del sistema si la detección de redes está activada

Si tiene la detección de red habilitada en el portátil, puede completar la configuración y la instalación del sistema mediante la detección automática del clúster.

1. Use la animación siguiente para encender y establecer los ID de bandeja de una o varias bandejas de unidades:

Para bandejas de unidades NS224, los ID de bandeja están preconfigurados en 00 y 01. Si desea cambiar los ID de la bandeja, utilice el extremo enderezado de un clip de papel o el lápiz de punto de bola con

punta estrecha para acceder al botón de ID de la bandeja situado detrás de la placa frontal.

[Animación: Configure los identificadores de las bandejas de unidades](#)

2. Enchufe los cables de alimentación a las fuentes de alimentación de la controladora y luego conéctelos a fuentes de alimentación de diferentes circuitos.
3. Asegúrese de que el ordenador portátil tiene activado el descubrimiento de red.

Consulte la ayuda en línea de su portátil para obtener más información.

4. Conecte el portátil al conmutador de administración.



5. Seleccione un icono de ONTAP que aparece para detectar:

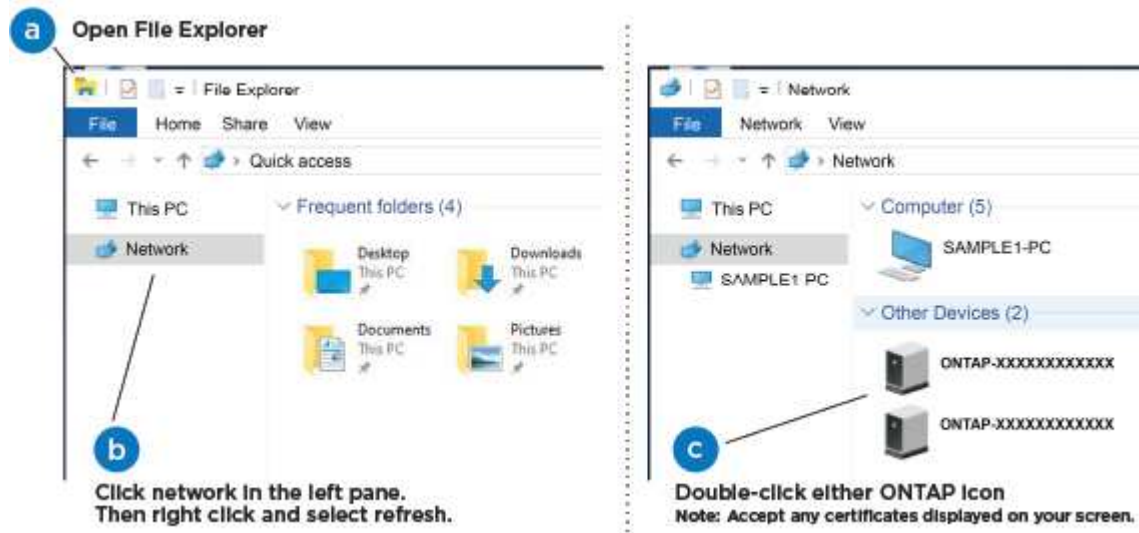

- a. Abra el Explorador de archivos.
- b. Haga clic en **Red** en el panel izquierdo y haga clic con el botón derecho y seleccione **actualizar**.
- c. Haga doble clic en el icono de ONTAP y acepte los certificados que aparecen en la pantalla.

 XXXXX es el número de serie del sistema para el nodo de destino.

Se abrirá System Manager.

6. Utilice la configuración guiada de System Manager para configurar el sistema con los datos recogidos en la *Guía de configuración de ONTAP* de NetApp.

["Guía de configuración de ONTAP"](#)

7. Configure su cuenta y descargue Active IQ Config Advisor:
  - a. Inicie sesión en su cuenta existente o cree una cuenta.

["Registro de soporte de NetApp"](#)

- b. Registre su sistema.

["Registro de productos de NetApp"](#)

- c. Descargue Active IQ Config Advisor.

["Descargas de NetApp: Config Advisor"](#)

8. Compruebe el estado del sistema ejecutando Config Advisor.
9. Una vez completada la configuración inicial, vaya a ["Documentación de ONTAP 9"](#) para obtener información acerca de cómo configurar funciones adicionales en ONTAP.

**Opción 2: Completar la configuración y la configuración del sistema si la detección de red no está activada**

Si el descubrimiento de red no está activado en el portátil, debe completar la configuración y la configuración mediante esta tarea.

1. Conecte y configure el portátil o la consola:
  - a. Ajuste el puerto de la consola del portátil o de la consola en 115,200 baudios con N-8-1.



Consulte la ayuda en línea del portátil o de la consola para saber cómo configurar el puerto de la consola.

- b. Conecte el cable de consola al portátil o a la consola mediante el cable de consola incluido con el sistema y, a continuación, conecte el portátil al conmutador de administración de la subred de administración .
  - c. Asigne una dirección TCP/IP al portátil o consola, utilizando una que esté en la subred de gestión.
2. Use la animación siguiente para encender y establecer los ID de bandeja de una o varias bandejas de unidades:

Para bandejas de unidades NS224, los ID de bandeja están preconfigurados en 00 y 01. Si desea cambiar los ID de la bandeja, utilice el extremo enderezado de un clip de papel o el lápiz de punto de bola con punta estrecha para acceder al botón de ID de la bandeja situado detrás de la placa frontal.

[Animación: Configure los identificadores de las bandejas de unidades](#)

3. Enchufe los cables de alimentación a las fuentes de alimentación de la controladora y luego conéctelos a fuentes de alimentación de diferentes circuitos.



El arranque inicial puede tardar hasta ocho minutos.

4. Asigne una dirección IP de gestión de nodos inicial a uno de los nodos.

Si la red de gestión tiene DHCP...	Realice lo siguiente...
Configurado	Registre la dirección IP asignada a las nuevas controladoras.

Si la red de gestión tiene DHCP...	Realice lo siguiente...
No configurado	<p>a. Abra una sesión de consola mediante PuTTY, un servidor terminal o el equivalente para su entorno.</p> <div style="display: flex; align-items: center; margin: 10px 0;">  <p>Si no sabe cómo configurar PuTTY, compruebe la ayuda en línea del ordenador portátil o de la consola.</p> </div> <p>b. Introduzca la dirección IP de administración cuando se lo solicite el script.</p>

5. Mediante System Manager en el portátil o la consola, configure su clúster:

a. Dirija su navegador a la dirección IP de gestión de nodos.



El formato de la dirección es `https://x.x.x.x`.

b. Configure el sistema con los datos recogidos en la *Guía de configuración de ONTAP* de NetApp.

["Guía de configuración de ONTAP"](#)

6. Configure su cuenta y descargue Active IQ Config Advisor:

a. Inicie sesión en su cuenta existente o cree una cuenta.

["Registro de soporte de NetApp"](#)

b. Registre su sistema.

["Registro de productos de NetApp"](#)

c. Descargue Active IQ Config Advisor.

["Descargas de NetApp: Config Advisor"](#)

7. Compruebe el estado del sistema ejecutando Config Advisor.

8. Una vez completada la configuración inicial, vaya a ["Documentación de ONTAP 9"](#) para obtener información acerca de cómo configurar funciones adicionales en ONTAP.

## Mantener

### Mantener el hardware de AFF C400

Mantenga el hardware de su sistema de almacenamiento AFF C400 para garantizar confiabilidad a largo plazo y un rendimiento óptimo. Realice tareas de mantenimiento periódicas, como la sustitución de componentes defectuosos, para evitar tiempos de inactividad y la pérdida de datos.

Los procedimientos de mantenimiento suponen que el sistema de almacenamiento AFF C400 ya se ha implementado como un nodo de almacenamiento en el entorno ONTAP .

## Componentes del sistema

Para el sistema de almacenamiento AFF C400, puede realizar procedimientos de mantenimiento en los componentes siguientes.

"Medios de arranque: recuperación automatizada"	El medio de arranque almacena un conjunto primario y secundario de archivos de imagen ONTAP que el sistema de almacenamiento utiliza para arrancar. Durante la recuperación automatizada, el sistema recupera la imagen de arranque del nodo asociado y ejecuta automáticamente la opción de menú de arranque adecuada para instalar la imagen en el medio de arranque de reemplazo. El proceso de recuperación automática del medio de arranque solo es compatible con ONTAP 9.17.1 y versiones posteriores. Si su sistema de almacenamiento ejecuta una versión anterior de ONTAP, utilice el <a href="#">"procedimiento de recuperación de arranque manual"</a> .
"Medios de arranque: recuperación manual"	El medio de arranque almacena un conjunto primario y secundario de archivos de imagen ONTAP que el sistema de almacenamiento utiliza para arrancar. Durante la recuperación manual, inicia el sistema de almacenamiento desde una unidad USB y restaura manualmente la imagen y la configuración del sistema de archivos. Si su sistema de almacenamiento ejecuta ONTAP 9.17.1 y posterior, utilice el <a href="#">"procedimiento de recuperación de arranque automatizado"</a> .
"Chasis"	El chasis es el compartimento físico que aloja todos los componentes de la controladora, como la unidad controladora/CPU, el suministro de alimentación y las operaciones de I/O.
"Controladora"	Una controladora consta de una placa, un firmware y un software. Controla las unidades e implementa las funciones de ONTAP.
"DIMM"	Debe sustituir un DIMM (módulo de memoria en línea dual) cuando haya una falta de coincidencia en la memoria o tenga un DIMM fallido.
"Ventilador"	El ventilador enfría el controlador.
"NVDIMM"	El NVDIMM (módulo de memoria en línea doble no volátil) gestiona la transferencia de datos desde la memoria volátil al almacenamiento no volátil y mantiene la integridad de los datos en caso de pérdida de alimentación o de apagado del sistema.
"Batería NVDIMM"	Una batería NVDIMM es responsable de mantener la alimentación al módulo NVDIMM.
"Tarjeta PCIe y risers"	Una tarjeta PCIe (Peripheral Components Interconnect Express) es una tarjeta de expansión que se conecta a la ranura PCIe de la placa base o a los soportes verticales conectados a la placa base.
"Suministro de alimentación"	Un suministro de alimentación proporciona una fuente de alimentación redundante en una bandeja de controladoras.

"Batería del reloj en tiempo real"

Una batería de reloj en tiempo real conserva la información de fecha y hora del sistema si la alimentación está apagada.

## Medios de arranque: recuperación automatizada

### Flujo de trabajo de recuperación automatizada de medios de arranque - AFF C400

La recuperación automática de la imagen de arranque implica que el sistema identifique y seleccione automáticamente la opción de arranque adecuada. Utiliza la imagen de arranque en el nodo asociado para reinstalar ONTAP en el medio de arranque de reemplazo en su sistema de almacenamiento AFF C400 .

El proceso de recuperación automática del medio de arranque solo es compatible con ONTAP 9.17.1 y versiones posteriores. Si su sistema de almacenamiento ejecuta una versión anterior de ONTAP, utilice el ["procedimiento de recuperación de arranque manual"](#) .

Para comenzar, revise los requisitos de reemplazo, apague el controlador, reemplace el medio de arranque, permita que el sistema restaure la imagen y verifique la funcionalidad del sistema.

1

#### "Revise los requisitos de medios de arranque"

Revise los requisitos para la sustitución de medios de arranque.

2

#### "Apague la controladora"

Apague la controladora en el sistema de almacenamiento cuando necesite reemplazar el medio de arranque.

3

#### "Sustituya el soporte de arranque"

Retire el medio de arranque fallido del módulo controlador e instale el medio de arranque de reemplazo.

4

#### "Restaure la imagen en el soporte de arranque"

Restaurar la imagen ONTAP de la controladora asociada.

5

#### "Devuelve la pieza que ha fallado a NetApp"

Devuelva la pieza que ha fallado a NetApp, como se describe en las instrucciones de RMA que se suministran con el kit.

### Requisitos para la recuperación automatizada de medios de arranque - AFF C400

Antes de reemplazar el medio de arranque en su AFF C400, asegúrese de cumplir con los requisitos necesarios para un reemplazo exitoso. Esto incluye verificar que tiene el medio de arranque de reemplazo correcto, confirmar que el puerto e0S (llave e0M) en el controlador dañado no esté defectuoso y determinar si el Administrador de claves



integrado (OKM) o el Administrador de claves externo (EKM) está habilitado.

El proceso de recuperación automática del medio de arranque solo es compatible con ONTAP 9.17.1 y versiones posteriores. Si su sistema de almacenamiento ejecuta una versión anterior de ONTAP, utilice el ["procedimiento de recuperación de arranque manual"](#) .

- Debe sustituir el componente con errores por un componente FRU de reemplazo con la misma capacidad que recibió de NetApp.
- Verifique que el puerto e0M (llave) en el controlador dañado esté conectado y no esté defectuoso.

El puerto e0M se utiliza para comunicarse entre los dos controladores durante el proceso de recuperación de arranque automatizado.

- Para OKM, necesita la frase de contraseña de todo el clúster y también los datos de respaldo.
- Para EKM, necesita copias de los siguientes archivos del nodo asociado:
  - archivo /cfc card/kmip/servers.cfg.
  - archivo /cfc card/kmip/certs/client.crt.
  - archivo /cfc card/kmip/certs/client.key.
  - Archivo /cfc card/kmip/certs/ca.pem.
- Es fundamental aplicar los comandos al controlador correcto cuando se reemplaza el medio de arranque dañado:
  - El *controlador dañado* es el controlador en el que está realizando mantenimiento.
  - El *controlador saludable* es el socio HA del controlador dañado.

## El futuro

Después de revisar los requisitos de soporte de arranque, usted ["apague la controladora"](#).

## Apague el controlador para la recuperación automática del medio de arranque - AFF C400

Apague el controlador dañado en su sistema de almacenamiento AFF C400 para evitar la pérdida de datos y garantizar la estabilidad del sistema al reemplazar el medio de arranque.

El proceso de recuperación automática del medio de arranque solo es compatible con ONTAP 9.17.1 y versiones posteriores. Si su sistema de almacenamiento ejecuta una versión anterior de ONTAP, utilice el ["procedimiento de recuperación de arranque manual"](#) .

Para apagar el controlador dañado, debe determinar el estado del controlador y, si es necesario, tomar el control para que el controlador sano siga sirviendo datos del almacenamiento del controlador dañado.

## Acerca de esta tarea

- Si dispone de un sistema SAN, debe haber comprobado los mensajes de evento `cluster kernel-service show`) para el blade SCSI de la controladora dañada. `cluster kernel-service show`El comando (desde el modo avanzado priv) muestra el nombre del nodo, "estado del quórum" de ese nodo, el estado de disponibilidad de ese nodo y el estado operativo de ese nodo.`

Cada proceso SCSI-blade debe quórum con los otros nodos del clúster. Todos los problemas deben resolverse antes de continuar con el reemplazo.

- Si tiene un clúster con más de dos nodos, debe estar en quórum. Si el clúster no tiene quórum o si una controladora en buen estado muestra falso según su condición, debe corregir el problema antes de apagar la controladora dañada; consulte ["Sincronice un nodo con el clúster"](#).

## Pasos

1. Si AutoSupport está habilitado, elimine la creación automática de casos invocando un mensaje de AutoSupport:

```
system node autosupport invoke -node * -type all -message MAINT=<# of hours>h
```

El siguiente mensaje de AutoSupport suprime la creación automática de casos durante dos horas:

```
cluster1:> system node autosupport invoke -node * -type all -message MAINT=2h
```

2. Desactivar devolución automática:

- a. Ingrese el siguiente comando desde la consola del controlador en buen estado:

```
storage failover modify -node impaired_node_name -auto-giveback false
```

- b. Ingresar *y* cuando vea el mensaje "¿Desea desactivar la devolución automática?"

3. Lleve la controladora dañada al aviso DEL CARGADOR:

Si el controlador dañado está mostrando...	Realice lo siguiente...
El aviso del CARGADOR	Vaya al paso siguiente.
Esperando devolución...	Pulse Ctrl-C y, a continuación, responda <i>y</i> cuando se le solicite.
Solicitud del sistema o solicitud de contraseña	Retome o detenga el controlador dañado del controlador en buen estado:  <pre>storage failover takeover -ofnode <i>impaired_node_name</i> -halt true</pre> <p>El parámetro <i>-halt true</i> lleva al símbolo del sistema de Loader.</p>

## El futuro

Después de apagar el controlador defectuoso, usted ["sustituya el soporte de arranque"](#).

## Reemplace el medio de arranque para la recuperación de arranque automática - AFF C400

El medio de arranque de su sistema AFF C400 almacena datos esenciales de firmware y configuración. El proceso de reemplazo implica quitar y abrir el módulo del controlador, quitar el medio de arranque dañado, instalar el medio de arranque de reemplazo en el módulo del controlador y luego reinstalar el módulo del controlador.

El medio de arranque se encuentra dentro del módulo del controlador, debajo del conducto de aire, y se accede a él quitando el módulo del controlador del sistema.

## Pasos

1. Si usted no está ya conectado a tierra, correctamente tierra usted mismo.
2. Suelte los retenes del cable de alimentación y, a continuación, desenchufe los cables de las fuentes de alimentación.
3. Afloje el gancho y la correa de bucle que sujetan los cables al dispositivo de administración de cables y, a continuación, desconecte los cables del sistema y los SFP (si fuera necesario) del módulo del controlador, manteniendo un seguimiento del lugar en el que estaban conectados los cables.

Deje los cables en el dispositivo de administración de cables de manera que cuando vuelva a instalar el dispositivo de administración de cables, los cables estén organizados.

4. Retire el dispositivo de administración de cables del módulo del controlador y colóquelo aparte.
5. Presione los dos pestillos de bloqueo hacia abajo y, a continuación, gire ambos pestillos hacia abajo al mismo tiempo.

El módulo de la controladora se mueve ligeramente fuera del chasis.

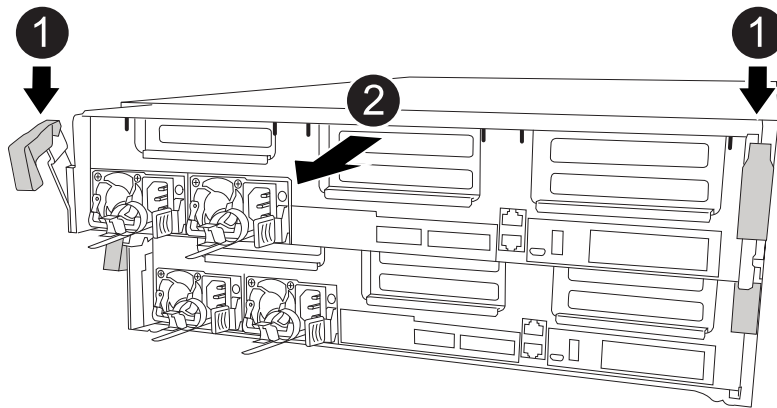

1	Pestillos de bloqueo
2	La controladora se mueve ligeramente fuera del chasis

6. Deslice el módulo de la controladora para sacarlo del chasis.

Asegúrese de que admite la parte inferior del módulo de la controladora cuando la deslice para sacarlo del chasis.

7. Coloque el módulo del controlador sobre una superficie plana y estable.
8. Abra el conducto de aire:

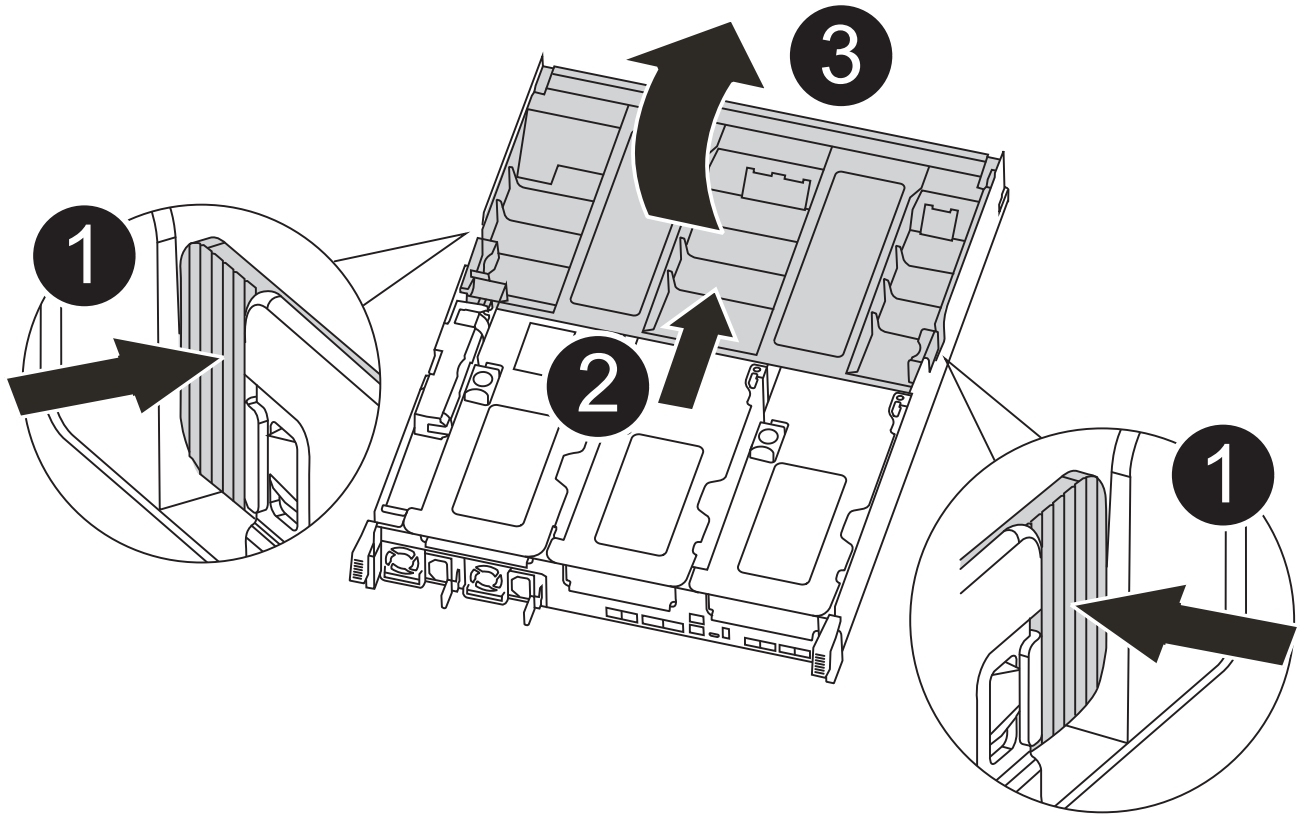

1	Lengüetas de bloqueo
2	Deslizar el conducto de aire hacia la parte posterior del controlador
3	Gire el conducto de aire hacia arriba

- a. Presione las lengüetas de bloqueo de los lados del conducto de aire hacia el centro del módulo del controlador.
- b. Deslice el conducto de aire hacia la parte posterior del módulo del controlador y gírelo hacia arriba hasta su posición completamente abierta.

9. Localice y retire el soporte de arranque del módulo de la controladora:

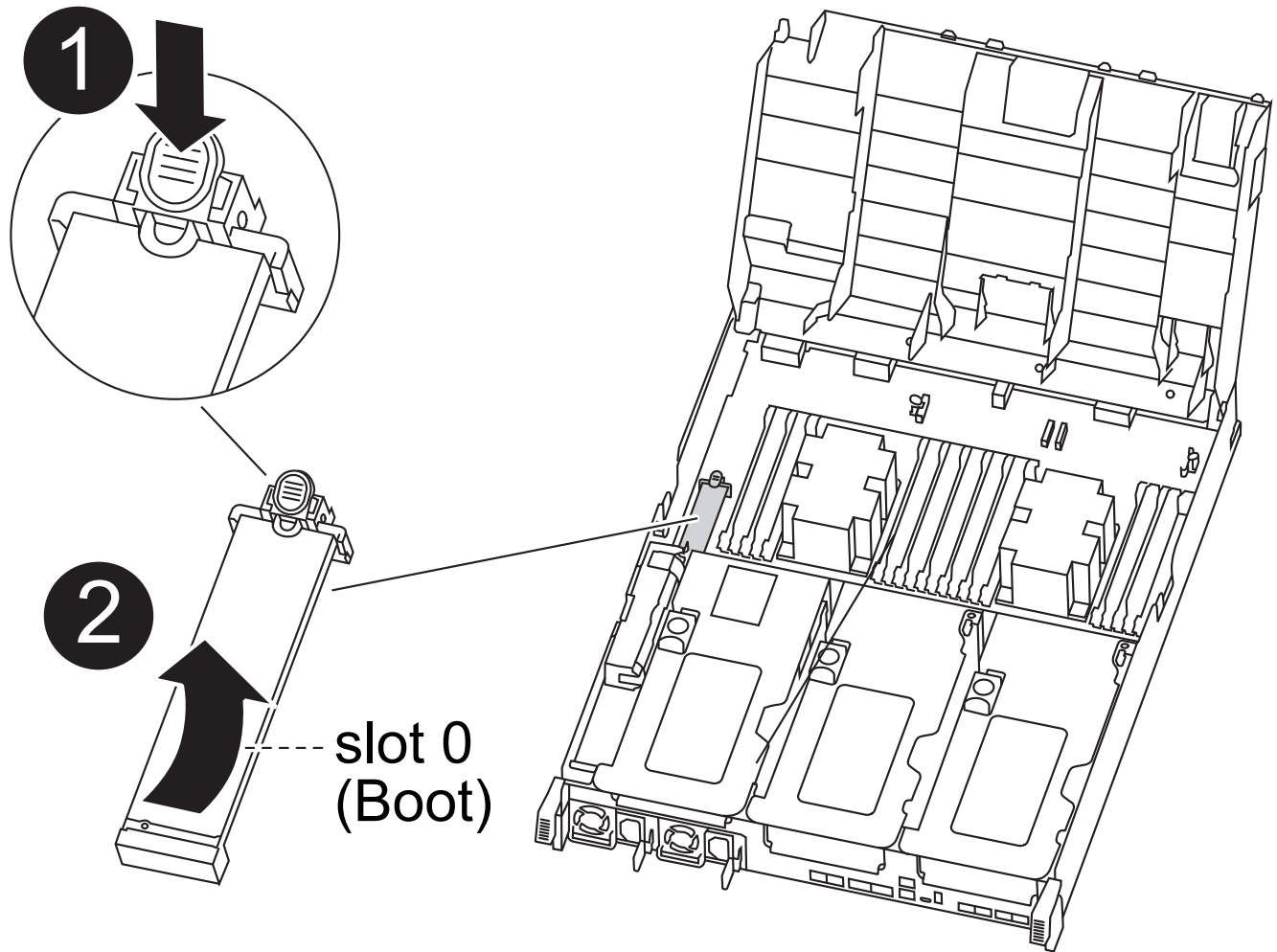

<b>1</b>	Pulse el botón azul
<b>2</b>	Gire el soporte del maletero hacia arriba y extraígallo del zócalo

- a. Pulse el botón azul al final del soporte de arranque hasta que el labio del soporte de arranque desaparezca el botón azul.
  - b. Gire el soporte del maletero hacia arriba y tire con cuidado del soporte del maletero para sacarlo del zócalo.
10. Alinee los bordes del soporte de arranque de repuesto con el zócalo del soporte de arranque y, a continuación, empujelo suavemente en el zócalo.
11. Compruebe el soporte del maletero para asegurarse de que está asentado completamente en la toma.
- Si es necesario, extraiga el soporte de arranque y vuelva a colocarlo en la toma.
12. Bloquee el soporte de arranque en su sitio:
- a. Gire el soporte de arranque hacia abajo hacia la placa base.
  - b. Con el botón azul, coloque un dedo en el extremo del soporte de arranque y presione el extremo del soporte de inicio para activar el botón azul de bloqueo.

- c. Mientras presiona el soporte del maletero, levante el botón de bloqueo azul para bloquear el soporte del maletero en su sitio.

13. Cierre el conducto de aire.

## El futuro

Después de sustituir físicamente el soporte de arranque defectuoso, "[Restaura la imagen ONTAP desde el nodo del partner](#)".

## Recuperación automatizada de medios de arranque desde el nodo asociado - AFF C400

Tras instalar el nuevo dispositivo de arranque en su sistema AFF C400 , puede iniciar el proceso de recuperación automática del dispositivo de arranque para restaurar la configuración desde el nodo asociado.

Durante el proceso de recuperación, el sistema comprueba si el cifrado está habilitado y determina el tipo de cifrado de clave que se está usando. Si el cifrado de claves está activado, el sistema le guiará a través de los pasos adecuados para restaurarlo.

El proceso de recuperación automática del medio de arranque solo es compatible con ONTAP 9.17.1 y versiones posteriores. Si su sistema de almacenamiento ejecuta una versión anterior de ONTAP, utilice el "[procedimiento de recuperación de arranque manual](#)" .

## Antes de empezar

- Determine su tipo de gestor de claves:
  - Administrador de claves integrado (OKM): Requiere contraseña para todo el clúster y datos de respaldo.
  - Gestor de claves externo (EKM): Requiere los siguientes archivos del nodo asociado:
    - /cfcard/knip/servers.cfg
    - /cfcard/knip/certs/client.crt
    - /cfcard/knip/certs/client.key
    - /cfcard/knip/certs/CA.pem

## Pasos

1. Desde el indicador LOADER, inicie el proceso de recuperación del medio de arranque:

```
boot_recovery -partner
```

La pantalla muestra el siguiente mensaje:

```
Starting boot media recovery (BMR) process. Press Ctrl-C to abort...
```

2. Supervise el proceso de recuperación de instalación de medios de arranque.

El proceso finaliza y muestra el `Installation complete` mensaje.

3. El sistema comprueba el cifrado y muestra uno de los siguientes mensajes:

Si ve este mensaje...	Realice lo siguiente...
key manager is not configured. Exiting.	<p>El cifrado no está instalado en el sistema.</p> <ol style="list-style-type: none"> <li>Espera a que aparezca la pantalla de inicio de sesión.</li> <li>Inicia sesión en el nodo y devuelve el almacenamiento: <pre>storage failover giveback -ofnode impaired_node_name</pre> </li> <li>Ir a <a href="#">reactivación de la devolución automática</a> Si estaba deshabilitado.</li> </ol>
key manager is configured.	El cifrado está instalado. Vaya a <a href="#">restaurar el administrador de claves</a> .



Si el sistema no puede identificar la configuración del gestor de claves, muestra un mensaje de error y le solicita que confirme si el gestor de claves está configurado y de qué tipo (integrado o externo). Responda a las preguntas para continuar.

- Restaura el gestor de claves usando el procedimiento adecuado para tu configuración:

### Gestión de claves incorporada (OKM)

El sistema muestra el siguiente mensaje y comienza a ejecutar la opción 10 del menú de arranque:

```
key manager is configured.
Entering Bootmenu Option 10...

This option must be used only in disaster recovery procedures. Are
you sure? (y or n):
```

- a. Ingresar `y` Cuando se le solicite, confirme que desea iniciar el proceso de recuperación de OKM.
- b. Introduzca la contraseña para la gestión de llaves a bordo cuando se le solicite.
- c. Vuelva a introducir la contraseña cuando se le solicite confirmación.
- d. Introduzca los datos de copia de seguridad del gestor de claves integrado cuando se le solicite.

#### Mostrar ejemplo de solicitud de frase de contraseña y datos de respaldo

```
Enter the passphrase for onboard key management:
-----BEGIN PASSPHRASE-----
<passphrase_value>
-----END PASSPHRASE-----
Enter the passphrase again to confirm:
-----BEGIN PASSPHRASE-----
<passphrase_value>
-----END PASSPHRASE-----
Enter the backup data:
-----BEGIN BACKUP-----
<passphrase_value>
-----END BACKUP-----
```

- e. Supervise el proceso de recuperación mientras restaura los archivos correspondientes desde el nodo asociado.

Cuando finaliza el proceso de recuperación, el nodo se reinicia. Los siguientes mensajes indican una recuperación exitosa:

```
Trying to recover keymanager secrets....
Setting recovery material for the onboard key manager
Recovery secrets set successfully
Trying to delete any existing km_onboard.keydb file.

Successfully recovered keymanager secrets.
```



- f. Después de reiniciar el nodo, verifique que el sistema esté de nuevo en línea y operativo.
- g. Devuelva la controladora afectada a su funcionamiento normal devolviendo su almacenamiento:

```
storage failover giveback -ofnode impaired_node_name
```

- h. Una vez que el nodo asociado esté completamente operativo y proporcionando datos, sincronice las claves OKM en todo el clúster:

```
security key-manager onboard sync
```

Ir a [reactivación de la devolución automática](#) Si estaba deshabilitado.

### Gestor de claves externo (EKM)

El sistema muestra el siguiente mensaje y comienza a ejecutar la opción 11 del menú de arranque:

```
key manager is configured.  
Entering Bootmenu Option 11...
```

- a. Introduzca los ajustes de configuración de EKM cuando se le solicite:

- i. Introduzca el contenido del certificado de cliente desde el `/cfcard/knip/certs/client.crt` archivo:

#### Mostrar ejemplo de contenido de certificado de cliente

```
-----BEGIN CERTIFICATE-----  
<certificate_value>  
-----END CERTIFICATE-----
```

- ii. Introduzca el contenido del archivo de clave de cliente desde el `/cfcard/knip/certs/client.key` archivo:

#### Muestra un ejemplo de contenido del archivo de clave de cliente

```
-----BEGIN RSA PRIVATE KEY-----  
<key_value>  
-----END RSA PRIVATE KEY-----
```

- iii. Introduzca el contenido del archivo de CA(s) del servidor KMIP desde el `/cfcard/knip/certs/CA.pem` archivo:

### Muestra un ejemplo de contenido del archivo del servidor KMIP

```
-----BEGIN CERTIFICATE-----  
<KMIP_certificate_CA_value>  
-----END CERTIFICATE-----
```

- iv. Introduzca el contenido del archivo de configuración del servidor desde el `/cfcard/knip/servers.cfg` archivo:

### Muestra un ejemplo del contenido del archivo de configuración del servidor

```
xxx.xxx.xxx.xxx:5696.host=xxx.xxx.xxx.xxx  
xxx.xxx.xxx.xxx:5696.port=5696  
xxx.xxx.xxx.xxx:5696.trusted_file=/cfcard/knip/certs/CA.pem  
xxx.xxx.xxx.xxx:5696.protocol=KMIP1_4  
1xxx.xxx.xxx.xxx:5696.timeout=25  
xxx.xxx.xxx.xxx:5696.nbio=1  
xxx.xxx.xxx.xxx:5696.cert_file=/cfcard/knip/certs/client.c  
rt  
xxx.xxx.xxx.xxx:5696.key_file=/cfcard/knip/certs/client.key  
xxx.xxx.xxx.xxx:5696.ciphers="TLSv1.2:kRSA:!CAMELLIA:!IDEA:  
!RC2:!RC4:!SEED:!eNULL:!aNULL"  
xxx.xxx.xxx.xxx:5696.verify=true  
xxx.xxx.xxx.xxx:5696.netapp_keystore_uuid=<id_value>
```

- v. Si se le solicita, introduzca el UUID del clúster ONTAP del nodo asociado. Puedes comprobar el UUID del clúster desde el nodo asociado utilizando el `cluster identify show dominio`.

### Mostrar ejemplo de solicitud UUID de clúster ONTAP

```
Notice: bootarg.mgwd.cluster_uuid is not set or is empty.  
Do you know the ONTAP Cluster UUID? {y/n} y  
Enter the ONTAP Cluster UUID: <cluster_uuid_value>  
  
System is ready to utilize external key manager(s).
```

- vi. Si se le solicita, introduzca la interfaz de red temporal y la configuración del nodo:
- La dirección IP del puerto
  - La máscara de red para el puerto

- La dirección IP de la puerta de enlace predeterminada

#### Mostrar ejemplo de avisos de configuración de red temporales

```
In order to recover key information, a temporary network
interface needs to be
configured.
```

```
Select the network port you want to use (for example,
'e0a')
e0M
```

```
Enter the IP address for port : xxx.xxx.xxx.xxx
Enter the netmask for port : xxx.xxx.xxx.xxx
Enter IP address of default gateway: xxx.xxx.xxx.xxx
Trying to recover keys from key servers....
[discover_versions]
[status=SUCCESS reason= message=]
```

#### b. Verifique el estado de restauración de la clave:

- Si ves `kmip2_client: Successfully imported the keys from external key server: xxx.xxx.xxx.xxx:5696` En la salida, se muestra que la configuración EKM se ha restaurado correctamente. El proceso restaura los archivos correspondientes del nodo asociado y reinicia el nodo. Pase al siguiente paso.
- Si la clave no se restaura correctamente, el sistema se detiene y muestra mensajes de error y advertencia. Vuelva a ejecutar el proceso de recuperación desde el símbolo del sistema del cargador: `boot_recovery -partner`

### Muestre un ejemplo de mensajes de error y advertencia de recuperación de claves

```
ERROR: kmip_init: halting this system with encrypted
mroot...
WARNING: kmip_init: authentication keys might not be
available.
*****
*                A T T E N T I O N                *
*                                                    *
*          System cannot connect to key managers.    *
*                                                    *
*****
ERROR: kmip_init: halting this system with encrypted
mroot...
.
Terminated

Uptime: 11m32s
System halting...

LOADER-B>
```

- c. Después de reiniciar el nodo, verifique que el sistema esté de nuevo en línea y operativo.
- d. Devuelva el funcionamiento normal de la controladora y devuelva su almacenamiento:

```
storage failover giveback -ofnode impaired_node_name
```

Ir a [reactivación de la devolución automática](#) Si estaba deshabilitado.

5. Si la devolución automática estaba desactivada, vuelve a activarla:

```
storage failover modify -node local -auto-giveback true
```

6. Si AutoSupport está habilitado, restaure la creación automática de casos:

```
system node autosupport invoke -node * -type all -message MAINT=END
```

### El futuro

Después de haber restaurado la imagen ONTAP y el nodo esté activo y sirviendo datos, usted "[Devuelva la pieza fallida a NetApp](#)".

### Devuelva la pieza fallida a NetApp - AFF C400

Si un componente de su sistema AFF C400 falla, devuelva la pieza defectuosa a NetApp. Consulte la "[Devolución de piezas y sustituciones](#)" página para más información.

## Medios de arranque: recuperación manual

### Flujo de trabajo de recuperación manual del medio de arranque - AFF C400

Comience a reemplazar el medio de arranque en su sistema de almacenamiento AFF C400 revisando los requisitos de reemplazo, verificando el estado de cifrado, apagando el controlador, reemplazando el medio de arranque, iniciando la imagen de recuperación, restaurando el cifrado y verificando la funcionalidad del sistema.

Si su sistema de almacenamiento ejecuta ONTAP 9.17.1 o posterior, utilice el [procedimiento de recuperación de arranque automatizado](#) . Si su sistema está ejecutando una versión anterior de ONTAP, debe utilizar el procedimiento de recuperación de arranque manual.

1

#### "Revise los requisitos de medios de arranque"

Revise los requisitos para sustituir el soporte de arranque.

2

#### "Compruebe la compatibilidad y el estado de la clave de cifrado"

Determine si el sistema tiene discos cifrados o habilitados para el gestor de claves de seguridad.

3

#### "Apague la controladora"

Apague la controladora cuando necesite sustituir el soporte de arranque.

4

#### "Sustituya el soporte de arranque"

Retire el soporte de arranque fallido del módulo de administración del sistema e instale el soporte de arranque de repuesto y, a continuación, transfiera una imagen ONTAP mediante una unidad flash USB.

5

#### "Arranque la imagen de recuperación"

Inicie la imagen ONTAP desde la unidad USB, restaure el sistema de archivos y verifique las variables de entorno.

6

#### "Restaure el cifrado"

Restaure la configuración del administrador de claves integrado o del administrador de claves externo desde el menú de arranque de ONATP .

7

#### "Devuelve la pieza que ha fallado a NetApp"

Devuelva la pieza que ha fallado a NetApp, como se describe en las instrucciones de RMA que se suministran con el kit.

## Requisitos para la recuperación manual del medio de arranque - AFF C400

Antes de reemplazar el medio de arranque en su sistema AFF C400, asegúrese de cumplir con los requisitos necesarios para un reemplazo exitoso. Esto incluye asegurarse de tener una unidad flash USB con la capacidad de almacenamiento adecuada y verificar que tenga el dispositivo de arranque de reemplazo correcto.

Si su sistema de almacenamiento ejecuta ONTAP 9.17.1 o posterior, utilice el ["procedimiento de recuperación de arranque manual"](#)

### unidad flash USB

- Asegúrese de tener una unidad flash USB formateada en FAT32.
- El USB debe tener suficiente capacidad de almacenamiento para contener el `image_XXX.tgz` archivo.

### Preparación de archivos

Copiar el `image_XXX.tgz` Archivo a la memoria USB. Este archivo se usará al transferir la imagen de ONTAP mediante la memoria USB.

### Reemplazo de componentes

Reemplace el componente fallado con el componente de reemplazo proporcionado por NetApp.

### Identificación del controlador

Es fundamental aplicar los comandos al controlador correcto cuando se reemplaza el medio de arranque dañado:

- El *controlador dañado* es el controlador en el que está realizando mantenimiento.
- El *controlador saludable* es el socio HA del controlador dañado.

### El futuro

Después de revisar los requisitos para reemplazar el soporte de arranque, debe ["compruebe la compatibilidad y el estado de la clave de cifrado en el soporte de arranque"](#).

## Compruebe la compatibilidad y el estado de la clave de cifrado: AFF C400

Para garantizar la seguridad de los datos en el sistema de almacenamiento, debe verificar el estado y la compatibilidad de la clave de cifrado en el soporte de arranque. Compruebe si la versión de ONTAP es compatible con el cifrado de volúmenes de NetApp (NVE) y antes de apagar la controladora compruebe si el gestor de claves está activo.

Si su sistema de almacenamiento ejecuta ONTAP 9.17.1 o posterior, utilice el ["procedimiento de recuperación de arranque manual"](#)

### Paso 1: Compruebe la compatibilidad con NVE y descargue la imagen ONTAP correcta.

Determine si su versión de ONTAP admite NetApp Volume Encryption (NVE) para que pueda descargar la imagen de ONTAP correcta para el reemplazo del medio de arranque.

### Pasos

1. Comprueba si tu versión de ONTAP admite cifrado:

version -v

Si la salida incluye 1Ono-DARE, NVE no es compatible con la versión del clúster.

2. Descargue la imagen ONTAP apropiada según la compatibilidad con NVE:

- Si NVE es compatible: Descargue la imagen ONTAP con NetApp Volume Encryption.
- Si NVE no es compatible: Descargue la imagen de ONTAP sin NetApp Volume Encryption.



Descargue la imagen ONTAP desde el sitio de soporte de NetApp a su servidor HTTP o FTP o a una carpeta local. Necesitará este archivo de imagen durante el procedimiento de reemplazo del medio de arranque.

**Paso 2: Verifique el estado del administrador de claves y la configuración de copia de seguridad.**

Antes de apagar el controlador averiado, verifique la configuración del administrador de claves y haga una copia de seguridad de la información necesaria.

**Pasos**

1. Determine qué gestor de claves está activado en el sistema:

Versión de ONTAP	Ejecute este comando
ONTAP 9.14.1 o posterior	<pre>security key-manager keystore show</pre> <ul style="list-style-type: none"><li>• Si EKM está activado, EKM aparece en la salida del comando.</li><li>• Si OKM está activado, OKM aparece en la salida del comando.</li><li>• Si no hay ningún gestor de claves activado, No key manager keystores configured aparece en el resultado del comando.</li></ul>
ONTAP 9.13.1 o anterior	<pre>security key-manager show-key-store</pre> <ul style="list-style-type: none"><li>• Si EKM está activado, external aparece en la salida del comando.</li><li>• Si OKM está activado, onboard aparece en la salida del comando.</li><li>• Si no hay ningún gestor de claves activado, No key managers configured aparece en el resultado del comando.</li></ul>

2. Dependiendo de si hay un administrador de claves configurado en su sistema, realice una de las siguientes acciones:

**Si no hay ningún gestor de claves configurado:**

Puede apagar de forma segura el controlador averiado y proceder al procedimiento de apagado.

**Si se ha configurado un gestor de claves (EKM u OKM):**

- a. Introduzca el siguiente comando de consulta para mostrar el estado de las claves de autenticación en

su gestor de claves:

```
security key-manager key query
```

- b. Revise la salida y verifique el valor en el `Restored` columna. Esta columna indica si las claves de autenticación para su gestor de claves (ya sea EKM u OKM) se han restaurado correctamente.
3. Complete el procedimiento correspondiente según su tipo de gestor de claves:



### Gestor de claves externo (EKM)

Complete estos pasos según el valor en el `Restored` columna.

#### Si se muestran todas las teclas `true` en la columna Restaurado:

Puede apagar de forma segura el controlador averiado y proceder al procedimiento de apagado.

#### Si alguna clave muestra un valor distinto de `true` en la columna Restaurado:

- a. Restablecer las claves de autenticación de gestión de claves externas en todos los nodos del clúster:

```
security key-manager external restore
```

Si el comando falla, póngase en contacto con el soporte de NetApp .

- b. Verifique que todas las claves de autenticación se hayan restaurado:

```
security key-manager key query
```

Confirma que el `Restored` pantallas de columna `true` para todas las claves de autenticación.

- c. Si se restauran todas las claves, puede apagar de forma segura el controlador averiado y proceder al procedimiento de apagado.

### Gestión de claves incorporada (OKM)

Complete estos pasos según el valor en el `Restored` columna.

#### Si se muestran todas las teclas `true` en la columna Restaurado:

- a. Realizar una copia de seguridad de la información de OKM:

- i. Cambiar al modo de privilegios avanzados:

```
set -priv advanced
```

Ingresar `y` cuando se le solicite continuar.

- i. Mostrar la información de copia de seguridad de gestión de claves:

```
security key-manager onboard show-backup
```

- ii. Copie la información de la copia de seguridad a un archivo aparte o a su archivo de registro.

Necesitará esta información de respaldo si necesita recuperar OKM manualmente durante el procedimiento de reemplazo.

- iii. Volver al modo administrador:

```
set -priv admin
```

- b. Puede apagar de forma segura el controlador averiado y proceder al procedimiento de apagado.

**Si alguna clave muestra un valor distinto de `true` en la columna Restaurado:**

- a. Sincronizar el gestor de claves integrado:

```
security key-manager onboard sync
```

Introduzca la contraseña alfanumérica de 32 caracteres para la gestión de la llave integrada cuando se le solicite.



Esta es la contraseña para todo el clúster que creó cuando configuró inicialmente el Administrador de claves integrado. Si no dispone de esta contraseña, póngase en contacto con el soporte de NetApp .

- b. Verifique que todas las claves de autenticación se hayan restaurado:

```
security key-manager key query
```

Confirma que el Restored pantallas de columna `true` para todas las claves de autenticación y la Key Manager El tipo muestra `onboard` .

- c. Realizar una copia de seguridad de la información de OKM:

- i. Cambiar al modo de privilegios avanzados:

```
set -priv advanced
```

Ingresar `y` cuando se le solicite continuar.

- i. Mostrar la información de copia de seguridad de gestión de claves:

```
security key-manager onboard show-backup
```

- ii. Copie la información de la copia de seguridad a un archivo aparte o a su archivo de registro.

Necesitará esta información de respaldo si necesita recuperar OKM manualmente durante el procedimiento de reemplazo.

- iii. Volver al modo administrador:

```
set -priv admin
```

- d. Puede apagar de forma segura el controlador averiado y proceder al procedimiento de apagado.

**Apague el controlador para la recuperación manual del medio de arranque - AFF C400**

Después de completar las tareas de NVE o NSE, deberá completar el apagado de la controladora dañada. Apague o retome el controlador dañado siguiendo el procedimiento adecuado para su configuración.

Si su sistema de almacenamiento ejecuta ONTAP 9.17.1 o posterior, utilice el ["procedimiento de recuperación de arranque manual"](#)

## Opción 1: Mayoría de las configuraciones

Después de completar las tareas de NVE o NSE, deberá completar el apagado de la controladora dañada.

### Pasos

1. Lleve la controladora dañada al aviso DEL CARGADOR:

Si el controlador dañado muestra...	Realice lo siguiente...
El aviso del CARGADOR	Vaya a Quitar módulo de controlador.
Waiting for giveback...	Pulse Ctrl-C y, a continuación, responda <code>y</code> cuando se le solicite.
Solicitud del sistema o solicitud de contraseña (introduzca la contraseña del sistema)	Retome o detenga el controlador dañado del controlador en buen estado: <code>storage failover takeover -ofnode impaired_node_name</code>  Cuando el controlador dañado muestre esperando devolución..., pulse Ctrl-C y, a continuación, responda <code>y</code> .

2. Desde el aviso del CARGADOR, introduzca: `printenv` para capturar todas las variables ambientales de arranque. Guarde el resultado en el archivo de registro.



Es posible que este comando no funcione si el dispositivo de inicio está dañado o no funciona.

## Opción 2: La controladora está en una configuración MetroCluster



No use este procedimiento si el sistema está en una configuración de MetroCluster de dos nodos.

Para apagar el controlador dañado, debe determinar el estado del controlador y, si es necesario, tomar el control para que el controlador sano siga sirviendo datos del almacenamiento del controlador dañado.

- Si tiene un clúster con más de dos nodos, debe estar en quórum. Si el clúster no tiene quórum o si una controladora en buen estado muestra falso según su condición, debe corregir el problema antes de apagar la controladora dañada; consulte "[Sincronice un nodo con el clúster](#)".
- Si tiene una configuración MetroCluster, debe haber confirmado que el estado de configuración de MetroCluster está configurado y que los nodos están en estado normal y habilitado (`metrocluster node show`).

### Pasos

1. Si AutoSupport está habilitado, elimine la creación automática de casos invocando un mensaje de AutoSupport: `system node autosupport invoke -node * -type all -message MAINT=number_of_hours_downh`

El siguiente mensaje de AutoSupport suprime la creación automática de casos durante dos horas:

```
cluster1:> system node autosupport invoke -node * -type all -message MAINT=2h
```

2. Deshabilite la devolución automática de la consola de la controladora en buen estado: `storage failover modify -node local -auto-giveback false`
3. Lleve la controladora dañada al aviso DEL CARGADOR:

Si el controlador dañado está mostrando...	Realice lo siguiente...
El aviso del CARGADOR	Vaya al paso siguiente.
Esperando devolución...	Pulse Ctrl-C y, a continuación, responda <code>y</code> cuando se le solicite.
Solicitud del sistema o solicitud de contraseña (introduzca la contraseña del sistema)	Retome o detenga el controlador dañado del controlador en buen estado: <code>storage failover takeover -ofnode <i>impaired_node_name</i></code>  Cuando el controlador dañado muestre esperando devolución..., pulse Ctrl-C y, a continuación, responda <code>y</code> .

### Opción 3: La controladora se encuentra en un MetroCluster de dos nodos

Para apagar el controlador dañado, debe determinar el estado del controlador y, si es necesario, cambiar el controlador para que el controlador correcto siga sirviendo datos del almacenamiento del controlador dañado.

#### Acerca de esta tarea

- Debe dejar las fuentes de alimentación encendidas al final de este procedimiento para proporcionar alimentación a la controladora en buen estado.

#### Pasos

1. Compruebe el estado de MetroCluster para determinar si el controlador dañado ha cambiado automáticamente al controlador en buen estado: `metrocluster show`
2. En función de si se ha producido una conmutación automática, proceda según la siguiente tabla:

Si el controlador está dañado...	Realice lo siguiente...
Se ha cambiado automáticamente	Continúe con el próximo paso.
No se ha cambiado automáticamente	Realice una operación de conmutación de sitios planificada desde el controlador en buen estado: <code>metrocluster switchover</code>
No se ha cambiado automáticamente, ha intentado efectuar una conmutación con el <code>metrocluster switchover</code> y se vetó la conmutación	Revise los mensajes de veto y, si es posible, resuelva el problema e inténtelo de nuevo. Si no puede resolver el problema, póngase en contacto con el soporte técnico.

3. Resincronice los agregados de datos ejecutando el `metrocluster heal -phase aggregates` comando del clúster superviviente.

```
controller_A_1::> metrocluster heal -phase aggregates
[Job 130] Job succeeded: Heal Aggregates is successful.
```

Si la curación es vetada, usted tiene la opción de reemitir el `metrocluster heal` con el `-override -veto` parámetro. Si utiliza este parámetro opcional, el sistema anula cualquier veto suave que impida la operación de reparación.

4. Compruebe que se ha completado la operación con el comando `MetroCluster operation show`.

```
controller_A_1::> metrocluster operation show
Operation: heal-aggregates
State: successful
Start Time: 7/25/2016 18:45:55
End Time: 7/25/2016 18:45:56
Errors: -
```

5. Compruebe el estado de los agregados mediante `storage aggregate show` comando.

```
controller_A_1::> storage aggregate show
Aggregate      Size Available Used% State   #Vols  Nodes      RAID
Status
-----
...
aggr_b2       227.1GB   227.1GB   0% online    0 mcc1-a2
raid_dp, mirrored, normal...
```

6. Repare los agregados raíz mediante el `metrocluster heal -phase root-aggregates` comando.

```
mcc1A::> metrocluster heal -phase root-aggregates
[Job 137] Job succeeded: Heal Root Aggregates is successful
```

Si la curación es vetada, usted tiene la opción de reemitir el `metrocluster heal` comando con el parámetro `-override-veto`. Si utiliza este parámetro opcional, el sistema anula cualquier veto suave que impida la operación de reparación.

7. Compruebe que la operación reparar se ha completado mediante el `metrocluster operation show` comando en el clúster de destino:

```
mccl1A::> metrocluster operation show
  Operation: heal-root-aggregates
    State: successful
  Start Time: 7/29/2016 20:54:41
    End Time: 7/29/2016 20:54:42
  Errors: -
```

8. En el módulo del controlador dañado, desconecte las fuentes de alimentación.

### **Reemplace el medio de arranque y prepárese para la recuperación de arranque manual - AFF C400**

Para sustituir el soporte de arranque, debe retirar el módulo del controlador dañado, instalar el soporte de arranque de repuesto y transferir la imagen de inicio a una unidad flash USB.

Si su sistema de almacenamiento ejecuta ONTAP 9.17.1 o posterior, utilice el ["procedimiento de recuperación de arranque manual"](#)

#### **Paso 1: Extraiga el módulo del controlador**

Para acceder a los componentes internos del módulo de controlador, debe extraer el módulo de controlador del chasis.

#### **Pasos**

1. Si usted no está ya conectado a tierra, correctamente tierra usted mismo.
2. Suelte los retenes del cable de alimentación y, a continuación, desenchufe los cables de las fuentes de alimentación.
3. Afloje el gancho y la correa de bucle que sujetan los cables al dispositivo de administración de cables y, a continuación, desconecte los cables del sistema y los SFP (si fuera necesario) del módulo del controlador, manteniendo un seguimiento del lugar en el que estaban conectados los cables.

Deje los cables en el dispositivo de administración de cables de manera que cuando vuelva a instalar el dispositivo de administración de cables, los cables estén organizados.

4. Retire el dispositivo de administración de cables del módulo del controlador y colóquelo aparte.
5. Presione los dos pestillos de bloqueo hacia abajo y, a continuación, gire ambos pestillos hacia abajo al mismo tiempo.

El módulo de la controladora se mueve ligeramente fuera del chasis.

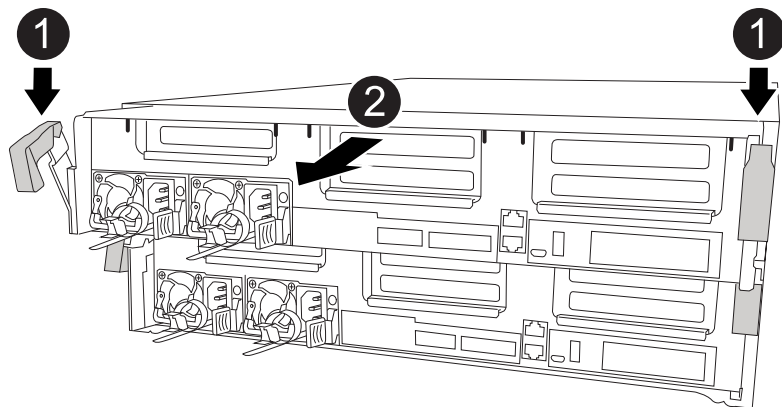

1	Pestillos de bloqueo
2	La controladora se mueve ligeramente fuera del chasis

6. Deslice el módulo de la controladora para sacarlo del chasis.

Asegúrese de que admite la parte inferior del módulo de la controladora cuando la deslice para sacarlo del chasis.

7. Coloque el módulo del controlador sobre una superficie plana y estable.

### Paso 2: Sustituya el soporte de arranque

Debe localizar los medios de arranque en el módulo de la controladora (consulte el mapa de FRU en el módulo de la controladora) y seguir las instrucciones para su reemplazo.

#### Antes de empezar

Aunque el contenido del soporte de arranque está cifrado, se recomienda borrar el contenido del soporte de arranque antes de reemplazarlo. Para obtener más información, consulte "[Declaración de volatilidad](#)" De su sistema en el sitio de soporte de NetApp.



Debe iniciar sesión en el sitio de soporte de NetApp para mostrar el *Statement of volatile* de su sistema.

Puede utilizar la animación, ilustración o los pasos escritos siguientes para sustituir el soporte de arranque.

[Animación: Reemplace el soporte de arranque](#)

#### Pasos

1. Abra el conducto de aire:

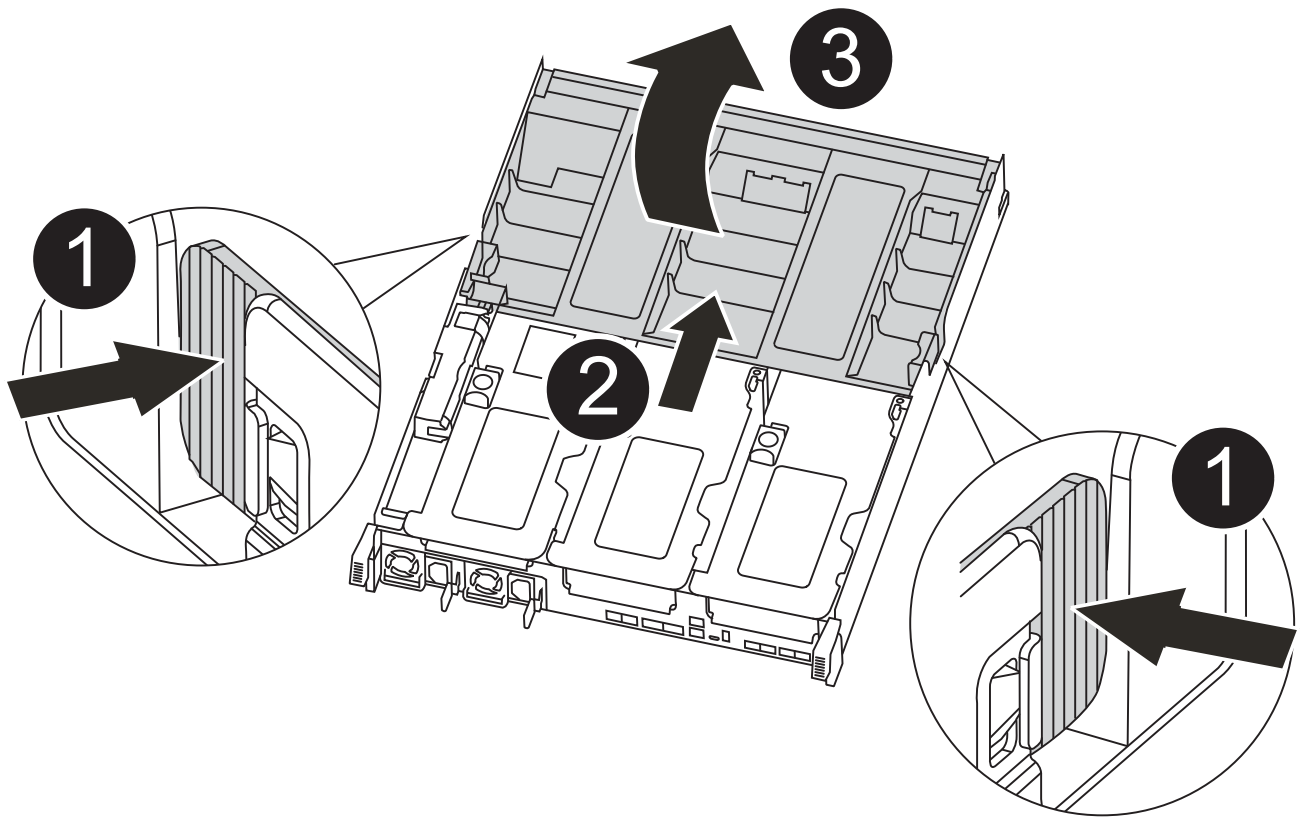

1	Lengüetas de bloqueo
2	Deslizar el conducto de aire hacia la parte posterior del controlador
3	Gire el conducto de aire hacia arriba

- a. Presione las lengüetas de bloqueo de los lados del conducto de aire hacia el centro del módulo del controlador.
- b. Deslice el conducto de aire hacia la parte posterior del módulo del controlador y gírelo hacia arriba hasta su posición completamente abierta.

2. Localice y retire el soporte de arranque del módulo de la controladora:



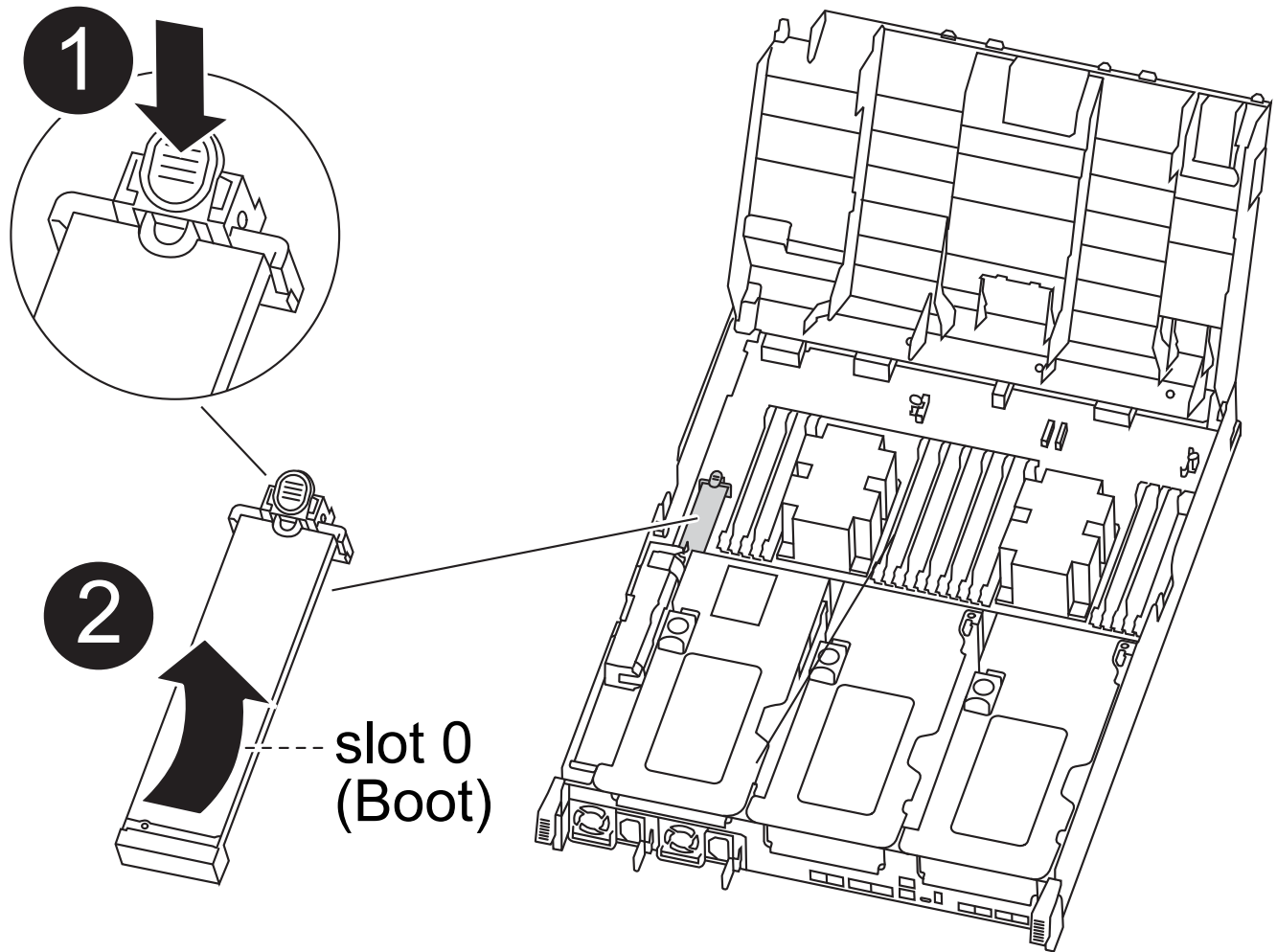

1	Pulse el botón azul
2	Gire el soporte del maletero hacia arriba y extraígallo del zócalo

- a. Pulse el botón azul al final del soporte de arranque hasta que el labio del soporte de arranque desaparezca el botón azul.
  - b. Gire el soporte del maletero hacia arriba y tire con cuidado del soporte del maletero para sacarlo del zócalo.
3. Alinee los bordes del soporte de arranque de repuesto con el zócalo del soporte de arranque y, a continuación, empújelo suavemente en el zócalo.
  4. Compruebe el soporte del maletero para asegurarse de que está asentado completamente en la toma.  
Si es necesario, extraiga el soporte de arranque y vuelva a colocarlo en la toma.
  5. Bloquee el soporte de arranque en su sitio:
    - a. Gire el soporte de arranque hacia abajo hacia la placa base.
    - b. Con el botón azul, coloque un dedo en el extremo del soporte de arranque y presione el extremo del soporte de inicio para activar el botón azul de bloqueo.

- c. Mientras presiona el soporte del maletero, levante el botón de bloqueo azul para bloquear el soporte del maletero en su sitio.
6. Cierre el conducto de aire.

### Paso 3: Transfiera la imagen de arranque al soporte de arranque

El soporte de arranque de repuesto que ha instalado no tiene una imagen de arranque, por lo que debe transferir una imagen de arranque mediante una unidad flash USB.

#### Antes de empezar

- Debe tener una unidad flash USB, formateada a MBR/FAT32, con una capacidad mínima de 4 GB
- Una copia de la misma versión de imagen de ONTAP que la controladora dañada en funcionamiento. Puede descargar la imagen adecuada en la sección Descargas del sitio de soporte de NetApp
  - Si NVE está habilitado, descargue la imagen con el cifrado de volúmenes de NetApp, como se indica en el botón de descarga.
  - Si el cifrado de volúmenes de NetApp no está habilitado, descargue la imagen sin el cifrado de volúmenes de NetApp, como se indica en el botón de descarga.
- Si el sistema es un par de alta disponibilidad, debe tener una conexión de red.
- Si el sistema es independiente, no necesita una conexión de red, pero debe realizar un reinicio adicional al restaurar el `var` sistema de archivos.

#### Pasos

1. Descargue y copie la imagen del servicio adecuada del sitio de soporte de NetApp en la unidad flash USB.
  - a. Descargue la imagen de servicio en su espacio de trabajo en su portátil.
  - b. Descomprima la imagen de servicio.



Si está extrayendo el contenido con Windows, no utilice WinZip para extraer la imagen netboot. Utilice otra herramienta de extracción, como 7-Zip o WinRAR.

Hay dos carpetas en el archivo de imagen del servicio descomprimido:

- `boot`
- `efi`

- c. Copie el `efi` En el directorio superior de la unidad flash USB.



Si la imagen de servicio no tiene carpeta `efi`, consulte ["Falta la carpeta EFI del archivo de descarga de la imagen de servicio utilizada para la recuperación del dispositivo de arranque para los modelos FAS y AFF^"](#).

La unidad flash USB debe tener la carpeta `efi` y la misma versión de la imagen de servicio (BIOS) de la que se ejecuta el controlador dañado.

- a. Extraiga la unidad flash USB del ordenador portátil.
2. Si aún no lo ha hecho, cierre el conducto de aire.
  3. Alinee el extremo del módulo del controlador con la abertura del chasis y, a continuación, empuje suavemente el módulo del controlador hasta la mitad del sistema.

4. Vuelva a instalar el dispositivo de administración de cables y vuelva a instalar el sistema, según sea necesario.

Al realizar la copia, recuerde volver a instalar los convertidores de medios (SFP o QSFP) si se retiraron.

5. Enchufe el cable de alimentación en la fuente de alimentación y vuelva a instalar el retenedor del cable de alimentación.
6. Inserte la unidad flash USB en la ranura USB del módulo de controlador.

Asegúrese de instalar la unidad flash USB en la ranura indicada para dispositivos USB, y no en el puerto de consola USB.

7. Complete la instalación del módulo del controlador:
  - a. Conecte el cable de alimentación a la fuente de alimentación, vuelva a instalar el collar de bloqueo del cable de alimentación y, a continuación, conecte la fuente de alimentación.
  - b. Empuje firmemente el módulo de la controladora en el chasis hasta que se ajuste al plano medio y esté totalmente asentado.

Los pestillos de bloqueo se elevan cuando el módulo del controlador está completamente asentado.



No ejerza una fuerza excesiva al deslizar el módulo del controlador hacia el chasis para evitar dañar los conectores.

El módulo de la controladora comienza a arrancar tan pronto como se asienta completamente en el chasis. Esté preparado para interrumpir el proceso de arranque.

- a. Gire los pestillos de bloqueo hacia arriba, inclinándolos para que los pasadores de bloqueo se puedan separar y, a continuación, bajarlos hasta la posición de bloqueo.
  - b. Si aún no lo ha hecho, vuelva a instalar el dispositivo de administración de cables.
8. Interrumpa el proceso de arranque pulsando Ctrl-C para detenerse en el símbolo del sistema DEL CARGADOR.

Si se pierde este mensaje, pulse Ctrl-C, seleccione la opción de arranque en modo de mantenimiento y, a continuación `halt` La controladora para arrancar en EL CARGADOR.

9. Si la controladora está en una MetroCluster con ampliación o conexión a la estructura, debe restaurar la configuración del adaptador de FC:
  - a. Arranque en modo de mantenimiento: `boot_ontap maint`
  - b. Establezca los puertos MetroCluster como iniciadores: `ucadmin modify -m fc -t initiator adapter_name`
  - c. Detener para volver al modo de mantenimiento: `halt`

Los cambios se implementarán al arrancar el sistema.

## Recuperación manual del medio de arranque desde una unidad USB - AFF C400

Después de instalar el nuevo dispositivo multimedia de arranque en el sistema, puede iniciar la imagen de recuperación desde una unidad USB y restaurar la configuración desde el nodo asociado.

Si su sistema de almacenamiento ejecuta ONTAP 9.17.1 o posterior, utilice el ["procedimiento de recuperación de arranque manual"](#)

### Antes de empezar

- Asegúrese de que su consola esté conectada al controlador averiado.
- Verifique que dispone de una unidad flash USB con la imagen de recuperación.
- Determina si tu sistema utiliza cifrado. Deberá seleccionar la opción apropiada en el paso 3 según si el cifrado está habilitado o no.

### Pasos

1. Desde el indicador LOADER del controlador averiado, arranque la imagen de recuperación desde la unidad flash USB:

```
boot_recovery
```

La imagen de recuperación se descarga desde la unidad flash USB.

2. Cuando se le solicite, ingrese el nombre de la imagen o presione **Enter** para aceptar la imagen predeterminada que se muestra entre corchetes.
3. Restaure el sistema de archivos var siguiendo el procedimiento correspondiente a su versión de ONTAP :

### ONTAP 9.16.0 o anterior

Complete los siguientes pasos en el controlador averiado y en el controlador asociado:

- a. **En el controlador averiado:** Pulse Y cuando ves `Do you want to restore the backup configuration now?`
- b. **En el controlador averiado:** Si se le solicita, pulse Y para sobrescribir `/etc/ssh/ssh_host_ecdsa_key`.
- c. **En el controlador asociado:** Configure el controlador afectado con el nivel de privilegios avanzado:

```
set -privilege advanced
```

- d. **En el controlador asociado:** Ejecute el comando de restauración de copia de seguridad:

```
system node restore-backup -node local -target-address  
impaired_node_IP_address
```



Si ve algún mensaje que no sea el de una restauración exitosa, póngase en contacto con el soporte de NetApp .

- e. **En el controlador asociado:** Volver al nivel de administrador:

```
set -privilege admin
```

- f. **En el controlador averiado:** Pulse Y cuando ves `Was the restore backup procedure successful?`
- g. **En el controlador averiado:** Pulse Y cuando ves `...would you like to use this restored copy now?`
- h. **En el controlador averiado:** Pulse Y Cuando se le solicite reiniciar, pulse `Ctrl-C` cuando veas el menú de arranque.
- i. **En el controlador averiado:** Realice una de las siguientes acciones:
  - Si el sistema no utiliza cifrado, seleccione *Opción 1 Arranque normal* del menú de arranque.
  - Si el sistema utiliza cifrado, vaya a ["Restaura el cifrado"](#) .

### ONTAP 9.16.1 o posterior

Complete los siguientes pasos en el controlador averiado:

- a. Pulse Y cuando se le solicite restaurar la configuración de copia de seguridad.

Una vez finalizado correctamente el proceso de restauración, aparece el siguiente mensaje:  
`syncflash_partner: Restore from partner complete`

- b. Prensa Y cuando se le solicitó que confirmara que la restauración de la copia de seguridad se había realizado correctamente.
- c. Prensa Y cuando se le solicite utilizar la configuración restaurada.
- d. Prensa Y cuando se le solicite reiniciar el nodo.

- e. Presa Y Cuando se le solicite reiniciar de nuevo, pulse `Ctrl-C` cuando veas el menú de arranque.
- f. Debe realizar una de las siguientes acciones:
  - Si el sistema no utiliza cifrado, seleccione *Opción 1 Arranque normal* del menú de arranque.
  - Si el sistema utiliza cifrado, vaya a ["Restaura el cifrado"](#) .

4. Conecte el cable de la consola al controlador asociado.
5. Devuelva el funcionamiento normal de la controladora y devuelva su almacenamiento:

```
storage failover giveback -fromnode local
```

6. Si desactivaste la devolución automática, vuelve a activarla:

```
storage failover modify -node local -auto-giveback true
```

7. Si AutoSupport está habilitado, restaure la creación automática de casos:

```
system node autosupport invoke -node * -type all -message MAINT=END
```

## Restaurar cifrado - AFF C400

Restaura el cifrado en el soporte de arranque de reemplazo.

Si su sistema de almacenamiento ejecuta ONTAP 9.17.1 o posterior, utilice el ["procedimiento de recuperación de arranque manual"](#)

Complete los pasos adecuados para restaurar el cifrado en su sistema según el tipo de administrador de claves que utilice. Si no está seguro de qué administrador de claves utiliza su sistema, revise la configuración que capturó al inicio del procedimiento de reemplazo del medio de arranque.

## Gestión de claves incorporada (OKM)

Restablezca la configuración del Administrador de claves integrado (OKM) desde el menú de inicio de ONTAP.

### Antes de empezar

Asegúrese de tener disponible la siguiente información:

- Se introdujo la contraseña de todo el clúster mientras "[habilitación de la gestión de llaves a bordo](#)"
- "[Información de backup del gestor de claves incorporado](#)"
- Verificación de que dispone de la contraseña correcta y los datos de copia de seguridad utilizando el "[Cómo comprobar el backup de gestión de claves incorporada y la clave de acceso para todo el clúster](#)" procedimiento

### Pasos

#### Sobre el controlador averiado:

1. Conecte el cable de la consola al controlador averiado.
2. Desde el menú de arranque de ONTAP , seleccione la opción adecuada:

Versión de ONTAP	Seleccione esta opción
ONTAP 9.8 o posterior	<p data-bbox="634 905 935 936">Seleccione la opción 10.</p> <p data-bbox="634 968 1068 999"><b>Mostrar ejemplo de menú de inicio</b></p> <div data-bbox="667 1041 1422 1824" style="border: 1px solid #ccc; padding: 10px;"><pre data-bbox="695 1079 1382 1791">Please choose one of the following:  (1) Normal Boot. (2) Boot without /etc/rc. (3) Change password. (4) Clean configuration and initialize all disks. (5) Maintenance mode boot. (6) Update flash from backup config. (7) Install new software first. (8) Reboot node. (9) Configure Advanced Drive Partitioning. (10) Set Onboard Key Manager recovery secrets. (11) Configure node for external key management. Selection (1-11)? 10</pre></div>

Versión de ONTAP	Seleccione esta opción
ONTAP 9,7 y anteriores	<p data-bbox="634 159 1409 191">Seleccione la opción oculta <code>recover_onboard_keymanager</code></p> <p data-bbox="634 226 1068 258"><b>Mostrar ejemplo de menú de inicio</b></p> <div data-bbox="667 300 1425 968" style="border: 1px solid #ccc; padding: 10px; margin: 10px 0;"> <pre data-bbox="695 338 1382 930"> Please choose one of the following:  (1) Normal Boot. (2) Boot without /etc/rc. (3) Change password. (4) Clean configuration and initialize all disks. (5) Maintenance mode boot. (6) Update flash from backup config. (7) Install new software first. (8) Reboot node. (9) Configure Advanced Drive Partitioning. Selection (1-19)? recover_onboard_keymanager </pre> </div>

3. Confirma que deseas continuar con el proceso de recuperación cuando se te solicite:

**Mostrar símbolo del sistema de ejemplo**

```

This option must be used only in disaster recovery procedures. Are you
sure? (y or n):

```

4. Introduzca dos veces la clave de acceso para todo el clúster.

Al introducir la contraseña, la consola no muestra ninguna entrada.

**Mostrar símbolo del sistema de ejemplo**

```

Enter the passphrase for onboard key management:

Enter the passphrase again to confirm:

```

5. Introduzca la información de la copia de seguridad:

- a. Pegue todo el contenido desde la línea BEGIN BACKUP hasta la línea END BACKUP, incluyendo los guiones.



**Mostrar símbolo del sistema de ejemplo**

Enter the backup data:

```
-----BEGIN  
BACKUP-----  
01234567890123456789012345678901234567890123456789012345678901  
23  
12345678901234567890123456789012345678901234567890123456789012  
34  
23456789012345678901234567890123456789012345678901234567890123  
45  
34567890123456789012345678901234567890123456789012345678901234  
56  
45678901234567890123456789012345678901234567890123456789012345  
67  
AAAAAAAAAAAAAAAAAAAAAAAAAAAAAAAAAAAAAAAAAAAAAAAAAAAAAAAAAAAAAAAAAA  
AA  
AAAAAAAAAAAAAAAAAAAAAAAAAAAAAAAAAAAAAAAAAAAAAAAAAAAAAAAAAAAAAAAAAA  
AA  
AAAAAAAAAAAAAAAAAAAAAAAAAAAAAAAAAAAAAAAAAAAAAAAAAAAAAAAAAAAAAAAAAA  
AA  
AAAAAAAAAAAAAAAAAAAAAAAAAAAAAAAAAAAAAAAAAAAAAAAAAAAAAAAAAAAAAAAAAA  
AA  
AAAAAAAAAAAAAAAAAAAAAAAAAAAAAAAAAAAAAAAAAAAAAAAAAAAAAAAAAAAAAAAAAA  
AA  
AAAAAAAAAAAAAAAAAAAAAAAAAAAAAAAAAAAAAAAAAAAAAAAAAAAAAAAAAAAAAAAAAA  
AA  
AAAAAAAAAAAAAAAAAAAAAAAAAAAAAAAAAAAAAAAAAAAAAAAAAAAAAAAAAAAAAAAAAA  
AA  
AAAAAAAAAAAAAAAAAAAAAAAAAAAAAAAAAAAAAAAAAAAAAAAAAAAAAAAAAAAAAAAAAA  
AA  
AAAAAAAAAAAAAAAAAAAAAAAAAAAAAAAAAAAAAAAAAAAAAAAAAAAAAAAAAAAAAAAAAA  
AA  
AAAAAAAAAAAAAAAAAAAAAAAAAAAAAAAAAAAAAAAAAAAAAAAAAAAAAAAAAAAAAAAAAA  
AA  
AAAAAAAAAAAAAAAAAAAAAAAAAAAAAAAAAAAAAAAAAAAAAAAAAAAAAAAAAAAAAAAAAA  
AA  
AAAAAAAAAAAAAAAAAAAAAAAAAAAAAAAAAAAAAAAAAAAAAAAAAAAAAAAAAAAAAAAAAA  
AA  
AAAAAAAAAAAAAAAAAAAAAAAAAAAAAAAAAAAAAAAAAAAAAAAAAAAAAAAAAAAAAAAAAA  
AA
```

```
AAAAAAAAAAAAAAAAAAAAAAAAAAAAAAAAAAAAAAAAAAAAAAAAAAAAAAAAAAAAAAAA
AA
AAAAAAAAAAAAAAAAAAAAAAAAAAAAAAAAAAAAAAAAAAAAAAAAAAAAAAAAAAAAAAAA
AA
AAAAAAAAAAAAAAAAAAAAAAAAAAAAAAAAAAAAAAAAAAAAAAAAAAAAAAAAAAAAAAAA
AA
01234567890123456789012345678901234567890123456789012345678901
23
12345678901234567890123456789012345678901234567890123456789012
34
23456789012345678901234567890123456789012345678901234567890123
45
AAAAAAAAAAAAAAAAAAAAAAAAAAAAAAAAAAAAAAAAAAAAAAAAAAAAAAAAAAAAAAAA
AA
AAAAAAAAAAAAAAAAAAAAAAAAAAAAAAAAAAAAAAAAAAAAAAAAAAAAAAAAAAAAAAAA
AA
AAAAAAAAAAAAAAAAAAAAAAAAAAAAAAAAAAAAAAAAAAAAAAAAAAAAAAAAAAAAAAAA
AA
-----END
BACKUP-----
```

b. Pulse la tecla Intro dos veces al final del texto introducido.

El proceso de recuperación finaliza y muestra el siguiente mensaje:

Successfully recovered keymanager secrets.

## Mostrar símbolo del sistema de ejemplo

```
Trying to recover keymanager secrets....
Setting recovery material for the onboard key manager
Recovery secrets set successfully
Trying to delete any existing km_onboard.wkeydb file.

Successfully recovered keymanager secrets.

*****
*****
* Select option "(1) Normal Boot." to complete recovery process.
*
* Run the "security key-manager onboard sync" command to
synchronize the key database after the node reboots.
*****
*****
```

+



No continúe si el resultado mostrado es diferente de `Successfully recovered keymanager secrets`. Realice la resolución de problemas para corregir el error.

6. Seleccionar opción 1 Desde el menú de arranque, continúe arrancando en ONTAP.

## Mostrar símbolo del sistema de ejemplo

```
*****
*****
* Select option "(1) Normal Boot." to complete the recovery
process.
*
*****
*****

(1) Normal Boot.
(2) Boot without /etc/rc.
(3) Change password.
(4) Clean configuration and initialize all disks.
(5) Maintenance mode boot.
(6) Update flash from backup config.
(7) Install new software first.
(8) Reboot node.
(9) Configure Advanced Drive Partitioning.
(10) Set Onboard Key Manager recovery secrets.
(11) Configure node for external key management.
Selection (1-11)? 1
```

7. Confirma que la consola del controlador muestra el siguiente mensaje:

```
Waiting for giveback...(Press Ctrl-C to abort wait)
```

### En el controlador asociado:

8. Devuelva el controlador defectuoso:

```
storage failover giveback -fromnode local -only-cfo-aggregates true
```

### Sobre el controlador averiado:

9. Tras arrancar únicamente con el agregado CFO, sincronice el gestor de claves:

```
security key-manager onboard sync
```

10. Introduzca la contraseña de todo el clúster para el Administrador de claves integrado cuando se le solicite.

## Mostrar símbolo del sistema de ejemplo

```
Enter the cluster-wide passphrase for the Onboard Key Manager:
```

```
All offline encrypted volumes will be brought online and the corresponding volume encryption keys (VEKs) will be restored automatically within 10 minutes. If any offline encrypted volumes are not brought online automatically, they can be brought online manually using the "volume online -vserver <vserver> -volume <volume_name>" command.
```



Si la sincronización se realiza correctamente, se devuelve el indicador del clúster sin mensajes adicionales. Si falla la sincronización, aparecerá un mensaje de error antes de volver al indicador del clúster. No continúe hasta que se corrija el error y la sincronización se ejecute correctamente.

11. Verifique que todas las claves estén sincronizadas:

```
security key-manager key query -restored false
```

El comando no debería devolver ningún resultado. Si aparece algún resultado, repita el comando de sincronización hasta que no se devuelvan más resultados.

### En el controlador asociado:

12. Devuelva el controlador defectuoso:

```
storage failover giveback -fromnode local
```

13. Restaure la devolución automática del control si la desactivó:

```
storage failover modify -node local -auto-giveback true
```

14. Si AutoSupport está habilitado, restaure la creación automática de casos:

```
system node autosupport invoke -node * -type all -message MAINT=END
```

### Gestor de claves externo (EKM)

Restaure la configuración del Administrador de claves externo desde el menú de inicio de ONTAP.

#### Antes de empezar

Reúna los siguientes archivos de otro nodo del clúster o de su copia de seguridad:

- ``/cfcard/kmip/servers.cfg`` archivo o la dirección y el puerto del servidor KMIP
- ``/cfcard/kmip/certs/client.crt`` archivo (certificado de cliente)
- ``/cfcard/kmip/certs/client.key`` archivo (clave de cliente)
- ``/cfcard/kmip/certs/CA.pem`` archivo (certificados CA del servidor KMIP)

## Pasos

### Sobre el controlador averiado:

1. Conecte el cable de la consola al controlador averiado.
2. Seleccionar opción 11 desde el menú de arranque de ONTAP .

### Mostrar ejemplo de menú de inicio

```
(1) Normal Boot.
(2) Boot without /etc/rc.
(3) Change password.
(4) Clean configuration and initialize all disks.
(5) Maintenance mode boot.
(6) Update flash from backup config.
(7) Install new software first.
(8) Reboot node.
(9) Configure Advanced Drive Partitioning.
(10) Set Onboard Key Manager recovery secrets.
(11) Configure node for external key management.
Selection (1-11)? 11
```

3. Confirma que has recopilado la información requerida cuando se te solicite:

### Mostrar símbolo del sistema de ejemplo

```
Do you have a copy of the /cfcard/kmip/certs/client.crt file?
{y/n}
Do you have a copy of the /cfcard/kmip/certs/client.key file?
{y/n}
Do you have a copy of the /cfcard/kmip/certs/CA.pem file? {y/n}
Do you have a copy of the /cfcard/kmip/servers.cfg file? {y/n}
```

4. Introduzca la información del cliente y del servidor cuando se le solicite:

- a. Introduzca el contenido del archivo de certificado de cliente (client.crt), incluidas las líneas BEGIN y END.
- b. Introduzca el contenido del archivo de clave de cliente (client.key), incluidas las líneas BEGIN y END.
- c. Ingrese el contenido del archivo CA(s) del servidor KMIP (CA.pem), incluidas las líneas BEGIN y END.
- d. Introduzca la dirección IP del servidor KMIP.
- e. Ingrese el puerto del servidor KMIP (presione Enter para usar el puerto predeterminado 5696).

### Muestra el ejemplo

```
Enter the client certificate (client.crt) file contents:
-----BEGIN CERTIFICATE-----
<certificate_value>
-----END CERTIFICATE-----

Enter the client key (client.key) file contents:
-----BEGIN RSA PRIVATE KEY-----
<key_value>
-----END RSA PRIVATE KEY-----

Enter the KMIP server CA(s) (CA.pem) file contents:
-----BEGIN CERTIFICATE-----
<certificate_value>
-----END CERTIFICATE-----

Enter the IP address for the KMIP server: 10.10.10.10
Enter the port for the KMIP server [5696]:

System is ready to utilize external key manager(s).
Trying to recover keys from key servers....
kmip_init: configuring ports
Running command '/sbin/ifconfig e0M'
..
..
kmip_init: cmd: ReleaseExtraBSDPort e0M
```

El proceso de recuperación finaliza y muestra el siguiente mensaje:

```
Successfully recovered keymanager secrets.
```

### Muestra el ejemplo

```
System is ready to utilize external key manager(s).
Trying to recover keys from key servers....
Performing initialization of OpenSSL
Successfully recovered keymanager secrets.
```

5. Seleccionar opción 1 Desde el menú de arranque, continúe arrancando en ONTAP.

## Mostrar símbolo del sistema de ejemplo

```
*****
*****
* Select option "(1) Normal Boot." to complete the recovery
process.
*
*****
*****

(1) Normal Boot.
(2) Boot without /etc/rc.
(3) Change password.
(4) Clean configuration and initialize all disks.
(5) Maintenance mode boot.
(6) Update flash from backup config.
(7) Install new software first.
(8) Reboot node.
(9) Configure Advanced Drive Partitioning.
(10) Set Onboard Key Manager recovery secrets.
(11) Configure node for external key management.
Selection (1-11)? 1
```

### 6. Restaure la devolución automática del control si la desactivó:

```
storage failover modify -node local -auto-giveback true
```

### 7. Si AutoSupport está habilitado, restaure la creación automática de casos:

```
system node autosupport invoke -node * -type all -message MAINT=END
```

## Devolver el medio de arranque fallido a NetApp - AFF C400

Devuelva la pieza que ha fallado a NetApp, como se describe en las instrucciones de RMA que se suministran con el kit. Consulte ["Devolución de piezas y sustituciones"](#) la página para obtener más información.

## Chasis

### Descripción general de la sustitución del chasis - AFF C400

Para sustituir el chasis, debe mover los ventiladores y los módulos de controladora del chasis dañado al nuevo chasis del mismo modelo que el chasis dañado.

Todos los demás componentes del sistema deben funcionar correctamente; si no es así, debe ponerse en



contacto con el soporte técnico.

- Puede utilizar este procedimiento con todas las versiones de ONTAP admitidas por el sistema.
- Este procedimiento es disruptivo. Para un clúster de dos nodos, contará con una interrupción del servicio completa y una interrupción parcial en un clúster de varios nodos.

## Apague los controladores - AFF C400

Apague o retome el controlador dañado siguiendo el procedimiento adecuado para su configuración.

### Opción 1: Apague las controladoras al sustituir un chasis

Este procedimiento es para sistemas con configuraciones de dos nodos. Para obtener más información sobre el cierre correcto al realizar el mantenimiento de un cluster, consulte ["Apagar y encender sin problemas la Guía de resolución del sistema de almacenamiento: Base de conocimientos de NetApp"](#).

### Antes de empezar

- Asegúrese de que dispone de los permisos y credenciales necesarios:
  - Credenciales de administrador local para ONTAP.
  - Accesibilidad de BMC para cada controladora.
- Asegúrese de que dispone de las herramientas y el equipo necesarios para la sustitución.
- Como práctica recomendada antes del cierre, debe:
  - Realizar adicionales ["comprobaciones de estado del sistema"](#).
  - Actualice ONTAP a una versión recomendada para el sistema.
  - Resuelva cualquier ["Alertas de estado y riesgos de Active IQ"](#). Tome nota de cualquier fallo presente en el sistema, como los LED de los componentes del sistema.

### Pasos

1. Inicie sesión en el clúster a través de SSH o inicie sesión desde cualquier nodo del clúster mediante un cable de consola local y un equipo portátil/consola.
2. Detenga el acceso de todos los clientes/host a los datos del sistema de NetApp.
3. Suspenda trabajos de backup externo.
4. Si AutoSupport está habilitado, suprima la creación de casos e indique cuánto tiempo espera que el sistema esté sin conexión:

```
system node autosupport invoke -node * -type all -message "MAINT=2h Replace chassis"
```

5. Identifique la dirección SP/BMC de todos los nodos del clúster:

```
system service-processor show -node * -fields address
```

6. Salga del shell de cluster:

```
exit
```

7. Inicie sesión en SP/BMC over SSH con la dirección IP de cualquiera de los nodos que aparecen en el resultado del paso anterior para supervisar el progreso.

Si está utilizando una consola/portátil, inicie sesión en la controladora con las mismas credenciales de administrador del clúster.

8. Detenga los dos nodos ubicados en el chasis dañado:

```
system node halt -node <node1>,<node2> -skip-lif-migration-before-shutdown true -ignore-quorum-warnings true -inhibit-takeover true
```



Para los clústeres que utilizan SnapMirror síncrono en modo StrictSync: `system node halt -node <node1>,<node2> -skip-lif-migration-before-shutdown true -ignore-quorum-warnings true -inhibit-takeover true -ignore-strict -sync-warnings true`

9. Ingrese **y** para cada controlador en el clúster cuando vea:

```
Warning: Are you sure you want to halt node <node_name>? {y|n}:
```

10. Espere a que cada controladora se detenga y muestre el aviso del CARGADOR.

### Opción 2: Apague una controladora en una configuración MetroCluster de dos nodos

Para apagar el controlador dañado, debe determinar el estado del controlador y, si es necesario, cambiar el controlador para que el controlador correcto siga sirviendo datos del almacenamiento del controlador dañado.

#### Acerca de esta tarea

- Debe dejar las fuentes de alimentación encendidas al final de este procedimiento para proporcionar alimentación a la controladora en buen estado.

#### Pasos

1. Compruebe el estado de MetroCluster para determinar si el controlador dañado ha cambiado automáticamente al controlador en buen estado: `metrocluster show`
2. En función de si se ha producido una conmutación automática, proceda según la siguiente tabla:

Si el controlador está dañado...	Realice lo siguiente...
Se ha cambiado automáticamente	Continúe con el próximo paso.
No se ha cambiado automáticamente	Realice una operación de conmutación de sitios planificada desde el controlador en buen estado: <code>metrocluster switchover</code>
No se ha cambiado automáticamente, ha intentado efectuar una conmutación con el <code>metrocluster switchover</code> y se vetó la conmutación	Revise los mensajes de veto y, si es posible, resuelva el problema e inténtelo de nuevo. Si no puede resolver el problema, póngase en contacto con el soporte técnico.

3. Resincronice los agregados de datos ejecutando el `metrocluster heal -phase aggregates` comando del clúster superviviente.

```
controller_A_1::> metrocluster heal -phase aggregates
[Job 130] Job succeeded: Heal Aggregates is successful.
```

Si la curación es vetada, usted tiene la opción de reemitir el `metrocluster heal` con el `-override -vetoos` parámetro. Si utiliza este parámetro opcional, el sistema anula cualquier veto suave que impida la operación de reparación.

4. Compruebe que se ha completado la operación con el comando `MetroCluster operation show`.

```
controller_A_1::> metrocluster operation show
  Operation: heal-aggregates
  State: successful
Start Time: 7/25/2016 18:45:55
  End Time: 7/25/2016 18:45:56
  Errors: -
```

5. Compruebe el estado de los agregados mediante `storage aggregate show` comando.

```
controller_A_1::> storage aggregate show
Aggregate      Size Available Used% State   #Vols  Nodes      RAID
Status
-----
...
aggr_b2      227.1GB   227.1GB   0% online    0 mcc1-a2
raid_dp, mirrored, normal...
```

6. Repare los agregados raíz mediante el `metrocluster heal -phase root-aggregates` comando.

```
mcc1A::> metrocluster heal -phase root-aggregates
[Job 137] Job succeeded: Heal Root Aggregates is successful
```

Si la curación es vetada, usted tiene la opción de reemitir el `metrocluster heal` comando con el parámetro `-override-vetoos`. Si utiliza este parámetro opcional, el sistema anula cualquier veto suave que impida la operación de reparación.

7. Compruebe que la operación reparar se ha completado mediante el `metrocluster operation show` comando en el clúster de destino:

```
mccl1A::> metrocluster operation show
  Operation: heal-root-aggregates
    State: successful
  Start Time: 7/29/2016 20:54:41
    End Time: 7/29/2016 20:54:42
  Errors: -
```

8. En el módulo del controlador dañado, desconecte las fuentes de alimentación.

### **Sustituya la hardware - AFF C400**

Mueva los ventiladores, las unidades de disco duro y el módulo del controlador del chasis dañado al nuevo chasis, y cambie el chasis dañado por el nuevo chasis del mismo modelo que el chasis dañado.

#### **Paso 1: Extraiga los módulos de la controladora**

Para sustituir el chasis, debe quitar los módulos de la controladora del chasis antiguo.

1. Si usted no está ya conectado a tierra, correctamente tierra usted mismo.
2. Suelte los retenes del cable de alimentación y, a continuación, desenchufe los cables de las fuentes de alimentación.
3. Afloje el gancho y la correa de bucle que sujetan los cables al dispositivo de administración de cables y, a continuación, desconecte los cables del sistema y los SFP (si fuera necesario) del módulo del controlador, manteniendo un seguimiento del lugar en el que estaban conectados los cables.

Deje los cables en el dispositivo de administración de cables de manera que cuando vuelva a instalar el dispositivo de administración de cables, los cables estén organizados.

4. Retire y retire los dispositivos de administración de cables de los lados izquierdo y derecho del módulo del controlador.
5. Presione los dos pestillos de bloqueo hacia abajo y, a continuación, gire ambos pestillos hacia abajo al mismo tiempo.

El módulo de la controladora se mueve ligeramente fuera del chasis.

6. Deslice el módulo de la controladora para sacarlo del chasis.

Asegúrese de que admite la parte inferior del módulo de la controladora cuando la deslice para sacarlo del chasis.

7. Coloque el módulo de la controladora en un lugar seguro y repita estos pasos con el otro módulo de la controladora del chasis.

#### **Paso 2: Mueva los ventiladores**

Para mover los módulos de ventilador al chasis de reemplazo al reemplazar el chasis, debe realizar una secuencia específica de tareas.

1. Si usted no está ya conectado a tierra, correctamente tierra usted mismo.

2. Retire el bisel (si es necesario) con dos manos, sujetando las aberturas de cada lado del bisel y tirando de él hacia usted hasta que el bisel se suelte de los espárragos de bolas del bastidor del chasis.
3. Presione hacia abajo el pestillo de liberación en la palanca de leva del módulo del ventilador y luego gire el asa de leva hacia abajo.

El módulo del ventilador se mueve un poco lejos del chasis.

4. Tire del módulo del ventilador hacia fuera del chasis, asegurándose de que lo apoya con la mano libre para que no se balancee del chasis.



Los módulos del ventilador son cortos. Apoye siempre la parte inferior del módulo de ventilador con la mano libre para que no se caiga repentinamente del chasis y le haga daño.

5. Apartar el módulo de ventilador.
6. Repita los pasos anteriores con los módulos de ventilador restantes.
7. Inserte el módulo de ventilador en el chasis de repuesto alineándolo con la abertura y, a continuación, deslizándolo en el chasis.
8. Empuje firmemente el asa de leva del módulo del ventilador de modo que quede asentado completamente en el chasis.

El asa de leva se eleva ligeramente cuando el módulo del ventilador está completamente asentado.

9. Gire el asa de leva hasta su posición cerrada, asegurándose de que el pestillo de liberación de la palanca de leva haga clic en la posición bloqueada.
10. Repita estos pasos para los módulos de ventilador restantes.

### **Paso 3: Sustituya un chasis desde el bastidor del equipo o el armario del sistema**

Debe quitar el chasis existente del rack del equipo o armario del sistema antes de poder instalar el chasis de reemplazo.

1. Quite los tornillos de los puntos de montaje del chasis.
2. Con dos personas, deslice el chasis antiguo fuera de los rieles del rack en un armario del sistema o rack del equipo y, a continuación, colóquelo aparte.
3. Si usted no está ya conectado a tierra, correctamente tierra usted mismo.
4. Con dos personas, instale el chasis de reemplazo en el rack o armario del sistema de equipamiento guiando el chasis hacia los rieles para rack en un armario del sistema o rack del equipo.
5. Deslice el chasis completamente en el bastidor del equipo o en el armario del sistema.
6. Fije la parte frontal del chasis al rack del equipo o al armario del sistema con los tornillos que quitó del chasis antiguo.
7. Si todavía no lo ha hecho, instale el panel frontal.

### **Paso 4: Instale los módulos del controlador**

Después de instalar los módulos del controlador en el nuevo chasis, debe arrancarlo.

Para los pares de alta disponibilidad con dos módulos de controladora en el mismo chasis, la secuencia en la que se instala el módulo de controladora es especialmente importante porque intenta reiniciarse tan pronto como lo coloca por completo en el chasis.

1. Alinee el extremo del módulo del controlador con la abertura del chasis y, a continuación, empuje suavemente el módulo del controlador hasta la mitad del sistema.



No inserte completamente el módulo de la controladora en el chasis hasta que se le indique hacerlo.

2. Vuelva a conectar la consola al módulo del controlador y, a continuación, vuelva a conectar el puerto de administración.
3. Complete la instalación del módulo del controlador:
  - a. Conecte el cable de alimentación a la fuente de alimentación, vuelva a instalar el collar de bloqueo del cable de alimentación y, a continuación, conecte la fuente de alimentación.
  - b. Con los pestillos de bloqueo, empuje firmemente el módulo del controlador en el chasis hasta que los pestillos de bloqueo empiecen a elevarse.



No ejerza una fuerza excesiva al deslizar el módulo del controlador hacia el chasis para evitar dañar los conectores.

- c. Coloque completamente el módulo del controlador en el chasis girando los pestillos de bloqueo hacia arriba, inclinándolos de manera que borren los pasadores de bloqueo, empuje suavemente el controlador hasta que encaje y, a continuación, baje los pestillos de bloqueo a la posición de bloqueo.

El módulo de la controladora comienza a arrancar tan pronto como se asienta completamente en el chasis. Esté preparado para interrumpir el proceso de arranque.

- d. Si aún no lo ha hecho, vuelva a instalar el dispositivo de administración de cables.
- e. Interrumpa el proceso de arranque normal y arranque en EL CARGADOR pulsando `Ctrl-C`.



Si el sistema se detiene en el menú de inicio, seleccione la opción para arrancar EN EL CARGADOR.

- f. En el aviso del CARGADOR, introduzca `bye` Para reiniciar las tarjetas PCIe y otros componentes.
- g. Interrumpa el proceso de arranque y arranque en el símbolo del sistema del CARGADOR pulsando `Ctrl-C`.

Si el sistema se detiene en el menú de inicio, seleccione la opción para arrancar EN EL CARGADOR.

4. Repita los pasos anteriores para instalar la segunda controladora en el chasis nuevo.

## Completar el proceso de restauración y sustitución - AFF C400

Debe comprobar el estado HA del chasis y devolver la pieza fallida a NetApp tal y como se describe en las instrucciones de la RMA que se suministran con el kit.

### Paso 1: Verificar y establecer el estado de alta disponibilidad del chasis

Debe verificar el estado de alta disponibilidad del chasis y, si es necesario, actualizar el estado para que coincida con la configuración del sistema.

1. En el modo de mantenimiento, desde cualquier módulo de controlador, muestre el estado de alta disponibilidad del módulo de controlador local y el chasis: `ha-config show`

El estado de alta disponibilidad debe ser el mismo para todos los componentes.

2. Si el estado del sistema mostrado para el chasis no coincide con la configuración del sistema:
  - a. Establezca el estado de alta disponibilidad para el chasis: `ha-config modify chassis HA-state`

El valor de *ha-state* puede ser uno de los siguientes:

- ha
- mcc
- mcc-2n
- mccip
- non-ha

- b. Confirme que el ajuste ha cambiado: `ha-config show`

3. Si aún no lo ha hecho, puede volver a obtener el resto de su sistema.
4. Vuelva a instalar el bisel en la parte delantera del sistema.

## Paso 2: Vuelva a conmutar los agregados en una configuración de MetroCluster de dos nodos

Esta tarea solo se aplica a configuraciones MetroCluster de dos nodos.

### Pasos

1. Compruebe que todos los nodos estén en el `enabled` provincia: `metrocluster node show`

```
cluster_B::> metrocluster node show

DR                               Configuration  DR
Group Cluster Node              State          Mirroring Mode
-----
-----
1      cluster_A
      controller_A_1 configured      enabled      heal roots
completed
      cluster_B
      controller_B_1 configured      enabled      waiting for
switchback recovery
2 entries were displayed.
```

2. Compruebe que la resincronización se haya completado en todas las SVM: `metrocluster vserver show`
3. Compruebe que las migraciones LIF automáticas que realizan las operaciones de reparación se han completado correctamente: `metrocluster check lif show`
4. Lleve a cabo la conmutación de estado mediante el `metrocluster switchback` comando desde cualquier nodo del clúster superviviente.
5. Compruebe que la operación de conmutación de estado ha finalizado: `metrocluster show`

La operación de conmutación de estado ya está en ejecución cuando un clúster está en el `waiting-for-switchback` provincia:

```
cluster_B::> metrocluster show
Cluster           Configuration State      Mode
-----
Local: cluster_B configured      switchover
Remote: cluster_A configured      waiting-for-switchback
```

La operación de conmutación de estado se completa cuando los clústeres están en el `normal` estado:

```
cluster_B::> metrocluster show
Cluster           Configuration State      Mode
-----
Local: cluster_B configured      normal
Remote: cluster_A configured      normal
```

Si una conmutación de regreso tarda mucho tiempo en terminar, puede comprobar el estado de las líneas base en curso utilizando el `metrocluster config-replication resync-status show` comando.

6. Restablecer cualquier configuración de SnapMirror o SnapVault.

### Paso 3: Devuelva la pieza que falló a NetApp

Devuelva la pieza que ha fallado a NetApp, como se describe en las instrucciones de RMA que se suministran con el kit. Consulte ["Devolución de piezas y sustituciones"](#) la página para obtener más información.

## Módulo del controlador

### Descripción general de la sustitución del módulo del controlador - AFF C400

Debe revisar los requisitos previos del procedimiento de reemplazo y seleccionar el correcto para su versión del sistema operativo ONTAP.

- Todas las bandejas de unidades deben funcionar correctamente.
- Si su sistema está en una configuración MetroCluster, debe revisar la sección ["Elección del procedimiento de recuperación correcto"](#) para determinar si debe utilizar este procedimiento.

Si este es el procedimiento que debe utilizar, tenga en cuenta que el procedimiento de sustitución de una controladora en una configuración de MetroCluster de cuatro u ocho nodos es el mismo que el de una pareja de alta disponibilidad. No es necesario realizar pasos específicos de MetroCluster porque el fallo está limitado a un par de alta disponibilidad y pueden utilizarse comandos de recuperación tras fallos del almacenamiento para proporcionar un funcionamiento no disruptivo durante el reemplazo.

- Debe sustituir el componente con errores por un componente FRU de repuesto que haya recibido de su proveedor.
- Debe sustituir un módulo de controlador por un módulo de controlador del mismo tipo de modelo. No puede actualizar su sistema simplemente reemplazando el módulo del controlador.



- No es posible cambiar ninguna unidad o bandeja de unidades como parte de este procedimiento.
- En este procedimiento, el dispositivo de arranque pasa del controlador dañado al controlador *regrel* de modo que el controlador *regrel* se arranque en la misma versión de ONTAP que el módulo de controlador antiguo.
- Es importante que aplique los comandos de estos pasos en los sistemas correctos:
  - El controlador *drinated* es el controlador que se va a sustituir.
  - El *node* de reemplazo es la nueva controladora que está reemplazando a la controladora dañada.
  - El controlador *heated* es el controlador que sobrevive.
- Siempre debe capturar el resultado de la consola de la controladora en un archivo de texto.

Esto proporciona un registro del procedimiento para poder solucionar los problemas que puedan surgir durante el proceso de reemplazo.

### **Apague el controlador dañado - AFF C400**

Apague o retome el controlador dañado siguiendo el procedimiento adecuado para su configuración.

## Opción 1: La mayoría de los sistemas

Para apagar el controlador dañado, debe determinar el estado del controlador y, si es necesario, tomar el control para que el controlador sano siga sirviendo datos del almacenamiento del controlador dañado.

### Acerca de esta tarea

- Si dispone de un sistema SAN, debe haber comprobado los mensajes de evento `cluster kernel-service show`) para el blade SCSI de la controladora dañada. `cluster kernel-service show``El comando (desde el modo avanzado `priv`) muestra el nombre del nodo, "estado del quórum" de ese nodo, el estado de disponibilidad de ese nodo y el estado operativo de ese nodo.

Cada proceso SCSI-blade debe quórum con los otros nodos del clúster. Todos los problemas deben resolverse antes de continuar con el reemplazo.

- Si tiene un clúster con más de dos nodos, debe estar en quórum. Si el clúster no tiene quórum o si una controladora en buen estado muestra falso según su condición, debe corregir el problema antes de apagar la controladora dañada; consulte "Sincronice un nodo con el clúster".

### Pasos

1. Si AutoSupport está habilitado, elimine la creación automática de casos invocando un mensaje de AutoSupport:

```
system node autosupport invoke -node * -type all -message MAINT=<# of hours>h
```

El siguiente mensaje de AutoSupport suprime la creación automática de casos durante dos horas:

```
cluster1:> system node autosupport invoke -node * -type all -message MAINT=2h
```

2. Desactivar devolución automática:

- a. Ingrese el siguiente comando desde la consola del controlador en buen estado:

```
storage failover modify -node impaired_node_name -auto-giveback false
```

- b. Ingresar `y` cuando vea el mensaje "¿Desea desactivar la devolución automática?"

3. Lleve la controladora dañada al aviso DEL CARGADOR:

Si el controlador dañado está mostrando...	Realice lo siguiente...
El aviso del CARGADOR	Vaya al paso siguiente.
Esperando devolución...	Pulse Ctrl-C y, a continuación, responda <code>y</code> cuando se le solicite.

Si el controlador dañado está mostrando...	Realice lo siguiente...
Solicitud del sistema o solicitud de contraseña	<p>Retome o detenga el controlador dañado del controlador en buen estado:</p> <pre>storage failover takeover -ofnode impaired_node_name -halt true</pre> <p>El parámetro <i>-halt true</i> lleva al símbolo del sistema de Loader.</p>

## Opción 2: La controladora está en un MetroCluster de dos nodos

Para apagar el controlador dañado, debe determinar el estado del controlador y, si es necesario, cambiar el controlador para que el controlador correcto siga sirviendo datos del almacenamiento del controlador dañado.

### Acerca de esta tarea

- Debe dejar las fuentes de alimentación encendidas al final de este procedimiento para proporcionar alimentación a la controladora en buen estado.

### Pasos

1. Compruebe el estado de MetroCluster para determinar si el controlador dañado ha cambiado automáticamente al controlador en buen estado: `metrocluster show`
2. En función de si se ha producido una conmutación automática, proceda según la siguiente tabla:

Si el controlador está dañado...	Realice lo siguiente...
Se ha cambiado automáticamente	Continúe con el próximo paso.
No se ha cambiado automáticamente	Realice una operación de conmutación de sitios planificada desde el controlador en buen estado: <code>metrocluster switchover</code>
No se ha cambiado automáticamente, ha intentado efectuar una conmutación con el <code>metrocluster switchover</code> y se vetó la conmutación	Revise los mensajes de veto y, si es posible, resuelva el problema e inténtelo de nuevo. Si no puede resolver el problema, póngase en contacto con el soporte técnico.

3. Resincronice los agregados de datos ejecutando el `metrocluster heal -phase aggregates` comando del clúster superviviente.

```
controller_A_1::> metrocluster heal -phase aggregates
[Job 130] Job succeeded: Heal Aggregates is successful.
```

Si la curación es vetada, usted tiene la opción de reemitir el `metrocluster heal` con el `-override-vetoes` parámetro. Si utiliza este parámetro opcional, el sistema anula cualquier veto

suave que impida la operación de reparación.

4. Compruebe que se ha completado la operación con el comando `MetroCluster operation show`.

```
controller_A_1::> metrocluster operation show
  Operation: heal-aggregates
    State: successful
Start Time: 7/25/2016 18:45:55
  End Time: 7/25/2016 18:45:56
  Errors: -
```

5. Compruebe el estado de los agregados mediante `storage aggregate show` comando.

```
controller_A_1::> storage aggregate show
Aggregate      Size Available Used% State   #Vols  Nodes
RAID Status
-----
...
aggr_b2      227.1GB   227.1GB   0% online    0  mcc1-a2
raid_dp, mirrored, normal...
```

6. Repare los agregados raíz mediante el `metrocluster heal -phase root-aggregates` comando.

```
mcc1A::> metrocluster heal -phase root-aggregates
[Job 137] Job succeeded: Heal Root Aggregates is successful
```

Si la curación es vetada, usted tiene la opción de reemitir el `metrocluster heal` comando con el parámetro `-override-vetoes`. Si utiliza este parámetro opcional, el sistema anula cualquier veto suave que impida la operación de reparación.

7. Compruebe que la operación reparar se ha completado mediante el `metrocluster operation show` comando en el clúster de destino:

```
mcc1A::> metrocluster operation show
  Operation: heal-root-aggregates
    State: successful
Start Time: 7/29/2016 20:54:41
  End Time: 7/29/2016 20:54:42
  Errors: -
```

8. En el módulo del controlador dañado, desconecte las fuentes de alimentación.

## Sustituya el hardware del módulo del controlador - AFF C400

Para sustituir el hardware del módulo de la controladora, debe retirar la controladora dañada, mover los componentes de FRU al módulo de la controladora de reemplazo, instalar el módulo de la controladora de reemplazo en el chasis y, a continuación, arrancar el sistema en modo de mantenimiento.

### Paso 1: Extraiga el módulo del controlador

Para acceder a los componentes internos del módulo de controlador, debe extraer el módulo de controlador del chasis.

1. Si usted no está ya conectado a tierra, correctamente tierra usted mismo.
2. Suelte los retenes del cable de alimentación y, a continuación, desenchufe los cables de las fuentes de alimentación.
3. Afloje el gancho y la correa de bucle que sujetan los cables al dispositivo de administración de cables y, a continuación, desconecte los cables del sistema y los SFP (si fuera necesario) del módulo del controlador, manteniendo un seguimiento del lugar en el que estaban conectados los cables.

Deje los cables en el dispositivo de administración de cables de manera que cuando vuelva a instalar el dispositivo de administración de cables, los cables estén organizados.

4. Retire el dispositivo de administración de cables del módulo del controlador y colóquelo aparte.
5. Presione los dos pestillos de bloqueo hacia abajo y, a continuación, gire ambos pestillos hacia abajo al mismo tiempo.

El módulo de la controladora se mueve ligeramente fuera del chasis.

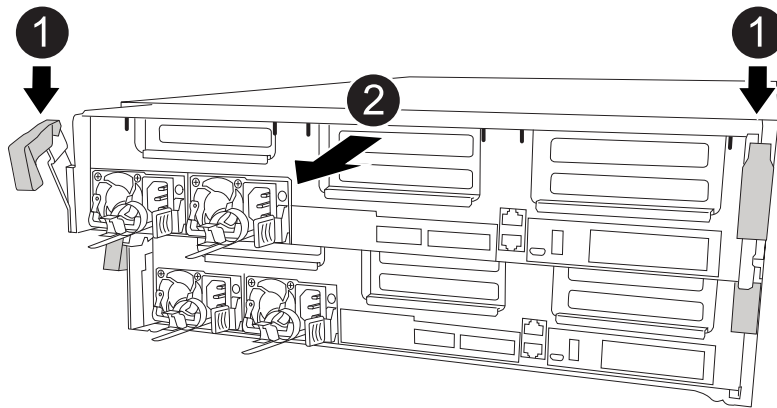

1	Pestillos de bloqueo
2	La controladora se mueve ligeramente fuera del chasis

6. Deslice el módulo de la controladora para sacarlo del chasis.

Asegúrese de que admite la parte inferior del módulo de la controladora cuando la deslice para sacarlo del chasis.

7. Coloque el módulo del controlador sobre una superficie plana y estable.
8. En el módulo del controlador de sustitución, abra el conducto de aire y retire los elevadores vacíos del módulo del controlador mediante la animación, la ilustración o los pasos escritos:

Animación: Retire los elevadores vacíos del módulo del controlador de sustitución

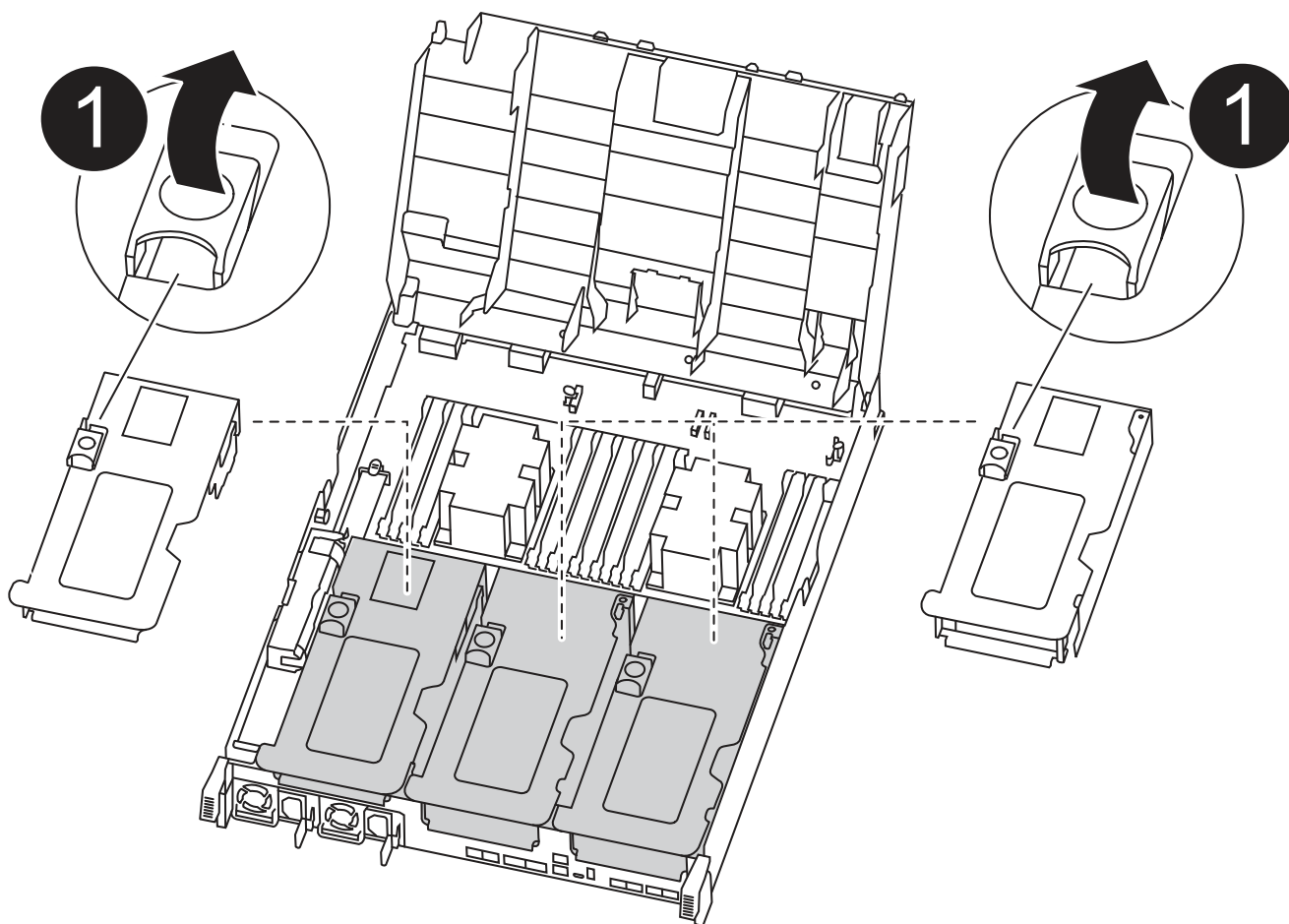

## 1 Pestillos del elevador

1. Presione las lengüetas de bloqueo de los lados del conducto de aire hacia el centro del módulo del controlador.
2. Deslice el conducto de aire hacia la parte posterior del módulo del controlador y gírelo hacia arriba hasta su posición completamente abierta.
3. Gire el pestillo de bloqueo del elevador en el lado izquierdo del elevador 1 hacia arriba y hacia el conducto de aire, levante el elevador y colóquelo a un lado.
4. Repita el paso anterior para los elevadores restantes.

### Paso 2: Mueva las fuentes de alimentación

Debe mover la fuente de alimentación del módulo del controlador dañado al módulo del controlador de repuesto cuando sustituya un módulo del controlador.

Puede utilizar la animación, ilustración o los pasos escritos siguientes para mover las fuentes de alimentación

al módulo de controlador de reemplazo.

#### Animación: Mueva las fuentes de alimentación

1. Retire la fuente de alimentación:

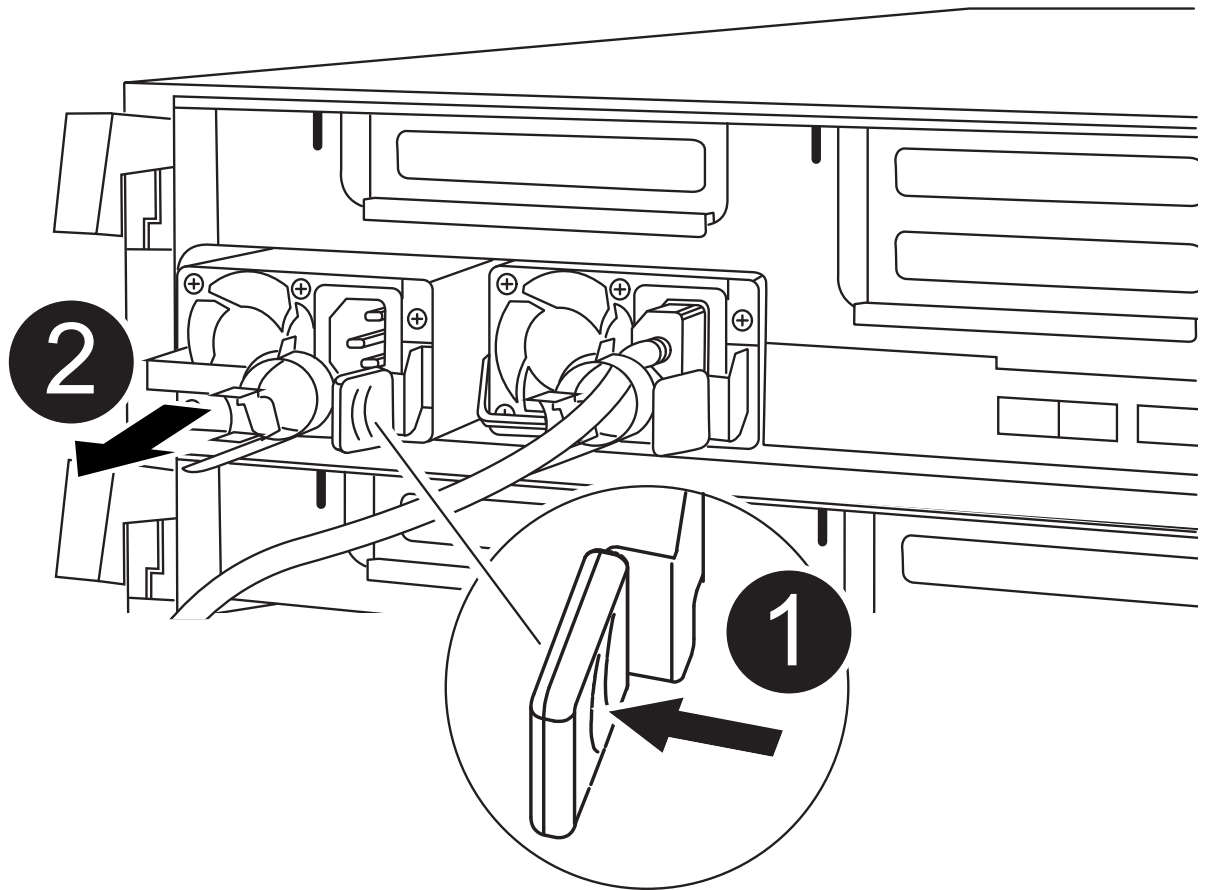

1	Lengüeta de bloqueo de PSU
2	Retén del cable de alimentación

1. Gire el asa de la leva para que pueda utilizarse para extraer la fuente de alimentación del chasis.
2. Pulse la lengüeta de bloqueo azul para liberar la fuente de alimentación del chasis.
3. Con ambas manos, extraiga la fuente de alimentación del chasis y, a continuación, déjela a un lado.
  - a. Mueva la fuente de alimentación al nuevo módulo de controlador y, a continuación, instálela.
  - b. Con ambas manos, sujete y alinee los bordes de la fuente de alimentación con la abertura del módulo del controlador y, a continuación, empuje suavemente la fuente de alimentación en el módulo del controlador hasta que la lengüeta de bloqueo encaje en su sitio.

Las fuentes de alimentación sólo se acoplarán correctamente al conector interno y se bloquearán de una manera.



Para evitar dañar el conector interno, no ejerza demasiada fuerza al deslizar la fuente de alimentación hacia el sistema.

a. Repita los pasos anteriores con todos los suministros de alimentación restantes.

### Paso 3: Mueva la batería NVDIMM

Para mover la batería NVDIMM del módulo de controlador dañado al módulo de controlador de repuesto, debe realizar una secuencia específica de pasos.

Puede utilizar la animación, ilustración o los pasos escritos siguientes para mover la batería NVDIMM del módulo de controlador dañado al módulo de controlador de reemplazo.

[Animación: Mueva la batería NVDIMM](#)

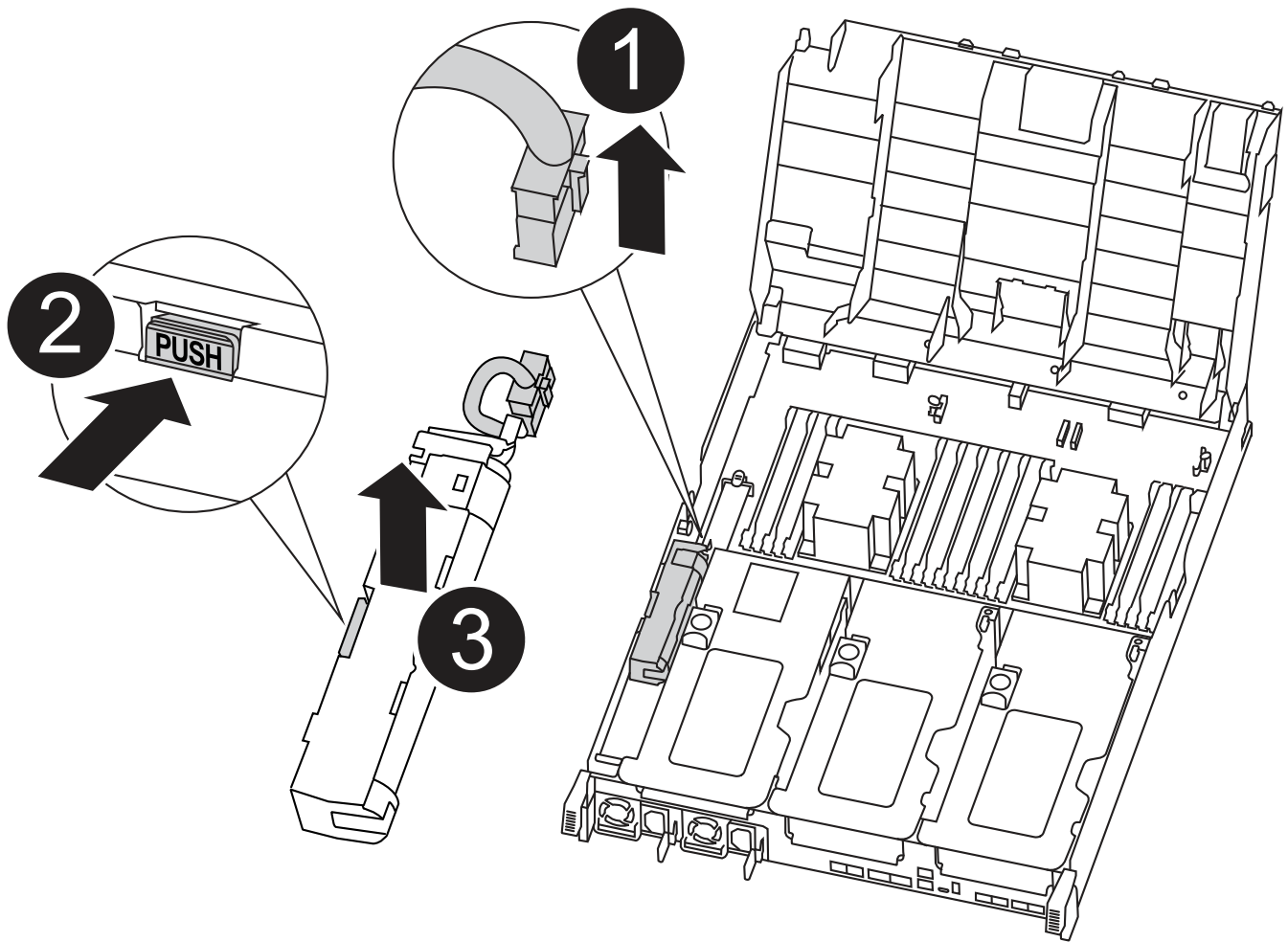

1	Enchufe de la batería NVDIMM
2	Lengüeta de bloqueo de la batería NVDIMM
3	Batería NVDIMM



1. Abra el conducto de aire:
  - a. Presione las lengüetas de bloqueo de los lados del conducto de aire hacia el centro del módulo del controlador.
  - b. Deslice el conducto de aire hacia la parte posterior del módulo del controlador y gírelo hacia arriba hasta su posición completamente abierta.
2. Localice la batería NVDIMM en el módulo de la controladora.
3. Localice el enchufe de la batería y apriete el clip en la parte frontal del enchufe de la batería para liberar el enchufe de la toma y, a continuación, desenchufe el cable de la batería de la toma.
4. Sujete la batería, presione LA lengüeta de bloqueo azul marcada Y, a continuación, levante la batería para sacarla del soporte y del módulo del controlador.
5. Mueva la batería al módulo del controlador de repuesto.
6. Alinee el módulo de la batería con la abertura de la batería y, a continuación, empuje suavemente la batería hasta que encaje en su sitio.



No vuelva a enchufar el cable de la batería a la placa base hasta que se le indique hacerlo.

#### **Paso 4: Mueva el soporte de arranque**

Debe localizar el soporte de arranque y, a continuación, seguir las instrucciones para retirarlo del módulo de controlador dañado e insertarlo en el módulo de controlador de sustitución.

Puede utilizar la animación, ilustración o los pasos escritos siguientes para mover el soporte de arranque desde el módulo del controlador dañado al módulo del controlador de reemplazo.

[Animación: Mueve el soporte de arranque](#)

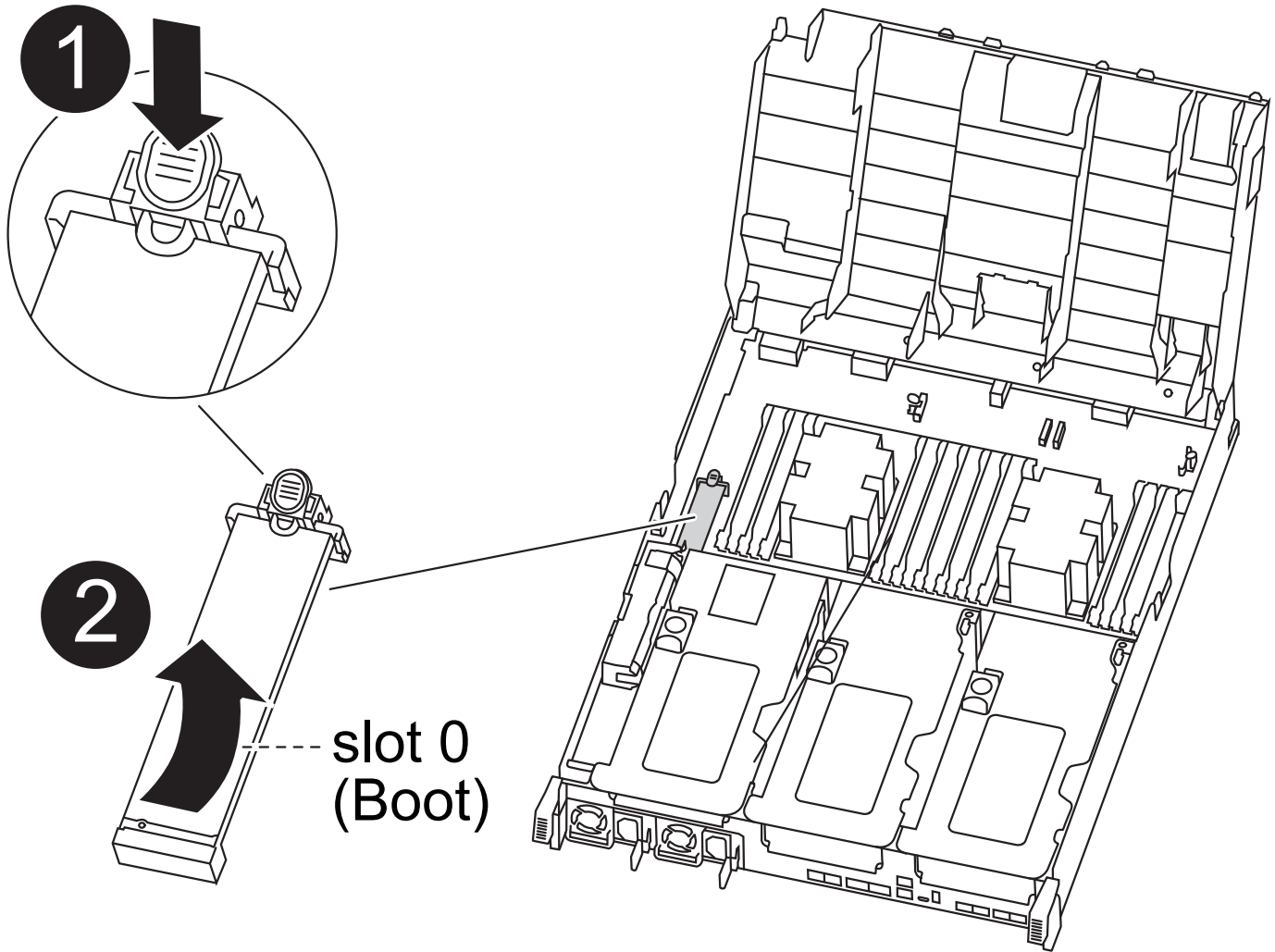

1	Lengüeta de bloqueo del soporte de arranque
2	Soporte de arranque

1. Localice y retire el soporte de arranque del módulo de la controladora:
  - a. Pulse el botón azul al final del soporte de arranque hasta que el labio del soporte de arranque desaparezca el botón azul.
  - b. Gire el soporte del maletero hacia arriba y tire con cuidado del soporte del maletero para sacarlo del zócalo.
2. Mueva el soporte del maletero al nuevo módulo del controlador, alinee los bordes del soporte del maletero con el alojamiento del zócalo y, a continuación, empújelo suavemente en el zócalo.
3. Compruebe el soporte del maletero para asegurarse de que está asentado completamente en la toma.
 

Si es necesario, extraiga el soporte de arranque y vuelva a colocarlo en la toma.
4. Bloquee el soporte de arranque en su sitio:
  - a. Gire el soporte de arranque hacia abajo hacia la placa base.

- b. Pulse el botón de bloqueo azul para que esté en la posición abierta.
- c. Coloque los dedos en el extremo del soporte del maletero mediante el botón azul, presione firmemente el extremo del soporte del maletero para activar el botón de bloqueo azul.

**Paso 5: Mover los elevadores PCIe y la tarjeta mezzanine**

Como parte del proceso de sustitución de la controladora, debe mover los elevadores PCIe y la tarjeta mezzanine del módulo de controladora dañado al módulo de controladora de reemplazo.

Puede utilizar las siguientes animaciones, ilustraciones o los pasos escritos para mover los elevadores PCIe y la tarjeta intermedia desde el módulo de la controladora dañada al módulo de la controladora de sustitución.

Movimiento de la tarjeta vertical PCIe 1 y 2 (elevadores izquierdo y medio):

[Animación - mover elevadores PCI 1 y 2](#)

Desplazamiento de la tarjeta mezzanine y la tarjeta vertical 3 (tarjeta vertical derecha):

[Animación: Mover la tarjeta mezzanine y la tarjeta vertical 3](#)

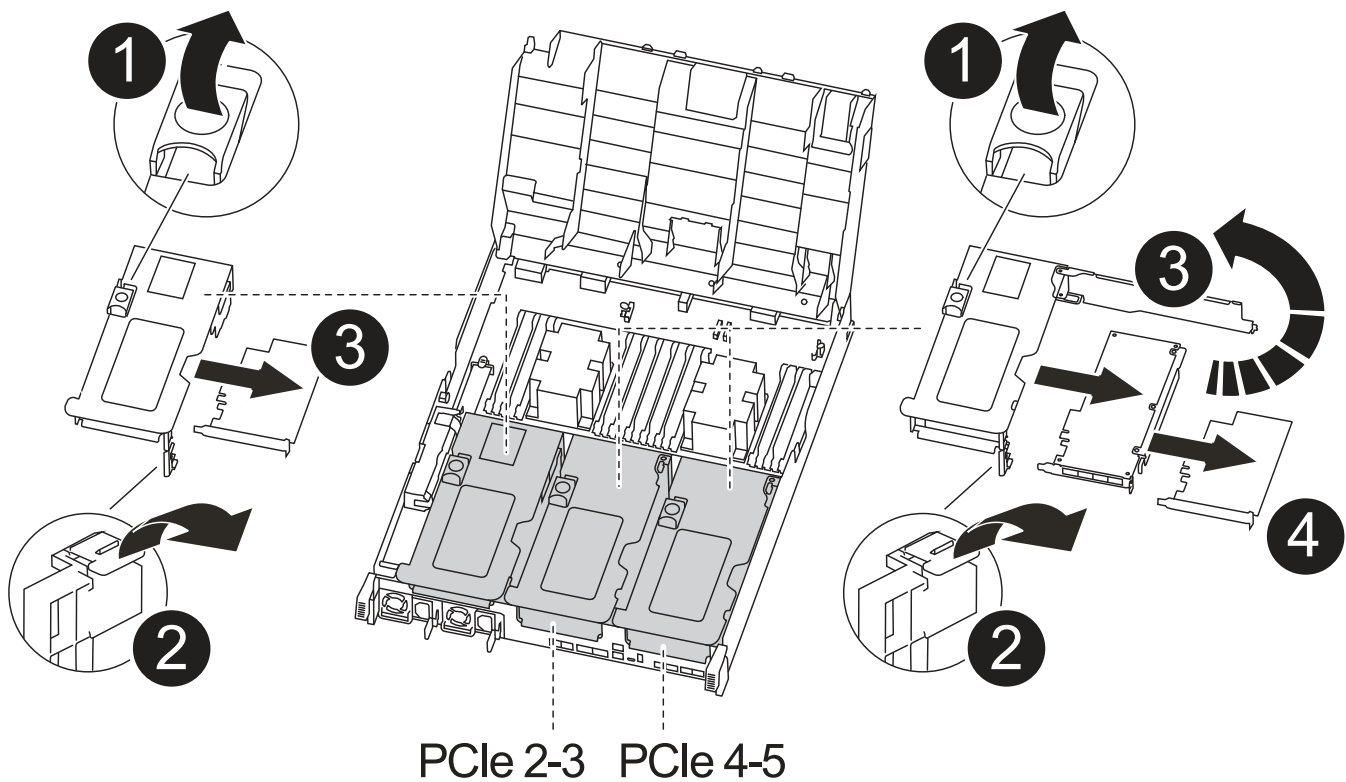

<b>1</b>	Pestillo de bloqueo de la tarjeta vertical
<b>2</b>	Pestillo de bloqueo de tarjeta PCI
<b>3</b>	Placa de bloqueo PCI

1. Mueva los elevadores PCIe uno y dos del módulo del controlador dañado al módulo del controlador de sustitución:

- a. Quite todos los módulos SFP o QSFP que puedan estar en las tarjetas PCIe.
- b. Gire el pestillo de bloqueo del elevador en el lado izquierdo del elevador hacia arriba y hacia el conducto de aire.

La tarjeta vertical se eleva ligeramente del módulo del controlador.

- c. Levante la tarjeta vertical y, a continuación, muérela al módulo de la controladora de reemplazo.
- d. Alinee la tarjeta vertical con las patillas del lado de la toma de la tarjeta vertical, baje la tarjeta vertical de los pasadores, empuje la tarjeta vertical directamente hacia la toma de la placa base y, a continuación, gire el pestillo hacia abajo al ras con la chapa metálica de la tarjeta vertical.
- e. Repita este paso para la tarjeta vertical número 2.

2. Extraiga la tarjeta vertical número 3, extraiga la tarjeta intermedia e instálela en el módulo de la controladora de sustitución:

- a. Quite todos los módulos SFP o QSFP que puedan estar en las tarjetas PCIe.
- b. Gire el pestillo de bloqueo del elevador en el lado izquierdo del elevador hacia arriba y hacia el conducto de aire.

La tarjeta vertical se eleva ligeramente del módulo del controlador.

- c. Levante la tarjeta vertical y déjela a un lado en una superficie plana y estable.
- d. Afloje los tornillos de ajuste manual de la tarjeta intermedia y levante suavemente la tarjeta directamente del zócalo y, a continuación, muévela al módulo de controlador de repuesto.
- e. Instale el entresuelo en el controlador de repuesto y fíjelo con los tornillos de apriete manual.
- f. Instale la tercera tarjeta vertical en el módulo de la controladora de reemplazo.

#### **Paso 6: Mueva los DIMM**

Debe localizar los módulos DIMM y, a continuación, moverlos desde el módulo del controlador dañado hasta el módulo del controlador de reemplazo.

Debe tener preparado el nuevo módulo de controlador para poder mover los DIMM directamente desde el módulo de controlador dañado a las ranuras correspondientes del módulo de controlador de reemplazo.

Puede utilizar la animación, ilustración o los pasos escritos siguientes para mover los DIMM del módulo de controlador dañado al módulo de controlador de reemplazo.

[Animación: Mueva los DIMM](#)

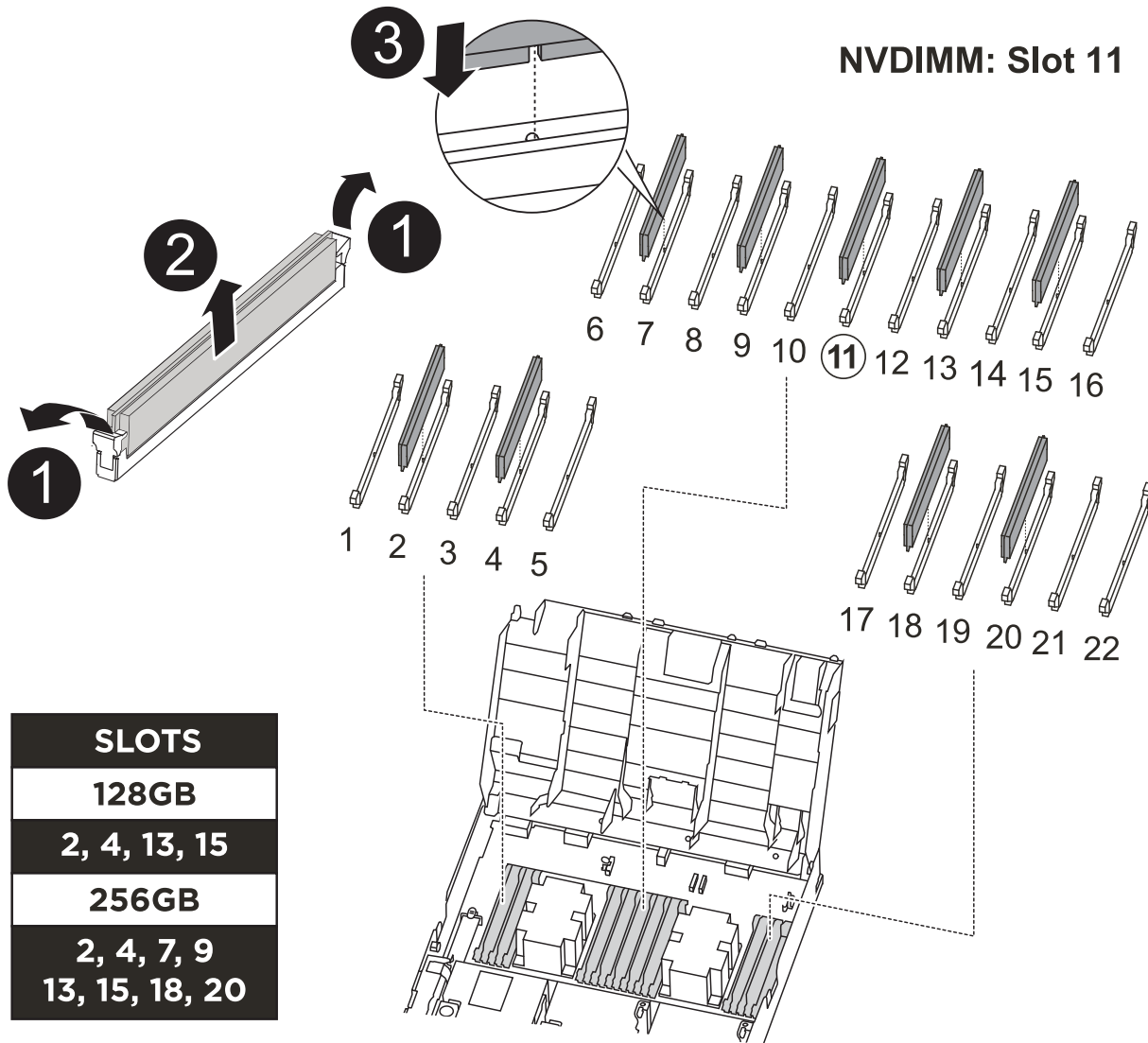

<b>1</b>	Lengüetas de bloqueo DIMM
<b>2</b>	DIMM
<b>3</b>	Toma DIMM

1. Localice los DIMM en el módulo del controlador.
2. Tenga en cuenta la orientación del DIMM en el socket para poder insertar el DIMM en el módulo de controlador de reemplazo en la orientación adecuada.
3. Compruebe que la batería NVDIMM no está conectada al nuevo módulo de controlador.
4. Mueva los DIMM del módulo del controlador dañado al módulo del controlador de sustitución:



Asegúrese de instalar cada DIMM en la misma ranura que ocupa en el módulo de controlador dañado.

- a. Extraiga el DIMM de su ranura empujando lentamente las lengüetas expulsoras del DIMM a ambos lados del DIMM y, a continuación, extraiga el DIMM de la ranura.



Sujete con cuidado el módulo DIMM por los bordes para evitar la presión sobre los componentes de la placa de circuitos DIMM.

- b. Localice la ranura DIMM correspondiente en el módulo de la controladora de reemplazo.
- c. Asegúrese de que las lengüetas del expulsor DIMM del zócalo del DIMM están en posición abierta y, a continuación, inserte el DIMM directamente en el zócalo.

Los módulos DIMM se ajustan firmemente en el zócalo, pero deben entrar fácilmente. Si no es así, realinee el DIMM con el zócalo y vuelva a insertarlo.

- d. Inspeccione visualmente el módulo DIMM para comprobar que está alineado de forma uniforme y completamente insertado en el zócalo.
  - e. Repita estos subpasos para los módulos DIMM restantes.
5. Conecte la batería NVDIMM a la placa base.

Asegúrese de que el tapón se bloquea en el módulo del controlador.

#### Paso 7: Instale el módulo del controlador

Una vez que todos los componentes se han movido del módulo de controlador dañado al módulo de controlador de repuesto, debe instalar el módulo de controlador de repuesto en el chasis y, a continuación, reiniciarlo en modo de mantenimiento.

1. Si aún no lo ha hecho, cierre el conducto de aire.
2. Alinee el extremo del módulo del controlador con la abertura del chasis y, a continuación, empuje suavemente el módulo del controlador hasta la mitad del sistema.



No inserte completamente el módulo de la controladora en el chasis hasta que se le indique hacerlo.

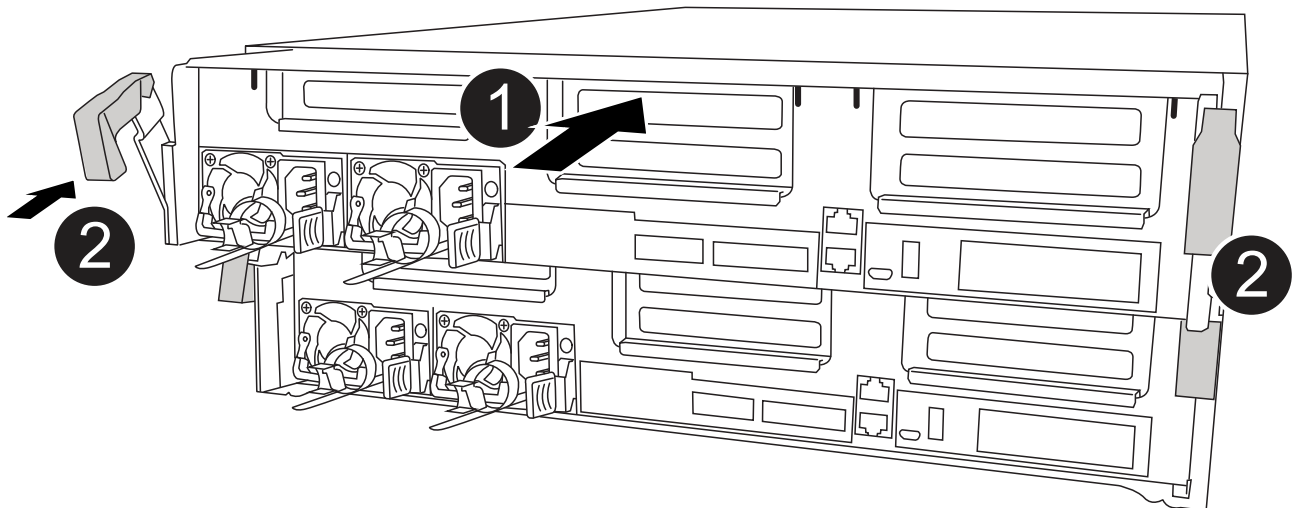

<b>1</b>	Deslice la controladora hacia el chasis
<b>2</b>	Pestillos de bloqueo

3. Cablee los puertos de gestión y consola de manera que pueda acceder al sistema para realizar las tareas en las secciones siguientes.



Conectará el resto de los cables al módulo del controlador más adelante en este procedimiento.

4. Complete la instalación del módulo del controlador:
- Conecte el cable de alimentación a la fuente de alimentación, vuelva a instalar el collar de bloqueo del cable de alimentación y, a continuación, conecte la fuente de alimentación.
  - Con los pestillos de bloqueo, empuje firmemente el módulo del controlador en el chasis hasta que los pestillos de bloqueo empiecen a elevarse.



No ejerza una fuerza excesiva al deslizar el módulo del controlador hacia el chasis para evitar dañar los conectores.

- Coloque completamente el módulo del controlador en el chasis girando los pestillos de bloqueo hacia arriba, inclinándolos de manera que borren los pasadores de bloqueo, empuje suavemente el controlador hasta que encaje y, a continuación, baje los pestillos de bloqueo a la posición de bloqueo.

El módulo de la controladora comienza a arrancar tan pronto como se asienta completamente en el chasis. Está preparado para interrumpir el proceso de arranque.

- Si aún no lo ha hecho, vuelva a instalar el dispositivo de administración de cables.
- Interrumpa el proceso de arranque normal y arranque en EL CARGADOR pulsando `Ctrl-C`.



Si el sistema se detiene en el menú de inicio, seleccione la opción para arrancar EN EL CARGADOR.

- En el aviso del CARGADOR, introduzca `bye` Para reiniciar las tarjetas PCIe y otros componentes.
- Interrumpa el proceso de arranque y arranque en el símbolo del sistema del CARGADOR pulsando `Ctrl-C`.

Si el sistema se detiene en el menú de inicio, seleccione la opción para arrancar EN EL CARGADOR.

### Restaurar y verificar la configuración del sistema - AFF C400

Tras completar el reemplazo y el arranque del hardware en modo de mantenimiento, debe verificar la configuración del sistema de bajo nivel de la controladora de reemplazo y volver a configurar los ajustes del sistema según sea necesario.

## Paso 1: Configurar y verificar la hora del sistema después de sustituir el controlador

Debe comprobar la hora y la fecha del módulo de la controladora de sustitución en comparación con el módulo de controladora en buen estado de un par de alta disponibilidad o con un servidor de tiempo fiable en una configuración independiente. Si la hora y la fecha no coinciden, debe reiniciarlas en el módulo del controlador de repuesto para evitar posibles interrupciones en los clientes debido a diferencias de tiempo.

### Acerca de esta tarea

Es importante que aplique los comandos en los pasos de los sistemas correctos:

- El nodo *regr*USTITUCION es el nuevo nodo que reemplazó al nodo dañado como parte de este procedimiento.
- El nodo *heated* es el compañero de alta disponibilidad del nodo *regrel*.

### Pasos

1. Si el nodo *reader* no está en el aviso del CARGADOR, detenga el sistema en el símbolo del sistema del CARGADOR.
2. En el nodo *Healthy*, compruebe la hora del sistema: `cluster date show`  
  
La fecha y la hora se basan en la zona horaria configurada.
3. En el símbolo del SISTEMA del CARGADOR, compruebe la fecha y la hora del nodo *regrel*: `show date`  
  
La fecha y la hora se indican en GMT.
4. Si es necesario, establezca la fecha en GMT en el nodo de reemplazo: `set date mm/dd/yyyy`
5. Si es necesario, establezca la hora en GMT del nodo de reemplazo: `set time hh:mm:ss`
6. En el símbolo del SISTEMA del CARGADOR, confirme la fecha y la hora del nodo *regrel*: `show date`  
  
La fecha y la hora se indican en GMT.

## Paso 2: Verifique y configure el estado de alta disponibilidad del módulo de la controladora

Debe comprobar el HA estado del módulo de la controladora y, si es necesario, actualice el estado para que coincida con la configuración del sistema.

1. En el modo de mantenimiento del nuevo módulo de controlador, compruebe que todos los componentes muestran lo mismo HA provincia: `ha-config show`  
  
El estado de alta disponibilidad debe ser el mismo para todos los componentes.
2. Si el estado del sistema mostrado del módulo del controlador no coincide con la configuración del sistema, defina el HA estado para el módulo de la controladora: `ha-config modify controller ha-state`

El valor de la condición de alta disponibilidad puede ser uno de los siguientes:

- `ha`
- `mcc`
- `mcc-2n`
- `mccip`



◦ non-ha

3. Si el estado del sistema mostrado del módulo del controlador no coincide con la configuración del sistema, defina el HA estado para el módulo de la controladora: `ha-config modify controller ha-state`
4. Confirme que el ajuste ha cambiado: `ha-config show`

## Recuperar el sistema y reasignar discos - AFF C400

Continúe con el procedimiento de sustitución presentando el almacenamiento y confirmando la reasignación del disco.

### Paso 1: Recuperar el sistema

Verifique las conexiones de red y almacenamiento del módulo controlador mediante ["Active IQ Config Advisor"](#)

### Pasos

1. Descargue e instale Config Advisor.
2. Introduzca la información del sistema de destino y haga clic en Collect Data.
3. Haga clic en la ficha cableado y, a continuación, examine la salida. Asegúrese de que se muestren todas las bandejas de discos y todos los discos aparecen en el resultado, corrigiendo los problemas de cableado que encuentre.
4. Compruebe otro cableado haciendo clic en la ficha correspondiente y, a continuación, examinando el resultado de Config Advisor.

### Paso 2: Reasignar discos

Si el sistema de almacenamiento está en un par de alta disponibilidad, el ID del sistema del nuevo módulo de controladora se asigna automáticamente a los discos cuando se produce la devolución al final del procedimiento. Debe confirmar el cambio de ID del sistema al arrancar el controlador *reboot* y, a continuación, comprobar que se ha implementado el cambio.

Este procedimiento solo se aplica a sistemas que ejecutan ONTAP en una pareja de ha.

1. Si el controlador *reader* está en modo de mantenimiento (mostrando la `*>` Salga del modo de mantenimiento y vaya al símbolo del sistema del CARGADOR: `halt`
2. Desde el símbolo DEL SISTEMA DEL CARGADOR en el controlador *reboot*, arranque el controlador, introduciendo `y` Si se le solicita que anule el ID del sistema debido a una discrepancia de ID del sistema: `boot_ontap`
3. Espere hasta la `Waiting for giveback...` El mensaje se muestra en la consola del controlador *regrese* y, a continuación, en el controlador en buen estado, compruebe que el nuevo ID del sistema asociado se ha asignado automáticamente: `storage failover show`

En el resultado del comando, debería ver un mensaje donde se indica que el ID del sistema ha cambiado en la controladora dañada, con lo que se muestran los ID anteriores y los nuevos correctos. En el ejemplo siguiente, el nodo 2 debe ser sustituido y tiene un ID de sistema nuevo de 151759706.

```

node1> `storage failover show`

```

Node	Partner	Takeover Possible	State Description
node1	node2	false	System ID changed on partner (Old: 151759706), In takeover 151759755, New: 151759706)
node2	node1	-	Waiting for giveback (HA mailboxes)

4. Desde la controladora en buen estado, compruebe que se han guardado los núcleo:

- a. Cambie al nivel de privilegio avanzado: `set -privilege advanced`

Usted puede responder `Y` cuando se le solicite que continúe en el modo avanzado. Aparece el símbolo del sistema del modo avanzado (`*>`).

- b. Guarde sus núcleo: `system node run -node local-node-name partner savecore`

- c. Espere a que el comando "avecore" se complete antes de emitir la devolución.

Puede introducir el siguiente comando para supervisar el progreso del comando `savecore`: `system node run -node local-node-name partner savecore -s`

- d. Vuelva al nivel de privilegio de administrador: `set -privilege admin`

5. Si el sistema de almacenamiento tiene configurado el cifrado de volúmenes o el almacenamiento, debe restaurar la funcionalidad de cifrado de volúmenes o almacenamiento usando uno de los siguientes procedimientos, en función de si usa la gestión de claves externa o incorporada:

- ["Restaura las claves de cifrado de gestión de claves incorporadas"](#)
- ["Restaura las claves de cifrado de gestión de claves externas"](#)

6. Devolver la controladora:

- a. Desde la controladora en buen estado, proporcione almacenamiento a la controladora que substituyó: `storage failover giveback -ofnode replacement_node_name`

La controladora *reader* recupera su almacenamiento y completa el arranque.

Si se le solicita que anule el ID del sistema debido a una falta de coincidencia de ID del sistema, debe introducir `y`.



Si el retorno se vetó, puede considerar la sustitución de los vetos.

["Busque el contenido de Configuración de alta disponibilidad para su versión de ONTAP 9"](#)

- a. Una vez finalizada la devolución, confirme que el par de alta disponibilidad está en buen estado y que la toma de control es posible: `storage failover show`



```

node1_siteA::> metrocluster node show -fields configuration-state

dr-group-id          cluster node          configuration-state
-----
-----
1 node1_siteA        node1mcc-001         configured
1 node1_siteA        node1mcc-002         configured
1 node1_siteB        node1mcc-003         configured
1 node1_siteB        node1mcc-004         configured

4 entries were displayed.

```

11. Compruebe que los volúmenes esperados estén presentes para cada controladora: `vol show -node node-name`
12. Si deshabilitó la toma de control automática al reiniciar, habilite esa función desde la controladora en buen estado: `storage failover modify -node replacement-node-name -onreboot true`

## Restauración completa del sistema - AFF C400

Para restaurar el funcionamiento completo del sistema, debe restaurar la configuración del cifrado de almacenamiento de NetApp (si es necesario), instalar licencias para la nueva controladora y devolver la pieza con error a NetApp, como se describe en las instrucciones de RMA que se incluyen en el kit.

### Paso 1: Instalar las licencias para la controladora de reemplazo en ONTAP

Debe instalar licencias nuevas para el nodo *retor* si el nodo dañado utilizaba funciones de ONTAP que requieren una licencia estándar (bloqueo de nodo). Para funciones con licencias estándar, cada nodo del clúster debe tener su propia clave para la función.

#### Acerca de esta tarea

Hasta que instale las claves de licencia, las funciones que requieren licencias estándar siguen estando disponibles para el nodo *reader*. Sin embargo, si el nodo dañado era el único nodo del clúster con una licencia de la función, no se permiten cambios de configuración en la función.

Además, el uso de funciones sin licencia en el nodo podría descumplir con las normativas de su acuerdo de licencia, de modo que debe instalar la clave de licencia o las claves de reemplazo en el Lo antes posible. del nodo *reassement*.

#### Antes de empezar

Las claves de licencia deben tener el formato de 28 caracteres.

Dispone de un período de gracia de 90 días para instalar las claves de licencia. Una vez transcurrido el período de gracia, se invalidarán todas las licencias antiguas. Después de instalar una clave de licencia válida, dispone de 24 horas para instalar todas las claves antes de que finalice el período de gracia.



Si su sistema estaba ejecutando inicialmente ONTAP 9.10,1 o posterior, utilice el procedimiento documentado en "[Proceso posterior al reemplazo de la placa base para actualizar las licencias en un sistema AFF/FAS](#)". Si no está seguro de la versión inicial de ONTAP para su sistema, consulte "[Hardware Universe de NetApp](#)" para obtener más información.

## Pasos

1. Si necesita claves de licencia nuevas, obtenga claves de licencia de reemplazo en el "[Sitio de soporte de NetApp](#)". En la sección My Support, en licencias de software.



Las claves de licencia nuevas que necesita se generan automáticamente y se envían a la dirección de correo electrónico que está registrada. Si no recibe el correo electrónico con las claves de licencia en un plazo de 30 días, debe ponerse en contacto con el soporte técnico.

2. Instale cada clave de licencia: `system license add -license-code license-key, license-key...`
3. Elimine las licencias antiguas, si lo desea:
  - a. Comprobar si hay licencias no utilizadas: `license clean-up -unused -simulate`
  - b. Si la lista parece correcta, elimine las licencias no utilizadas: `license clean-up -unused`

## Paso 2: Verifique las LIF y registre el número de serie

Antes de devolver el nodo *reader* al servicio, debe comprobar que las LIF se encuentran en sus puertos principales y registrar el número de serie del nodo *reader* si AutoSupport está habilitado y restablecer la devolución automática.

## Pasos

1. Compruebe que las interfaces lógicas están reportando a sus puertos y servidores domésticos: `network interface show -is-home false`  
  
Si alguno de los LIF se muestra como false, este se revierte a sus puertos principales: `network interface revert -vserver * -lif *`
2. Registre el número de serie del sistema con el soporte de NetApp.
  - Si AutoSupport está habilitado, envíe un mensaje de AutoSupport para registrar el número de serie.
  - Si AutoSupport no está habilitado, llame al "[Soporte de NetApp](#)" para registrar el número de serie.
3. Compruebe el estado del clúster. Consulte "[Cómo realizar una comprobación del estado de un clúster con un script en ONTAP](#)" el artículo de la base de conocimientos para obtener más información.
4. Si se activó una ventana de mantenimiento de AutoSupport, finalice mediante el `system node autosupport invoke -node * -type all -message MAINT=END` comando.
5. Si la devolución automática está desactivada, vuelva a habilitarla: `storage failover modify -node local -auto-giveback true`

## Paso 3: Vuelva a cambiar los agregados en una configuración MetroCluster de dos nodos

Esta tarea solo se aplica a configuraciones MetroCluster de dos nodos.

## Pasos

1. Compruebe que todos los nodos estén en el enabled provincia: `metrocluster node show`

```
cluster_B::> metrocluster node show

DR                               Configuration  DR
Group Cluster Node                State          Mirroring Mode
-----
1      cluster_A
      controller_A_1 configured      enabled      heal roots
completed
      cluster_B
      controller_B_1 configured      enabled      waiting for
switchback recovery
2 entries were displayed.
```

2. Compruebe que la resincronización se haya completado en todas las SVM: `metrocluster vserver show`
3. Compruebe que las migraciones LIF automáticas que realizan las operaciones de reparación se han completado correctamente: `metrocluster check lif show`
4. Lleve a cabo la conmutación de estado mediante el `metrocluster switchback` comando desde cualquier nodo del clúster superviviente.
5. Compruebe que la operación de conmutación de estado ha finalizado: `metrocluster show`

La operación de conmutación de estado ya está en ejecución cuando un clúster está en el `waiting-for-switchback` provincia:

```
cluster_B::> metrocluster show
Cluster                Configuration State      Mode
-----
Local: cluster_B configured      switchover
Remote: cluster_A configured      waiting-for-switchback
```

La operación de conmutación de estado se completa cuando los clústeres están en el `normal` estado:

```
cluster_B::> metrocluster show
Cluster                Configuration State      Mode
-----
Local: cluster_B configured      normal
Remote: cluster_A configured      normal
```

Si una conmutación de regreso tarda mucho tiempo en terminar, puede comprobar el estado de las líneas base en curso utilizando el `metrocluster config-replication resync-status show` comando.

6. Restablecer cualquier configuración de SnapMirror o SnapVault.

#### **Paso 4: Devuelva la pieza que falló a NetApp**

Devuelva la pieza que ha fallado a NetApp, como se describe en las instrucciones de RMA que se suministran con el kit. Consulte "[Devolución de piezas y sustituciones](#)" la página para obtener más información.

### **Sustituya un DIMM - AFF C400**

Debe sustituir un DIMM en el módulo del controlador cuando el sistema registre un número cada vez mayor de códigos de corrección de errores corregibles (ECC); de lo contrario, se producirá un error en el sistema.

Todos los demás componentes del sistema deben funcionar correctamente; si no es así, debe ponerse en contacto con el soporte técnico.

Debe sustituir el componente con errores por un componente FRU de repuesto que haya recibido de su proveedor.

#### **Paso 1: Apague el controlador dañado**

Apague o retome el controlador dañado siguiendo el procedimiento adecuado para su configuración.

### Opción 1: Mayoría de las configuraciones

Para apagar el controlador dañado, debe determinar el estado del controlador y, si es necesario, tomar el control para que el controlador sano siga sirviendo datos del almacenamiento del controlador dañado.

#### Acerca de esta tarea

- Si dispone de un sistema SAN, debe haber comprobado los mensajes de evento `cluster kernel-service show`) para el blade SCSI de la controladora dañada. `cluster kernel-service show``El comando (desde el modo avanzado `priv`) muestra el nombre del nodo, "estado del quórum" de ese nodo, el estado de disponibilidad de ese nodo y el estado operativo de ese nodo.

Cada proceso SCSI-blade debe quórum con los otros nodos del clúster. Todos los problemas deben resolverse antes de continuar con el reemplazo.

- Si tiene un clúster con más de dos nodos, debe estar en quórum. Si el clúster no tiene quórum o si una controladora en buen estado muestra falso según su condición, debe corregir el problema antes de apagar la controladora dañada; consulte "Sincronice un nodo con el clúster".

#### Pasos

1. Si AutoSupport está habilitado, elimine la creación automática de casos invocando un mensaje de AutoSupport:

```
system node autosupport invoke -node * -type all -message MAINT=<# of hours>h
```

El siguiente mensaje de AutoSupport suprime la creación automática de casos durante dos horas:

```
cluster1:> system node autosupport invoke -node * -type all -message MAINT=2h
```

2. Desactivar devolución automática:

- a. Ingrese el siguiente comando desde la consola del controlador en buen estado:

```
storage failover modify -node impaired_node_name -auto-giveback false
```

- b. Ingresar `y` cuando vea el mensaje "¿Desea desactivar la devolución automática?"

3. Lleve la controladora dañada al aviso DEL CARGADOR:

Si el controlador dañado está mostrando...	Realice lo siguiente...
El aviso del CARGADOR	Vaya al paso siguiente.
Esperando devolución...	Pulse Ctrl-C y, a continuación, responda <code>y</code> cuando se le solicite.



Si el controlador dañado está mostrando...	Realice lo siguiente...
Solicitud del sistema o solicitud de contraseña	<p>Retome o detenga el controlador dañado del controlador en buen estado:</p> <pre>storage failover takeover -ofnode impaired_node_name -halt true</pre> <p>El parámetro <i>-halt true</i> lleva al símbolo del sistema de Loader.</p>

## Opción 2: La controladora está en un MetroCluster de dos nodos

Para apagar el controlador dañado, debe determinar el estado del controlador y, si es necesario, cambiar el controlador para que el controlador correcto siga sirviendo datos del almacenamiento del controlador dañado.

### Acerca de esta tarea

- Debe dejar las fuentes de alimentación encendidas al final de este procedimiento para proporcionar alimentación a la controladora en buen estado.

### Pasos

1. Compruebe el estado de MetroCluster para determinar si el controlador dañado ha cambiado automáticamente al controlador en buen estado: `metrocluster show`
2. En función de si se ha producido una conmutación automática, proceda según la siguiente tabla:

Si el controlador está dañado...	Realice lo siguiente...
Se ha cambiado automáticamente	Continúe con el próximo paso.
No se ha cambiado automáticamente	Realice una operación de conmutación de sitios planificada desde el controlador en buen estado: <code>metrocluster switchover</code>
No se ha cambiado automáticamente, ha intentado efectuar una conmutación con el <code>metrocluster switchover</code> y se vetó la conmutación	Revise los mensajes de veto y, si es posible, resuelva el problema e inténtelo de nuevo. Si no puede resolver el problema, póngase en contacto con el soporte técnico.

3. Resincronice los agregados de datos ejecutando el `metrocluster heal -phase aggregates` comando del clúster superviviente.

```
controller_A_1::> metrocluster heal -phase aggregates
[Job 130] Job succeeded: Heal Aggregates is successful.
```

Si la curación es vetada, usted tiene la opción de reemitir el `metrocluster heal` con el `-override-vetoes` parámetro. Si utiliza este parámetro opcional, el sistema anula cualquier veto

suave que impida la operación de reparación.

4. Compruebe que se ha completado la operación con el comando `MetroCluster operation show`.

```
controller_A_1::> metrocluster operation show
  Operation: heal-aggregates
    State: successful
Start Time: 7/25/2016 18:45:55
  End Time: 7/25/2016 18:45:56
  Errors: -
```

5. Compruebe el estado de los agregados mediante `storage aggregate show` comando.

```
controller_A_1::> storage aggregate show
Aggregate      Size Available Used% State   #Vols  Nodes
RAID Status
-----
...
aggr_b2      227.1GB   227.1GB   0% online    0  mcc1-a2
raid_dp, mirrored, normal...
```

6. Repare los agregados raíz mediante el `metrocluster heal -phase root-aggregates` comando.

```
mcc1A::> metrocluster heal -phase root-aggregates
[Job 137] Job succeeded: Heal Root Aggregates is successful
```

Si la curación es vetada, usted tiene la opción de reemitir el `metrocluster heal` comando con el parámetro `-override-vetoes`. Si utiliza este parámetro opcional, el sistema anula cualquier veto suave que impida la operación de reparación.

7. Compruebe que la operación reparar se ha completado mediante el `metrocluster operation show` comando en el clúster de destino:

```
mcc1A::> metrocluster operation show
  Operation: heal-root-aggregates
    State: successful
Start Time: 7/29/2016 20:54:41
  End Time: 7/29/2016 20:54:42
  Errors: -
```

8. En el módulo del controlador dañado, desconecte las fuentes de alimentación.

## Paso 2: Extraiga el módulo del controlador

Para acceder a los componentes internos del módulo de controlador, debe extraer el módulo de controlador del chasis.

1. Si usted no está ya conectado a tierra, correctamente tierra usted mismo.
2. Suelte los retenes del cable de alimentación y, a continuación, desenchufe los cables de las fuentes de alimentación.
3. Afloje el gancho y la correa de bucle que sujetan los cables al dispositivo de administración de cables y, a continuación, desconecte los cables del sistema y los SFP (si fuera necesario) del módulo del controlador, manteniendo un seguimiento del lugar en el que estaban conectados los cables.

Deje los cables en el dispositivo de administración de cables de manera que cuando vuelva a instalar el dispositivo de administración de cables, los cables estén organizados.

4. Retire el dispositivo de administración de cables del módulo del controlador y colóquelo aparte.
5. Presione los dos pestillos de bloqueo hacia abajo y, a continuación, gire ambos pestillos hacia abajo al mismo tiempo.

El módulo de la controladora se mueve ligeramente fuera del chasis.

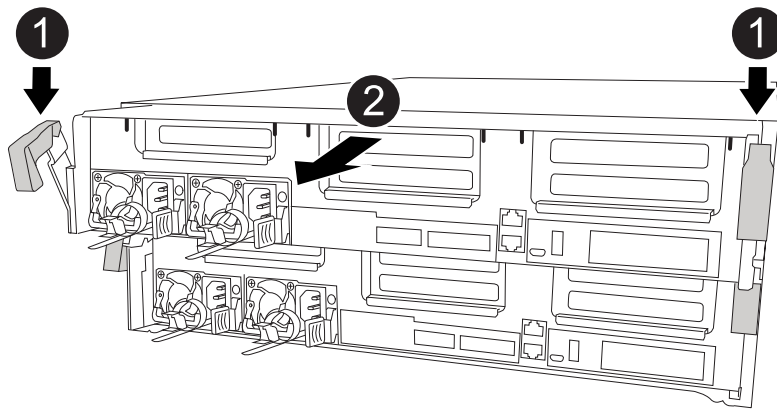

1	Pestillos de bloqueo
2	La controladora se mueve ligeramente fuera del chasis

6. Deslice el módulo de la controladora para sacarlo del chasis.

Asegúrese de que admite la parte inferior del módulo de la controladora cuando la deslice para sacarlo del chasis.

7. Coloque el módulo del controlador sobre una superficie plana y estable.

## Paso 3: Sustituya los módulos DIMM del sistema

El reemplazo de un DIMM del sistema implica identificar el DIMM de destino a través del mensaje de error asociado, localizar el DIMM de destino mediante el mapa de FRU en el conducto de aire y, a continuación, sustituir el DIMM.

Puede utilizar la animación, la ilustración o los pasos escritos siguientes para reemplazar un módulo DIMM del sistema.



La animación y la ilustración muestran ranuras vacías para zócalos sin DIMM. Estos zócalos vacíos se rellenan con espacios en blanco.

Animación: [Sustituya un módulo DIMM del sistema](#)

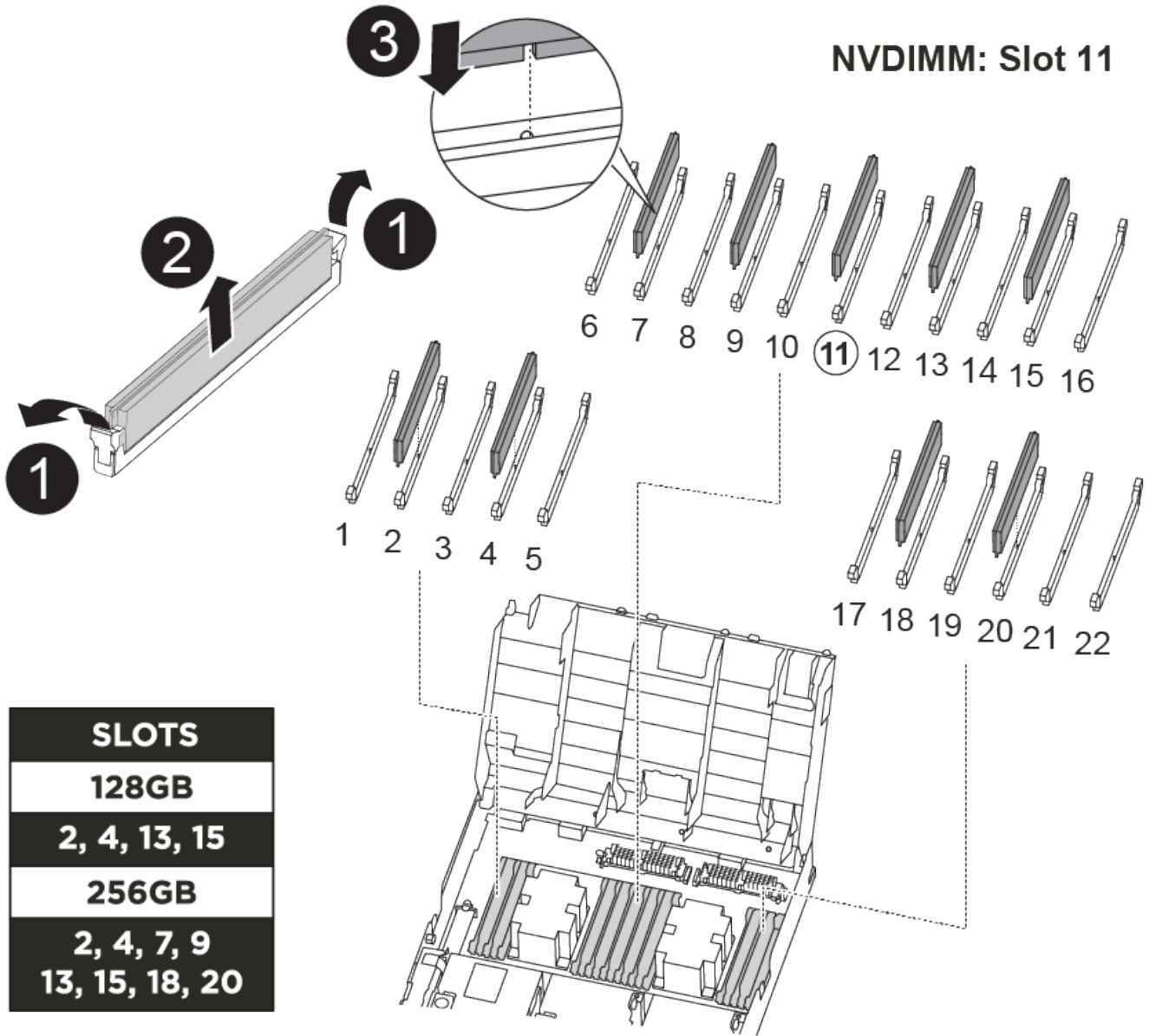

<b>1</b>	Lengüetas de bloqueo DIMM
<b>2</b>	DIMM
<b>3</b>	Toma DIMM

Los módulos DIMM se encuentran en los zócalos 2, 4, 13 y 15. El NVDIMM se encuentra en la ranura 11.

1. Abra el conducto de aire:
  - a. Presione las lengüetas de bloqueo de los lados del conducto de aire hacia el centro del módulo del controlador.
  - b. Deslice el conducto de aire hacia la parte posterior del módulo del controlador y gírelo hacia arriba hasta su posición completamente abierta.
2. Localice los DIMM en el módulo del controlador.
3. Tenga en cuenta la orientación del módulo DIMM en el zócalo para que pueda insertar el módulo DIMM de repuesto en la orientación adecuada.
4. Extraiga el DIMM de su zócalo empujando lentamente las dos lengüetas expulsoras del DIMM a ambos lados del DIMM y, a continuación, deslice el DIMM fuera del zócalo.



Sujete con cuidado el módulo DIMM por los bordes para evitar la presión sobre los componentes de la placa de circuitos DIMM.

5. Retire el módulo DIMM de repuesto de la bolsa de transporte antiestática, sujete el módulo DIMM por las esquinas y alinéelo con la ranura.

La muesca entre las patillas del DIMM debe alinearse con la lengüeta del zócalo.

6. Asegúrese de que las lengüetas del expulsor DIMM del conector están en posición abierta y, a continuación, inserte el DIMM directamente en la ranura.

El módulo DIMM encaja firmemente en la ranura, pero debe entrar fácilmente. Si no es así, realinee el DIMM con la ranura y vuelva a insertarlo.



Inspeccione visualmente el módulo DIMM para comprobar que está alineado de forma uniforme y completamente insertado en la ranura.

7. Empuje con cuidado, pero firmemente, en el borde superior del DIMM hasta que las lengüetas expulsoras encajen en su lugar sobre las muescas de los extremos del DIMM.
8. Cierre el conducto de aire.

#### **Paso 4: Instale el módulo del controlador**

Después de sustituir el componente en el módulo del controlador, debe volver a instalar el módulo del controlador en el chasis y, a continuación, reiniciarlo en el modo de mantenimiento.

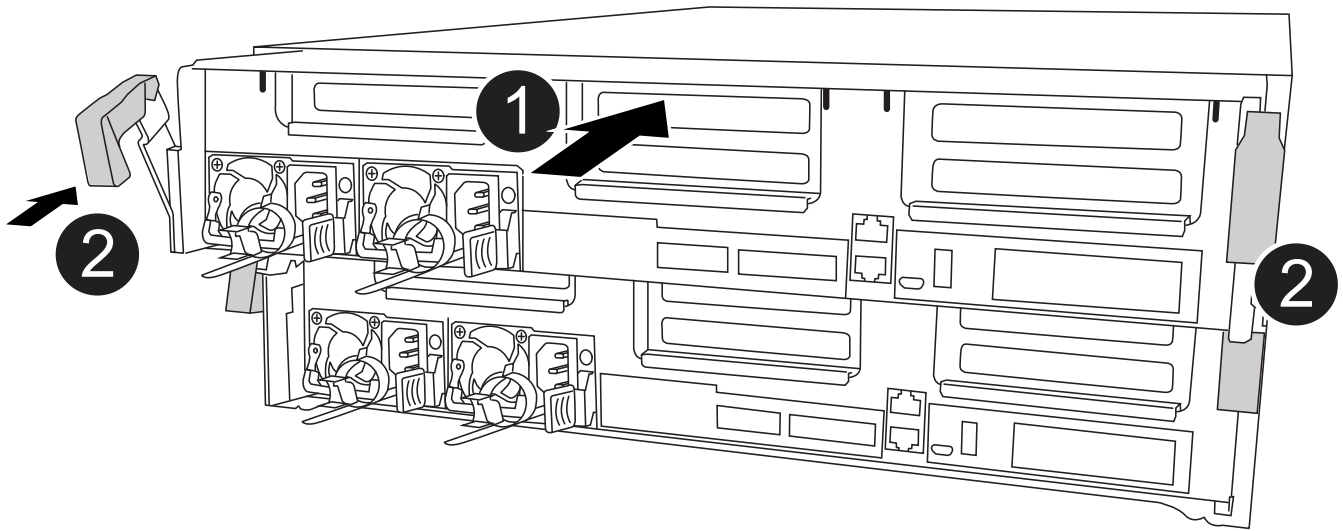

1	Módulo del controlador
2	Pestillos de bloqueo del controlador

1. Si aún no lo ha hecho, cierre el conducto de aire.
2. Alinee el extremo del módulo del controlador con la abertura del chasis y, a continuación, empuje suavemente el módulo del controlador hasta la mitad del sistema.



No inserte completamente el módulo de la controladora en el chasis hasta que se le indique hacerlo.

3. Cablee los puertos de gestión y consola de manera que pueda acceder al sistema para realizar las tareas en las secciones siguientes.



Conectará el resto de los cables al módulo del controlador más adelante en este procedimiento.

4. Complete la instalación del módulo del controlador:
  - a. Conecte el cable de alimentación a la fuente de alimentación, vuelva a instalar el collar de bloqueo del cable de alimentación y, a continuación, conecte la fuente de alimentación.
  - b. Con los pestillos de bloqueo, empuje firmemente el módulo del controlador en el chasis hasta que los pestillos de bloqueo empiecen a elevarse.



No ejerza una fuerza excesiva al deslizar el módulo del controlador hacia el chasis para evitar dañar los conectores.

- c. Coloque completamente el módulo del controlador en el chasis girando los pestillos de bloqueo hacia arriba, inclinándolos de manera que borren los pasadores de bloqueo, empuje suavemente el

controlador hasta que encaje y, a continuación, baje los pestillos de bloqueo a la posición de bloqueo.

El módulo de la controladora comienza a arrancar tan pronto como se asienta completamente en el chasis. Está preparado para interrumpir el proceso de arranque.

- d. Si aún no lo ha hecho, vuelva a instalar el dispositivo de administración de cables.
- e. Interrumpa el proceso de arranque normal y arranque en EL CARGADOR pulsando `Ctrl-C`.



Si el sistema se detiene en el menú de inicio, seleccione la opción para arrancar EN EL CARGADOR.

- f. En el aviso del CARGADOR, introduzca `bye` Para reiniciar las tarjetas PCIe y otros componentes.
- g. Interrumpa el proceso de arranque y arranque en el símbolo del sistema del CARGADOR pulsando `Ctrl-C`.

Si el sistema se detiene en el menú de inicio, seleccione la opción para arrancar EN EL CARGADOR.

### **Paso 5: Restaure el módulo de la controladora a su funcionamiento**

Debe volver a conectar el sistema, devolver el módulo de controladora y, a continuación, volver a habilitar el retorno del control automático.

1. Recuperar el sistema, según sea necesario.

Si ha quitado los convertidores de medios (QSFP o SFP), recuerde volver a instalarlos si está utilizando cables de fibra óptica.

2. Devuelva el funcionamiento normal de la controladora y devuelva su almacenamiento: `storage failover giveback -ofnode impaired_node_name`
3. Si la devolución automática está desactivada, vuelva a habilitarla: `storage failover modify -node local -auto-giveback true`

### **Paso 6: Vuelva a cambiar los agregados en una configuración MetroCluster de dos nodos**

Esta tarea solo se aplica a configuraciones MetroCluster de dos nodos.

#### **Pasos**

1. Compruebe que todos los nodos estén en el `enabled` provincia: `metrocluster node show`

```

cluster_B::> metrocluster node show

DR                               Configuration  DR
Group Cluster Node              State          Mirroring Mode
-----
1      cluster_A
      controller_A_1 configured    enabled    heal roots
completed
      cluster_B
      controller_B_1 configured    enabled    waiting for
switchback recovery
2 entries were displayed.

```

2. Compruebe que la resincronización se haya completado en todas las SVM: `metrocluster vserver show`
3. Compruebe que las migraciones LIF automáticas que realizan las operaciones de reparación se han completado correctamente: `metrocluster check lif show`
4. Lleve a cabo la conmutación de estado mediante el `metrocluster switchback` comando desde cualquier nodo del clúster superviviente.
5. Compruebe que la operación de conmutación de estado ha finalizado: `metrocluster show`

La operación de conmutación de estado ya está en ejecución cuando un clúster está en el `waiting-for-switchback` provincia:

```

cluster_B::> metrocluster show
Cluster              Configuration State      Mode
-----
Local: cluster_B configured    switchover
Remote: cluster_A configured    waiting-for-switchback

```

La operación de conmutación de estado se completa cuando los clústeres están en el `normal` estado:

```

cluster_B::> metrocluster show
Cluster              Configuration State      Mode
-----
Local: cluster_B configured    normal
Remote: cluster_A configured    normal

```

Si una conmutación de regreso tarda mucho tiempo en terminar, puede comprobar el estado de las líneas base en curso utilizando el `metrocluster config-replication resync-status show` comando.

6. Restablecer cualquier configuración de SnapMirror o SnapVault.



## Paso 7: Devuelva la pieza que falló a NetApp

Devuelva la pieza que ha fallado a NetApp, como se describe en las instrucciones de RMA que se suministran con el kit. Consulte "[Devolución de piezas y sustituciones](#)" la página para obtener más información.

## Cambiar en caliente un módulo de ventilador - AFF C400

Para cambiar un módulo de ventilador sin interrumpir el servicio, debe realizar una secuencia específica de tareas.



Debe sustituir el módulo de ventilador en un plazo de dos minutos a partir de extraerlo del chasis. El flujo de aire del sistema se interrumpe y el módulo o los módulos del controlador se apagan transcurridos dos minutos para evitar el sobrecalentamiento.

Puede utilizar la animación, la ilustración o los pasos escritos siguientes para intercambiar en caliente un módulo de ventilador.

[Animación - sustituya un ventilador](#)

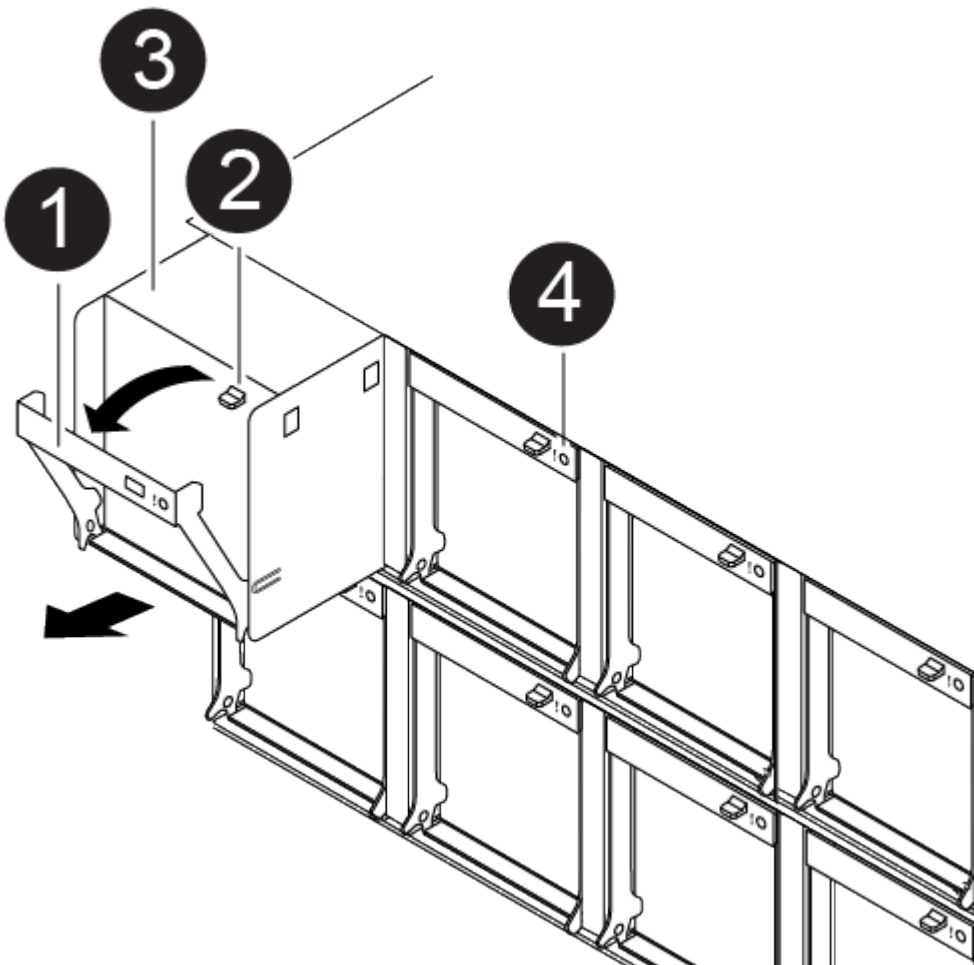

1

Manija del ventilador

2	Lengüeta de bloqueo
3	Ventilador
4	LED de estado

1. Si usted no está ya conectado a tierra, correctamente tierra usted mismo.
2. Retire el bisel (si es necesario) con dos manos, sujetando las aberturas de cada lado del bisel y tirando de él hacia usted hasta que el bisel se suelte de los espárragos de bolas del bastidor del chasis.
3. Identifique el módulo de ventilador que debe sustituir comprobando los mensajes de error de la consola y mirando el LED de atención en cada módulo de ventilador.
4. Presione hacia abajo el pestillo de liberación en la palanca de leva del módulo del ventilador y luego gire el asa de leva hacia abajo.

El módulo del ventilador se mueve un poco lejos del chasis.

5. Tire del módulo del ventilador hacia fuera del chasis, asegurándose de que lo apoya con la mano libre para que no se balancee del chasis.



Los módulos del ventilador son cortos. Apoye siempre la parte inferior del módulo de ventilador con la mano libre para que no se caiga repentinamente del chasis y le haga daño.

6. Apartar el módulo de ventilador.
7. Inserte el módulo de ventilador de sustitución en el chasis alineándolo con la abertura y, a continuación, deslizándolo hacia el chasis.
8. Empuje firmemente el asa de leva del módulo del ventilador de modo que quede asentado completamente en el chasis.

El asa de leva se eleva ligeramente cuando el módulo del ventilador está completamente asentado.

9. Gire el asa de leva hasta su posición cerrada, asegurándose de que el pestillo de liberación de la palanca de leva haga clic en la posición bloqueada.

El LED de atención no se debe encender después de que el ventilador esté colocado y haya girado hasta alcanzar la velocidad de funcionamiento.

10. Alinee el bisel con los espárragos de bola y, a continuación, empuje suavemente el bisel hacia los espárragos de bola.
11. Devuelva la pieza que ha fallado a NetApp, como se describe en las instrucciones de RMA que se suministran con el kit. Consulte "[Devolución de piezas y sustituciones](#)" la página para obtener más información.

## Sustituya la batería NVDIMM - AFF C400

Para sustituir la batería NVDIMM, debe extraer el módulo de controlador, extraer la batería, sustituir la batería y, a continuación, volver a instalar el módulo de controlador.

Todos los demás componentes del sistema deben funcionar correctamente; si no es así, debe ponerse en contacto con el soporte técnico.

### **Paso 1: Apague el controlador dañado**

Puede apagar o hacerse cargo de la controladora dañada siguiendo diferentes procedimientos, en función de la configuración del hardware del sistema de almacenamiento.

### Opción 1: Mayoría de las configuraciones

Para apagar el controlador dañado, debe determinar el estado del controlador y, si es necesario, tomar el control para que el controlador sano siga sirviendo datos del almacenamiento del controlador dañado.

#### Acerca de esta tarea

- Si dispone de un sistema SAN, debe haber comprobado los mensajes de evento `cluster kernel-service show`) para el blade SCSI de la controladora dañada. `cluster kernel-service show``El comando (desde el modo avanzado `priv`) muestra el nombre del nodo, "estado del quórum" de ese nodo, el estado de disponibilidad de ese nodo y el estado operativo de ese nodo.

Cada proceso SCSI-blade debe quórum con los otros nodos del clúster. Todos los problemas deben resolverse antes de continuar con el reemplazo.

- Si tiene un clúster con más de dos nodos, debe estar en quórum. Si el clúster no tiene quórum o si una controladora en buen estado muestra falso según su condición, debe corregir el problema antes de apagar la controladora dañada; consulte "Sincronice un nodo con el clúster".

#### Pasos

1. Si AutoSupport está habilitado, elimine la creación automática de casos invocando un mensaje de AutoSupport:

```
system node autosupport invoke -node * -type all -message MAINT=<# of hours>h
```

El siguiente mensaje de AutoSupport suprime la creación automática de casos durante dos horas:

```
cluster1:> system node autosupport invoke -node * -type all -message MAINT=2h
```

2. Desactivar devolución automática:

- a. Ingrese el siguiente comando desde la consola del controlador en buen estado:

```
storage failover modify -node impaired_node_name -auto-giveback false
```

- b. Ingresar `y` cuando vea el mensaje "¿Desea desactivar la devolución automática?"

3. Lleve la controladora dañada al aviso DEL CARGADOR:

Si el controlador dañado está mostrando...	Realice lo siguiente...
El aviso del CARGADOR	Vaya al paso siguiente.
Esperando devolución...	Pulse Ctrl-C y, a continuación, responda <code>y</code> cuando se le solicite.

Si el controlador dañado está mostrando...	Realice lo siguiente...
Solicitud del sistema o solicitud de contraseña	<p>Retome o detenga el controlador dañado del controlador en buen estado:</p> <pre>storage failover takeover -ofnode impaired_node_name -halt true</pre> <p>El parámetro <i>-halt true</i> lleva al símbolo del sistema de Loader.</p>

## Opción 2: La controladora está en un MetroCluster de dos nodos

Para apagar el controlador dañado, debe determinar el estado del controlador y, si es necesario, cambiar el controlador para que el controlador correcto siga sirviendo datos del almacenamiento del controlador dañado.

### Acerca de esta tarea

- Debe dejar las fuentes de alimentación encendidas al final de este procedimiento para proporcionar alimentación a la controladora en buen estado.

### Pasos

1. Compruebe el estado de MetroCluster para determinar si el controlador dañado ha cambiado automáticamente al controlador en buen estado: `metrocluster show`
2. En función de si se ha producido una conmutación automática, proceda según la siguiente tabla:

Si el controlador está dañado...	Realice lo siguiente...
Se ha cambiado automáticamente	Continúe con el próximo paso.
No se ha cambiado automáticamente	Realice una operación de conmutación de sitios planificada desde el controlador en buen estado: <code>metrocluster switchover</code>
No se ha cambiado automáticamente, ha intentado efectuar una conmutación con el <code>metrocluster switchover</code> y se vetó la conmutación	Revise los mensajes de veto y, si es posible, resuelva el problema e inténtelo de nuevo. Si no puede resolver el problema, póngase en contacto con el soporte técnico.

3. Resincronice los agregados de datos ejecutando el `metrocluster heal -phase aggregates` comando del clúster superviviente.

```
controller_A_1::> metrocluster heal -phase aggregates
[Job 130] Job succeeded: Heal Aggregates is successful.
```

Si la curación es vetada, usted tiene la opción de reemitir el `metrocluster heal` con el `-override-vetoes` parámetro. Si utiliza este parámetro opcional, el sistema anula cualquier veto

suave que impida la operación de reparación.

4. Compruebe que se ha completado la operación con el comando `MetroCluster operation show`.

```
controller_A_1::> metrocluster operation show
  Operation: heal-aggregates
    State: successful
Start Time: 7/25/2016 18:45:55
  End Time: 7/25/2016 18:45:56
  Errors: -
```

5. Compruebe el estado de los agregados mediante `storage aggregate show` comando.

```
controller_A_1::> storage aggregate show
Aggregate      Size Available Used% State   #Vols  Nodes
RAID Status
-----
...
aggr_b2      227.1GB   227.1GB   0% online    0  mcc1-a2
raid_dp, mirrored, normal...
```

6. Repare los agregados raíz mediante el `metrocluster heal -phase root-aggregates` comando.

```
mcc1A::> metrocluster heal -phase root-aggregates
[Job 137] Job succeeded: Heal Root Aggregates is successful
```

Si la curación es vetada, usted tiene la opción de reemitir el `metrocluster heal` comando con el parámetro `-override-vetoes`. Si utiliza este parámetro opcional, el sistema anula cualquier veto suave que impida la operación de reparación.

7. Compruebe que la operación reparar se ha completado mediante el `metrocluster operation show` comando en el clúster de destino:

```
mcc1A::> metrocluster operation show
  Operation: heal-root-aggregates
    State: successful
Start Time: 7/29/2016 20:54:41
  End Time: 7/29/2016 20:54:42
  Errors: -
```

8. En el módulo del controlador dañado, desconecte las fuentes de alimentación.

## Paso 2: Extraiga el módulo del controlador

Para acceder a los componentes internos del módulo de controlador, debe extraer el módulo de controlador del chasis.

1. Si usted no está ya conectado a tierra, correctamente tierra usted mismo.
2. Suelte los retenes del cable de alimentación y, a continuación, desenchufe los cables de las fuentes de alimentación.
3. Afloje el gancho y la correa de bucle que sujetan los cables al dispositivo de administración de cables y, a continuación, desconecte los cables del sistema y los SFP (si fuera necesario) del módulo del controlador, manteniendo un seguimiento del lugar en el que estaban conectados los cables.

Deje los cables en el dispositivo de administración de cables de manera que cuando vuelva a instalar el dispositivo de administración de cables, los cables estén organizados.

4. Retire el dispositivo de administración de cables del módulo del controlador y colóquelo aparte.
5. Presione los dos pestillos de bloqueo hacia abajo y, a continuación, gire ambos pestillos hacia abajo al mismo tiempo.

El módulo de la controladora se mueve ligeramente fuera del chasis.

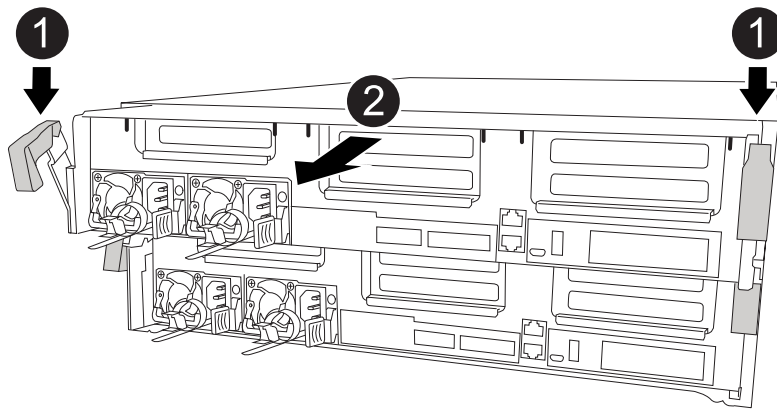

1	Pestillos de bloqueo
2	La controladora se mueve ligeramente fuera del chasis

6. Deslice el módulo de la controladora para sacarlo del chasis.

Asegúrese de que admite la parte inferior del módulo de la controladora cuando la deslice para sacarlo del chasis.

7. Coloque el módulo del controlador sobre una superficie plana y estable.

## Paso 3: Sustituya la batería NVDIMM

Para sustituir la batería NVDIMM, debe extraer la batería con errores del módulo de la controladora e instalar la batería de repuesto en el módulo de la controladora. Consulte el mapa de FRU dentro del módulo de la controladora para localizar la batería NVDIMM.

El LED NVDIMM parpadea mientras se separa el contenido cuando se detiene el sistema. Una vez finalizado el destete, el LED se apaga.

Puede utilizar la animación, la ilustración o los pasos escritos siguientes para sustituir la batería NVDIMM.

Animación: [Sustituya la batería NVDIMM](#)

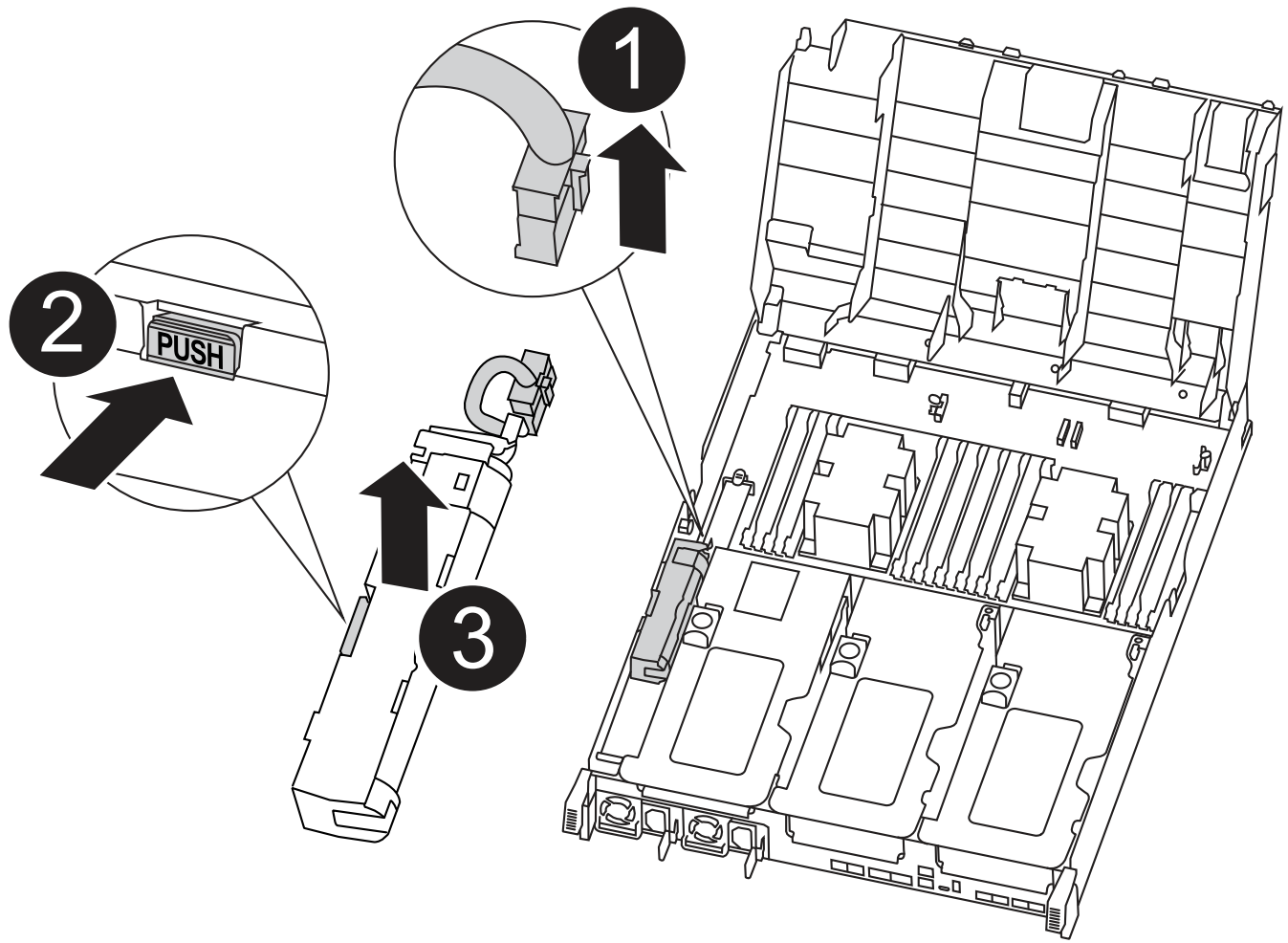

1	Enchufe de la batería
2	Lengüeta de bloqueo
3	Batería NVDIMM

1. Abra el conducto de aire:

- Presione las lengüetas de bloqueo de los lados del conducto de aire hacia el centro del módulo del controlador.
- Deslice el conducto de aire hacia la parte posterior del módulo del controlador y gírelo hacia arriba hasta su posición completamente abierta.

2. Localice la batería NVDIMM en el módulo de la controladora.



3. Localice el enchufe de la batería y apriete el clip en la parte frontal del enchufe de la batería para liberar el enchufe de la toma y, a continuación, desenchufe el cable de la batería de la toma.
4. Sujete la batería, presione LA lengüeta de bloqueo azul marcada Y, a continuación, levante la batería para sacarla del soporte y del módulo del controlador.
5. Extraiga la batería de repuesto de su paquete.
6. Alinee el módulo de la batería con la abertura de la batería y, a continuación, empuje suavemente la batería hasta que encaje en su sitio.
7. Vuelva a enchufar el enchufe de la batería al módulo del controlador y, a continuación, cierre el conducto de aire.

#### Paso 4: Instale el módulo del controlador

Después de sustituir el componente en el módulo del controlador, debe volver a instalar el módulo del controlador en el chasis y, a continuación, reiniciarlo en el modo de mantenimiento.

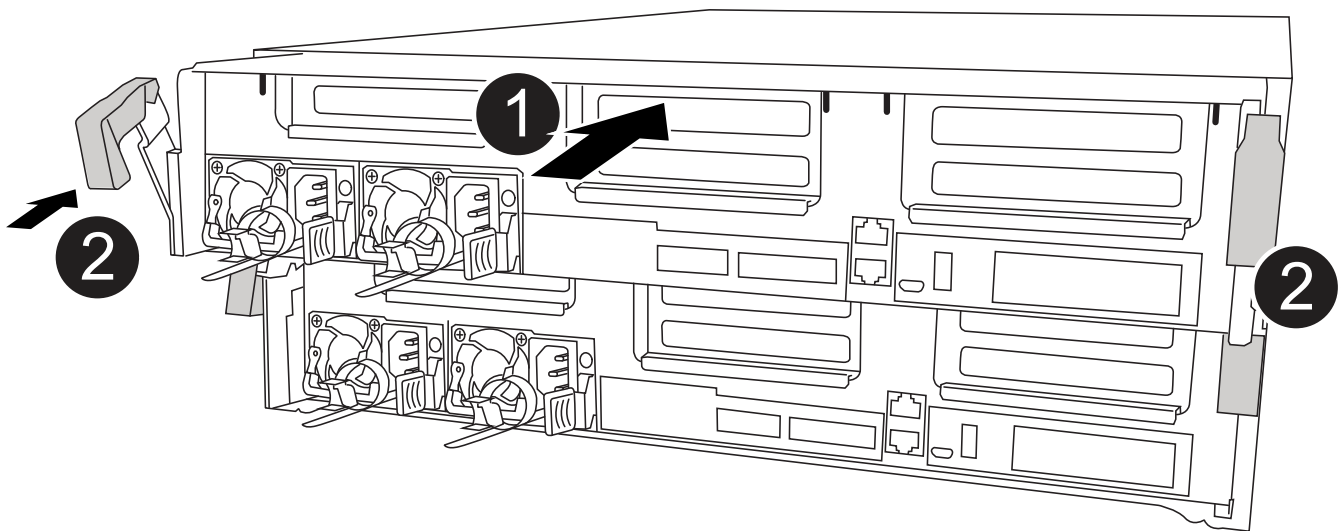

<b>1</b>	Módulo del controlador
<b>2</b>	Pestillos de bloqueo del controlador

1. Si aún no lo ha hecho, cierre el conducto de aire.
2. Alinee el extremo del módulo del controlador con la abertura del chasis y, a continuación, empuje suavemente el módulo del controlador hasta la mitad del sistema.



No inserte completamente el módulo de la controladora en el chasis hasta que se le indique hacerlo.

3. Cablee los puertos de gestión y consola de manera que pueda acceder al sistema para realizar las tareas en las secciones siguientes.



Conectará el resto de los cables al módulo del controlador más adelante en este procedimiento.

#### 4. Complete la instalación del módulo del controlador:

- a. Conecte el cable de alimentación a la fuente de alimentación, vuelva a instalar el collar de bloqueo del cable de alimentación y, a continuación, conecte la fuente de alimentación.
- b. Con los pestillos de bloqueo, empuje firmemente el módulo del controlador en el chasis hasta que los pestillos de bloqueo empiecen a elevarse.



No ejerza una fuerza excesiva al deslizar el módulo del controlador hacia el chasis para evitar dañar los conectores.

- c. Coloque completamente el módulo del controlador en el chasis girando los pestillos de bloqueo hacia arriba, inclinándolos de manera que borren los pasadores de bloqueo, empuje suavemente el controlador hasta que encaje y, a continuación, baje los pestillos de bloqueo a la posición de bloqueo.

El módulo de la controladora comienza a arrancar tan pronto como se asienta completamente en el chasis. Esté preparado para interrumpir el proceso de arranque.

- d. Si aún no lo ha hecho, vuelva a instalar el dispositivo de administración de cables.
- e. Interrumpa el proceso de arranque normal y arranque en EL CARGADOR pulsando `Ctrl-C`.



Si el sistema se detiene en el menú de inicio, seleccione la opción para arrancar EN EL CARGADOR.

- f. En el aviso del CARGADOR, introduzca `bye` Para reiniciar las tarjetas PCIe y otros componentes.
- g. Interrumpa el proceso de arranque y arranque en el símbolo del sistema del CARGADOR pulsando `Ctrl-C`.

Si el sistema se detiene en el menú de inicio, seleccione la opción para arrancar EN EL CARGADOR.

### Paso 5: Restaure el módulo de la controladora a su funcionamiento

Debe volver a conectar el sistema, devolver el módulo de controladora y, a continuación, volver a habilitar el retorno del control automático.

1. Recuperar el sistema, según sea necesario.

Si ha quitado los convertidores de medios (QSFP o SFP), recuerde volver a instalarlos si está utilizando cables de fibra óptica.

2. Devuelva el funcionamiento normal de la controladora y devuelva su almacenamiento: `storage failover giveback -ofnode impaired_node_name`
3. Si la devolución automática está desactivada, vuelva a habilitarla: `storage failover modify -node local -auto-giveback true`

### Paso 6: Vuelva a cambiar los agregados en una configuración MetroCluster de dos nodos

Esta tarea solo se aplica a configuraciones MetroCluster de dos nodos.

## Pasos

1. Compruebe que todos los nodos estén en el enabled provincia: `metrocluster node show`

```
cluster_B::> metrocluster node show

DR                               Configuration  DR
Group Cluster Node              State          Mirroring Mode
-----
1      cluster_A
      controller_A_1 configured      enabled   heal roots
completed
      cluster_B
      controller_B_1 configured      enabled   waiting for
switchback recovery
2 entries were displayed.
```

2. Compruebe que la resincronización se haya completado en todas las SVM: `metrocluster vserver show`
3. Compruebe que las migraciones LIF automáticas que realizan las operaciones de reparación se han completado correctamente: `metrocluster check lif show`
4. Lleve a cabo la conmutación de estado mediante el `metrocluster switchback` comando desde cualquier nodo del clúster superviviente.
5. Compruebe que la operación de conmutación de estado ha finalizado: `metrocluster show`

La operación de conmutación de estado ya está en ejecución cuando un clúster está en el `waiting-for-switchback` provincia:

```
cluster_B::> metrocluster show
Cluster              Configuration State      Mode
-----
Local: cluster_B configured      switchover
Remote: cluster_A configured      waiting-for-switchback
```

La operación de conmutación de estado se completa cuando los clústeres están en el `normal` estado:

```
cluster_B::> metrocluster show
Cluster              Configuration State      Mode
-----
Local: cluster_B configured      normal
Remote: cluster_A configured      normal
```

Si una conmutación de regreso tarda mucho tiempo en terminar, puede comprobar el estado de las líneas

base en curso utilizando el `metrocluster config-replication resync-status show` comando.

6. Restablecer cualquier configuración de SnapMirror o SnapVault.

### **Paso 7: Devuelva la pieza que falló a NetApp**

Devuelva la pieza que ha fallado a NetApp, como se describe en las instrucciones de RMA que se suministran con el kit. Consulte "[Devolución de piezas y sustituciones](#)" la página para obtener más información.

### **Sustituya un NVDIMM - AFF C400**

Debe sustituir el NVDIMM en el módulo de la controladora cuando el sistema se registre de que la vida útil del flash está casi en un extremo o que el NVDIMM identificado no es correcto en general; de lo contrario, se producirá una alerta en el sistema.

Todos los demás componentes del sistema deben funcionar correctamente; si no es así, debe ponerse en contacto con el soporte técnico.

Debe sustituir el componente con errores por un componente FRU de repuesto que haya recibido de su proveedor.

### **Paso 1: Apague el controlador dañado**

Apague o retome el controlador dañado siguiendo el procedimiento adecuado para su configuración.

## Opción 1: Mayoría de las configuraciones

Para apagar el controlador dañado, debe determinar el estado del controlador y, si es necesario, tomar el control para que el controlador sano siga sirviendo datos del almacenamiento del controlador dañado.

### Acerca de esta tarea

- Si dispone de un sistema SAN, debe haber comprobado los mensajes de evento `cluster kernel-service show`) para el blade SCSI de la controladora dañada. `cluster kernel-service show``El comando (desde el modo avanzado `priv`) muestra el nombre del nodo, "estado del quórum" de ese nodo, el estado de disponibilidad de ese nodo y el estado operativo de ese nodo.

Cada proceso SCSI-blade debe quórum con los otros nodos del clúster. Todos los problemas deben resolverse antes de continuar con el reemplazo.

- Si tiene un clúster con más de dos nodos, debe estar en quórum. Si el clúster no tiene quórum o si una controladora en buen estado muestra falso según su condición, debe corregir el problema antes de apagar la controladora dañada; consulte "Sincronice un nodo con el clúster".

### Pasos

1. Si AutoSupport está habilitado, elimine la creación automática de casos invocando un mensaje de AutoSupport:

```
system node autosupport invoke -node * -type all -message MAINT=<# of hours>h
```

El siguiente mensaje de AutoSupport suprime la creación automática de casos durante dos horas:

```
cluster1:> system node autosupport invoke -node * -type all -message MAINT=2h
```

2. Desactivar devolución automática:

- a. Ingrese el siguiente comando desde la consola del controlador en buen estado:

```
storage failover modify -node impaired_node_name -auto-giveback false
```

- b. Ingresar `y` cuando vea el mensaje "¿Desea desactivar la devolución automática?"

3. Lleve la controladora dañada al aviso DEL CARGADOR:

Si el controlador dañado está mostrando...	Realice lo siguiente...
El aviso del CARGADOR	Vaya al paso siguiente.
Esperando devolución...	Pulse Ctrl-C y, a continuación, responda <code>y</code> cuando se le solicite.

Si el controlador dañado está mostrando...	Realice lo siguiente...
Solicitud del sistema o solicitud de contraseña	<p>Retome o detenga el controlador dañado del controlador en buen estado:</p> <pre>storage failover takeover -ofnode impaired_node_name -halt true</pre> <p>El parámetro <i>-halt true</i> lleva al símbolo del sistema de Loader.</p>

## Opción 2: La controladora está en un MetroCluster de dos nodos

Para apagar el controlador dañado, debe determinar el estado del controlador y, si es necesario, cambiar el controlador para que el controlador correcto siga sirviendo datos del almacenamiento del controlador dañado.

### Acerca de esta tarea

- Debe dejar las fuentes de alimentación encendidas al final de este procedimiento para proporcionar alimentación a la controladora en buen estado.

### Pasos

1. Compruebe el estado de MetroCluster para determinar si el controlador dañado ha cambiado automáticamente al controlador en buen estado: `metrocluster show`
2. En función de si se ha producido una conmutación automática, proceda según la siguiente tabla:

Si el controlador está dañado...	Realice lo siguiente...
Se ha cambiado automáticamente	Continúe con el próximo paso.
No se ha cambiado automáticamente	Realice una operación de conmutación de sitios planificada desde el controlador en buen estado: <code>metrocluster switchover</code>
No se ha cambiado automáticamente, ha intentado efectuar una conmutación con el <code>metrocluster switchover</code> y se vetó la conmutación	Revise los mensajes de veto y, si es posible, resuelva el problema e inténtelo de nuevo. Si no puede resolver el problema, póngase en contacto con el soporte técnico.

3. Resincronice los agregados de datos ejecutando el `metrocluster heal -phase aggregates` comando del clúster superviviente.

```
controller_A_1::> metrocluster heal -phase aggregates
[Job 130] Job succeeded: Heal Aggregates is successful.
```

Si la curación es vetada, usted tiene la opción de reemitir el `metrocluster heal` con el `-override-vetoes` parámetro. Si utiliza este parámetro opcional, el sistema anula cualquier veto

suave que impida la operación de reparación.

4. Compruebe que se ha completado la operación con el comando `MetroCluster operation show`.

```
controller_A_1::> metrocluster operation show
  Operation: heal-aggregates
    State: successful
Start Time: 7/25/2016 18:45:55
  End Time: 7/25/2016 18:45:56
  Errors: -
```

5. Compruebe el estado de los agregados mediante `storage aggregate show` comando.

```
controller_A_1::> storage aggregate show
Aggregate      Size Available Used% State   #Vols  Nodes
RAID Status
-----
...
aggr_b2      227.1GB   227.1GB   0% online    0  mcc1-a2
raid_dp, mirrored, normal...
```

6. Repare los agregados raíz mediante el `metrocluster heal -phase root-aggregates` comando.

```
mcc1A::> metrocluster heal -phase root-aggregates
[Job 137] Job succeeded: Heal Root Aggregates is successful
```

Si la curación es vetada, usted tiene la opción de reemitir el `metrocluster heal` comando con el parámetro `-override-vetoes`. Si utiliza este parámetro opcional, el sistema anula cualquier veto suave que impida la operación de reparación.

7. Compruebe que la operación reparar se ha completado mediante el `metrocluster operation show` comando en el clúster de destino:

```
mcc1A::> metrocluster operation show
  Operation: heal-root-aggregates
    State: successful
Start Time: 7/29/2016 20:54:41
  End Time: 7/29/2016 20:54:42
  Errors: -
```

8. En el módulo del controlador dañado, desconecte las fuentes de alimentación.

## Paso 2: Extraiga el módulo del controlador

Para acceder a los componentes internos del módulo de controlador, debe extraer el módulo de controlador del chasis.

1. Si usted no está ya conectado a tierra, correctamente tierra usted mismo.
2. Suelte los retenes del cable de alimentación y, a continuación, desenchufe los cables de las fuentes de alimentación.
3. Afloje el gancho y la correa de bucle que sujetan los cables al dispositivo de administración de cables y, a continuación, desconecte los cables del sistema y los SFP (si fuera necesario) del módulo del controlador, manteniendo un seguimiento del lugar en el que estaban conectados los cables.

Deje los cables en el dispositivo de administración de cables de manera que cuando vuelva a instalar el dispositivo de administración de cables, los cables estén organizados.

4. Retire el dispositivo de administración de cables del módulo del controlador y colóquelo aparte.
5. Presione los dos pestillos de bloqueo hacia abajo y, a continuación, gire ambos pestillos hacia abajo al mismo tiempo.

El módulo de la controladora se mueve ligeramente fuera del chasis.

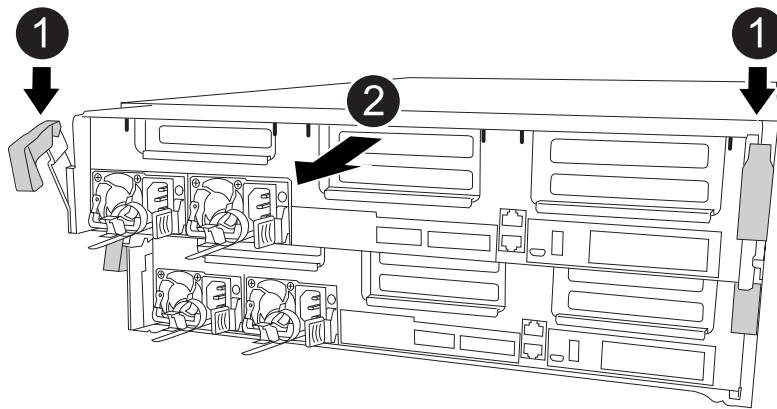

1	Pestillos de bloqueo
2	La controladora se mueve ligeramente fuera del chasis

6. Deslice el módulo de la controladora para sacarlo del chasis.

Asegúrese de que admite la parte inferior del módulo de la controladora cuando la deslice para sacarlo del chasis.

7. Coloque el módulo del controlador sobre una superficie plana y estable.

## Paso 3: Sustituya el NVDIMM

Para sustituir el NVDIMM, debe localizarlo en el módulo de controlador mediante el mapa FRU situado en la parte superior del conducto de aire o el mapa FRU situado en la parte superior del elevador de ranura 1.



- El LED NVDIMM parpadea mientras se separa el contenido cuando se detiene el sistema. Una vez finalizado el destete, el LED se apaga.
- Aunque el contenido del NVDIMM está cifrado, se recomienda borrar el contenido del NVDIMM antes de reemplazarlo. Para obtener más información, consulte "[Declaración de volatilidad](#)" En el sitio de soporte de NetApp.



Debe iniciar sesión en el sitio de soporte de NetApp para mostrar el *Statement of volatile* de su sistema.

Puede utilizar la animación, la ilustración o los pasos escritos siguientes para sustituir el NVDIMM.



La animación muestra ranuras vacías para zócalos sin DIMM. Estos zócalos vacíos se rellenan con espacios en blanco.

### Animación - sustituya el NVDIMM

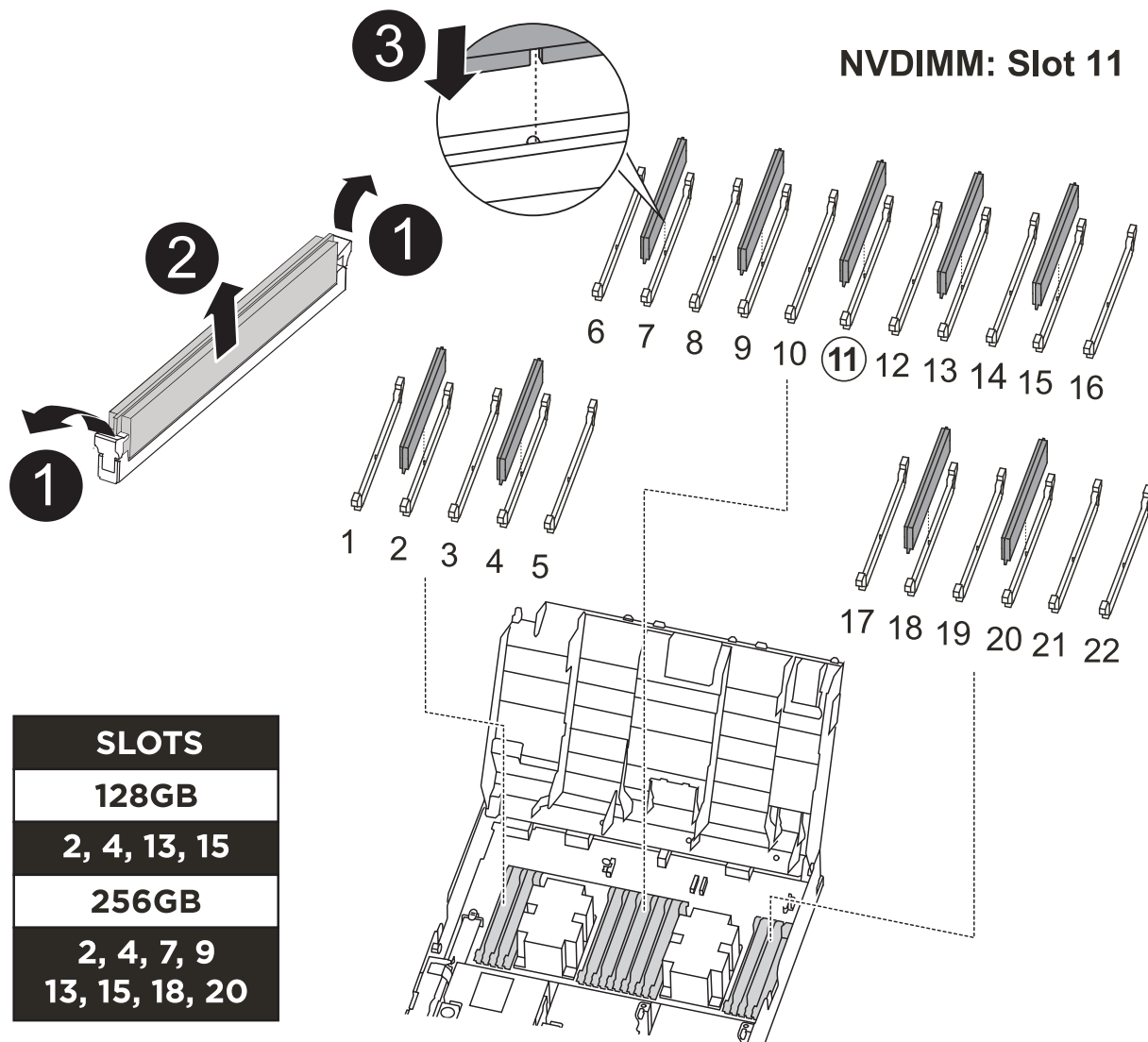

1

Lengüetas de bloqueo DIMM

2	DIMM
3	Toma DIMM

1. Abra el conducto de aire y, a continuación, localice el NVDIMM en la ranura 11 del módulo del controlador.



El NVDIMM tiene un aspecto muy diferente al de los DIMM del sistema.

2. Extraiga el NVDIMM de su ranura empujando lentamente las dos lengüetas expulsoras NVDIMM de cada lado del NVDIMM y, a continuación, extraiga el NVDIMM de la toma y colóquelo a un lado.



Sujete con cuidado el NVDIMM por los bordes para evitar la presión en los componentes de la placa de circuitos NVDIMM.

3. Retire el NVDIMM de repuesto de la bolsa de transporte antiestática, sujete el NVDIMM por las esquinas y, a continuación, alinéelo con la ranura.

La muesca entre las patillas del NVDIMM debe alinearse con la lengüeta del zócalo.

4. Localice la ranura en la que va a instalar el NVDIMM.

5. Inserte el NVDIMM directamente en la ranura.

El NVDIMM encaja firmemente en la ranura, pero debe entrar fácilmente. Si no es así, realinee el NVDIMM con la ranura y vuelva a insertarlo.



Inspeccione visualmente el NVDIMM para comprobar que está alineado de forma uniforme y completamente insertado en la ranura.

6. Empuje con cuidado, pero firmemente, en el borde superior del NVDIMM hasta que las lengüetas expulsoras encajen en su lugar sobre las muescas de los extremos del NVDIMM.

7. Cierre el conducto de aire.

#### Paso 4: Instale el módulo del controlador

Después de sustituir el componente en el módulo del controlador, debe volver a instalar el módulo del controlador en el chasis y, a continuación, reiniciarlo en el modo de mantenimiento.

1. Si aún no lo ha hecho, cierre el conducto de aire.

2. Alinee el extremo del módulo del controlador con la abertura del chasis y, a continuación, empuje suavemente el módulo del controlador hasta la mitad del sistema.



No inserte completamente el módulo de la controladora en el chasis hasta que se le indique hacerlo.

3. Cablee los puertos de gestión y consola de manera que pueda acceder al sistema para realizar las tareas en las secciones siguientes.



Conectará el resto de los cables al módulo del controlador más adelante en este procedimiento.

4. Complete la instalación del módulo del controlador:
  - a. Conecte el cable de alimentación a la fuente de alimentación, vuelva a instalar el collar de bloqueo del cable de alimentación y, a continuación, conecte la fuente de alimentación.
  - b. Con los pestillos de bloqueo, empuje firmemente el módulo del controlador en el chasis hasta que los pestillos de bloqueo empiecen a elevarse.



No ejerza una fuerza excesiva al deslizar el módulo del controlador hacia el chasis para evitar dañar los conectores.

- c. Coloque completamente el módulo del controlador en el chasis girando los pestillos de bloqueo hacia arriba, inclinándolos de manera que borren los pasadores de bloqueo, empuje suavemente el controlador hasta que encaje y, a continuación, baje los pestillos de bloqueo a la posición de bloqueo.

El módulo de la controladora comienza a arrancar tan pronto como se asienta completamente en el chasis. Esté preparado para interrumpir el proceso de arranque.

- d. Si aún no lo ha hecho, vuelva a instalar el dispositivo de administración de cables.
      - e. Interrumpa el proceso de arranque normal y arranque en EL CARGADOR pulsando `Ctrl-C`.



Si el sistema se detiene en el menú de inicio, seleccione la opción para arrancar EN EL CARGADOR.

- f. En el aviso del CARGADOR, introduzca `bye` Para reiniciar las tarjetas PCIe y otros componentes.
        - g. Interrumpa el proceso de arranque y arranque en el símbolo del sistema del CARGADOR pulsando `Ctrl-C`.

Si el sistema se detiene en el menú de inicio, seleccione la opción para arrancar EN EL CARGADOR.

## Paso 5: Restaure el módulo de la controladora a su funcionamiento

Debe volver a conectar el sistema, devolver el módulo de controladora y, a continuación, volver a habilitar el retorno del control automático.

1. Recuperar el sistema, según sea necesario.

Si ha quitado los convertidores de medios (QSFP o SFP), recuerde volver a instalarlos si está utilizando cables de fibra óptica.

2. Devuelva el funcionamiento normal de la controladora y devuelva su almacenamiento: `storage failover giveback -ofnode impaired_node_name`
3. Si la devolución automática está desactivada, vuelva a habilitarla: `storage failover modify -node local -auto-giveback true`

## Paso 6: Vuelva a cambiar los agregados en una configuración MetroCluster de dos nodos

Esta tarea solo se aplica a configuraciones MetroCluster de dos nodos.

## Pasos

1. Compruebe que todos los nodos estén en el enabled provincia: `metrocluster node show`

```
cluster_B::> metrocluster node show

DR                               Configuration  DR
Group Cluster Node              State          Mirroring Mode
-----
1      cluster_A
      controller_A_1 configured      enabled   heal roots
completed
      cluster_B
      controller_B_1 configured      enabled   waiting for
switchback recovery
2 entries were displayed.
```

2. Compruebe que la resincronización se haya completado en todas las SVM: `metrocluster vserver show`
3. Compruebe que las migraciones LIF automáticas que realizan las operaciones de reparación se han completado correctamente: `metrocluster check lif show`
4. Lleve a cabo la conmutación de estado mediante el `metrocluster switchback` comando desde cualquier nodo del clúster superviviente.
5. Compruebe que la operación de conmutación de estado ha finalizado: `metrocluster show`

La operación de conmutación de estado ya está en ejecución cuando un clúster está en el `waiting-for-switchback` provincia:

```
cluster_B::> metrocluster show
Cluster              Configuration State      Mode
-----
Local: cluster_B configured      switchover
Remote: cluster_A configured      waiting-for-switchback
```

La operación de conmutación de estado se completa cuando los clústeres están en el `normal` estado:

```
cluster_B::> metrocluster show
Cluster              Configuration State      Mode
-----
Local: cluster_B configured      normal
Remote: cluster_A configured      normal
```

Si una conmutación de regreso tarda mucho tiempo en terminar, puede comprobar el estado de las líneas

base en curso utilizando el `metrocluster config-replication resync-status show` comando.

6. Restablecer cualquier configuración de SnapMirror o SnapVault.

### **Paso 7: Devuelva la pieza que falló a NetApp**

Devuelva la pieza que ha fallado a NetApp, como se describe en las instrucciones de RMA que se suministran con el kit. Consulte "[Devolución de piezas y sustituciones](#)" la página para obtener más información.

### **Sustituya una tarjeta intermedia o PCIe AFF C400**

Para sustituir una tarjeta PCIe o intermedia, debe desconectar los cables y cualquier módulo SFP y QSFP de las tarjetas, sustituir el PCIe o la tarjeta intermedia con error y volver a conectar las tarjetas.

- Puede utilizar este procedimiento con todas las versiones de ONTAP admitidas por el sistema
- Todos los demás componentes del sistema deben funcionar correctamente; si no es así, debe ponerse en contacto con el soporte técnico.

### **Paso 1: Apague el controlador dañado**

Puede apagar o hacerse cargo de la controladora dañada siguiendo diferentes procedimientos, en función de la configuración del hardware del sistema de almacenamiento.

### Opción 1: Mayoría de las configuraciones

Para apagar el controlador dañado, debe determinar el estado del controlador y, si es necesario, tomar el control para que el controlador sano siga sirviendo datos del almacenamiento del controlador dañado.

#### Acerca de esta tarea

- Si dispone de un sistema SAN, debe haber comprobado los mensajes de evento `cluster kernel-service show` para el blade SCSI de la controladora dañada. `cluster kernel-service show`El comando (desde el modo avanzado priv) muestra el nombre del nodo, "estado del quórum" de ese nodo, el estado de disponibilidad de ese nodo y el estado operativo de ese nodo.`

Cada proceso SCSI-blade debe quórum con los otros nodos del clúster. Todos los problemas deben resolverse antes de continuar con el reemplazo.

- Si tiene un clúster con más de dos nodos, debe estar en quórum. Si el clúster no tiene quórum o si una controladora en buen estado muestra falso según su condición, debe corregir el problema antes de apagar la controladora dañada; consulte "[Sincronice un nodo con el clúster](#)".

#### Pasos

1. Si AutoSupport está habilitado, elimine la creación automática de casos invocando un mensaje de AutoSupport:

```
system node autosupport invoke -node * -type all -message MAINT=<# of hours>h
```

El siguiente mensaje de AutoSupport suprime la creación automática de casos durante dos horas:

```
cluster1:> system node autosupport invoke -node * -type all -message MAINT=2h
```

2. Desactivar devolución automática:

- a. Ingrese el siguiente comando desde la consola del controlador en buen estado:

```
storage failover modify -node impaired_node_name -auto-giveback false
```

- b. Ingresar `y` cuando vea el mensaje "¿Desea desactivar la devolución automática?"

3. Lleve la controladora dañada al aviso DEL CARGADOR:

Si el controlador dañado está mostrando...	Realice lo siguiente...
El aviso del CARGADOR	Vaya al paso siguiente.
Esperando devolución...	Pulse Ctrl-C y, a continuación, responda <code>y</code> cuando se le solicite.

Si el controlador dañado está mostrando...	Realice lo siguiente...
Solicitud del sistema o solicitud de contraseña	<p>Retome o detenga el controlador dañado del controlador en buen estado:</p> <pre>storage failover takeover -ofnode impaired_node_name -halt true</pre> <p>El parámetro <i>-halt true</i> lleva al símbolo del sistema de Loader.</p>

### Opción 2: La controladora está en un MetroCluster de dos nodos

Para apagar el controlador dañado, debe determinar el estado del controlador y, si es necesario, cambiar el controlador para que el controlador correcto siga sirviendo datos del almacenamiento del controlador dañado.

#### Acerca de esta tarea

- Debe dejar las fuentes de alimentación encendidas al final de este procedimiento para proporcionar alimentación a la controladora en buen estado.

#### Pasos

1. Compruebe el estado de MetroCluster para determinar si el controlador dañado ha cambiado automáticamente al controlador en buen estado: `metrocluster show`
2. En función de si se ha producido una conmutación automática, proceda según la siguiente tabla:

Si el controlador está dañado...	Realice lo siguiente...
Se ha cambiado automáticamente	Continúe con el próximo paso.
No se ha cambiado automáticamente	Realice una operación de conmutación de sitios planificada desde el controlador en buen estado: <code>metrocluster switchover</code>
No se ha cambiado automáticamente, ha intentado efectuar una conmutación con el <code>metrocluster switchover</code> y se vetó la conmutación	Revise los mensajes de veto y, si es posible, resuelva el problema e inténtelo de nuevo. Si no puede resolver el problema, póngase en contacto con el soporte técnico.

3. Resincronice los agregados de datos ejecutando el `metrocluster heal -phase aggregates` comando del clúster superviviente.

```
controller_A_1::> metrocluster heal -phase aggregates
[Job 130] Job succeeded: Heal Aggregates is successful.
```

Si la curación es vetada, usted tiene la opción de reemitir el `metrocluster heal` con el

-override-vetoes parámetro. Si utiliza este parámetro opcional, el sistema anula cualquier veto suave que impida la operación de reparación.

4. Compruebe que se ha completado la operación con el comando MetroCluster operation show.

```
controller_A_1::> metrocluster operation show
  Operation: heal-aggregates
    State: successful
  Start Time: 7/25/2016 18:45:55
    End Time: 7/25/2016 18:45:56
  Errors: -
```

5. Compruebe el estado de los agregados mediante storage aggregate show comando.

```
controller_A_1::> storage aggregate show
Aggregate      Size Available Used% State   #Vols  Nodes
RAID Status
-----
...
aggr_b2       227.1GB   227.1GB   0% online    0 mcc1-a2
raid_dp, mirrored, normal...
```

6. Repare los agregados raíz mediante el metrocluster heal -phase root-aggregates comando.

```
mcc1A::> metrocluster heal -phase root-aggregates
[Job 137] Job succeeded: Heal Root Aggregates is successful
```

Si la curación es vetada, usted tiene la opción de reemitir el metrocluster heal comando con el parámetro -override-vetoes. Si utiliza este parámetro opcional, el sistema anula cualquier veto suave que impida la operación de reparación.

7. Compruebe que la operación reparar se ha completado mediante el metrocluster operation show comando en el clúster de destino:

```
mcc1A::> metrocluster operation show
  Operation: heal-root-aggregates
    State: successful
  Start Time: 7/29/2016 20:54:41
    End Time: 7/29/2016 20:54:42
  Errors: -
```

8. En el módulo del controlador dañado, desconecte las fuentes de alimentación.



## Paso 2: Extraiga el módulo del controlador

Para acceder a los componentes internos del módulo de controlador, debe extraer el módulo de controlador del chasis.

1. Si usted no está ya conectado a tierra, correctamente tierra usted mismo.
2. Suelte los retenes del cable de alimentación y, a continuación, desenchufe los cables de las fuentes de alimentación.
3. Afloje el gancho y la correa de bucle que sujetan los cables al dispositivo de administración de cables y, a continuación, desconecte los cables del sistema y los SFP (si fuera necesario) del módulo del controlador, manteniendo un seguimiento del lugar en el que estaban conectados los cables.

Deje los cables en el dispositivo de administración de cables de manera que cuando vuelva a instalar el dispositivo de administración de cables, los cables estén organizados.

4. Retire el dispositivo de administración de cables del módulo del controlador y colóquelo aparte.
5. Presione los dos pestillos de bloqueo hacia abajo y, a continuación, gire ambos pestillos hacia abajo al mismo tiempo.

El módulo de la controladora se mueve ligeramente fuera del chasis.

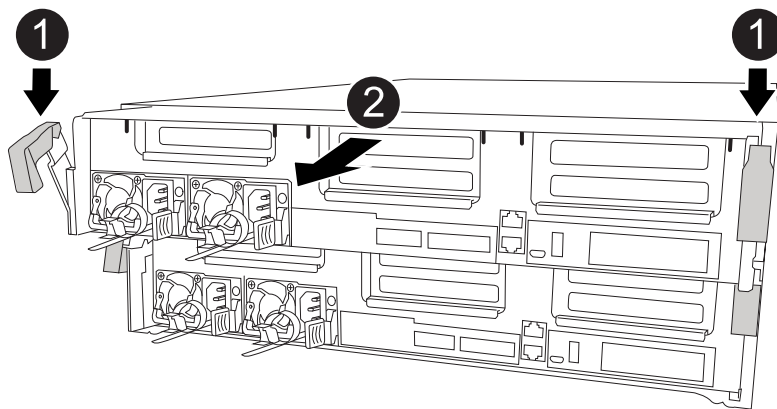

1	Pestillos de bloqueo
2	La controladora se mueve ligeramente fuera del chasis

6. Deslice el módulo de la controladora para sacarlo del chasis.

Asegúrese de que admite la parte inferior del módulo de la controladora cuando la deslice para sacarlo del chasis.

7. Coloque el módulo del controlador sobre una superficie plana y estable.

## Paso 3: Sustituya una tarjeta PCIe

Para sustituir una tarjeta PCIe, debe localizar la tarjeta PCIe con error, extraer la tarjeta vertical que contiene la tarjeta del módulo de la controladora, sustituir la tarjeta y volver a

instalar la tarjeta vertical PCIe en el módulo de la controladora.

Puede utilizar la animación, la ilustración o los pasos escritos siguientes para sustituir una tarjeta PCIe.

#### Animación - reemplace una tarjeta PCIe

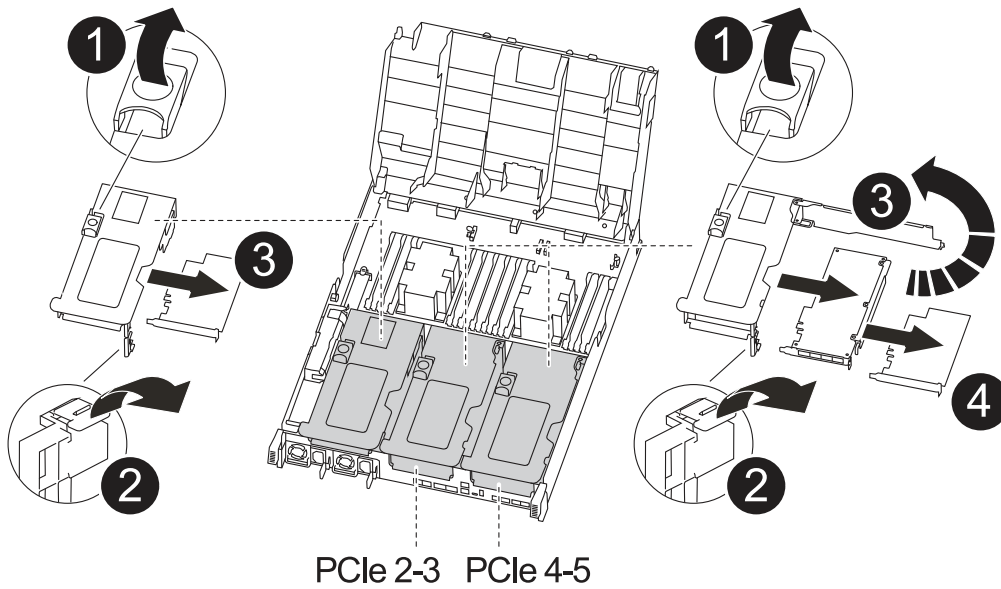

1	Pestillo de bloqueo de la tarjeta vertical
2	Pestillo de bloqueo de tarjeta PCI
3	Placa de bloqueo PCI
4	Tarjeta PCI

1. Extraiga la tarjeta vertical que contiene la tarjeta que desea sustituir:

- Abra el conducto de aire presionando las lengüetas de bloqueo de los lados del conducto de aire, deslícelo hacia la parte posterior del módulo del controlador y gírelo hasta su posición completamente abierta.
- Quite todos los módulos SFP o QSFP que puedan estar en las tarjetas PCIe.
- Gire el pestillo de bloqueo del elevador en el lado izquierdo del elevador hacia arriba y hacia el conducto de aire.

La tarjeta vertical se eleva ligeramente del módulo del controlador.

- Levante la tarjeta vertical y déjela a un lado en una superficie plana estable,

2. Extraiga la tarjeta PCIe de la tarjeta vertical:

- Gire la tarjeta vertical de forma que pueda acceder a la tarjeta PCIe.
- Presione el soporte de bloqueo del lateral de la tarjeta vertical PCIe y gírelo a la posición abierta.

- c. Para elevadores 2 y 3 solamente, gire el panel lateral hacia arriba.
  - d. Extraiga la tarjeta PCIe de la tarjeta vertical empujando suavemente el soporte y extráigala del zócalo.
3. Instale la tarjeta PCIe de repuesto en la tarjeta vertical alineando la tarjeta con la toma, presione la tarjeta en la toma y, a continuación, cierre el panel lateral de la tarjeta vertical, si existe.

Asegúrese de alinear correctamente la tarjeta en la ranura y ejercer una presión uniforme en la tarjeta cuando la asiente en la toma. La tarjeta PCIe debe estar colocada de forma completa y uniforme en la ranura.



Si va a instalar una tarjeta en la ranura inferior y no puede ver bien el zócalo de la tarjeta, extraiga la tarjeta superior para que pueda ver el zócalo de la tarjeta, instale la tarjeta y vuelva a instalar la tarjeta que ha extraído de la ranura superior.

4. Vuelva a instalar la tarjeta vertical:
- a. Alinee la tarjeta vertical con los pasadores en el lado de la toma vertical y baje la tarjeta vertical en los pasadores.
  - b. Empuje la tarjeta vertical directamente en la toma de la placa base.
  - c. Gire el pestillo hacia abajo al mismo nivel que la chapa metálica de la tarjeta vertical.

#### **Paso 4: Sustituya la tarjeta intermedia**

La tarjeta mezzanine se encuentra bajo el número de tarjeta vertical 3 (ranuras 4 y 5). Debe extraer esa tarjeta vertical para acceder a la tarjeta intermedia, sustituir la tarjeta intermedia y volver a instalar la tarjeta vertical número 3. Consulte el mapa de FRU en el módulo de la controladora para obtener más información.

Puede utilizar la animación, ilustración o los pasos escritos siguientes para sustituir la tarjeta mezzanine.

[Animación - reemplace la tarjeta mezzanine](#)

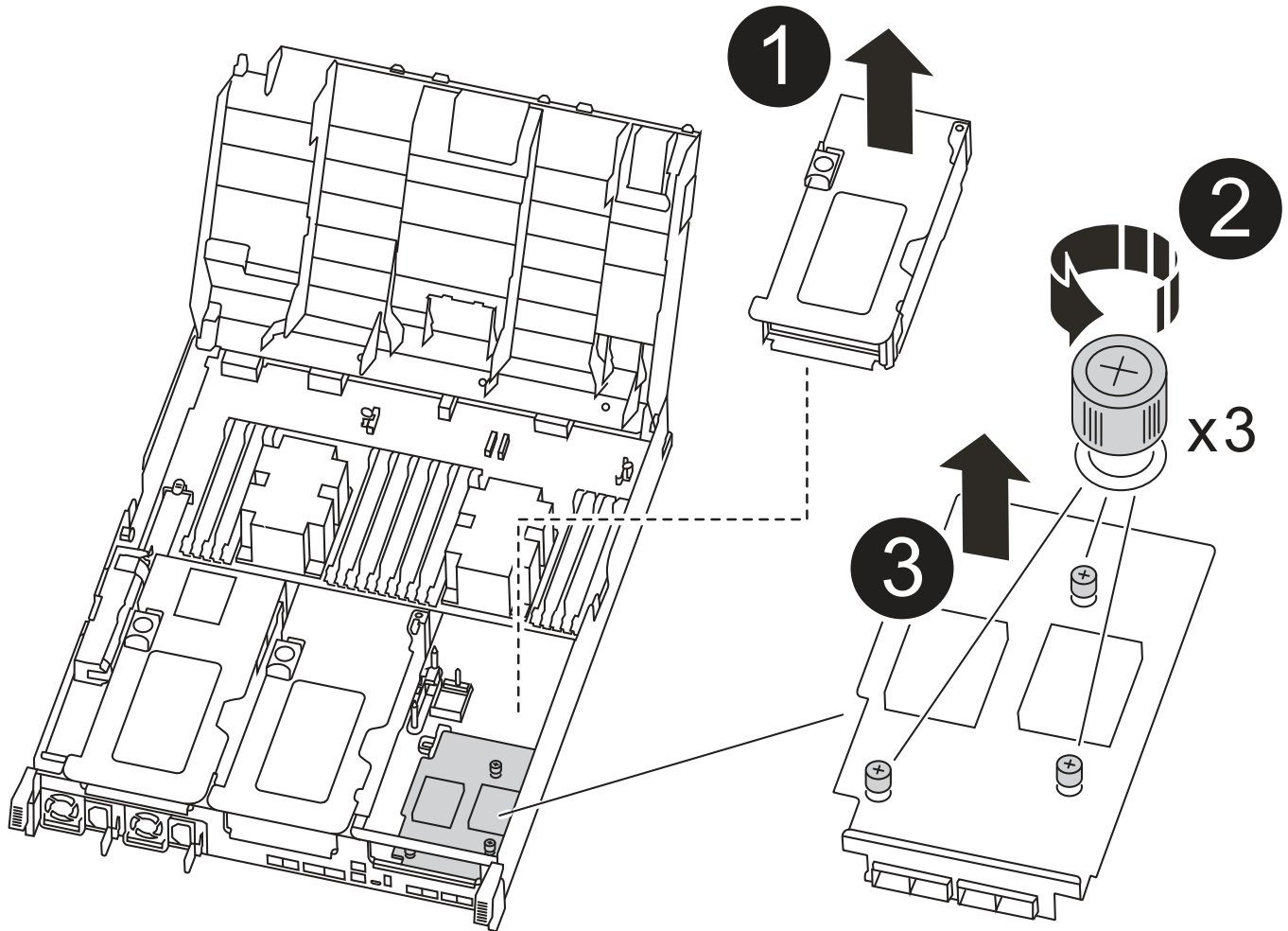

1	Tarjeta PCI riser
2	Tornillo de apriete manual del elevador
3	Tarjeta elevadora

1. Extraiga la tarjeta vertical número 3 (ranuras 4 y 5):

- a. Abra el conducto de aire presionando las lengüetas de bloqueo de los lados del conducto de aire, deslícelo hacia la parte posterior del módulo del controlador y gírelo hasta su posición completamente abierta.
- b. Quite todos los módulos SFP o QSFP que puedan estar en las tarjetas PCIe.
- c. Gire el pestillo de bloqueo del elevador en el lado izquierdo del elevador hacia arriba y hacia el conducto de aire.

La tarjeta vertical se eleva ligeramente del módulo del controlador.

- d. Levante la tarjeta vertical y déjela a un lado en una superficie plana y estable.

2. Sustituya la tarjeta mezzanine:
  - a. Retire cualquier módulo QSFP o SFP de la tarjeta.
  - b. Afloje los tornillos de apriete manual de la tarjeta intermedia y levante suavemente la tarjeta directamente de la toma y déjela a un lado.
  - c. Alinee la tarjeta mezzanine de repuesto sobre la toma y los pasadores guía y empuje suavemente la tarjeta hacia la toma.
  - d. Apriete los tornillos de apriete manual de la tarjeta intermedia.
3. Vuelva a instalar la tarjeta vertical:
  - a. Alinee la tarjeta vertical con los pasadores en el lado de la toma vertical y baje la tarjeta vertical en los pasadores.
  - b. Empuje la tarjeta vertical directamente en la toma de la placa base.
  - c. Gire el pestillo hacia abajo al mismo nivel que la chapa metálica de la tarjeta vertical.

### Paso 5: Instale el módulo del controlador

Después de sustituir el componente en el módulo del controlador, debe volver a instalar el módulo del controlador en el chasis y, a continuación, reiniciarlo en el modo de mantenimiento.

1. Si aún no lo ha hecho, cierre el conducto de aire.
2. Alinee el extremo del módulo del controlador con la abertura del chasis y, a continuación, empuje suavemente el módulo del controlador hasta la mitad del sistema.



No inserte completamente el módulo de la controladora en el chasis hasta que se le indique hacerlo.

3. Recuperar el sistema, según sea necesario.

Si ha quitado los convertidores de medios (QSFP o SFP), recuerde volver a instalarlos si está utilizando cables de fibra óptica.

4. Complete la instalación del módulo del controlador:
  - a. Conecte el cable de alimentación a la fuente de alimentación, vuelva a instalar el collar de bloqueo del cable de alimentación y, a continuación, conecte la fuente de alimentación.
  - b. Con los pestillos de bloqueo, empuje firmemente el módulo de la controladora en el chasis hasta que cumpla con el plano medio y esté completamente asentado.

Los pestillos de bloqueo se elevan cuando el módulo del controlador está completamente asentado.



No ejerza una fuerza excesiva al deslizar el módulo del controlador hacia el chasis para evitar dañar los conectores.

El módulo de la controladora comienza a arrancar tan pronto como se asienta completamente en el chasis. Está preparado para interrumpir el proceso de arranque.

- a. Coloque completamente el módulo del controlador en el chasis girando los pestillos de bloqueo hacia arriba, inclinándolos de manera que borren los pasadores de bloqueo, empuje suavemente el controlador hasta que encaje y, a continuación, baje los pestillos de bloqueo a la posición de bloqueo.

- b. Si aún no lo ha hecho, vuelva a instalar el dispositivo de administración de cables.
- c. Interrumpa el proceso de arranque normal y arranque en EL CARGADOR pulsando `Ctrl-C`.



Si el sistema se detiene en el menú de inicio, seleccione la opción para arrancar EN EL CARGADOR.

- d. En el aviso del CARGADOR, introduzca `bye` Para reiniciar las tarjetas PCIe y otros componentes y dejar que se reinicie la controladora.
5. Devuelva el funcionamiento normal de la controladora y devuelva su almacenamiento: `storage failover giveback -ofnode impaired_node_name`
6. Si la devolución automática está desactivada, vuelva a habilitarla: `storage failover modify -node local -auto-giveback true`

### **Paso 6: Restaure el módulo de la controladora a su funcionamiento**

Para restaurar el controlador, debe poder recuperar el sistema, devolver el módulo del controlador y, a continuación, volver a habilitar la devolución automática.

1. Recuperar el sistema, según sea necesario.

Si ha quitado los convertidores de medios (QSFP o SFP), recuerde volver a instalarlos si está utilizando cables de fibra óptica.

2. Devuelva el funcionamiento normal de la controladora y devuelva su almacenamiento: `storage failover giveback -ofnode impaired_node_name`
3. Si la devolución automática está desactivada, vuelva a habilitarla: `storage failover modify -node local -auto-giveback true`

### **Paso 7: Vuelva a cambiar los agregados en una configuración MetroCluster de dos nodos**

Esta tarea solo se aplica a configuraciones MetroCluster de dos nodos.

#### **Pasos**

1. Compruebe que todos los nodos estén en el `enabled` provincia: `metrocluster node show`

```

cluster_B::> metrocluster node show

DR                               Configuration  DR
Group Cluster Node              State          Mirroring Mode
-----
1      cluster_A
      controller_A_1 configured      enabled      heal roots
completed
      cluster_B
      controller_B_1 configured      enabled      waiting for
switchback recovery
2 entries were displayed.

```

2. Compruebe que la resincronización se haya completado en todas las SVM: `metrocluster vserver show`
3. Compruebe que las migraciones LIF automáticas que realizan las operaciones de reparación se han completado correctamente: `metrocluster check lif show`
4. Lleve a cabo la conmutación de estado mediante el `metrocluster switchback` comando desde cualquier nodo del clúster superviviente.
5. Compruebe que la operación de conmutación de estado ha finalizado: `metrocluster show`

La operación de conmutación de estado ya está en ejecución cuando un clúster está en el `waiting-for-switchback` provincia:

```

cluster_B::> metrocluster show
Cluster              Configuration State      Mode
-----
Local: cluster_B configured      switchover
Remote: cluster_A configured      waiting-for-switchback

```

La operación de conmutación de estado se completa cuando los clústeres están en el `normal` estado:

```

cluster_B::> metrocluster show
Cluster              Configuration State      Mode
-----
Local: cluster_B configured      normal
Remote: cluster_A configured      normal

```

Si una conmutación de regreso tarda mucho tiempo en terminar, puede comprobar el estado de las líneas base en curso utilizando el `metrocluster config-replication resync-status show` comando.

6. Restablecer cualquier configuración de SnapMirror o SnapVault.

## Paso 8: Devuelva la pieza que falló a NetApp

Devuelva la pieza que ha fallado a NetApp, como se describe en las instrucciones de RMA que se suministran con el kit. Consulte "[Devolución de piezas y sustituciones](#)" la página para obtener más información.

### Intercambio en caliente de una fuente de alimentación - AFF C400

Para sustituir una fuente de alimentación (PSU) es necesario desconectar la fuente de alimentación de destino de la fuente de alimentación, desconectar el cable de alimentación, quitar la fuente de alimentación antigua e instalar la fuente de alimentación de reemplazo y, a continuación, volver a conectar la fuente de alimentación de reemplazo.

- Las fuentes de alimentación son redundantes e intercambiables en caliente. No es necesario apagar el controlador para reemplazar una fuente de alimentación.
- Este procedimiento se escribe para sustituir una fuente de alimentación a la vez.



Se recomienda sustituir el suministro de alimentación en un plazo de dos minutos tras retirarlo del chasis. El sistema sigue funcionando, pero ONTAP envía mensajes a la consola acerca del suministro de alimentación degradado hasta que se reemplaza el suministro de alimentación.



No mezcle las PSU con diferentes niveles de eficiencia. Sustituya siempre como por ejemplo.

Puede utilizar la siguiente ilustración con los pasos escritos para sustituir la fuente de alimentación.



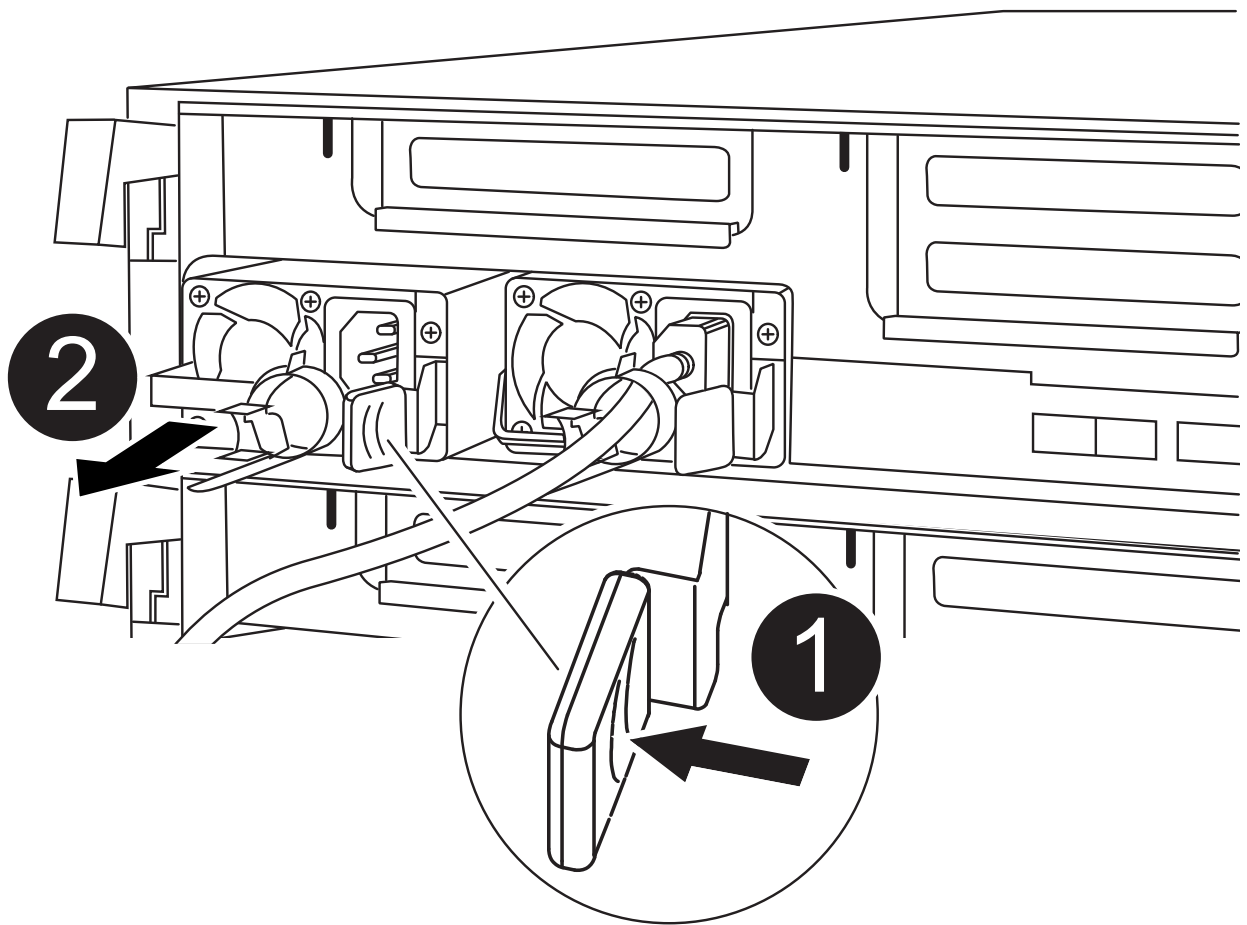

1	Lengüeta de bloqueo de PSU
2	Retén del cable de alimentación

1. Si usted no está ya conectado a tierra, correctamente tierra usted mismo.
2. Identifique la fuente de alimentación que desea reemplazar, basándose en mensajes de error de la consola o a través de los LED de las fuentes de alimentación.
3. Desconecte la fuente de alimentación:
  - a. Abra el retenedor del cable de alimentación y, a continuación, desconecte el cable de alimentación de la fuente de alimentación.
  - b. Desconecte el cable de alimentación de la fuente de alimentación.
4. Retire la fuente de alimentación:
  - a. Gire el asa de la leva para que pueda utilizarse para extraer la fuente de alimentación del chasis.
  - b. Pulse la lengüeta de bloqueo azul para liberar la fuente de alimentación del chasis.
  - c. Con ambas manos, extraiga la fuente de alimentación del chasis y, a continuación, déjela a un lado.
5. Con ambas manos, sujete y alinee los bordes de la fuente de alimentación con la abertura del módulo del controlador y, a continuación, empuje suavemente la fuente de alimentación en el módulo del controlador hasta que la lengüeta de bloqueo encaje en su sitio.

Las fuentes de alimentación sólo se acoplarán correctamente al conector interno y se bloquearán de una manera.



Para evitar dañar el conector interno, no ejerza demasiada fuerza al deslizar la fuente de alimentación hacia el sistema.

6. Gire el mango de la leva de forma que quede alineado con la fuente de alimentación.
7. Vuelva a conectar el cableado de la fuente de alimentación:
  - a. Vuelva a conectar el cable de alimentación a la fuente de alimentación y a la fuente de alimentación.
  - b. Fije el cable de alimentación a la fuente de alimentación con el retenedor del cable de alimentación.Una vez restaurada la alimentación de la fuente de alimentación, el LED de estado debería ser verde.
8. Devuelva la pieza que ha fallado a NetApp, como se describe en las instrucciones de RMA que se suministran con el kit. Consulte "[Devolución de piezas y sustituciones](#)" la página para obtener más información.

## Sustituya la batería del reloj en tiempo real AFF C400

Puede sustituir la batería del reloj en tiempo real (RTC) en el módulo del controlador de manera que los servicios y aplicaciones del sistema que dependen de la sincronización precisa del tiempo sigan funcionando.

- Puede utilizar este procedimiento con todas las versiones de ONTAP admitidas por el sistema
- Todos los demás componentes del sistema deben funcionar correctamente; si no es así, debe ponerse en contacto con el soporte técnico.

Debe utilizar una batería RTC aprobada.

### Paso 1: Apague el controlador dañado

Puede apagar o hacerse cargo de la controladora dañada siguiendo diferentes procedimientos, en función de la configuración del hardware del sistema de almacenamiento.

## Opción 1: Mayoría de las configuraciones

Para apagar el controlador dañado, debe determinar el estado del controlador y, si es necesario, tomar el control para que el controlador sano siga sirviendo datos del almacenamiento del controlador dañado.

### Acerca de esta tarea

- Si dispone de un sistema SAN, debe haber comprobado los mensajes de evento `cluster kernel-service show`) para el blade SCSI de la controladora dañada. `cluster kernel-service show``El comando (desde el modo avanzado `priv`) muestra el nombre del nodo, "estado del quórum" de ese nodo, el estado de disponibilidad de ese nodo y el estado operativo de ese nodo.

Cada proceso SCSI-blade debe quórum con los otros nodos del clúster. Todos los problemas deben resolverse antes de continuar con el reemplazo.

- Si tiene un clúster con más de dos nodos, debe estar en quórum. Si el clúster no tiene quórum o si una controladora en buen estado muestra falso según su condición, debe corregir el problema antes de apagar la controladora dañada; consulte "Sincronice un nodo con el clúster".

### Pasos

1. Si AutoSupport está habilitado, elimine la creación automática de casos invocando un mensaje de AutoSupport:

```
system node autosupport invoke -node * -type all -message MAINT=<# of hours>h
```

El siguiente mensaje de AutoSupport suprime la creación automática de casos durante dos horas:

```
cluster1:> system node autosupport invoke -node * -type all -message MAINT=2h
```

2. Desactivar devolución automática:

- a. Ingrese el siguiente comando desde la consola del controlador en buen estado:

```
storage failover modify -node impaired_node_name -auto-giveback false
```

- b. Ingresar `y` cuando vea el mensaje "¿Desea desactivar la devolución automática?"

3. Lleve la controladora dañada al aviso DEL CARGADOR:

Si el controlador dañado está mostrando...	Realice lo siguiente...
El aviso del CARGADOR	Vaya al paso siguiente.
Esperando devolución...	Pulse Ctrl-C y, a continuación, responda <code>y</code> cuando se le solicite.

Si el controlador dañado está mostrando...	Realice lo siguiente...
Solicitud del sistema o solicitud de contraseña	<p>Retome o detenga el controlador dañado del controlador en buen estado:</p> <pre>storage failover takeover -ofnode impaired_node_name -halt true</pre> <p>El parámetro <i>-halt true</i> lleva al símbolo del sistema de Loader.</p>

## Opción 2: La controladora está en un MetroCluster de dos nodos

Para apagar el controlador dañado, debe determinar el estado del controlador y, si es necesario, cambiar el controlador para que el controlador correcto siga sirviendo datos del almacenamiento del controlador dañado.

### Acerca de esta tarea

- Debe dejar las fuentes de alimentación encendidas al final de este procedimiento para proporcionar alimentación a la controladora en buen estado.

### Pasos

1. Compruebe el estado de MetroCluster para determinar si el controlador dañado ha cambiado automáticamente al controlador en buen estado: `metrocluster show`
2. En función de si se ha producido una conmutación automática, proceda según la siguiente tabla:

Si el controlador está dañado...	Realice lo siguiente...
Se ha cambiado automáticamente	Continúe con el próximo paso.
No se ha cambiado automáticamente	Realice una operación de conmutación de sitios planificada desde el controlador en buen estado: <code>metrocluster switchover</code>
No se ha cambiado automáticamente, ha intentado efectuar una conmutación con el <code>metrocluster switchover</code> y se vetó la conmutación	Revise los mensajes de veto y, si es posible, resuelva el problema e inténtelo de nuevo. Si no puede resolver el problema, póngase en contacto con el soporte técnico.

3. Resincronice los agregados de datos ejecutando el `metrocluster heal -phase aggregates` comando del clúster superviviente.

```
controller_A_1::> metrocluster heal -phase aggregates
[Job 130] Job succeeded: Heal Aggregates is successful.
```

Si la curación es vetada, usted tiene la opción de reemitir el `metrocluster heal` con el `-override-vetoes` parámetro. Si utiliza este parámetro opcional, el sistema anula cualquier veto

suave que impida la operación de reparación.

4. Compruebe que se ha completado la operación con el comando `MetroCluster operation show`.

```
controller_A_1::> metrocluster operation show
  Operation: heal-aggregates
    State: successful
Start Time: 7/25/2016 18:45:55
  End Time: 7/25/2016 18:45:56
  Errors: -
```

5. Compruebe el estado de los agregados mediante `storage aggregate show` comando.

```
controller_A_1::> storage aggregate show
Aggregate      Size Available Used% State   #Vols  Nodes
RAID Status
-----
...
aggr_b2      227.1GB   227.1GB   0% online    0  mcc1-a2
raid_dp, mirrored, normal...
```

6. Repare los agregados raíz mediante el `metrocluster heal -phase root-aggregates` comando.

```
mcc1A::> metrocluster heal -phase root-aggregates
[Job 137] Job succeeded: Heal Root Aggregates is successful
```

Si la curación es vetada, usted tiene la opción de reemitir el `metrocluster heal` comando con el parámetro `-override-vetoes`. Si utiliza este parámetro opcional, el sistema anula cualquier veto suave que impida la operación de reparación.

7. Compruebe que la operación reparar se ha completado mediante el `metrocluster operation show` comando en el clúster de destino:

```
mcc1A::> metrocluster operation show
  Operation: heal-root-aggregates
    State: successful
Start Time: 7/29/2016 20:54:41
  End Time: 7/29/2016 20:54:42
  Errors: -
```

8. En el módulo del controlador dañado, desconecte las fuentes de alimentación.

## Paso 2: Extraiga el módulo del controlador

Para acceder a los componentes internos del módulo de controlador, debe extraer el módulo de controlador del chasis.

1. Si usted no está ya conectado a tierra, correctamente tierra usted mismo.
2. Suelte los retenes del cable de alimentación y, a continuación, desenchufe los cables de las fuentes de alimentación.
3. Afloje el gancho y la correa de bucle que sujetan los cables al dispositivo de administración de cables y, a continuación, desconecte los cables del sistema y los SFP (si fuera necesario) del módulo del controlador, manteniendo un seguimiento del lugar en el que estaban conectados los cables.

Deje los cables en el dispositivo de administración de cables de manera que cuando vuelva a instalar el dispositivo de administración de cables, los cables estén organizados.

4. Retire el dispositivo de administración de cables del módulo del controlador y colóquelo aparte.
5. Presione los dos pestillos de bloqueo hacia abajo y, a continuación, gire ambos pestillos hacia abajo al mismo tiempo.

El módulo de la controladora se mueve ligeramente fuera del chasis.

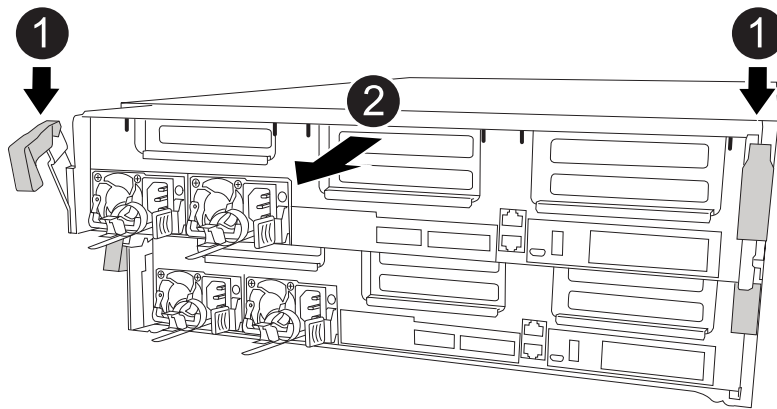

1	Pestillos de bloqueo
2	La controladora se mueve ligeramente fuera del chasis

6. Deslice el módulo de la controladora para sacarlo del chasis.

Asegúrese de que admite la parte inferior del módulo de la controladora cuando la deslice para sacarlo del chasis.

7. Coloque el módulo del controlador sobre una superficie plana y estable.

## Paso 3: Sustituya la batería RTC

Debe localizar la batería RTC dentro del módulo del controlador y seguir la secuencia específica de pasos. Consulte el mapa de FRU situado dentro del módulo del controlador para conocer la ubicación de la batería RTC.

Puede utilizar la animación, la ilustración o los pasos escritos siguientes para sustituir la batería RTC.

### Animación: Sustituya la batería del RTC

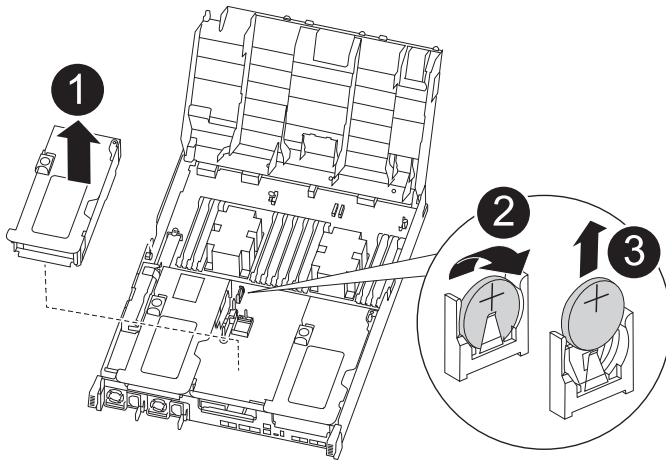

1	Elevador intermedio
2	Extraiga la batería de RTC
3	Batería del asiento RTC

1. Si usted no está ya conectado a tierra, correctamente tierra usted mismo.
2. Abra el conducto de aire:
  - a. Presione las lengüetas de bloqueo de los lados del conducto de aire hacia el centro del módulo del controlador.
  - b. Deslice el conducto de aire hacia la parte posterior del módulo del controlador y gírelo hacia arriba hasta su posición completamente abierta.
3. Localice, retire y sustituya la batería RTC:
  - a. Mediante el mapa de FRU, localice la batería RTC en el módulo del controlador.
  - b. Tire suavemente de la batería para separarla del soporte, gírela del soporte y, a continuación, levántela para sacarla del soporte.

**i** Tenga en cuenta la polaridad de la batería mientras la retira del soporte. La batería está marcada con un signo más y debe colocarse en el soporte correctamente. Un signo más cerca del soporte le indica cómo debe colocarse la batería.
  - c. Retire la batería de repuesto de la bolsa de transporte antiestática.
  - d. Observe la polaridad de la batería RTC y, a continuación, insértela en el soporte inclinando la batería en un ángulo y empujando hacia abajo.
4. Inspeccione visualmente la batería para asegurarse de que está completamente instalada en el soporte y de que la polaridad es correcta.
5. Cierre el conducto de aire.

#### Paso 4: Vuelva a instalar el módulo del controlador y ajuste la fecha y hora después de la sustitución de la batería RTC

Después de sustituir un componente dentro del módulo del controlador, debe volver a instalar el módulo del controlador en el chasis del sistema, restablecer la fecha y la hora en el controlador y, a continuación, reiniciarlo.

1. Si aún no lo ha hecho, cierre la cubierta del conducto de aire o del módulo del controlador.
2. Alinee el extremo del módulo del controlador con la abertura del chasis y, a continuación, empuje suavemente el módulo del controlador hasta la mitad del sistema.

No inserte completamente el módulo de la controladora en el chasis hasta que se le indique hacerlo.

3. Recuperar el sistema, según sea necesario.

Si ha quitado los convertidores de medios (QSFP o SFP), recuerde volver a instalarlos si está utilizando cables de fibra óptica.

4. Si las fuentes de alimentación estaban desenchufadas, enchúfelas de nuevo y vuelva a instalar los retenedores del cable de alimentación.

5. Complete la instalación del módulo del controlador:

- a. Con los pestillos de bloqueo, empuje firmemente el módulo de la controladora en el chasis hasta que cumpla con el plano medio y esté completamente asentado.

Los pestillos de bloqueo se elevan cuando el módulo del controlador está completamente asentado.



No ejerza una fuerza excesiva al deslizar el módulo del controlador hacia el chasis para evitar dañar los conectores.

El módulo de la controladora comienza a arrancar tan pronto como se asienta completamente en el chasis. Esté preparado para interrumpir el proceso de arranque.

- a. Coloque completamente el módulo del controlador en el chasis girando los pestillos de bloqueo hacia arriba, inclinándolos de manera que borren los pasadores de bloqueo, empuje suavemente el controlador hasta que encaje y, a continuación, baje los pestillos de bloqueo a la posición de bloqueo.
- b. Si aún no lo ha hecho, vuelva a instalar el dispositivo de administración de cables.
- c. Interrumpa el proceso de arranque normal y arranque en EL CARGADOR pulsando `Ctrl-C`.



Si el sistema se detiene en el menú de inicio, seleccione la opción para arrancar EN EL CARGADOR.

6. Restablezca la hora y la fecha en la controladora:

- a. Compruebe la fecha y la hora en el controlador en buen estado con el `show date` comando.
- b. En el aviso DEL CARGADOR en la controladora de destino, compruebe la hora y la fecha.
- c. Si es necesario, modifique la fecha con el `set date mm/dd/yyyy` comando.
- d. Si es necesario, ajuste la hora en GMT utilizando `set time hh:mm:ss` comando.
- e. Confirme la fecha y la hora en la controladora de destino.

7. En el aviso del CARGADOR, introduzca `bye` Para reiniciar las tarjetas PCIe y otros componentes y dejar



que se reinicie la controladora.

8. Devuelva el funcionamiento normal de la controladora y devuelva su almacenamiento: `storage failover giveback -ofnode impaired_node_name`
9. Si la devolución automática está desactivada, vuelva a habilitarla: `storage failover modify -node local -auto-giveback true`

### Paso 5: Vuelva a cambiar los agregados en una configuración MetroCluster de dos nodos

Esta tarea solo se aplica a configuraciones MetroCluster de dos nodos.

#### Pasos

1. Compruebe que todos los nodos estén en el `enabled` provincia: `metrocluster node show`

```
cluster_B::> metrocluster node show

DR
Group Cluster Node          Configuration State          DR
Mirroring Mode
-----
1      cluster_A
      controller_A_1 configured    enabled    heal roots
completed
      cluster_B
      controller_B_1 configured    enabled    waiting for
switchback recovery
2 entries were displayed.
```

2. Compruebe que la resincronización se haya completado en todas las SVM: `metrocluster vserver show`
3. Compruebe que las migraciones LIF automáticas que realizan las operaciones de reparación se han completado correctamente: `metrocluster check lif show`
4. Lleve a cabo la conmutación de estado mediante el `metrocluster switchback` comando desde cualquier nodo del clúster superviviente.
5. Compruebe que la operación de conmutación de estado ha finalizado: `metrocluster show`

La operación de conmutación de estado ya está en ejecución cuando un clúster está en el `waiting-for-switchback` provincia:

```
cluster_B::> metrocluster show

Cluster          Configuration State          Mode
-----
Local: cluster_B configured    switchover
Remote: cluster_A configured    waiting-for-switchback
```

La operación de conmutación de estado se completa cuando los clústeres están en el `normal` estado:

```
cluster_B::> metrocluster show
Cluster              Configuration State      Mode
-----
Local: cluster_B configured      normal
Remote: cluster_A configured      normal
```

Si una conmutación de regreso tarda mucho tiempo en terminar, puede comprobar el estado de las líneas base en curso utilizando el `metrocluster config-replication resync-status show` comando.

6. Restablecer cualquier configuración de SnapMirror o SnapVault.

### Paso 6: Devuelva la pieza que falló a NetApp

Devuelva la pieza que ha fallado a NetApp, como se describe en las instrucciones de RMA que se suministran con el kit. Consulte "[Devolución de piezas y sustituciones](#)" la página para obtener más información.

## Especificaciones clave del AFF C400

Las siguientes son especificaciones seleccionadas para el AFF C400. Visita "[Hardware Universe de NetApp](#)" (HWU) para obtener una lista completa de las especificaciones del AFF C400 . Esta página es un reflejo de un único par de alta disponibilidad.

### Especificaciones clave del AFF C400

Configuración de la plataforma: AFF C400, par HA de un solo chasis, paquete Ethernet

Capacidad bruta máxima: 2,9472 PB

Memoria: 256.0000 GB

Factor de forma: chasis 4U con 2 controladores HA

Versión de ONTAP : b\_startONTAP: 9.16.1P2b\_end

Ranuras de expansión PCIe: 10

Versión mínima de ONTAP : ONTAP 9.10.1P15

### Máximos de escalamiento

Tipo	Pares HA	Capacidad bruta	Memoria máxima
NAS	12	35,4 PB / 31,4 PiB	3072 GB
SAN	6	17,7 PB / 15,7 PiB	1536 GB
Par HA		2,9 PB / 2,6 PiB	256,0000

## IO

### E/S integrada

Protocolo	Puertos
Ethernet de 100 Gbps	4
Ethernet de 25 Gbps	12

### E/S total

Protocolo	Puertos
Ethernet de 100 Gbps	24
Ethernet de 25 Gbps	28
Ethernet de 10 Gbps	32
FC 32 Gbps	40
NVMe/FC 32 Gbps	40
	0

### Puertos de gestión

Protocolo	Puertos
Ethernet de 1 Gbps	2
RS-232 115 Kbps	4
USB de 12 Mbps	4

### Redes de almacenamiento compatibles

CIFS; FC; iSCSI; NFS v3; NFS v4.0; NFS v4.1; NFS v4.2; NFSv3/RDMA; NFSv4/RDMA; NVMe/FC; NVMe/TCP; S3; S3 con NAS; SMB 2.0; SMB 2.1; SMB 2.x; SMB 3.0; SMB 3.1; SMB 3.1.1;

### Especificaciones del entorno del sistema

- Potencia típica: 4209 BTU/h
- Potencia en el peor de los casos: 5215 BTU/h
- Peso: 110,0 lb 49,9 kg
- Altura: 4U
- Ancho: compatible con rack IEC de 19" (17,6" 44,7 cm)
- Profundidad: 32,6" (34,7" con soporte para gestión de cables)
- Temperatura/altitud/humedad de funcionamiento: 10 °C a 35 °C (50 °F a 95 °F) a una altitud de hasta 3048 m (10 000 pies); humedad relativa del 8 % al 80 %, sin condensación
- Temperatura/humedad sin funcionamiento: -40 °C a 70 °C (-40 °F a 158 °F) hasta 12192 m (40000 pies) 10 % a 95 % de humedad relativa, sin condensación, en el contenedor original
- Ruido acústico: Potencia sonora declarada (LwAd): 8,5; Presión sonora (LpAm) (posición de transeúntes):

67,2 dB

### **Cumplimiento**

- Certificaciones EMC/EMI: AMCA, FCC, ICES, KC, Marruecos, VCCI
- Certificaciones seguridad: BIS, CB, CSA, G\_K\_U-SoR, IRAM, NOM, NRCS, SONCAP, TBS
- Certificaciones Seguridad/EMC/EMI: EAC, UKRSEPRO
- Certificaciones Seguridad/EMC/EMI/RoHS: BSMI, CE DoC, UKCA DoC
- Estándares EMC/EMI: BS-EN-55024, BS-EN55035, CISPR 32, EN55022, EN55024, EN55032, EN55035, EN61000-3-2, EN61000-3-3, FCC Parte 15 Clase A, ICES-003, KS C 9832, KS C 9835
- Normas de seguridad: ANSI/UL60950-1, ANSI/UL62368-1, BS-EN62368-1, CAN/CSA C22.2 n.º 60950-1, CAN/CSA C22.2 n.º 62368-1, CNS 14336, EN60825-1, EN62368-1, IEC 62368-1, IEC60950-1, IS 13252 (parte 1)

### **Alta disponibilidad**

Controlador de administración de placa base (BMC) basado en Ethernet e interfaz de administración ONTAP ; Controladores intercambiables en caliente redundantes; Fuentes de alimentación intercambiables en caliente redundantes; Administración en banda SAS a través de conexiones SAS;

## Información de copyright

Copyright © 2026 NetApp, Inc. Todos los derechos reservados. Imprimido en EE. UU. No se puede reproducir este documento protegido por copyright ni parte del mismo de ninguna forma ni por ningún medio (gráfico, electrónico o mecánico, incluidas fotocopias, grabaciones o almacenamiento en un sistema de recuperación electrónico) sin la autorización previa y por escrito del propietario del copyright.

El software derivado del material de NetApp con copyright está sujeto a la siguiente licencia y exención de responsabilidad:

ESTE SOFTWARE LO PROPORCIONA NETAPP «TAL CUAL» Y SIN NINGUNA GARANTÍA EXPRESA O IMPLÍCITA, INCLUYENDO, SIN LIMITAR, LAS GARANTÍAS IMPLÍCITAS DE COMERCIALIZACIÓN O IDONEIDAD PARA UN FIN CONCRETO, CUYA RESPONSABILIDAD QUEDA EXIMIDA POR EL PRESENTE DOCUMENTO. EN NINGÚN CASO NETAPP SERÁ RESPONSABLE DE NINGÚN DAÑO DIRECTO, INDIRECTO, ESPECIAL, EJEMPLAR O RESULTANTE (INCLUYENDO, ENTRE OTROS, LA OBTENCIÓN DE BIENES O SERVICIOS SUSTITUTIVOS, PÉRDIDA DE USO, DE DATOS O DE BENEFICIOS, O INTERRUPTIÓN DE LA ACTIVIDAD EMPRESARIAL) CUALQUIERA SEA EL MODO EN EL QUE SE PRODUJERON Y LA TEORÍA DE RESPONSABILIDAD QUE SE APLIQUE, YA SEA EN CONTRATO, RESPONSABILIDAD OBJETIVA O AGRAVIO (INCLUIDA LA NEGLIGENCIA U OTRO TIPO), QUE SURJAN DE ALGÚN MODO DEL USO DE ESTE SOFTWARE, INCLUSO SI HUBIEREN SIDO ADVERTIDOS DE LA POSIBILIDAD DE TALES DAÑOS.

NetApp se reserva el derecho de modificar cualquiera de los productos aquí descritos en cualquier momento y sin aviso previo. NetApp no asume ningún tipo de responsabilidad que surja del uso de los productos aquí descritos, excepto aquello expresamente acordado por escrito por parte de NetApp. El uso o adquisición de este producto no lleva implícita ninguna licencia con derechos de patente, de marcas comerciales o cualquier otro derecho de propiedad intelectual de NetApp.

Es posible que el producto que se describe en este manual esté protegido por una o más patentes de EE. UU., patentes extranjeras o solicitudes pendientes.

LEYENDA DE DERECHOS LIMITADOS: el uso, la copia o la divulgación por parte del gobierno están sujetos a las restricciones establecidas en el subpárrafo (b)(3) de los derechos de datos técnicos y productos no comerciales de DFARS 252.227-7013 (FEB de 2014) y FAR 52.227-19 (DIC de 2007).

Los datos aquí contenidos pertenecen a un producto comercial o servicio comercial (como se define en FAR 2.101) y son propiedad de NetApp, Inc. Todos los datos técnicos y el software informático de NetApp que se proporcionan en este Acuerdo tienen una naturaleza comercial y se han desarrollado exclusivamente con fondos privados. El Gobierno de EE. UU. tiene una licencia limitada, irrevocable, no exclusiva, no transferible, no sublicenciable y de alcance mundial para utilizar los Datos en relación con el contrato del Gobierno de los Estados Unidos bajo el cual se proporcionaron los Datos. Excepto que aquí se disponga lo contrario, los Datos no se pueden utilizar, desvelar, reproducir, modificar, interpretar o mostrar sin la previa aprobación por escrito de NetApp, Inc. Los derechos de licencia del Gobierno de los Estados Unidos de América y su Departamento de Defensa se limitan a los derechos identificados en la cláusula 252.227-7015(b) de la sección DFARS (FEB de 2014).

## Información de la marca comercial

NETAPP, el logotipo de NETAPP y las marcas que constan en <http://www.netapp.com/TM> son marcas comerciales de NetApp, Inc. El resto de nombres de empresa y de producto pueden ser marcas comerciales de sus respectivos propietarios.