



Installez votre système ASA r2

ASA r2

NetApp
September 26, 2024

Sommaire

- Installez votre système ASA r2 1
 - Workflow d'installation et de configuration pour les systèmes de stockage ASA r2 1
 - Conditions requises pour l'installation des systèmes de stockage ASA r2 1
- Préparez l'installation d'un système de stockage ASA r2 3
- Installez votre système de stockage ASA r2 5
- Branchez les câbles du matériel du système de stockage ASA r2 6
- Mettez le système de stockage ASA r2 sous tension 20

Installez votre système ASA r2

Workflow d'installation et de configuration pour les systèmes de stockage ASA r2

Pour installer et configurer votre système ASA r2, vous passez en revue la configuration matérielle requise, préparez votre site, installez et câblez les composants matériels, mettez le système sous tension et configurez votre cluster ONTAP.

1

"Vérifiez les conditions requises pour l'installation du matériel"

Vérifiez la configuration matérielle requise pour installer votre système de stockage ASA r2.

2

"Préparez l'installation du système de stockage ASA r2"

Pour préparer l'installation de votre système ASA r2, vous devez préparer le site, vérifier les exigences environnementales et électriques et vous assurer qu'il y a suffisamment d'espace dans le rack. Déballiez ensuite l'équipement, comparez son contenu au bordereau d'expédition et enregistrez le matériel pour bénéficier des avantages de l'assistance.

3

"Installez le matériel du système de stockage ASA r2"

Pour installer le matériel, installez les kits de rails pour votre système de stockage et vos tiroirs, puis installez et sécurisez votre système de stockage dans l'armoire ou le rack de télécommunications. Ensuite, faites glisser les tablettes sur les rails. Enfin, fixez des périphériques de gestion des câbles à l'arrière du système de stockage pour organiser le routage des câbles.

4

"Reliez les contrôleurs et les tiroirs de stockage au système de stockage ASA r2"

Pour connecter les câbles du matériel, commencez par connecter les contrôleurs de stockage à votre réseau, puis connectez les contrôleurs à vos tiroirs de stockage.

5

"Mettez le système de stockage ASA r2 sous tension"

Avant de mettre les contrôleurs sous tension, mettez chaque tiroir NS224 sous tension et attribuez un ID de tiroir unique pour vous assurer que chaque tiroir est identifié de manière unique dans la configuration.

Conditions requises pour l'installation des systèmes de stockage ASA r2

Vérifiez l'équipement nécessaire et les précautions de levage pour votre système de stockage ASA r2 et vos tiroirs de stockage.

Équipement nécessaire pour l'installation

Pour installer votre système de stockage ASA r2, vous avez besoin de l'équipement et des outils suivants.

- Accès à un navigateur Web pour configurer votre système de stockage
- Sangle de décharge électrostatique (ESD)
- Lampe de poche
- Ordinateur portable ou console avec connexion USB/série
- Trombone ou stylo à pointe sphérique à pointe étroite pour le réglage des ID de tablette de stockage NS224
- Tournevis Phillips n°2

Précautions de levage

Les systèmes de stockage ASA r2 et les tiroirs de stockage NS224 sont très volumineux. Faites preuve de prudence lorsque vous soulevez et déplacez ces éléments.

Poids du système de stockage

Prenez les précautions nécessaires lors du déplacement ou du levage de votre système de stockage ASA r2.

ASA A1K

Un système de stockage ASA A1K peut peser jusqu'à 28.5 kg (62.83 lb). Pour soulever le système, faire appel à deux personnes ou à un relevage hydraulique.

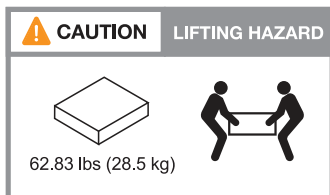

ASA A70 et ASA A90

Un système de stockage ASA A70 ou un système de stockage ASA A90 peut peser jusqu'à 68.8 kg (151.68 lb). Pour lever le système, faire appel à quatre personnes ou à un relevage hydraulique.

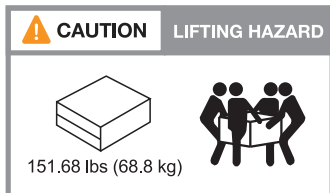

Poids de la tablette de stockage

Une étagère de stockage NS224 peut peser jusqu'à 30.29 kg (66.78 lb). Pour soulever la tablette de rangement, faites appel à deux personnes ou à un dispositif de levage hydraulique. Conservez tous les composants dans la tablette de stockage (avant et arrière) pour éviter de débalourer le poids de la tablette.

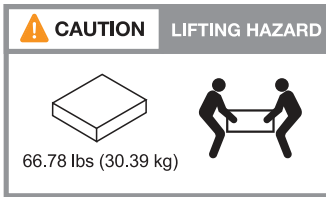

Informations associées

- ["Informations de sécurité et avis réglementaires"](#)

Et la suite ?

Après avoir examiné la configuration matérielle requise, vous ["Préparez l'installation de votre système de stockage ASA r2"](#).

Préparez l'installation d'un système de stockage ASA r2

Préparez l'installation de votre système de stockage ASA r2 en préparant le site, en décompressant les boîtes et en comparant le contenu des boîtes au bordereau d'expédition, puis en enregistrant le système pour accéder aux avantages du support.

Étape 1 : préparer le site

Pour installer votre système de stockage ASA r2, assurez-vous que le site et l'armoire ou le rack que vous prévoyez d'utiliser respectent les spécifications de votre configuration.

Étapes

1. Utilisez ["NetApp Hardware Universe"](#) pour vérifier que votre site répond aux exigences environnementales et électriques de votre système de stockage ASA r2.
2. Assurez-vous de disposer d'un espace de rack adéquat :
 - 4U en configuration HA pour le système de stockage
 - 2U pour chaque tiroir de stockage NS224
3. Installez les commutateurs réseau requis.

Reportez-vous ["Documentation du commutateur"](#) au pour obtenir des instructions d'installation et ["NetApp Hardware Universe"](#) des informations sur la compatibilité.

Étape 2 : déballez les boîtes

Après avoir vérifié que le site et l'armoire ou le rack que vous prévoyez d'utiliser pour votre système de stockage ASA r2 répondent aux spécifications requises, déballez toutes les boîtes et comparez le contenu aux éléments du bordereau d'expédition.

Étapes

1. Ouvrez soigneusement toutes les boîtes et disposez le contenu de manière organisée.
2. Comparez le contenu que vous avez déballé avec la liste sur le bordereau d'expédition.



Vous pouvez obtenir votre liste d'emballage en scannant le code QR sur le côté du carton d'expédition.

Les éléments suivants sont quelques-uns des contenus que vous pouvez voir dans les boîtes.

Assurez-vous que tous les éléments contenus dans les boîtes correspondent à la liste figurant sur le bordereau d'expédition. En cas d'écarts, notez-les pour prendre des mesures supplémentaires.

Matériel	Câbles	
<ul style="list-style-type: none">• Panneau• Dispositif de gestion des câbles• Adieu les migrations de données onéreuses• Kits de rails avec instructions (en option)• Tiroir de stockage	<ul style="list-style-type: none">• Câbles Ethernet de gestion (câbles RJ-45)• Câbles réseau• Cordons d'alimentation• Câbles de stockage (si vous avez commandé un espace de stockage supplémentaire)• Câble du port série USB-C.	

Étape 3 : enregistrez votre système de stockage

Après avoir vérifié que votre site répond aux spécifications de votre système de stockage ASA r2 et après avoir vérifié que vous disposez de toutes les pièces commandées, vous devez enregistrer votre système.

Étapes

1. Recherchez le numéro de série de votre système de stockage.

Vous trouverez le numéro sur le bordereau d'expédition, dans votre e-mail de confirmation ou sur le module de gestion du système du contrôleur après le déballage.



2. Accédez à la "[Site de support NetApp](#)".
3. Déterminez si vous devez enregistrer votre système de stockage :

Si vous êtes...	Suivez ces étapes...
Client NetApp existant	<ol style="list-style-type: none">a. Connectez-vous à l'aide de votre nom d'utilisateur et de votre mot de passe.b. Sélectionnez systèmes > Mes systèmes.c. Vérifiez que le nouveau numéro de série est répertorié.d. Si ce n'est pas le cas, suivez les instructions destinées aux nouveaux clients NetApp.

Si vous êtes...	Suivez ces étapes...
Nouveau client NetApp	<p>a. Cliquez sur s'inscrire maintenant et créez un compte.</p> <p>b. Sélectionnez systèmes > Enregistrer systèmes.</p> <p>c. Entrez le numéro de série du système de stockage et les détails demandés.</p> <p>Une fois votre inscription approuvée, vous pouvez télécharger tout logiciel requis. La procédure d'approbation peut prendre jusqu'à 24 heures.</p>

Et la suite ?

Après avoir préparé l'installation de votre matériel ASA r2, vous "[Installez le matériel de votre système de stockage ASA r2](#)".

Installez votre système de stockage ASA r2

Après avoir préparé l'installation du système de stockage ASA r2, installez le matériel du système. Commencez par installer les kits de rails. Installez ensuite et sécurisez votre système de stockage dans une armoire ou un rack de télécommunications.

Avant de commencer

- Assurez-vous de disposer des instructions fournies avec le kit de rails.
- Soyez conscient des problèmes de sécurité associés au poids du système de stockage et de l'étagère de stockage.
- Assurez-vous que le flux d'air qui traverse le système de stockage pénètre par l'avant où le cadre ou les embouts sont installés et sort par l'arrière où se trouvent les ports.

Étapes

1. Installez les kits de rails pour votre système de stockage et les étagères de stockage, selon les besoins, en suivant les instructions fournies avec les kits.
2. Installez et sécurisez votre système de stockage dans l'armoire ou le rack de télécommunications :
 - a. Positionnez le système de stockage sur les rails au milieu de l'armoire ou du rack de télécommunications, puis soutenez le système de stockage par le bas et faites-le glisser pour le mettre en place.
 - b. Fixez le système de stockage à l'armoire ou au rack de télécommunications à l'aide des vis de montage fournies.
3. Installez le tiroir de stockage :
 - a. Placez l'arrière de la tablette de stockage sur les rails, puis soutenez la tablette par le bas et faites-la glisser dans l'armoire ou le rack de télécommunications.

Si vous installez plusieurs tiroirs de stockage, placez le premier tiroir de stockage directement au-dessus des contrôleurs. Placez le second tiroir de stockage directement sous les contrôleurs. Répétez cette procédure pour toutes les étagères de stockage supplémentaires.

- b. Fixez l'étagère de stockage à l'armoire ou au rack de télécommunications à l'aide des vis de montage fournies.

4. Connectez les périphériques de gestion des câbles à l'arrière du système de stockage.

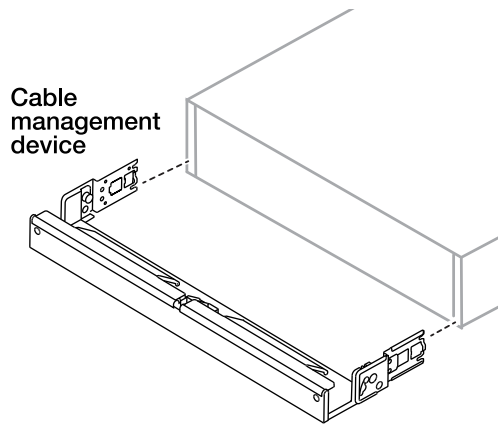

5. Fixez le panneau à l'avant du système de stockage.

Et la suite ?

Après avoir installé le matériel de votre système ASA r2, vous ["Reliez les contrôleurs et les tiroirs de stockage à votre système ASA r2"](#).

Branchez les câbles du matériel du système de stockage ASA r2

Une fois le matériel rack du système de stockage ASA r2 installé, installez les câbles réseau des contrôleurs et connectez les câbles entre les contrôleurs et les tiroirs de stockage.

Avant de commencer

Vérifiez la flèche d'illustration dans les schémas de câblage pour connaître l'orientation correcte de la languette de retrait du connecteur de câble.

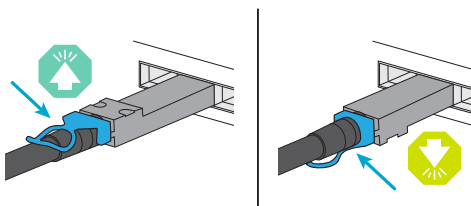

- Lorsque vous insérez le connecteur, vous devez le sentir en place. Si vous ne le sentez pas, retirez-le, retournez la tête du câble et réessayez.
- Si vous vous connectez à un commutateur optique, insérez l'émetteur-récepteur enfichable à petit facteur de forme (SFP) dans le port du contrôleur avant de le connecter au port.

Étape 1 : connectez les contrôleurs de stockage à votre réseau

Connectez vos contrôleurs directement les uns aux autres et à votre réseau hôte.

Avant de commencer

Pour plus d'informations sur la connexion du système de stockage aux commutateurs réseau de l'hôte, contactez votre administrateur réseau.

Description de la tâche

Ces procédures présentent les configurations courantes. Le câblage spécifique dépend des composants commandés pour votre système de stockage. Pour obtenir des détails complets sur la configuration et la priorité des emplacements, reportez-vous à la section "[NetApp Hardware Universe](#)".

ASA A1K

Connectez vos contrôleurs de stockage pour créer des connexions de cluster ONTAP, puis connectez les ports Ethernet de chaque contrôleur au réseau hôte.

Étapes

1. Utilisez le câble d'interconnexion cluster/haute disponibilité pour connecter les ports e1a à e1a et les ports e7a à e7a.



Le trafic d'interconnexion de cluster et le trafic haute disponibilité partagent les mêmes ports physiques.

- a. Connectez le port e1a du contrôleur A au port E1A du contrôleur B.
- b. Connectez le port e7a du contrôleur A au port E1A du contrôleur B.

Câbles d'interconnexion cluster/haute disponibilité

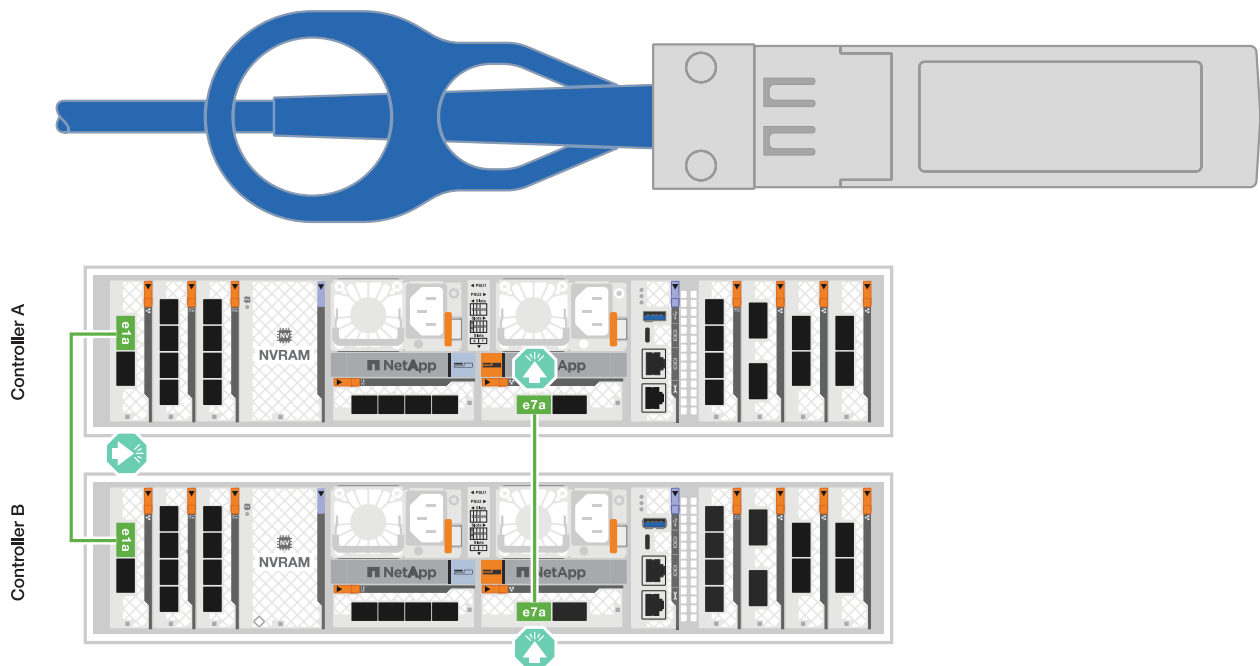

2. Connectez les ports du module Ethernet à votre réseau hôte.

Voici quelques exemples types de câblage réseau hôte. Reportez-vous à la section "[NetApp Hardware Universe](#)" pour connaître la configuration spécifique de votre système.

- a. Connectez les ports e9a et e9b à votre commutateur de réseau de données Ethernet, comme illustré.



Pour optimiser les performances du système pour le trafic de cluster et haute disponibilité, n'utilisez pas les ports e1b et e7b pour les connexions réseau hôte. Utilisez une carte hôte séparée pour optimiser les performances.

Câble 100 GbE



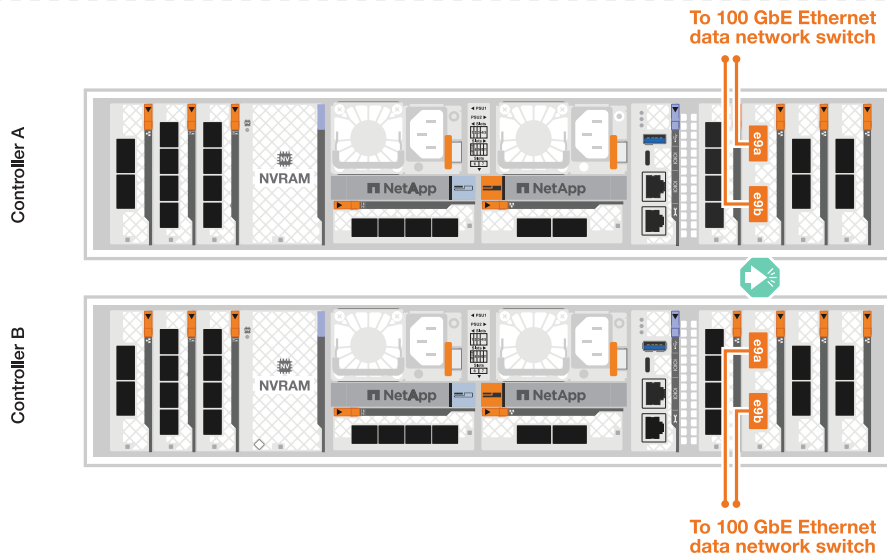

b. Connectez vos commutateurs de réseau hôte 10/25 GbE.

Hôte 10/25 GbE

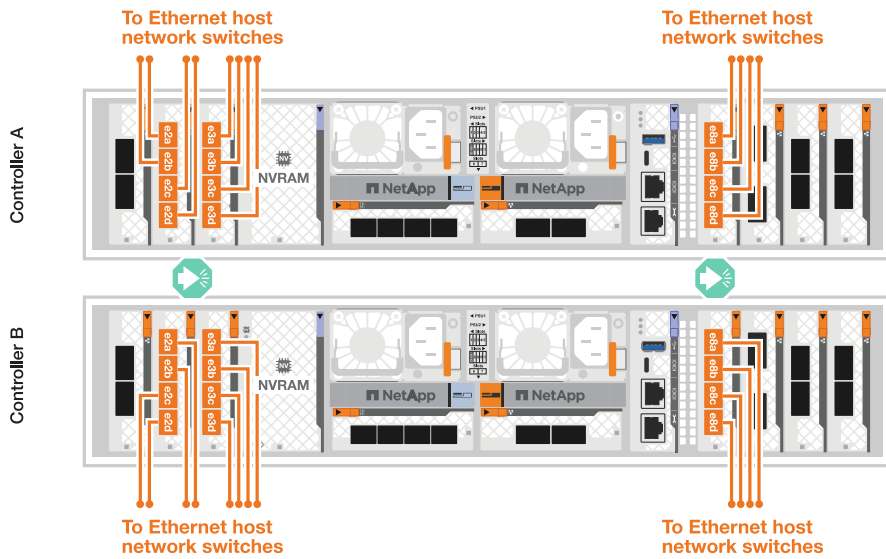

3. Utilisez les câbles 1000BASE-T RJ-45 pour connecter les ports de gestion du contrôleur (clé anglaise) aux commutateurs du réseau de gestion.



CÂBLES 1000BASE-T RJ-45

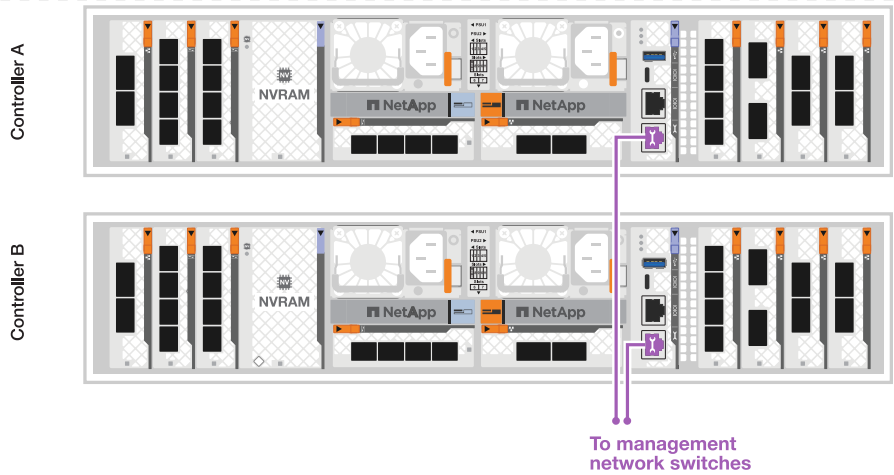

Ne branchez pas encore les cordons d'alimentation.

ASA A70 et ASA A90

Connectez vos contrôleurs de stockage pour créer des connexions de cluster ONTAP, puis connectez les ports Ethernet de chaque contrôleur au réseau hôte.

Étapes

1. Utilisez le câble d'interconnexion cluster/haute disponibilité pour connecter les ports e1a à e1a et les ports e7a à e7a.



Le trafic d'interconnexion de cluster et le trafic haute disponibilité partagent les mêmes ports physiques.

- a. Connectez le port e1a du contrôleur A au port E1A du contrôleur B.
- b. Connectez le port e7a du contrôleur A au port E1A du contrôleur B.

Câbles d'interconnexion cluster/haute disponibilité

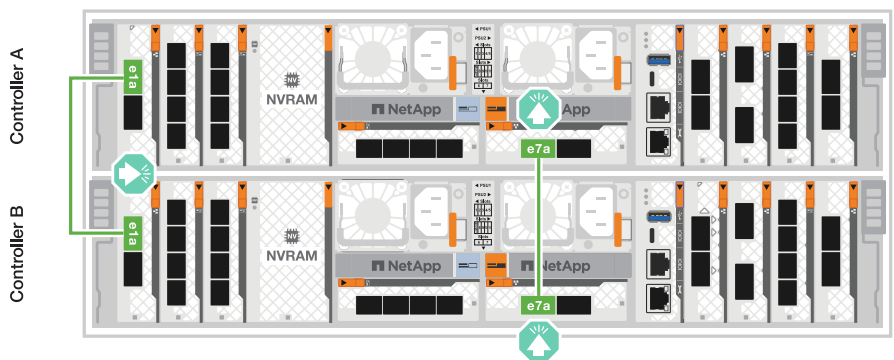
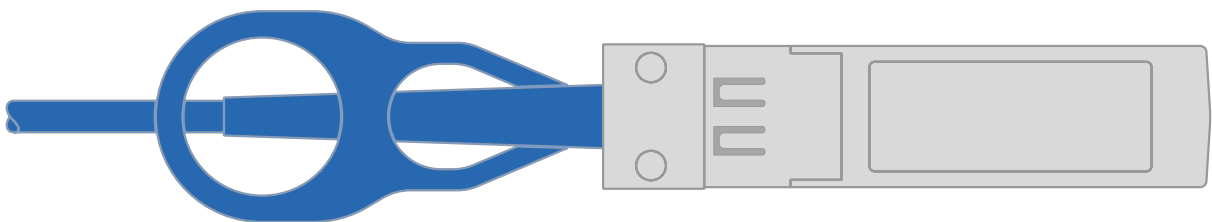

2. Connectez les ports du module Ethernet à votre réseau hôte.

Voici quelques exemples types de câblage réseau hôte. Reportez-vous à la section "[NetApp Hardware Universe](#)" pour connaître la configuration spécifique de votre système.

- a. Connectez les ports e9a et e9b à votre commutateur de réseau de données Ethernet, comme illustré.



Pour optimiser les performances du système pour le trafic de cluster et haute disponibilité, n'utilisez pas les ports e1b et e7b pour les connexions réseau hôte. Utilisez une carte hôte séparée pour optimiser les performances.

Câble 100 GbE

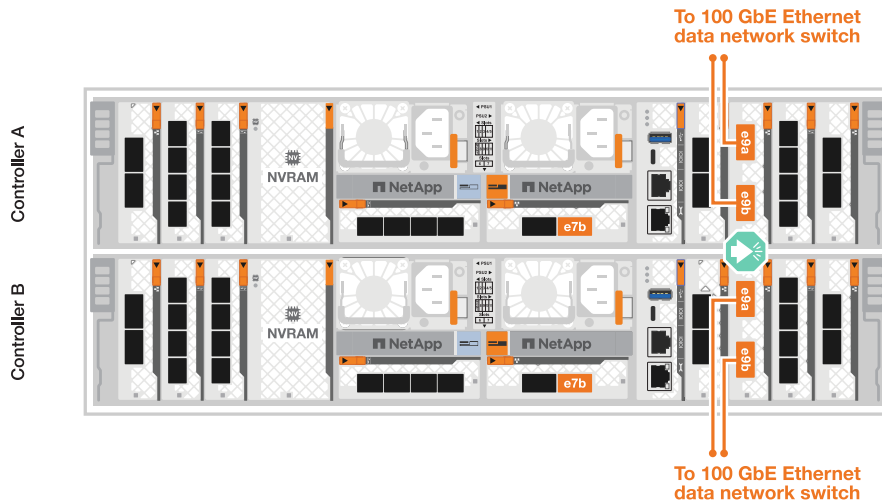

- b. Connectez vos commutateurs de réseau hôte 10/25 GbE.

4 ports, hôte 10/25 GbE

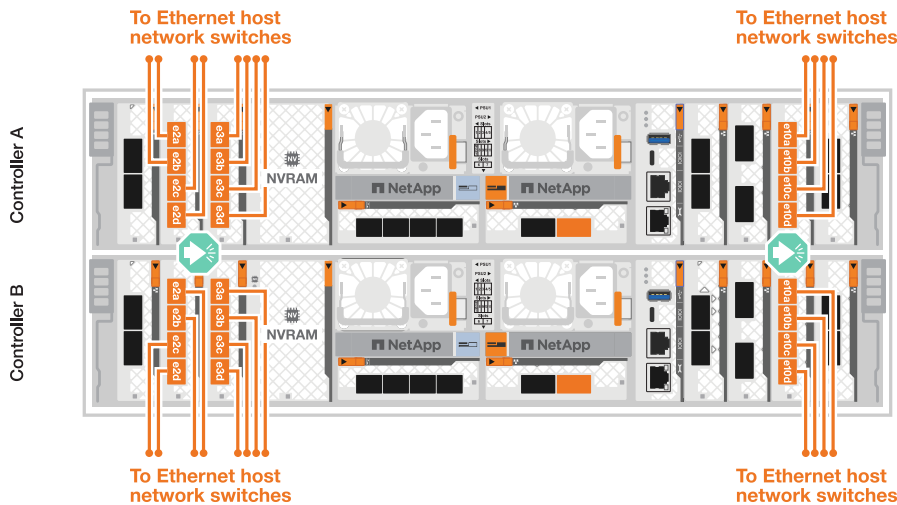

3. Utilisez les câbles 1000BASE-T RJ-45 pour connecter les ports de gestion du contrôleur (clé anglaise) aux commutateurs du réseau de gestion.



CÂBLES 1000BASE-T RJ-45

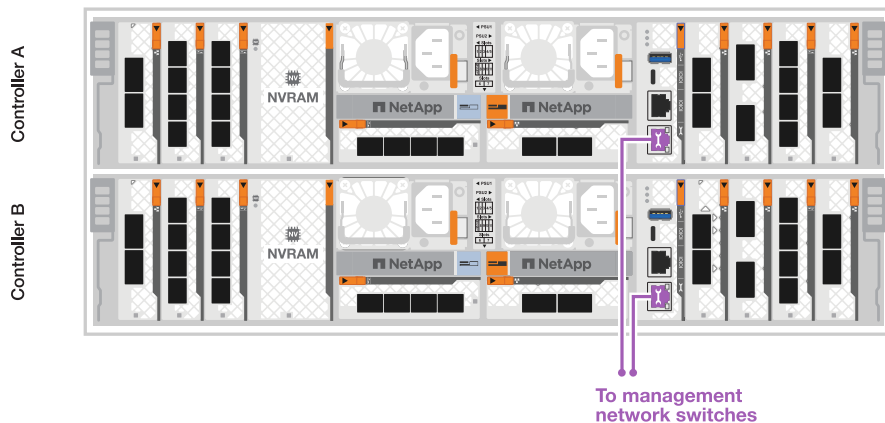

Ne branchez pas encore les cordons d'alimentation.

Étape 2 : connectez les contrôleurs de stockage aux tiroirs de stockage

Les procédures de câblage suivantes indiquent comment connecter les contrôleurs à un tiroir et à deux tiroirs. Vous pouvez directement connecter jusqu'à quatre tiroirs à vos contrôleurs.

ASA A1K

Choisissez l'une des options de câblage suivantes correspondant à votre configuration.

Option 1 : connectez les contrôleurs à un tiroir de stockage NS224

Connectez chaque contrôleur aux modules NSM du tiroir NS224. Les graphiques présentent le câblage depuis chaque contrôleur : le câblage du contrôleur A est représenté en bleu et le câblage du contrôleur B en jaune.

Étapes

1. Sur le contrôleur A, connecter les ports suivants :
 - a. Connectez le port e11a au port NSM A e0a.
 - b. Connectez le port e11b au port NSM B e0b.

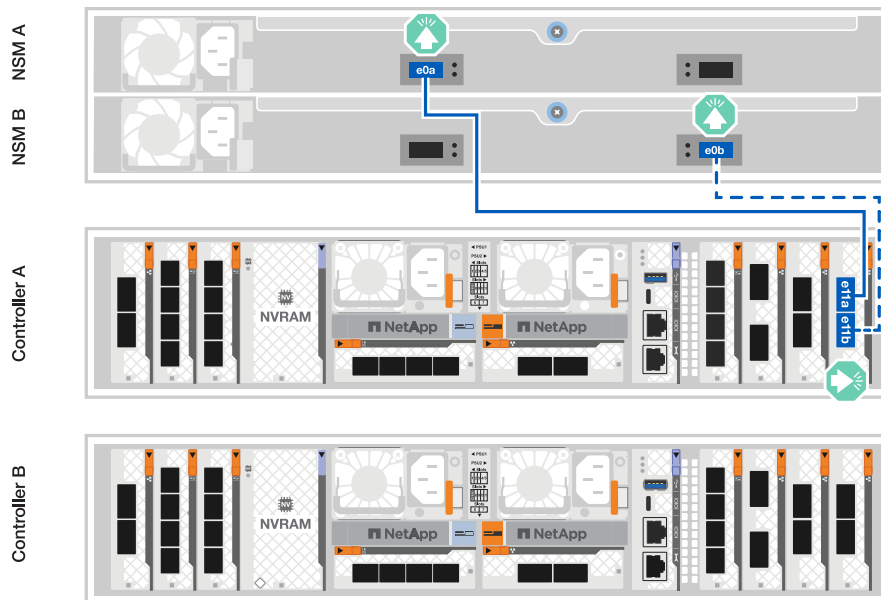

2. Sur le contrôleur B, connecter les ports suivants :
 - a. Connectez le port e11a au port NSM B e0a.
 - b. Connectez le port e11b au port e0b de NSM A.

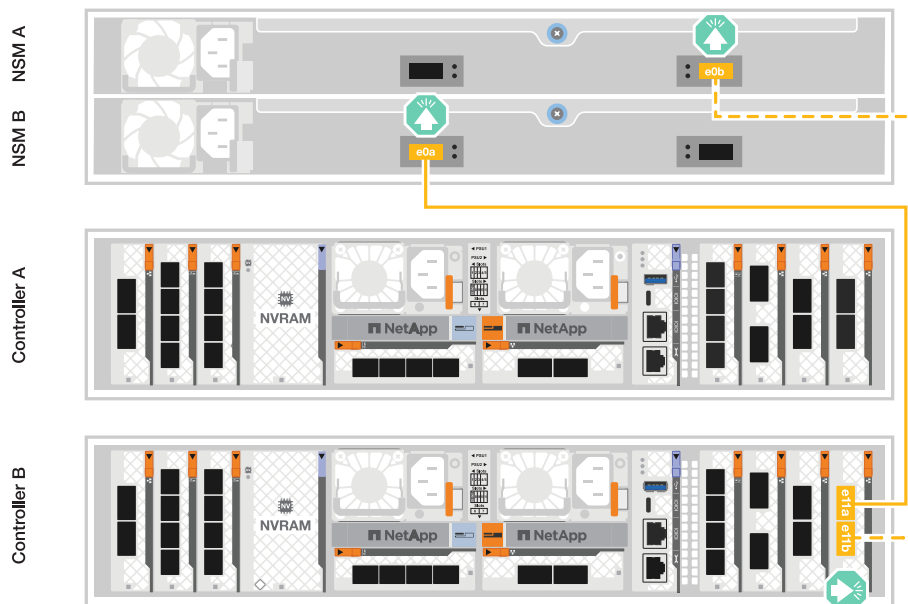

Option 2 : connectez les contrôleurs à deux tiroirs de stockage NS224

Connectez chaque contrôleur aux modules NSM des deux tiroirs NS224. Les graphiques présentent le câblage depuis chaque contrôleur : le câblage du contrôleur A est représenté en bleu et le câblage du contrôleur B en jaune.

Étapes

1. Sur le contrôleur A, connecter les ports suivants :
 - a. Connectez le port e11a au port e0a NSM A du tiroir 1.
 - b. Connectez le port e11b au port e0b du tiroir 2 NSM B.
 - c. Connectez le port e10a au port e0a NSM A du tiroir 2.
 - d. Connectez le port e10b au port e0b du tiroir 1 NSM A.

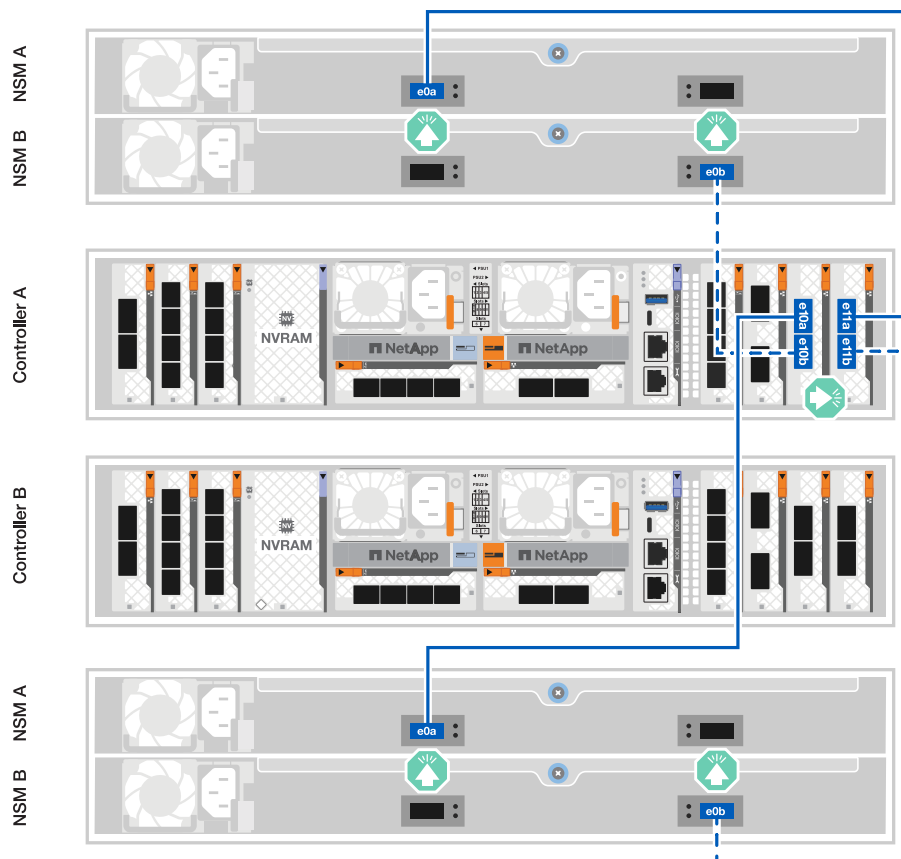

2. Sur le contrôleur B, connecter les ports suivants :
 - a. Connectez le port e11a au port e0a NSM B du tiroir 1.
 - b. Connectez le port e11b au port e0b du tiroir 2 NSM A.
 - c. Connectez le port e10a au port e0a NSM B du tiroir 2.
 - d. Connectez le port e10b au port e0b du tiroir 1 NSM A.

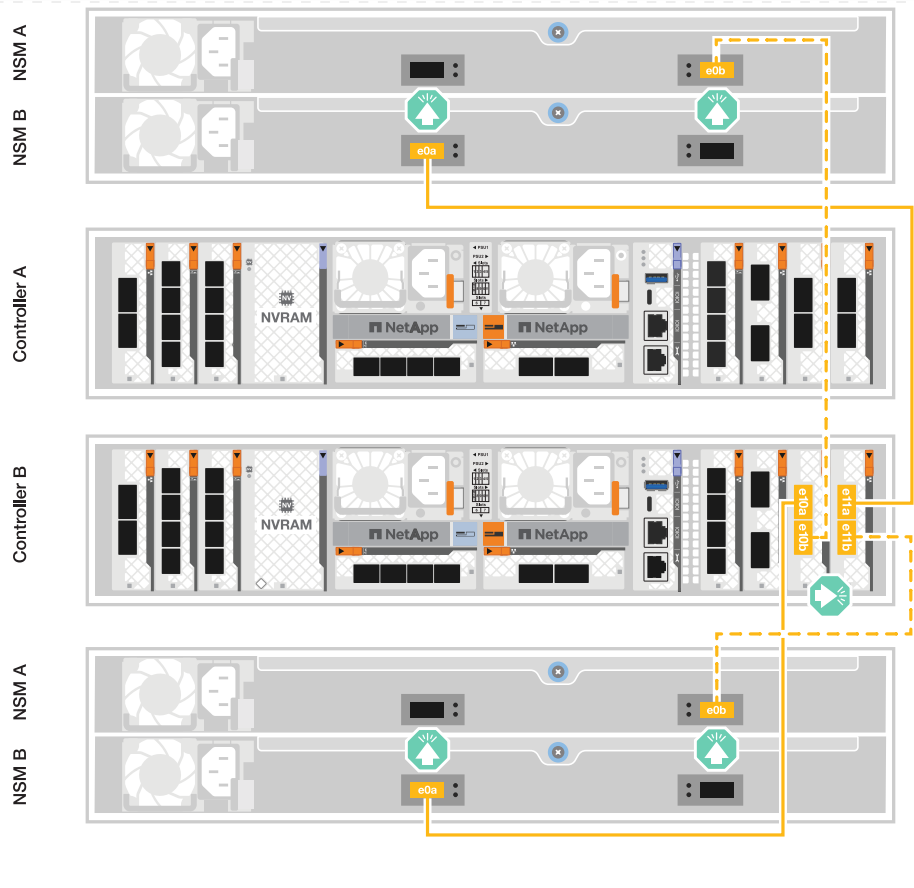

ASA A70 et ASA A90

Choisissez l'une des options de câblage suivantes correspondant à votre configuration.

Option 1 : connectez les contrôleurs à un tiroir de stockage NS224

Connectez chaque contrôleur aux modules NSM du tiroir NS224. Les graphiques présentent le câblage depuis chaque contrôleur : le câblage du contrôleur A est représenté en bleu et le câblage du contrôleur B en jaune.

Câbles en cuivre QSFP28 100 GbE

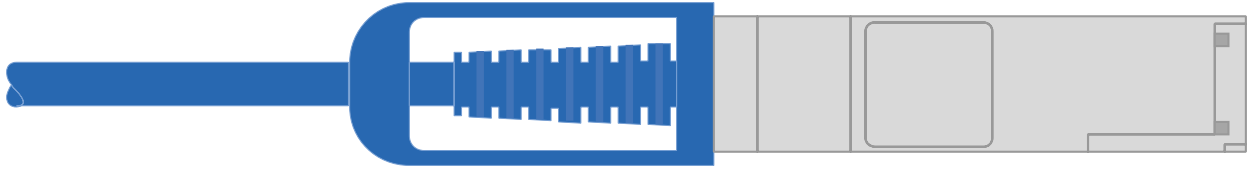

Étapes

1. Connectez le port e11a du contrôleur A au port e0a du NSM A.
2. Connectez le port e11b du contrôleur A au port NSM B e0b.

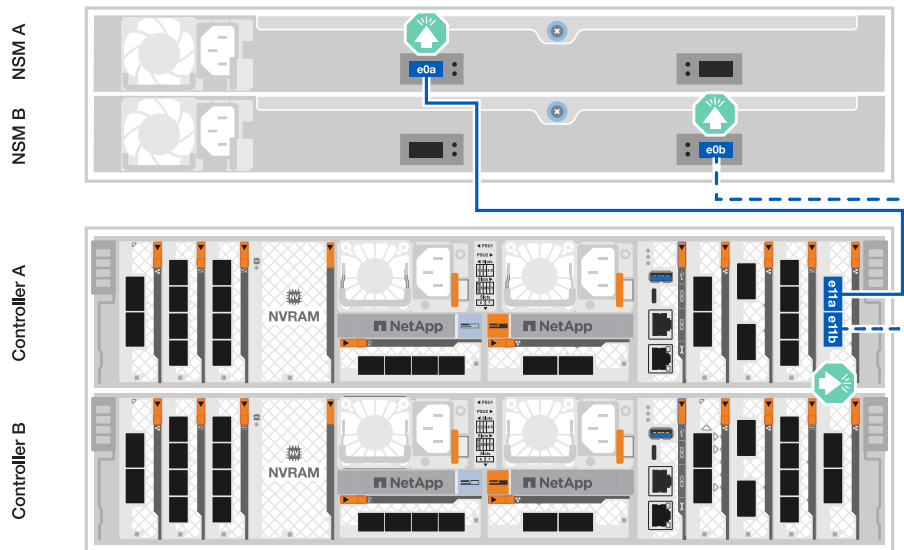

3. Connectez le port e11a du contrôleur B au port e0a du NSM B.
4. Connectez le port e11b du contrôleur B au port e0b de la carte NSM A.

NSM A
NSM B

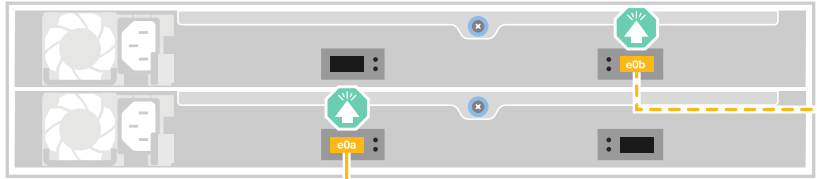

Controller A
Controller B

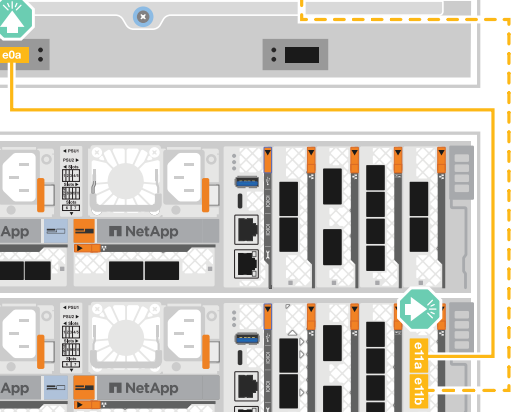
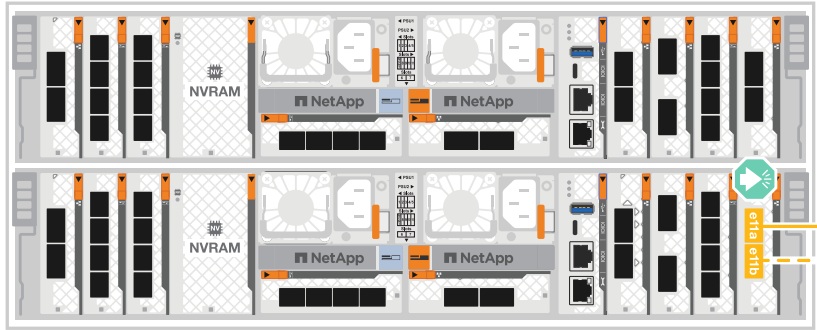

Option 2 : connectez les contrôleurs à deux tiroirs de stockage NS224

Connectez chaque contrôleur aux modules NSM des deux tiroirs NS224. Les graphiques présentent le câblage depuis chaque contrôleur : le câblage du contrôleur A est représenté en bleu et le câblage du contrôleur B en jaune.

Câbles en cuivre QSFP28 100 GbE

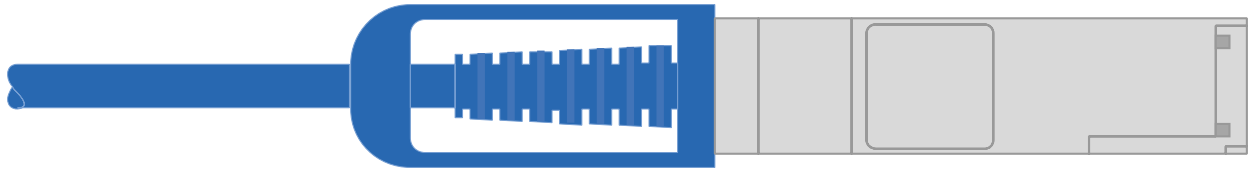

Étapes

1. Sur le contrôleur A, connecter les ports suivants :
 - a. Connectez le port e11a au port e0a du tiroir 1, NSM A.
 - b. Connectez le port e11b au tiroir 2, port NSM B e0b.
 - c. Connectez le port e8a au port e0a du tiroir 2, NSM A.
 - d. Connectez le port e8b au port e0b du tiroir 1, NSM B.

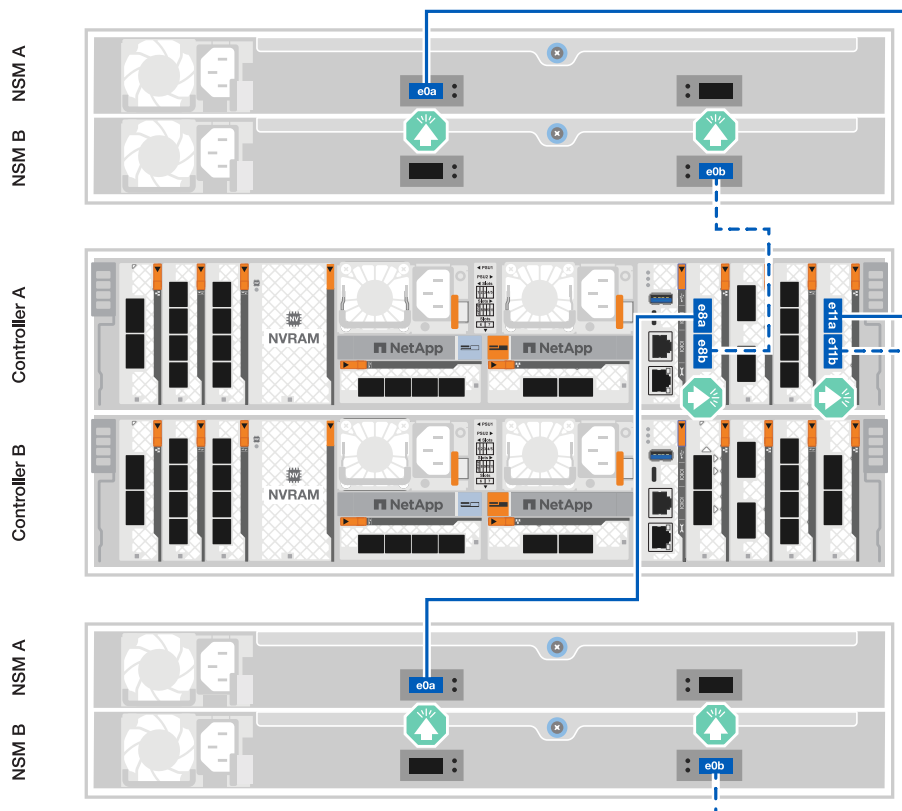

2. Sur le contrôleur B, connecter les ports suivants :
 - a. Connectez le port e11a au port e0a du tiroir 1, NSM B.
 - b. Connectez le port e11b au port e0b du tiroir 2, NSM A.
 - c. Connectez le port e8a au port e0a du tiroir 2, NSM B.

d. Connectez le port e8b au port e0b du tiroir 1, NSM A.

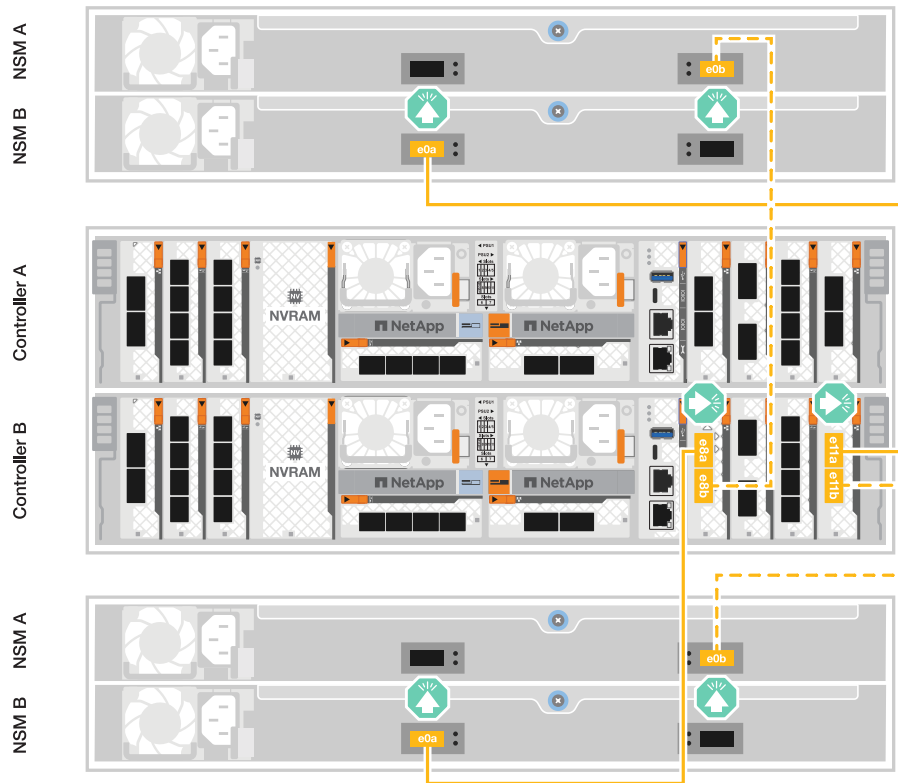

Et la suite ?

Une fois que vous avez connecté les contrôleurs de stockage à votre réseau, puis connecté les contrôleurs à vos tiroirs de stockage, vous "[Mettez le système de stockage ASA r2 sous tension](#)".

Mettez le système de stockage ASA r2 sous tension

Une fois que vous avez installé le matériel en rack du système de stockage ASA r2 et que vous avez installé les câbles des contrôleurs et des tiroirs de stockage, mettez vos tiroirs et contrôleurs de stockage sous tension.

Étape 1 : mettez le tiroir sous tension et attribuez l'ID de tiroir

Chaque tiroir NS224 se distingue par un ID de tiroir unique. Cet ID garantit que le tiroir est distinct dans la configuration de votre système de stockage. Par défaut, les ID de tiroir sont attribués aux noms « 00 » et « 01 ». Toutefois, vous devrez peut-être les ajuster pour maintenir le caractère unique de votre système de stockage.

Description de la tâche

- Remarque : pour être valides, les ID de tiroir sont compris entre 00 et 99.
- Vous devez mettre un tiroir hors tension puis sous tension (débranchez les deux cordons d'alimentation, attendez la durée appropriée, puis rebranchez-les) pour que l'ID de tiroir prenne effet.

Étapes



1. Mettez le shelf sous tension en connectant d'abord les cordons d'alimentation au shelf, en les fixant à l'aide du dispositif de retenue du cordon d'alimentation, puis en connectant les cordons d'alimentation aux sources d'alimentation de différents circuits.

Le tiroir se met sous tension et démarre automatiquement lorsqu'il est branché à la source d'alimentation.

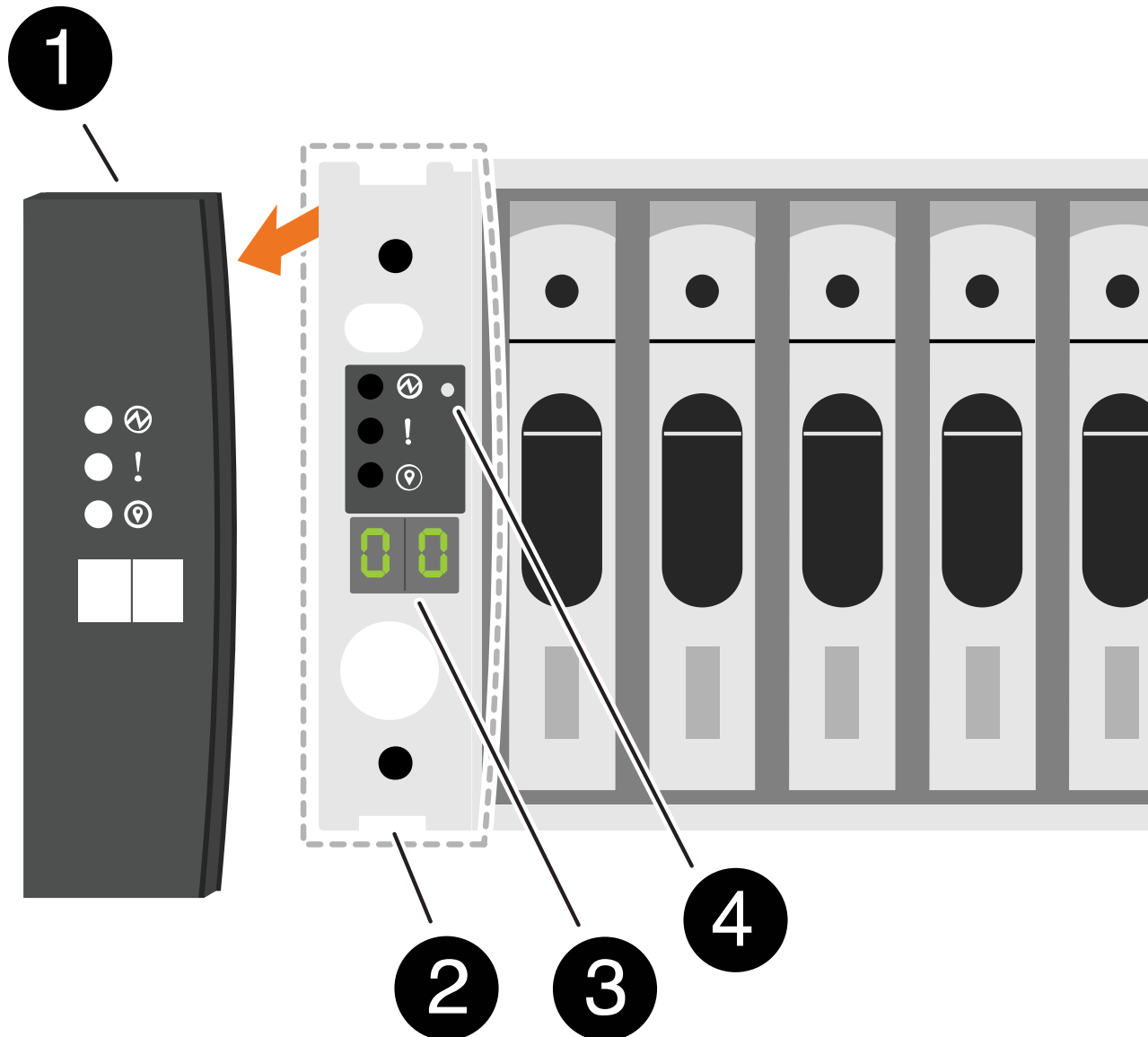
2. Retirez le capuchon d'extrémité gauche pour accéder au bouton d'ID du shelf derrière le cache.



	Capuchon d'extrémité de tablette
---	----------------------------------

	Plateau de tablette
	Numéro ID du tiroir
	Bouton de l'ID de tiroir

3. Modifier le premier numéro de l'ID de tiroir :

- a. Insérez l'extrémité droite d'un trombone ou d'un stylo à pointe sphérique à pointe étroite dans le petit trou pour appuyer sur le bouton d'identification de la tablette.
- b. Appuyez sur le bouton d'ID du tiroir et maintenez-le enfoncé jusqu'à ce que le premier chiffre de l'écran numérique clignote, puis relâchez le bouton.

Un chiffre peut clignoter pendant 15 secondes. Cela active le mode de programmation de l'ID de tiroir.



Si l'ID nécessite plus de 15 secondes, appuyez de nouveau sur le bouton d'ID du tiroir et maintenez-le enfoncé, en veillant à appuyer sur le bouton.

- c. Appuyez sur le bouton d'ID du tiroir et relâchez-le pour avancer le chiffre jusqu'à ce que vous atteigniez le chiffre souhaité de 0 à 9.

La durée de chaque pression et de chaque relâchement peut être aussi courte qu'une seconde.

Le premier chiffre continue de clignoter.

4. Modifier le second numéro de l'ID de tiroir :

- a. Appuyez sur le bouton et maintenez-le enfoncé jusqu'à ce que le second chiffre de l'écran numérique clignote.

Il peut prendre jusqu'à trois secondes pour que le chiffre clignote.

Le premier chiffre de l'écran numérique cesse de clignoter.

- a. Appuyez sur le bouton d'ID du tiroir et relâchez-le pour avancer le chiffre jusqu'à ce que vous atteigniez le chiffre souhaité de 0 à 9.

Le second chiffre continue de clignoter.

5. Verrouillez le chiffre souhaité et quittez le mode de programmation en appuyant sur le bouton d'ID du tiroir et en le maintenant enfoncé jusqu'à ce que le second chiffre ne clignote plus.

Un chiffre qui ne clignote plus pendant trois secondes peut s'arrêter.

Les deux chiffres de l'écran numérique commencent à clignoter et le voyant orange s'allume au bout de cinq secondes environ pour vous avertir que l'ID du tiroir en attente n'a pas encore pris effet.

6. Mettez le tiroir sous tension pendant au moins 10 secondes pour valider l'ID de tiroir.
 - a. Débranchez le cordon d'alimentation des deux blocs d'alimentation du shelf.
 - b. Attendez 10 secondes.
 - c. Rebranchez les câbles d'alimentation aux blocs d'alimentation du tiroir pour terminer la mise hors/sous tension.

Une alimentation est mise sous tension dès que le cordon d'alimentation est branché. Son voyant bicolore doit s'allumer en vert.

7. Remettez le capuchon d'extrémité gauche en place.

Étape 2 : mettez les contrôleurs sous tension

Une fois que vous avez allumé vos tiroirs de stockage et attribué des ID uniques, mettez les contrôleurs de stockage sous tension.

Étapes

1. Connectez votre ordinateur portable au port série console. Cela vous permettra de surveiller la séquence d'amorçage lorsque les contrôleurs sont sous tension.
 - a. Définissez le port série console de l'ordinateur portable sur 115,200 bauds avec le N-8-1.



Consultez l'aide en ligne de votre ordinateur portable pour obtenir des instructions sur la configuration du port série console.

- b. Connectez le câble de la console à l'ordinateur portable et le port série console du contrôleur à l'aide du câble de console fourni avec le système de stockage.
- c. Connectez l'ordinateur portable au commutateur du sous-réseau de gestion.

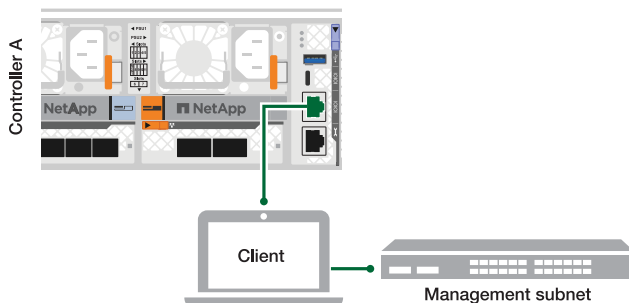

- d. Attribuez une adresse TCP/IP à l'ordinateur portable, en utilisant une adresse située sur le sous-réseau de gestion.
2. Branchez les câbles d'alimentation aux alimentations du contrôleur, puis connectez-les à des sources d'alimentation de différents circuits.

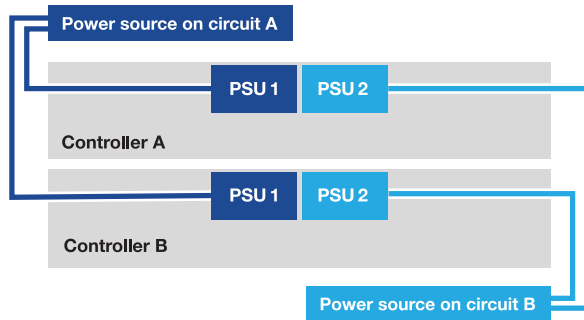

- Le système de stockage commence à démarrer. Le démarrage initial peut prendre jusqu'à huit minutes.
 - Les LED clignotent et les ventilateurs démarrent, ce qui indique que les contrôleurs sont sous tension.
 - Les ventilateurs sont peut-être très bruyants lors du premier démarrage. Le bruit du ventilateur au démarrage est normal.
3. Fixez les câbles d'alimentation à l'aide du dispositif de fixation de chaque bloc d'alimentation.

Et la suite ?

Après avoir allumé votre système de stockage ASA r2, vous "[Configuration d'un cluster ONTAP ASA r2](#)".

Informations sur le copyright

Copyright © 2024 NetApp, Inc. Tous droits réservés. Imprimé aux États-Unis. Aucune partie de ce document protégé par copyright ne peut être reproduite sous quelque forme que ce soit ou selon quelque méthode que ce soit (graphique, électronique ou mécanique, notamment par photocopie, enregistrement ou stockage dans un système de récupération électronique) sans l'autorisation écrite préalable du détenteur du droit de copyright.

Les logiciels dérivés des éléments NetApp protégés par copyright sont soumis à la licence et à l'avis de non-responsabilité suivants :

CE LOGICIEL EST FOURNI PAR NETAPP « EN L'ÉTAT » ET SANS GARANTIES EXPRESSES OU TACITES, Y COMPRIS LES GARANTIES TACITES DE QUALITÉ MARCHANDE ET D'ADÉQUATION À UN USAGE PARTICULIER, QUI SONT EXCLUES PAR LES PRÉSENTES. EN AUCUN CAS NETAPP NE SERA TENU POUR RESPONSABLE DE DOMMAGES DIRECTS, INDIRECTS, ACCESSOIRES, PARTICULIERS OU EXEMPLAIRES (Y COMPRIS L'ACHAT DE BIENS ET DE SERVICES DE SUBSTITUTION, LA PERTE DE JOUISSANCE, DE DONNÉES OU DE PROFITS, OU L'INTERRUPTION D'ACTIVITÉ), QUELLES QU'EN SOIENT LA CAUSE ET LA DOCTRINE DE RESPONSABILITÉ, QU'IL S'AGISSE DE RESPONSABILITÉ CONTRACTUELLE, STRICTE OU DÉLICTELLE (Y COMPRIS LA NÉGLIGENCE OU AUTRE) DÉCOULANT DE L'UTILISATION DE CE LOGICIEL, MÊME SI LA SOCIÉTÉ A ÉTÉ INFORMÉE DE LA POSSIBILITÉ DE TELS DOMMAGES.

NetApp se réserve le droit de modifier les produits décrits dans le présent document à tout moment et sans préavis. NetApp décline toute responsabilité découlant de l'utilisation des produits décrits dans le présent document, sauf accord explicite écrit de NetApp. L'utilisation ou l'achat de ce produit ne concède pas de licence dans le cadre de droits de brevet, de droits de marque commerciale ou de tout autre droit de propriété intellectuelle de NetApp.

Le produit décrit dans ce manuel peut être protégé par un ou plusieurs brevets américains, étrangers ou par une demande en attente.

LÉGENDE DE RESTRICTION DES DROITS : L'utilisation, la duplication ou la divulgation par le gouvernement sont sujettes aux restrictions énoncées dans le sous-paragraphe (b)(3) de la clause Rights in Technical Data-Noncommercial Items du DFARS 252.227-7013 (février 2014) et du FAR 52.227-19 (décembre 2007).

Les données contenues dans les présentes se rapportent à un produit et/ou service commercial (tel que défini par la clause FAR 2.101). Il s'agit de données propriétaires de NetApp, Inc. Toutes les données techniques et tous les logiciels fournis par NetApp en vertu du présent Accord sont à caractère commercial et ont été exclusivement développés à l'aide de fonds privés. Le gouvernement des États-Unis dispose d'une licence limitée irrévocable, non exclusive, non cessible, non transférable et mondiale. Cette licence lui permet d'utiliser uniquement les données relatives au contrat du gouvernement des États-Unis d'après lequel les données lui ont été fournies ou celles qui sont nécessaires à son exécution. Sauf dispositions contraires énoncées dans les présentes, l'utilisation, la divulgation, la reproduction, la modification, l'exécution, l'affichage des données sont interdits sans avoir obtenu le consentement écrit préalable de NetApp, Inc. Les droits de licences du Département de la Défense du gouvernement des États-Unis se limitent aux droits identifiés par la clause 252.227-7015(b) du DFARS (février 2014).

Informations sur les marques commerciales

NETAPP, le logo NETAPP et les marques citées sur le site <http://www.netapp.com/TM> sont des marques déposées ou des marques commerciales de NetApp, Inc. Les autres noms de marques et de produits sont des marques commerciales de leurs propriétaires respectifs.