



Maintenance du matériel SG110 et SG1100

StorageGRID Appliances

NetApp
May 10, 2024

Sommaire

- Maintenance du matériel des appliances de services SG1100 et SG110 1
- Maintenance des appliances SG110 et SG1100 1
- Procédures de configuration de la maintenance 1
- Procédures de maintenance du matériel 7

Maintenance du matériel des appliances de services SG1100 et SG110

Maintenance des appliances SG110 et SG1100

Vous devrez peut-être effectuer des procédures de maintenance sur l'appareil. Les procédures de cette section supposent que l'appliance a déjà été déployée en tant que nœud de passerelle ou nœud d'administration dans un système StorageGRID.

Les procédures spécifiques à la maintenance de votre système SG110 ou SG1100 sont décrites dans cette section.

Voir "[Procédures courantes](#)" pour les procédures de maintenance utilisées par tous les appareils.

Voir "[Configurer le matériel](#)" pour les procédures de maintenance qui sont également effectuées lors de l'installation et de la configuration initiales de l'appliance.

Procédures de configuration de la maintenance

Allumer et éteindre le voyant d'identification du SG110 ou du SG1100

Le voyant d'identification bleu situé à l'avant et à l'arrière de l'appareil peut être allumé pour faciliter la localisation de l'appareil dans un centre de données.

Avant de commencer

Vous disposez de l'adresse IP BMC de l'appliance que vous souhaitez identifier.

Étapes

1. "[Accédez à l'interface BMC de l'appliance](#)".
2. Sélectionnez **identification du serveur**.

L'état actuel de la LED Identify est sélectionné.

3. Sélectionnez **ON** ou **OFF**, puis sélectionnez **Exécuter l'action**.

Lorsque vous sélectionnez **ACTIVÉ**, les voyants d'identification bleus s'allument à l'avant (illustration type) et à l'arrière de l'appareil.





Si un panneau est installé sur le contrôleur, il peut être difficile de voir le voyant d'identification avant.

Le voyant d'identification arrière se trouve au centre de l'appareil, sous le logement micro-SD.

4. Allumer et éteindre les LED Identify selon les besoins.

Informations associées

["Localisez l'appliance dans le data Center"](#)

Localisez SG110 ou SG1100 dans le data Center

Localisez l'appliance pour pouvoir effectuer les opérations de maintenance ou de mise à niveau du matériel.

Avant de commencer

- Vous avez déterminé quel appareil doit être entretenu.
- Pour localiser l'appliance dans votre data Center, ["Activez le voyant d'identification bleu"](#).

Étapes

1. Trouvez l'appliance dans le data Center.

- Recherchez un voyant d'identification bleu allumé à l'avant ou à l'arrière de l'appareil.

Le voyant d'identification avant se trouve derrière le cadre avant et peut être difficile à voir si le cadre est installé.



Le voyant d'identification arrière se trouve au centre de l'appareil, sous le logement micro-SD.

- Vérifiez que les étiquettes apposées à l'avant de l'appareil correspondent à la référence pour vous assurer que vous avez trouvé l'appareil approprié.

2. Retirez le cadre avant, le cas échéant, pour accéder aux commandes et aux voyants du panneau avant.

Une fois que vous avez terminé

["Éteindre la LED bleue Identify"](#) si vous l'avez utilisé pour localiser l'appareil.

Appuyez sur le commutateur LED Identify situé sur le panneau avant de l'appareil.

Utilisez l'interface BMC de l'appliance.

Mettez le SG110 ou le SG1100 hors tension et sous tension

Vous pouvez arrêter l'apppliance SG110 ou SG1100 et la remettre sous tension pour effectuer des opérations de maintenance.

Arrêtez l'apppliance SG110 ou SG1100

Arrêtez l'apppliance pour effectuer une maintenance matérielle.

Avant de commencer

- Vous avez "[l'appareil se trouve physiquement](#)".

Description de la tâche

Pour éviter toute interruption de service, éteignez l'appareil pendant une fenêtre de maintenance planifiée lorsque les périodes d'interruption de service sont acceptables.

Étapes

1. Éteignez l'appareil :



Vous devez effectuer un arrêt contrôlé de l'apppliance en entrant les commandes indiquées ci-dessous. Il est recommandé d'effectuer un arrêt contrôlé lorsque cela est possible pour éviter les alertes inutiles, vérifier que les journaux complets sont disponibles et éviter toute interruption de service.

- a. Si vous n'avez pas encore ouvert de session sur le nœud grid, connectez-vous à l'aide de PuTTY ou d'un autre client ssh :
 - i. Saisissez la commande suivante : `ssh admin@grid_node_IP`
 - ii. Entrez le mot de passe indiqué dans le `Passwords.txt` fichier.
 - iii. Entrez la commande suivante pour passer à la racine : `su -`
 - iv. Entrez le mot de passe indiqué dans le `Passwords.txt` fichier.

Lorsque vous êtes connecté en tant que root, l'invite passe de \$ à #.

- b. Arrêtez l'appareil :
`shutdown -h now`

Cette commande peut prendre jusqu'à 10 minutes.

2. Utilisez l'une des méthodes suivantes pour vérifier que l'appareil est hors tension :
 - Vérifiez que le voyant d'alimentation situé à l'avant de l'appareil est éteint.
 - Consultez la page Power Control de l'interface BMC pour vérifier que l'apppliance est éteinte.

Mettez le SG110 ou le SG1100 sous tension et vérifiez le fonctionnement

Mettez le contrôleur sous tension après la fin de la maintenance.

Avant de commencer

- Vous avez "[installez le contrôleur dans une armoire ou un rack - effectué](#)" et connecté les câbles de données et d'alimentation.

- Vous avez "[situé physiquement le contrôleur dans le data center](#)".

Étapes

1. Mettez l'appareil sous tension.

Vous devrez peut-être retirer le cadre pour accéder à l'interrupteur d'alimentation. Si c'est le cas, n'oubliez pas de le réinstaller ensuite.

2. Surveillez les voyants du contrôleur et les codes de démarrage à l'aide de l'une des méthodes suivantes :
 - Appuyer sur le bouton de mise sous tension situé à l'avant du contrôleur.
 - Utilisez l'interface du contrôleur BMC :
 - i. "[Accéder à l'interface BMC du contrôleur](#)".
 - ii. Sélectionnez **Power Control**.
 - iii. Sélectionnez **Marche**, puis **Exécuter l'action**.

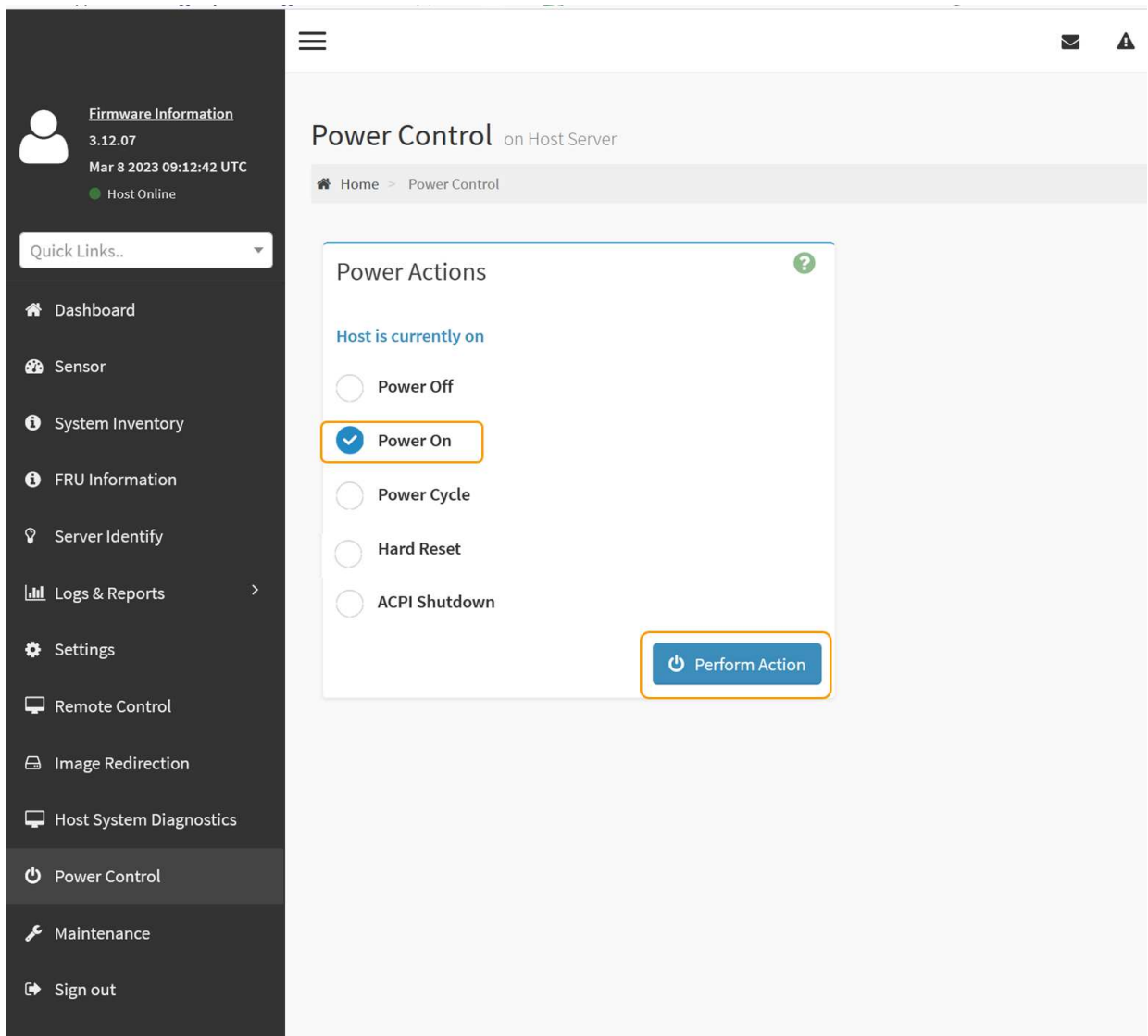

Utilisez l'interface BMC pour surveiller l'état de démarrage.

3. Vérifiez que le contrôleur de l'apppliance s'affiche dans Grid Manager et sans alertes.

L'affichage du contrôleur dans Grid Manager peut prendre jusqu'à 20 minutes.



Ne mettez pas un autre nœud d'appliance hors ligne sauf si cette appliance présente une icône verte.

4. Vérifiez que la nouvelle appliance est entièrement opérationnelle en vous connectant au nœud grid à l'aide de PuTTY ou d'un autre client ssh :
 - a. Saisissez la commande suivante : `ssh Appliance_IP`
 - b. Entrez le mot de passe indiqué dans le `Passwords.txt` fichier.
 - c. Entrez la commande suivante pour passer à la racine : `su -`
 - d. Entrez le mot de passe indiqué dans le `Passwords.txt` fichier.

Lorsque vous êtes connecté en tant que root, l'invite passe de \$ à #.

Informations associées

["Afficher les indicateurs d'état"](#)

Modifier la configuration de la liaison du SG110 ou du SG1100

Vous pouvez modifier la configuration de la liaison Ethernet de l'appliance, notamment le mode de liaison du port, le mode de liaison réseau et la vitesse de liaison.

Avant de commencer

- Vous avez ["placez l'appareil en mode maintenance"](#).



Dans de rares cas, le fait de placer une appliance StorageGRID en mode de maintenance peut rendre l'appliance indisponible pour l'accès à distance.

Étapes

1. Dans le programme d'installation de l'appliance StorageGRID, sélectionnez **configurer réseau > Configuration lien**.
2. Apportez les modifications souhaitées à la configuration de liaison.

Pour plus d'informations sur les options, reportez-vous à la section ["Configurer les liaisons réseau"](#).



Les modifications apportées à la configuration IP lorsque l'appliance est en mode de maintenance ne sont pas appliquées à l'environnement StorageGRID installé. Exécutez le `[change-ip Commande]` après le redémarrage de l'appliance dans StorageGRID.

3. Lorsque vous êtes satisfait de vos sélections, cliquez sur **Enregistrer**.



Vous risquez de perdre votre connexion si vous avez apporté des modifications au réseau ou au lien auquel vous êtes connecté. Si vous n'êtes pas reconnecté dans un délai d'une minute, saisissez à nouveau l'URL du programme d'installation de l'appliance StorageGRID à l'aide de l'une des autres adresses IP attribuées à l'appliance : **https://
appliance_IP:8443**

4. Apportez les modifications nécessaires aux adresses IP de l'appliance.

Si vous avez modifié les paramètres VLAN, le sous-réseau de l'appliance a peut-être changé. Si vous devez modifier les adresses IP de l'appliance, reportez-vous à la section "[Configurez les adresses IP StorageGRID](#)".

5. Sélectionnez **configurer réseau > Test Ping** dans le menu.

6. Utilisez l'outil de test Ping pour vérifier la connectivité aux adresses IP sur tous les réseaux susceptibles d'avoir été affectés par les modifications de configuration de liaison effectuées lors de la configuration de l'appliance.

En plus des autres tests que vous choisissez d'effectuer, confirmez que vous pouvez envoyer une commande ping à l'adresse IP du réseau de la grille du nœud d'administration principal et à l'adresse IP du réseau de la grille d'au moins un autre nœud. Si nécessaire, retournez aux instructions de configuration des liaisons réseau et corrigez les problèmes éventuels.

7. Lorsque vous êtes satisfait du fonctionnement des modifications de configuration de la liaison, redémarrez le nœud. Dans le programme d'installation de l'appliance StorageGRID, sélectionnez **Avancé > redémarrer le contrôleur**, puis sélectionnez l'une des options suivantes :

- Sélectionnez **Reboot into StorageGRID** pour redémarrer le contrôleur de calcul avec le nœud rejoignant la grille. Sélectionnez cette option si vous avez terminé de travailler en mode maintenance et que vous êtes prêt à rétablir le fonctionnement normal du nœud.
- Sélectionnez **redémarrer en mode maintenance** pour redémarrer le contrôleur de calcul avec le nœud restant en mode maintenance. (Cette option est disponible uniquement lorsque le contrôleur est en mode maintenance.) Sélectionnez cette option si des opérations de maintenance supplémentaires doivent être effectuées sur le nœud avant de rejoindre à nouveau la grille.



L'appliance peut redémarrer et rejoindre la grille en 20 minutes. Pour confirmer que le redémarrage est terminé et que le nœud a rejoint la grille, retournez à la grille Manager. La page nœuds doit afficher un état normal (icône en forme de coche verte)  à gauche du nom du nœud) pour le nœud de l'appliance, indiquant qu'aucune alerte n'est active et que le nœud est connecté à la grille.

| Name | Type | Object data used | Object metadata used | CPU usage |
|------------------------|--------------------|------------------|----------------------|-----------|
| StorageGRID Deployment | Grid | 0% | 0% | — |
| ^ Data Center 1 | Site | 0% | 0% | — |
| ✓ DC1-ADM1 | Primary Admin Node | — | — | 21% |
| ✓ DC1-ARC1 | Archive Node | — | — | 8% |
| ✓ DC1-G1 | Gateway Node | — | — | 10% |
| ✓ DC1-S1 | Storage Node | 0% | 0% | 29% |

Procédures de maintenance du matériel

Vérifiez le composant à remplacer dans le SG110 ou le SG1100

Si vous n'êtes pas sûr du composant matériel à remplacer dans votre appareil, suivez cette procédure pour identifier le composant et l'emplacement de l'appareil dans le centre de données.

Avant de commencer

- Vous disposez du numéro de série du dispositif de stockage sur lequel le composant doit être remplacé.
- Vous êtes connecté au Grid Manager à l'aide d'un ["navigateur web pris en charge"](#).

Description de la tâche

Utilisez cette procédure pour identifier l'appareil dont le matériel est défectueux et lequel des composants matériels remplaçables ne fonctionne pas correctement. Les composants pouvant être identifiés pour être remplacés sont les suivants :

- Blocs d'alimentation
- Ventilateurs
- Disques SSD
- Cartes d'interface réseau (NIC)
- Pile CMOS

Étapes

1. Identifiez le composant défectueux et le nom de l'apppliance dans laquelle il est installé.
 - a. Dans Grid Manager, sélectionnez **ALERTE** > **Current**.

La page alertes s'affiche.

b. Sélectionnez l'alerte pour afficher les détails de l'alerte.



Sélectionnez l'alerte, et non l'en-tête d'un groupe d'alertes.

c. Notez le nom du nœud et l'étiquette d'identification unique du composant qui a échoué.

Appliance NIC fault detected

A problem with a network interface card (NIC) in the appliance was detected.

Recommended actions

1. Reseat the NIC. Refer to the instructions for your appliance.
2. If necessary, replace the NIC. See the maintenance instructions for your appliance.

Time triggered

2023-02-17 13:36:31 EST (2023-02-17 18:36:31 UTC)

Status
Active (silence this alert)

Site / Node
Data Center 1 SGF6112-032-X6606A

Severity
Critical

Description
ConnectX-6 Lx EN adapter card,
25GbE, Dual-port SFP28, PCIe 4.0 x8,
No Crypto

Firmware Version
26.33.1048 (MT_0000000531)

Device
hic3

Part number
X1153A

2. Identifiez le châssis avec le composant qui doit être remplacé.

a. Dans Grid Manager, sélectionnez **NODES**.

b. Dans le tableau de la page nœuds, sélectionnez le nom du nœud de stockage de l'appliance avec le composant défaillant.

c. Sélectionnez l'onglet **matériel**.

Vérifiez le **numéro de série du contrôleur de calcul** dans la section appareil StorageGRID. Vérifiez si le numéro de série correspond au numéro de série du dispositif de stockage sur lequel vous remplacez le composant. Si le numéro de série correspond, vous avez trouvé l'appareil approprié.

- Si la section StorageGRID Appliance du Gestionnaire de grille ne s'affiche pas, le nœud sélectionné n'est pas une appliance StorageGRID. Sélectionnez un nœud différent dans l'arborescence.
- Si les numéros de série ne correspondent pas, sélectionnez un autre nœud dans l'arborescence.

3. Après avoir localisé le nœud sur lequel le composant doit être remplacé, notez l'adresse IP du contrôleur BMC de l'appliance indiquée dans la section appareil StorageGRID.

Pour vous aider à localiser l'appliance dans le centre de données, vous pouvez utiliser l'adresse IP du contrôleur BMC pour allumer le voyant d'identification de l'appliance.

Informations associées

"Allumez le voyant d'identification de l'appareil"

Remplacez l'une ou les deux alimentations du SG110 ou du SG1100

Les appliances SG110 et SG1100 disposent de deux blocs d'alimentation pour la redondance. Si l'un des blocs d'alimentation tombe en panne, vous devez le remplacer dès que possible pour vous assurer que l'appareil est alimenté de manière redondante. Les deux blocs d'alimentation fonctionnant dans l'appareil doivent être de même modèle et de même puissance.

Avant de commencer

- Vous avez "[l'appareil se trouve physiquement](#)" avec l'alimentation à remplacer.
- Vous avez "[déterminez l'emplacement du bloc d'alimentation à remplacer - effectué](#)".
- Si vous remplacez une seule alimentation :
 - Vous avez déballé le bloc d'alimentation de remplacement et vous êtes assuré qu'il est le même modèle et la même puissance que l'unité d'alimentation que vous remplacez.
 - Vous avez confirmé que l'autre bloc d'alimentation est installé et en cours d'exécution.
- Si vous remplacez les deux alimentations en même temps :
 - Vous avez déballé les blocs d'alimentation de remplacement et vous êtes assuré qu'ils sont du même modèle et de la même puissance.

Description de la tâche

La figure montre les deux blocs d'alimentation pour les SG110 et SG1100. Les blocs d'alimentation sont accessibles depuis l'arrière de l'appareil.



Étapes

1. Si vous ne remplacez qu'une seule alimentation, vous n'avez pas besoin d'éteindre l'appareil. Accédez au [Débranchez le cordon d'alimentation](#) étape. Si vous remplacez les deux blocs d'alimentation en même temps, procédez comme suit avant de débrancher les cordons d'alimentation :

- a. "[Arrêtez l'appareil](#)".



Si vous avez déjà utilisé une règle ILM pour créer une seule copie d'un objet et que vous remplacez les deux blocs d'alimentation en même temps, vous devez remplacer les blocs d'alimentation durant une fenêtre de maintenance planifiée. Sinon, vous risquez de perdre temporairement l'accès à ces objets au cours de cette procédure. Voir informations sur "[pourquoi ne pas utiliser la réplification à copie unique](#)".

2. débranchez le cordon d'alimentation de chaque alimentation à remplacer.

Vu de l'arrière de l'appareil, le bloc D'alimentation A (PSU0) se trouve à droite et le bloc d'alimentation B (PSU1) à gauche.

3. Soulevez la poignée de la première alimentation à remplacer.

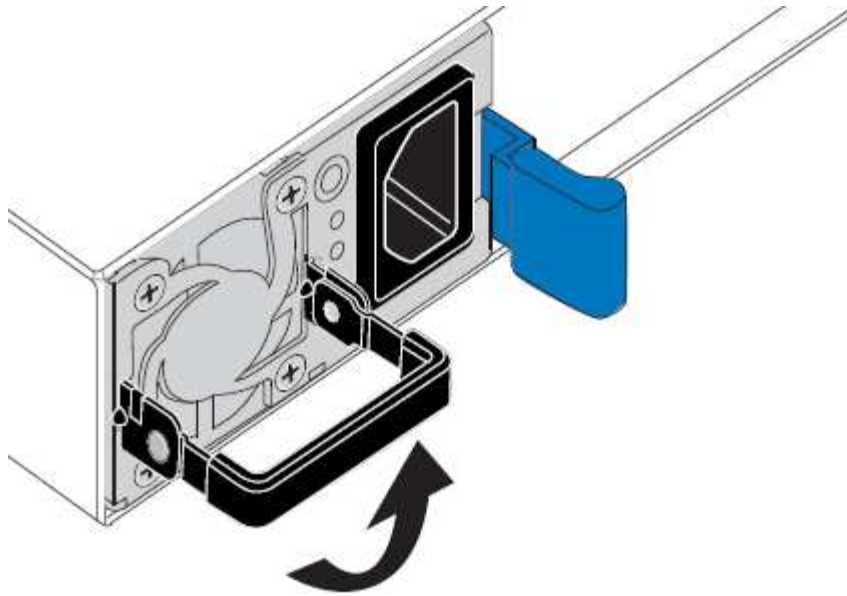

4. Appuyez sur le loquet bleu et retirez le bloc d'alimentation.

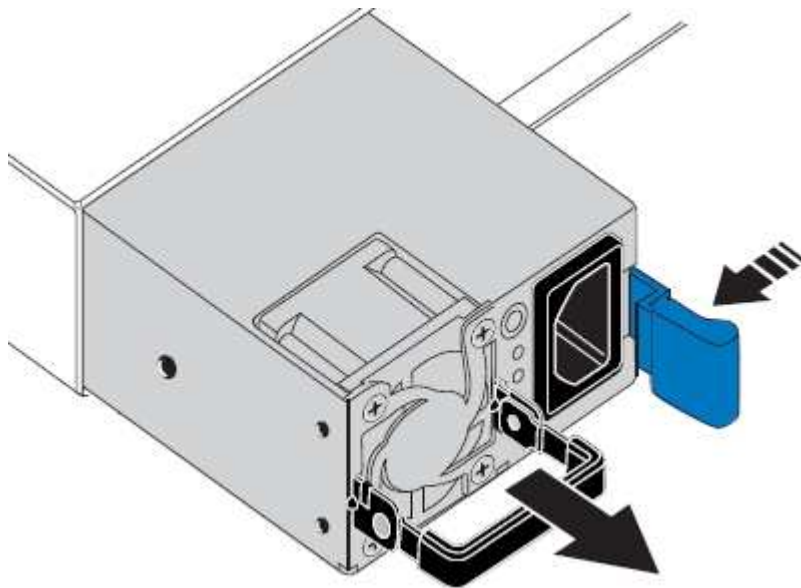

5. Avec le loquet bleu sur la droite, faites glisser le bloc d'alimentation de remplacement dans le châssis.



Les deux blocs d'alimentation installés doivent être du même modèle et de la même puissance.

Assurez-vous que le loquet bleu se trouve sur le côté droit lorsque vous faites glisser l'unité de rechange.

Vous sentirez un clic lorsque le bloc d'alimentation est verrouillé en place.

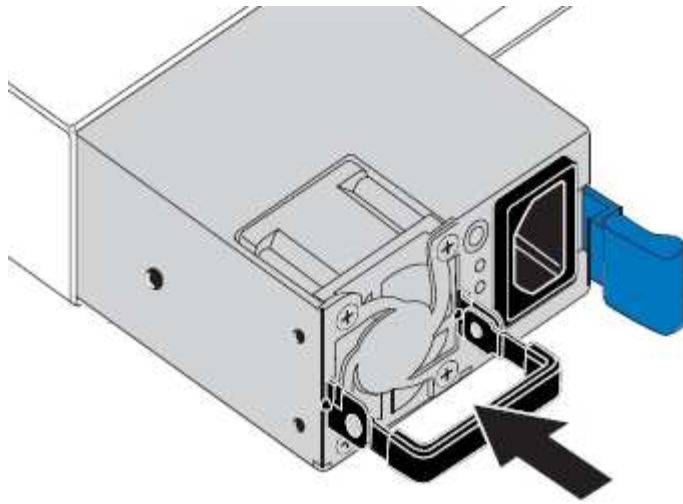

6. Poussez la poignée vers le bas contre le corps du bloc d'alimentation.
7. Si vous remplacez les deux blocs d'alimentation, répétez les étapes 2 à 6 pour remplacer la seconde.
8. "[Branchez les câbles d'alimentation aux unités remplacées et mettez-les sous tension](#)".

Après le remplacement de la pièce, renvoyez la pièce défectueuse à NetApp, en suivant les instructions RMA (retour de matériel) livrées avec le kit. Voir la "[Retour de pièce et amp ; remplacements](#)" pour plus d'informations.

Remplacez le ventilateur dans un SG110 ou un SG1100

Les appareils SG110 ou SG1100 sont équipés de huit ventilateurs de refroidissement. Si l'un des ventilateurs tombe en panne, vous devez le remplacer dès que possible pour vous assurer que l'appareil est bien refroidi.

Avant de commencer

- Vous disposez du ventilateur de remplacement approprié.
- Vous avez "[déterminez l'emplacement du ventilateur à remplacer - effectué](#)".
- Vous avez "[Emplacement physique de l'apppliance SG110 ou SG1100](#)" emplacement de remplacement du ventilateur dans le centre de données.



A "[arrêt contrôlé de l'appareil](#)" est nécessaire avant de retirer l'appareil du rack.

- Vous avez déconnecté tous les câbles et "[retirez le capot de l'appareil - effectué](#)".
- Vous avez confirmé que les autres ventilateurs sont installés et en cours d'exécution.

Description de la tâche

Pour éviter toute interruption de service, vérifiez que tous les autres nœuds de stockage sont connectés à la grille avant de commencer le remplacement du ventilateur ou remplacez le ventilateur dans une fenêtre de maintenance planifiée lorsque des périodes d'interruption de service sont acceptables. Voir les informations sur "[contrôle de l'état de connexion du nœud](#)".



Si vous avez déjà utilisé une règle ILM pour créer une seule copie d'un objet, vous devez remplacer le ventilateur lors d'une fenêtre de maintenance planifiée. Sinon, vous risquez de perdre temporairement l'accès à ces objets au cours de cette procédure. Voir informations sur "[pourquoi ne pas utiliser la réplication à copie unique](#)".

Le nœud d'appliance ne sera pas accessible pendant le remplacement du ventilateur.

La photo montre un ventilateur pour l'appareil. Le connecteur électrique est mis en surbrillance. Les ventilateurs de refroidissement sont accessibles après avoir pris le capot supérieur de l'appareil.



Chacun des deux blocs d'alimentation contient également un ventilateur. Les ventilateurs du bloc d'alimentation ne sont pas inclus dans cette procédure.

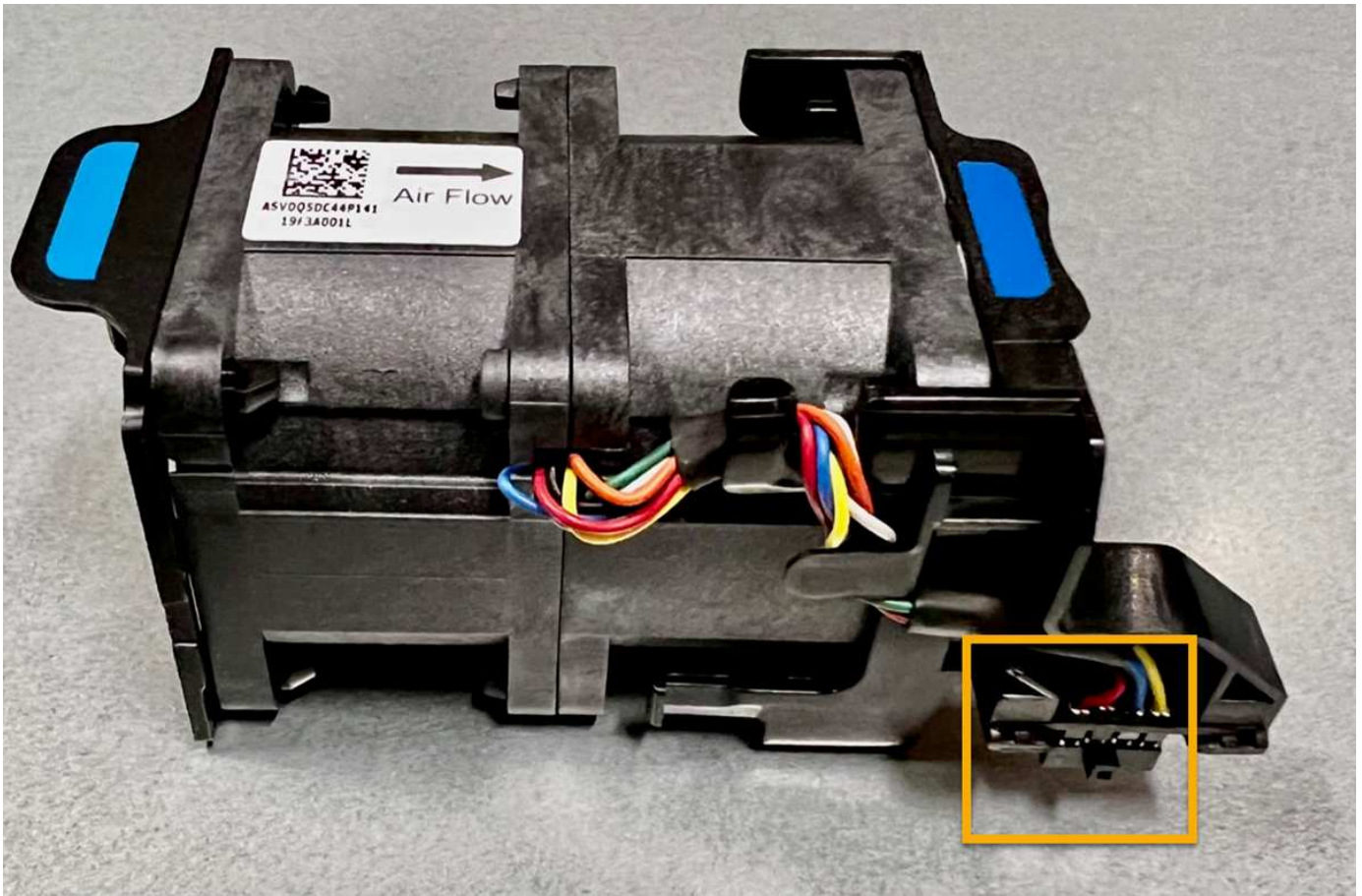

Étapes

1. Enroulez l'extrémité du bracelet antistatique autour de votre poignet et fixez l'extrémité du clip à une masse métallique afin d'éviter toute décharge statique.
2. Localisez le ventilateur que vous devez remplacer.

Les huit ventilateurs se trouvent dans les positions suivantes dans le châssis (la moitié avant de l'appliance StorageGRID avec le capot supérieur retiré) :

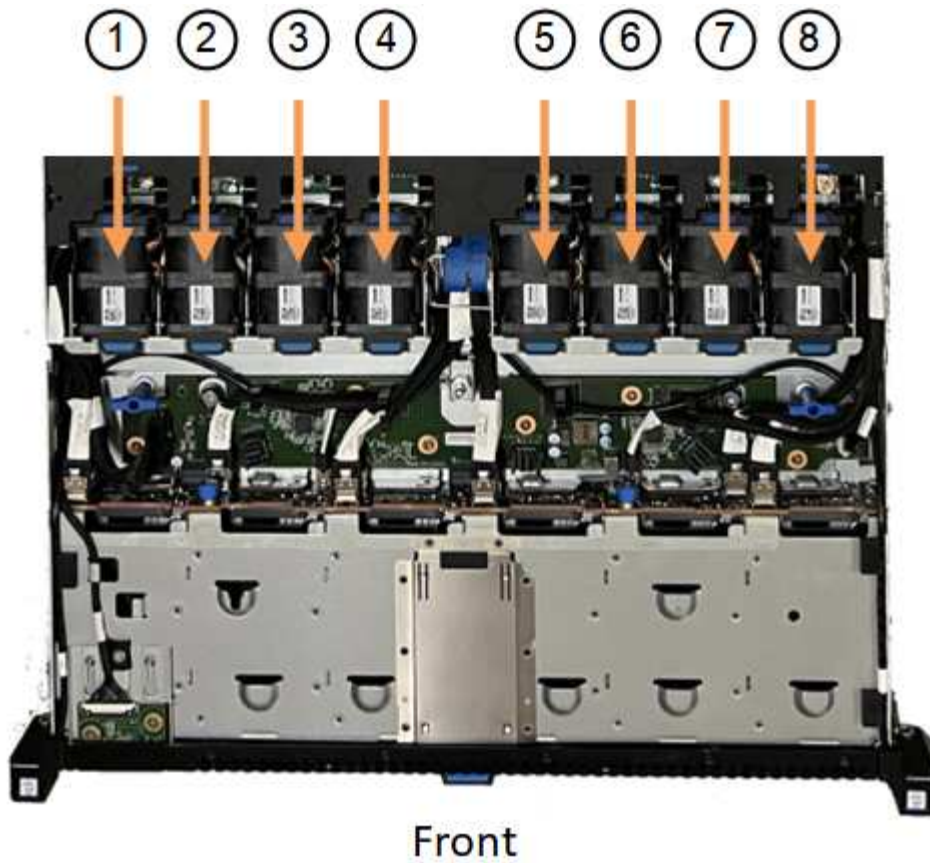

| | |
|---|------------------|
| | Ventilateur |
| 1 | Fan_SYS0 |
| 2 | Ventilateur_SYS1 |
| 3 | Ventilateur_SYS2 |
| 4 | FAN_SYS3 |
| 5 | Ventilateur_SYS4 |
| 6 | Ventilateur_SYS5 |
| 7 | Ventilateur_SYS6 |
| 8 | FAN_SYS7 |

1. Soulevez le ventilateur défectueux hors du châssis à l'aide des languettes bleues.

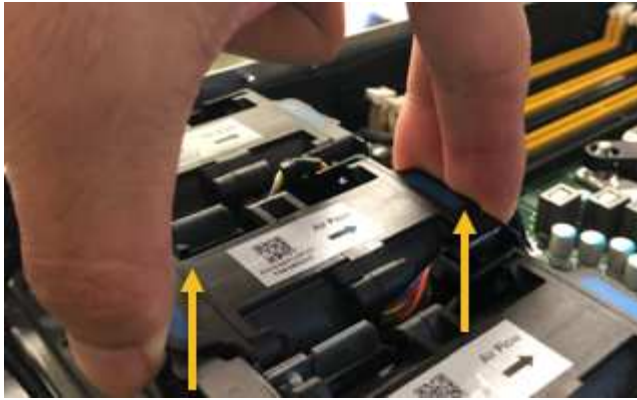

2. Faites glisser le ventilateur de remplacement dans le logement ouvert du châssis.

Veillez à aligner le connecteur du ventilateur avec la prise de la carte de circuit imprimé.

3. Enfoncez fermement le connecteur du ventilateur dans la carte de circuit imprimé (prise en surbrillance).

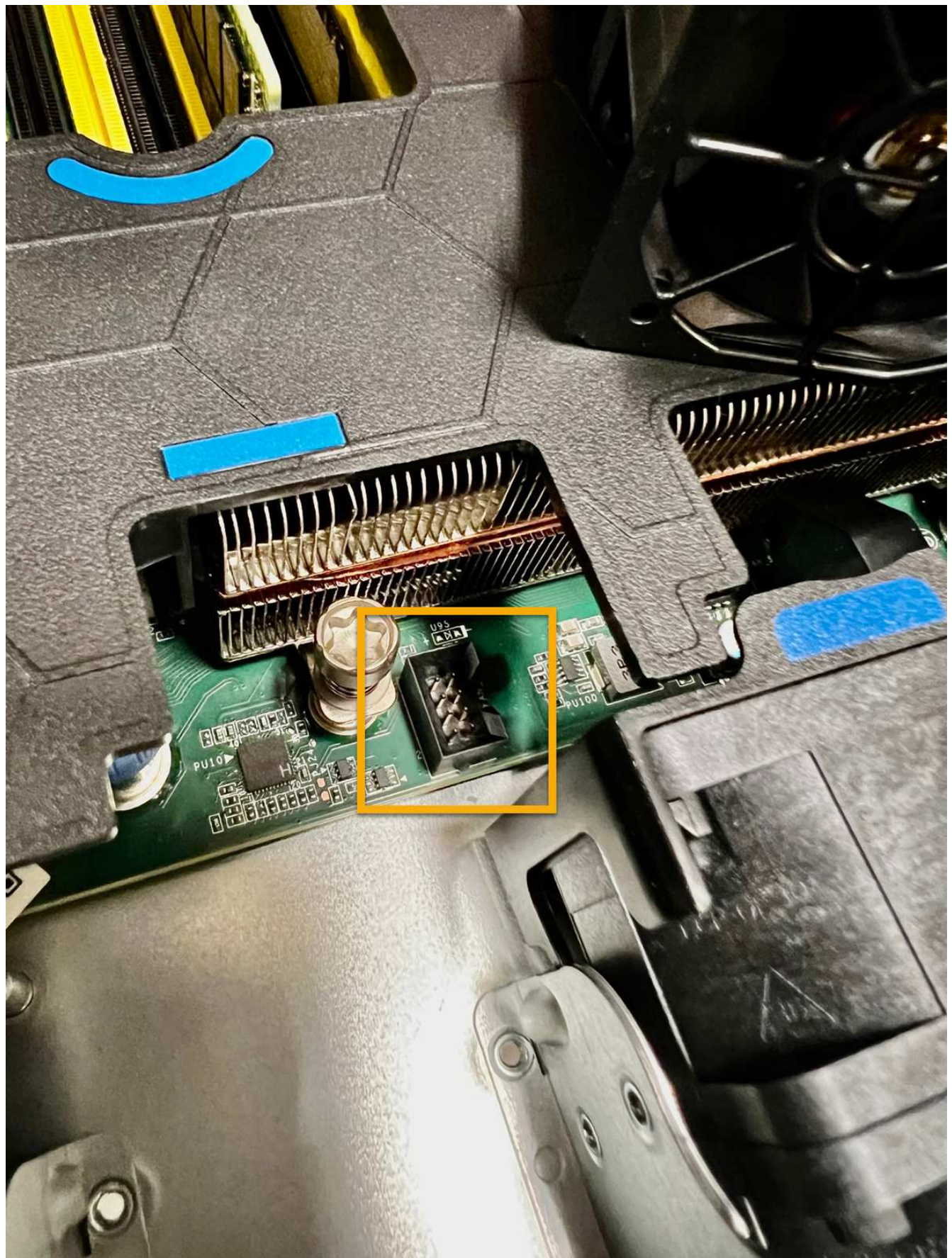

Une fois que vous avez terminé

1. "[Remplacez le couvercle supérieur sur l'appareil](#)", et appuyez sur le loquet pour fixer le couvercle en place.
2. "[Mettez l'appareil sous tension](#)" Et surveillez les voyants et les codes de démarrage de l'appareil.

Utilisez l'interface BMC pour surveiller l'état de démarrage.

3. Vérifiez que le nœud de l'appliance s'affiche dans Grid Manager et qu'aucune alerte n'apparaît.

Après le remplacement de la pièce, renvoyez la pièce défectueuse à NetApp, en suivant les instructions RMA (retour de matériel) livrées avec le kit. Voir la "[Retour de pièce et amp ; remplacements](#)" pour plus d'informations.

Remplacez les lecteurs du SG110 ou du SG1100

Les appliances de services SG110 et SG1100 contiennent deux disques SSD. Les disques sont mis en miroir à l'aide de RAID1 pour la redondance. Si l'un des lecteurs tombe en panne, vous devez le remplacer dès que possible pour assurer la redondance.

Avant de commencer

- Vous avez "[l'appareil se trouve physiquement](#)".
- Vous avez vérifié quel disque est défaillant en notant que le voyant de gauche du disque est orange fixe ou en utilisant Grid Manager pour "[afficher l'alerte causée par le disque défectueux](#)".



Reportez-vous aux informations sur l'affichage des indicateurs d'état pour vérifier l'échec.

- Vous avez obtenu le disque de remplacement.
- Vous avez obtenu une protection ESD appropriée.

Étapes

1. Vérifiez que le voyant de panne gauche du disque est orange ou utilisez l'ID de logement de disque de l'alerte pour localiser le disque.

Les disques sont aux emplacements suivants dans le châssis (avant du châssis avec le panneau retiré) :



1. Enroulez l'extrémité du bracelet antistatique autour de votre poignet et fixez l'extrémité du clip à une masse métallique afin d'éviter toute décharge statique.
2. Déballez le lecteur de remplacement et placez-le sur une surface plane et sans électricité statique près de l'appareil.

Conservez tous les matériaux d'emballage.

3. Appuyez sur le bouton de déverrouillage du disque défectueux.

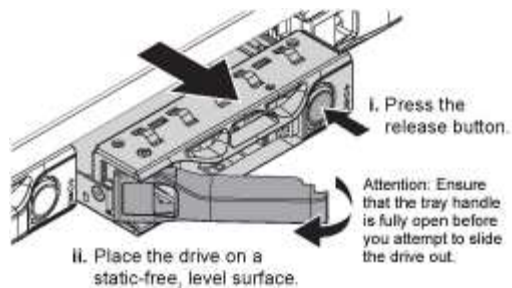

La poignée des ressorts d'entraînement s'ouvre partiellement et l'entraînement se relâche de la fente.

4. Ouvrez la poignée, faites glisser l'entraînement vers l'extérieur et placez-le sur une surface plane et non statique.
5. Appuyez sur le bouton de dégagement du disque de remplacement avant de l'insérer dans le slot.

Les ressorts de verrouillage s'ouvrent.

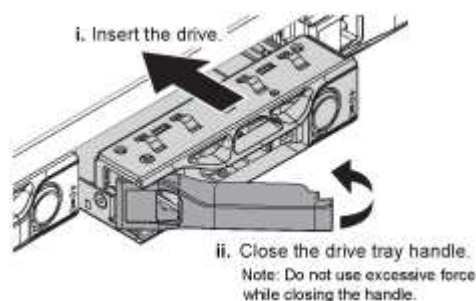

6. Insérez le lecteur de remplacement dans son logement, puis fermez la poignée du lecteur.



Ne forcez pas trop lorsque vous fermez la poignée.

Lorsque le lecteur est complètement inséré, vous entendez un clic.

Le lecteur remplacé est automatiquement reconstruit avec les données en miroir du lecteur en fonctionnement. Vous pouvez vérifier l'état de la reconstruction à l'aide du Gestionnaire de grille. Accédez à **NODES > Appliance Node > matériel**. Le champ Storage RAID mode (mode RAID de stockage) contient un message de reconstruction jusqu'à ce que le lecteur soit entièrement reconstruit.

Après le remplacement de la pièce, renvoyez la pièce défectueuse à NetApp, en suivant les instructions RMA (retour de matériel) livrées avec le kit. Voir la "[Retour de pièce et amp ; remplacements](#)" pour plus d'informations.

Remplacez la carte réseau dans un SG110 ou un SG1100

Vous devrez peut-être remplacer une carte d'interface réseau (NIC) dans le SG110 ou le SG1100 s'il ne fonctionne pas de manière optimale ou s'il est défectueux.

Suivez ces procédures pour :

- Retirez la carte réseau
- Réinstallez la carte réseau

Retirez la carte réseau

Avant de commencer

- Vous avez la carte réseau de remplacement correcte.
- Vous avez déterminé le ["Emplacement de la carte réseau à remplacer"](#).
- Vous avez ["Emplacement physique de l'apppliance SG110 ou SG1100"](#) Emplacement de remplacement de la carte réseau dans le centre de données.



A ["arrêt contrôlé de l'appareil"](#) est nécessaire avant de retirer l'appareil du rack.

- Vous avez déconnecté tous les câbles et ["retirez le capot de l'appareil - effectué"](#).

Description de la tâche

Pour éviter toute interruption de service, vérifiez que tous les autres nœuds de stockage sont connectés à la grille avant de commencer le remplacement de la carte d'interface réseau (NIC) ou remplacez la carte réseau pendant une fenêtre de maintenance planifiée lorsque les périodes d'interruption de service sont acceptables. Voir les informations sur ["contrôle de l'état de connexion du nœud"](#).



Si vous avez déjà utilisé une règle ILM qui ne crée qu'une seule copie d'un objet, vous devez remplacer la carte réseau au cours d'une fenêtre de maintenance planifiée. Sinon, vous risquez de perdre temporairement l'accès à ces objets au cours de cette procédure. Voir informations sur ["pourquoi ne pas utiliser la réplication à copie unique"](#).

Étapes

1. Enroulez l'extrémité du bracelet antistatique autour de votre poignet et fixez l'extrémité du clip à une masse métallique afin d'éviter toute décharge statique.
2. Repérez le dispositif de montage contenant la carte réseau à l'arrière de l'appareil.

Les trois cartes réseau de l'appareil sont dans deux ensembles de montage dans les positions du châssis indiquées sur la photo (arrière de l'appareil avec le capot supérieur retiré) :

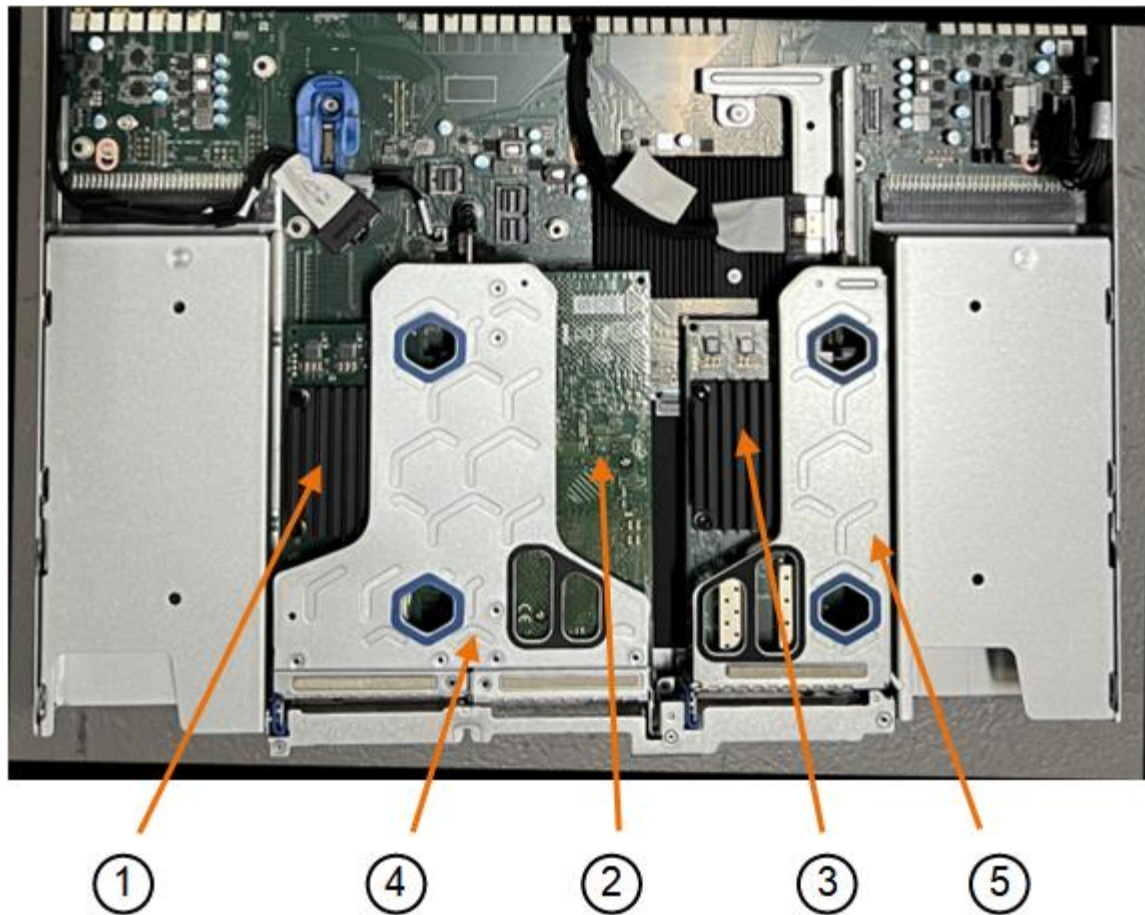

| | Nom du périphérique ou de la pièce | Description |
|---|---|---|
| 1 | hic1/hic2 | Ports réseau Ethernet 10/25-GbE dans l'ensemble de carte de montage à deux ports |
| 2 | mtc1/mtc2 | Ports de gestion 1/10GBase-T dans l'ensemble de montage à deux ports |
| 3 | hic3/hic4 | Ports réseau Ethernet 10/25-GbE dans l'ensemble de carte de montage à un port |
| 4 | Assemblage de la carte de montage à deux emplacements | Prise en charge de l'une des cartes réseau 10/25-GbE et de la carte réseau 1/10GBase-T. |
| 5 | Assemblage de la carte de montage à une position | Prise en charge de l'une des cartes réseau 10/25 GbE |

3. Saisissez l'ensemble de la carte de montage avec la carte réseau défectueuse dans les trous marqués en bleu et soulevez-le avec précaution vers le haut. Déplacez l'ensemble de carte de montage vers l'avant du châssis tout en le soulevant pour permettre aux connecteurs externes de ses cartes réseau installées de se dégager du châssis.

4. Placez la carte de montage sur une surface antistatique plane, avec le cadre métallique vers le bas pour accéder aux cartes réseau.

- **Assemblage de carte de montage à deux emplacements avec deux cartes réseau**

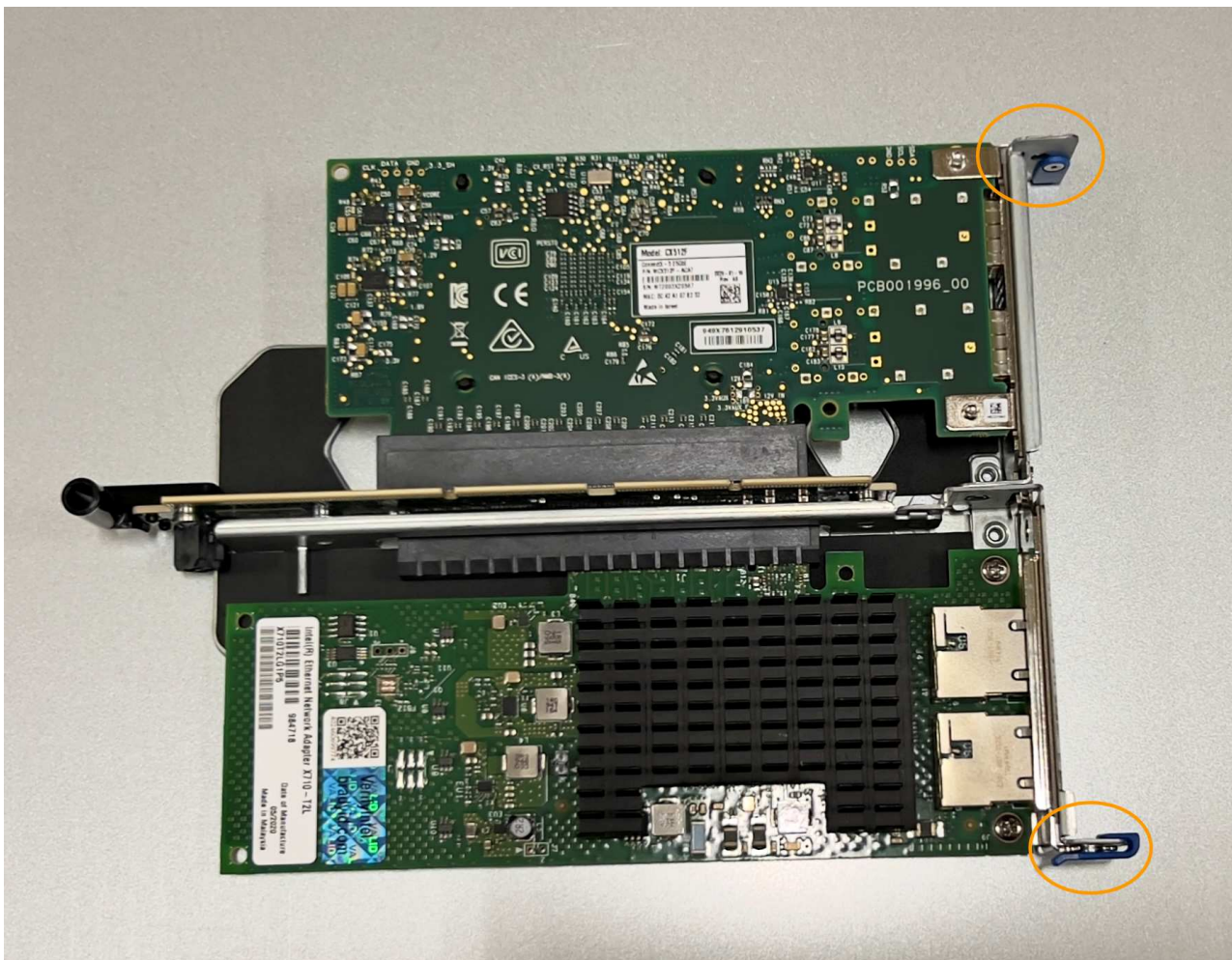

- **Assemblage de carte de montage à un emplacement avec une carte d'interface réseau**

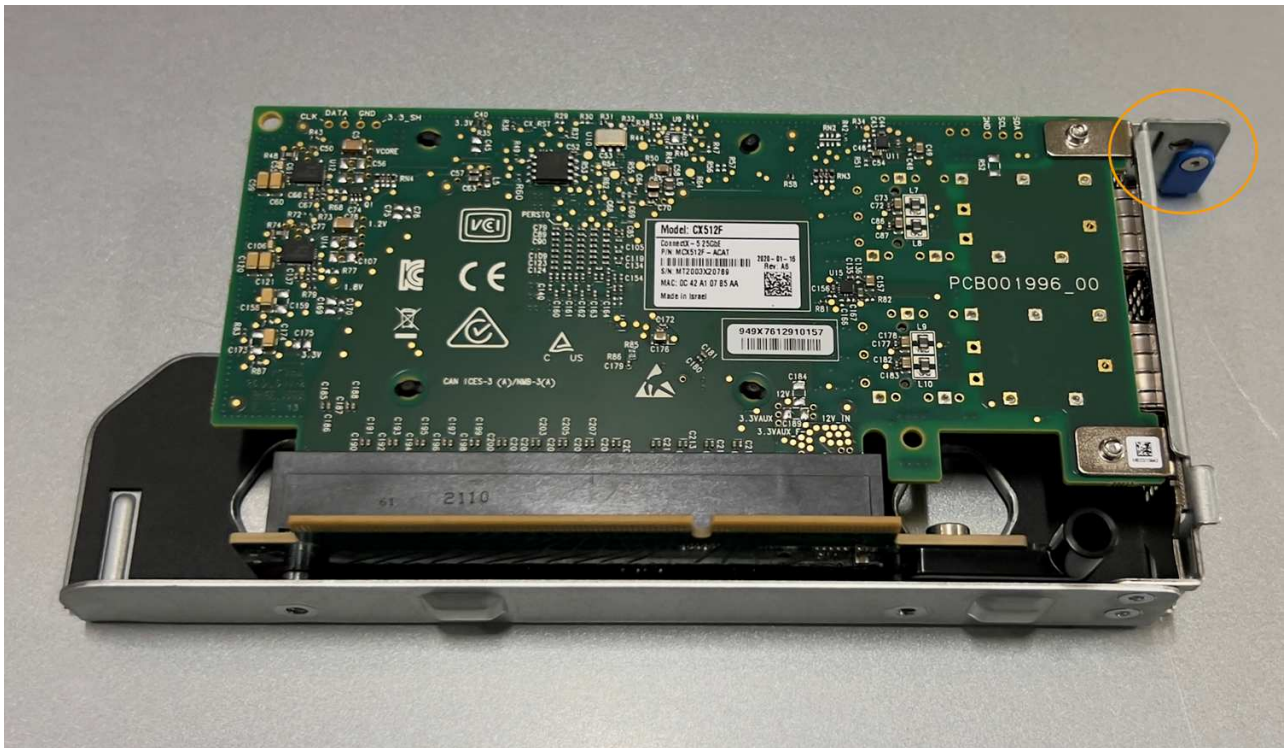

5. Ouvrez le loquet bleu (entouré) de la carte réseau à remplacer et retirez avec précaution la carte réseau de l'ensemble de carte de montage. Secouez légèrement la carte réseau pour la retirer de son connecteur. N'utilisez pas de force excessive.
6. Placez la carte réseau sur une surface antistatique plane.

Réinstallez la carte réseau

Installez la carte réseau de remplacement au même emplacement que celui qui a été retiré.

Avant de commencer

- Vous avez la carte réseau de remplacement correcte.
- Vous avez supprimé la carte réseau défectueuse existante.

Étapes

1. Enroulez l'extrémité du bracelet antistatique autour de votre poignet et fixez l'extrémité du clip à une masse métallique afin d'éviter toute décharge statique.
2. Retirez la carte réseau de remplacement de son emballage.
3. Si vous remplacez l'une des cartes réseau de l'ensemble de carte de montage à deux emplacements, procédez comme suit :
 - a. Assurez-vous que le loquet bleu est en position ouverte.
 - b. Alignez la carte réseau avec son connecteur sur l'ensemble de carte de montage. Appuyez avec précaution sur la carte réseau dans le connecteur jusqu'à ce qu'elle soit bien en place, comme illustré sur la photo, puis fermez le loquet bleu.

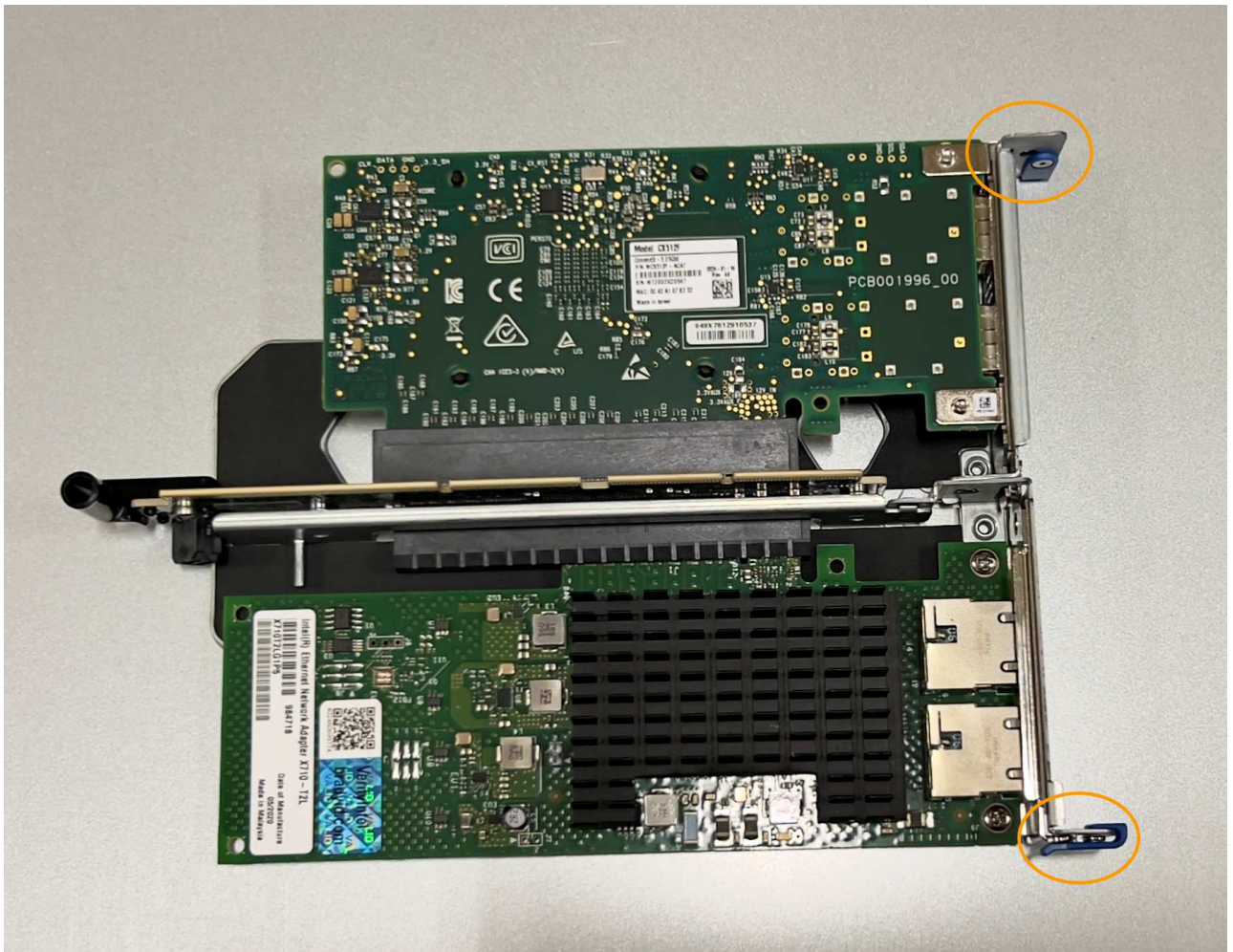

- c. Repérez le trou d'alignement de l'ensemble de carte de montage à deux emplacements (encerclé) qui s'aligne sur une broche de guidage de la carte système afin de garantir un positionnement correct de l'ensemble de carte de montage.

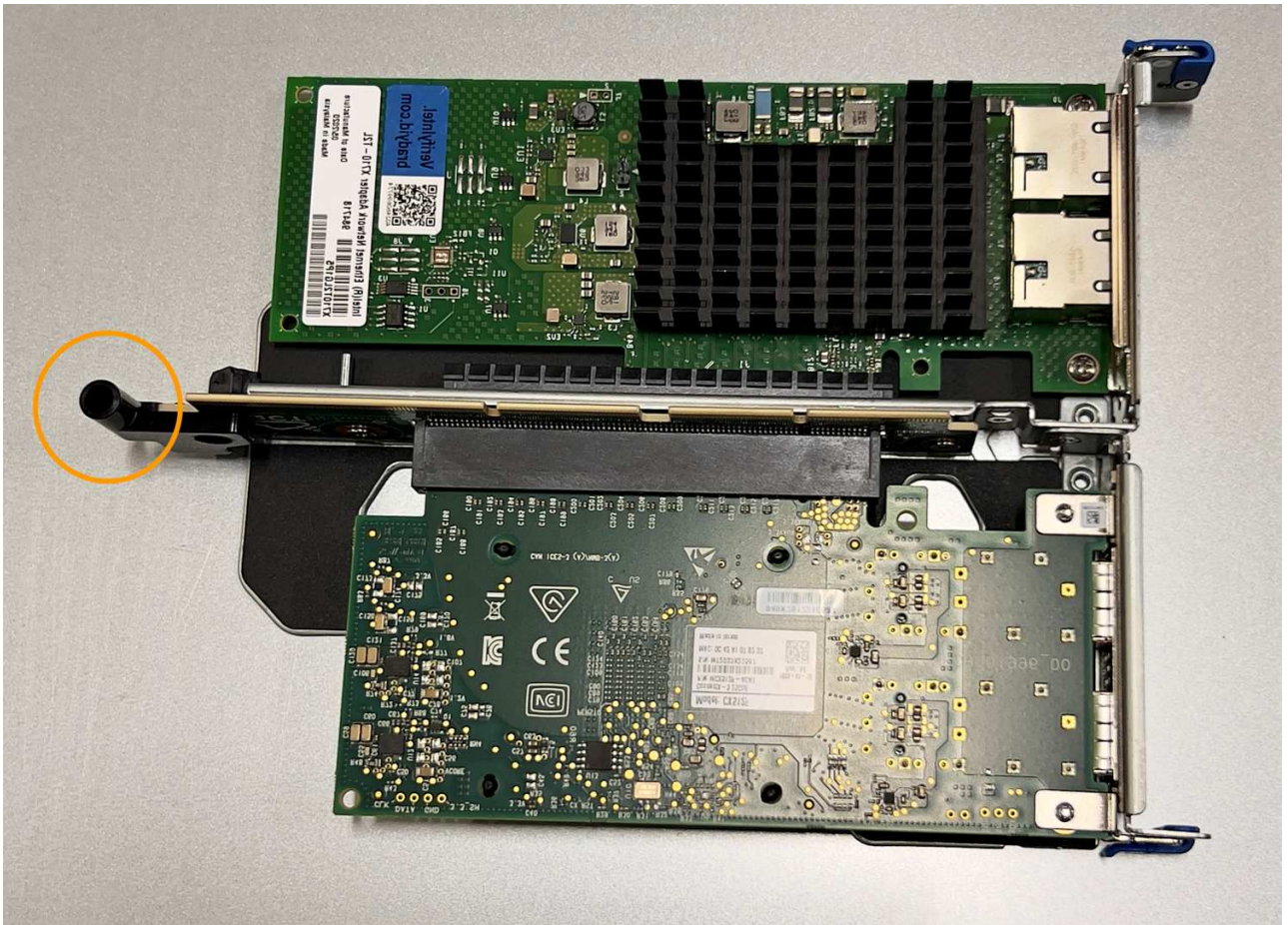

d. Repérez la broche de guidage sur la carte système



e. Positionnez l'ensemble de carte de montage dans le châssis, en vous assurant qu'il est aligné avec le

connecteur de la carte système et la broche de guidage.

- f. Appuyez avec précaution sur l'ensemble de montage à deux fentes le long de sa ligne centrale, près des trous marqués en bleu, jusqu'à ce qu'il soit bien en place.
4. Si vous remplacez la carte réseau dans le dispositif de montage à un emplacement, procédez comme suit :
- a. Assurez-vous que le loquet bleu est en position ouverte.
 - b. Alignez la carte réseau avec son connecteur sur l'ensemble de carte de montage. Appuyez avec précaution sur la carte réseau dans le connecteur jusqu'à ce qu'elle soit bien en place, comme indiqué sur la photo, puis fermez le loquet bleu.

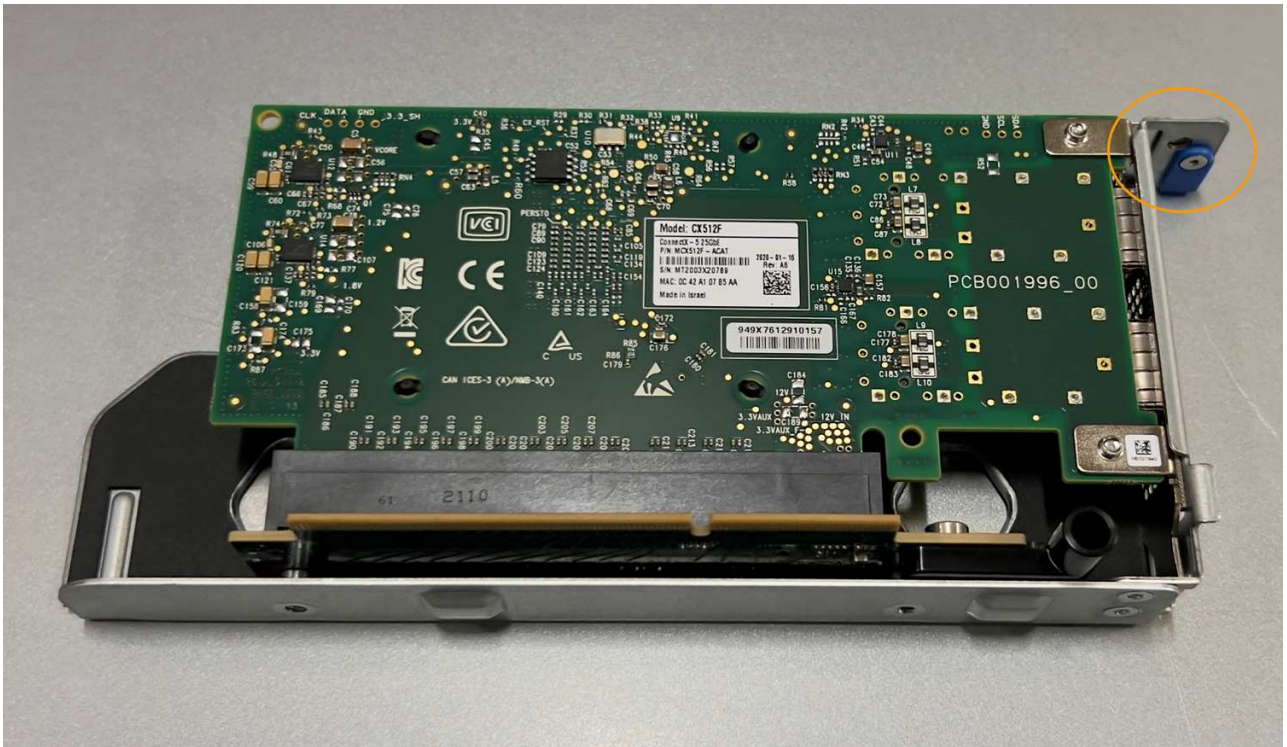

- c. Repérez le trou d'alignement de l'assemblage de la carte de montage à un emplacement (encadré) qui s'aligne sur une broche de guidage de la carte système afin de garantir un positionnement correct de l'assemblage de la carte de montage.

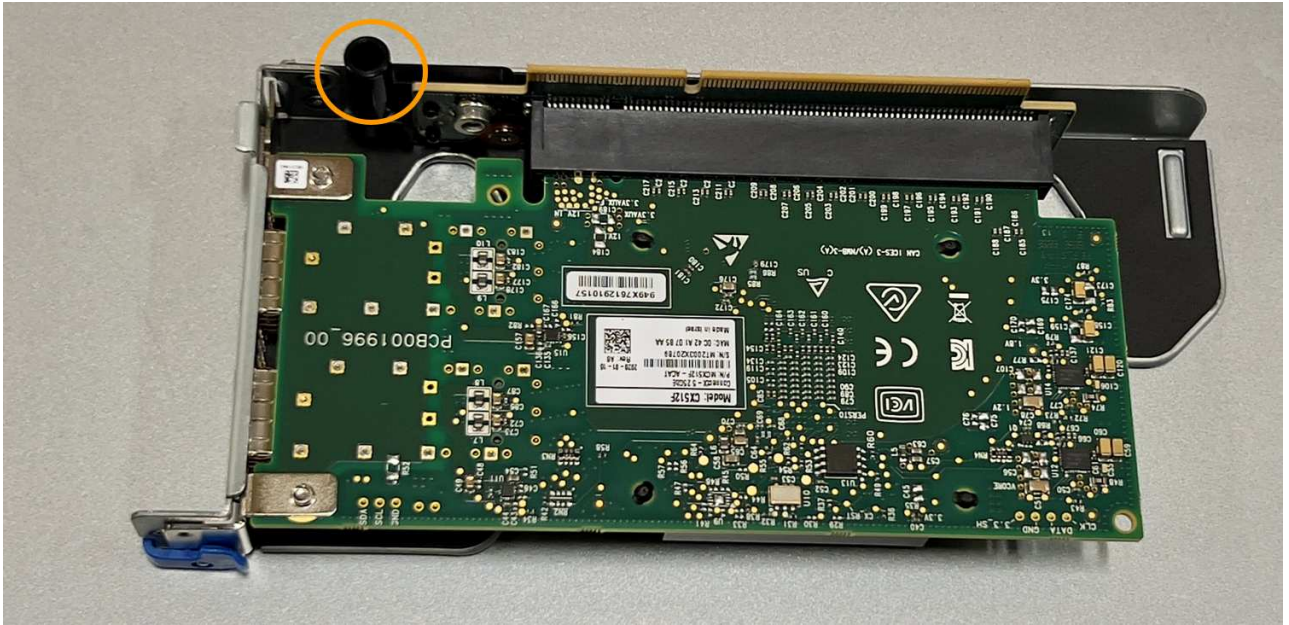

d. Repérez la broche de guidage sur la carte système

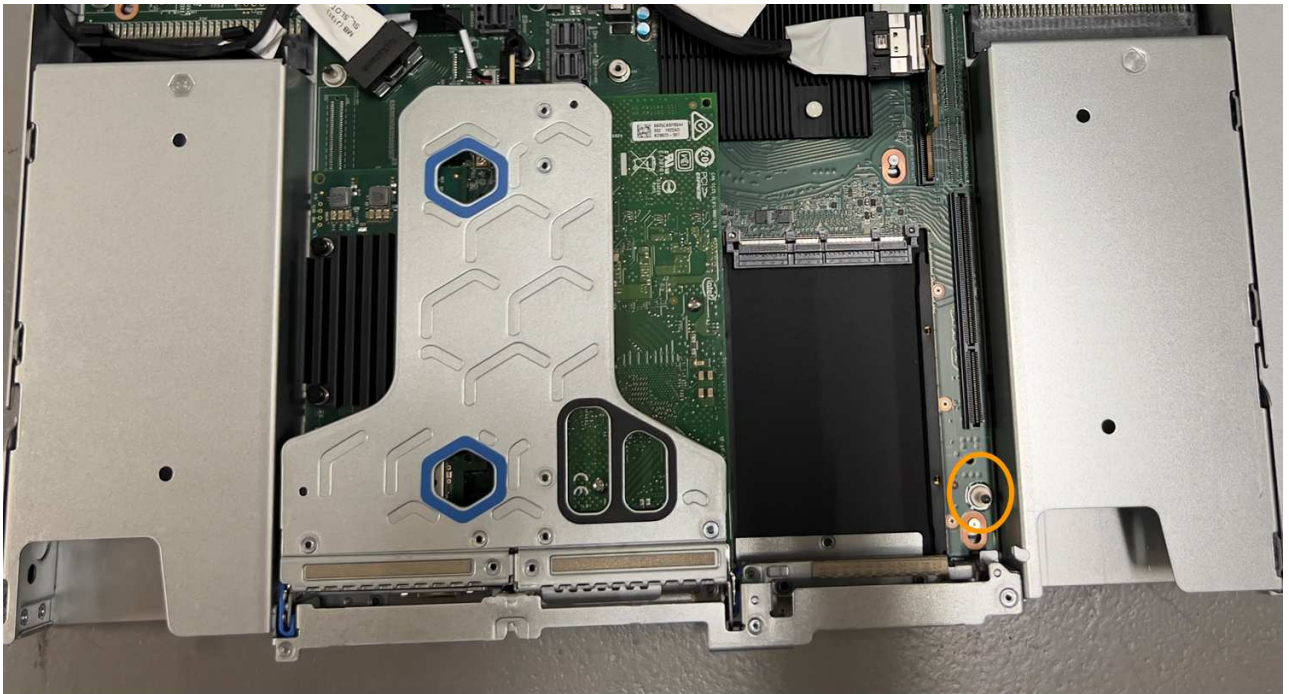

e. Positionnez l'ensemble de carte de montage à un emplacement dans le châssis, en vous assurant qu'il est aligné avec le connecteur de la carte système et la broche de guidage.

f. Appuyez avec précaution sur le dispositif de montage à une fente le long de sa ligne centrale, à côté des trous marqués en bleu, jusqu'à ce qu'il soit bien en place.

5. Retirez les caches de protection des ports de carte réseau sur lesquels vous allez réinstaller les câbles.

Une fois que vous avez terminé

Si vous n'avez aucune autre procédure de maintenance à effectuer dans l'appareil, réinstallez le capot de l'appareil, remplacez l'appareil sur le rack, branchez les câbles et mettez l'appareil sous tension.

Après le remplacement de la pièce, renvoyez la pièce défectueuse à NetApp, en suivant les instructions RMA

(retour de matériel) livrées avec le kit. Voir la ["Retour de pièce et amp ; remplacements"](#) pour plus d'informations.

Remplacez la pile CMOS dans un SG110 ou un SG1100

Utilisez cette procédure pour remplacer la pile bouton CMOS de la carte système.

Suivez ces procédures pour :

- Retirez la pile CMOS
- Réinstallez la pile CMOS

Retirez la pile CMOS

Avant de commencer

- Vous avez ["Vérifiez que la pile CMOS du SG110 ou du SG1100 doit être remplacée - effectué"](#).
- Vous avez ["Emplacement physique de l'apppliance SG110 ou SG1100"](#) Emplacement de remplacement de la pile CMOS dans le centre de données.



A ["arrêt contrôlé de l'appareil"](#) est nécessaire avant de retirer l'appareil du rack.

- Vous avez déconnecté tous les câbles et ["retirez le capot de l'appareil - effectué"](#).

Description de la tâche

Pour éviter toute interruption de service, vérifiez que tous les autres nœuds de stockage sont connectés à la grille avant de commencer le remplacement de la batterie CMOS ou remplacez la batterie pendant une fenêtre de maintenance planifiée lorsque des périodes d'interruption de service sont acceptables. Voir les informations sur ["contrôle de l'état de connexion du nœud"](#).



Si vous avez déjà utilisé une règle ILM pour créer une seule copie d'un objet, vous devez remplacer la batterie lors d'une fenêtre de maintenance planifiée. Sinon, vous risquez de perdre temporairement l'accès à ces objets au cours de cette procédure. Voir informations sur ["pourquoi ne pas utiliser la répllication à copie unique"](#).

Étapes

1. Enroulez l'extrémité du bracelet antistatique autour de votre poignet et fixez l'extrémité du clip à une masse métallique afin d'éviter toute décharge statique.
2. Repérez l'ensemble de montage à deux emplacements à l'arrière de l'appareil.

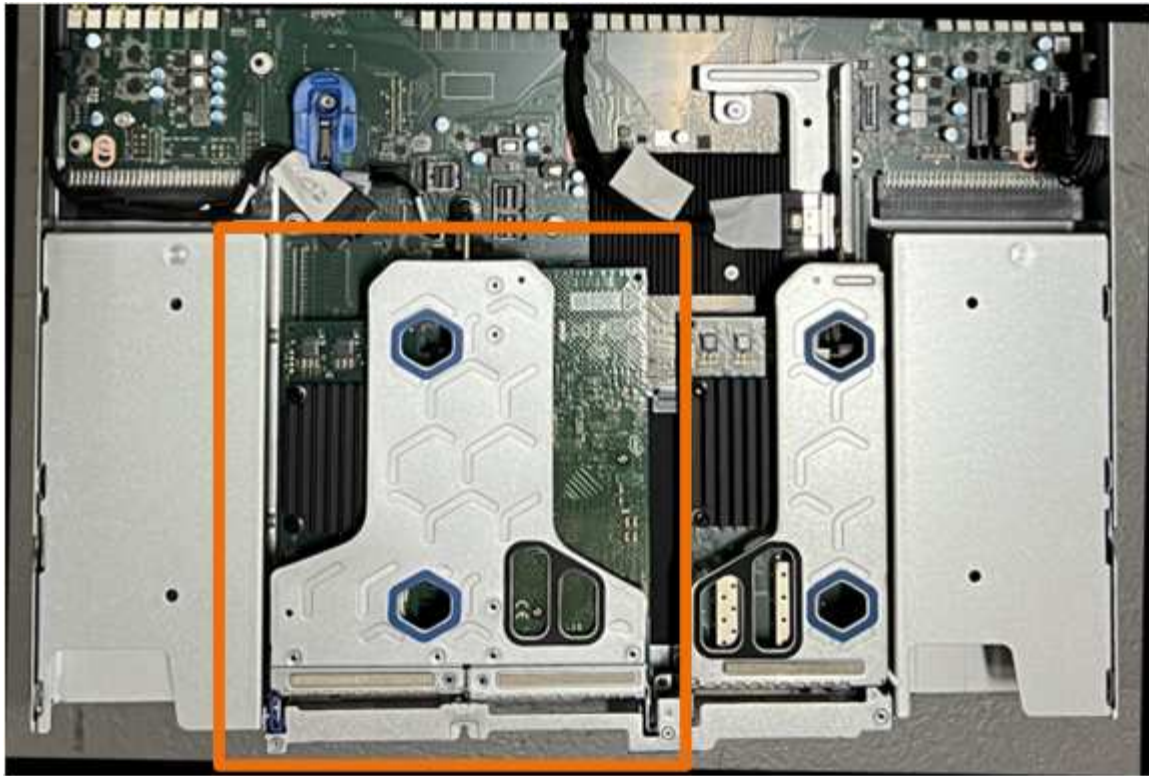

3. Saisissez l'ensemble de montage dans les trous marqués de couleur bleue et soulevez-le avec précaution vers le haut. Déplacez l'ensemble de carte de montage vers l'avant du châssis tout en le soulevant pour permettre aux connecteurs externes de ses cartes réseau installées de se dégager du châssis.
4. Placez la carte de montage sur une surface antistatique plane, le cadre métallique étant orienté vers le bas.
5. Repérez la pile CMOS sur la carte système dans la position sous le dispositif de montage retiré.

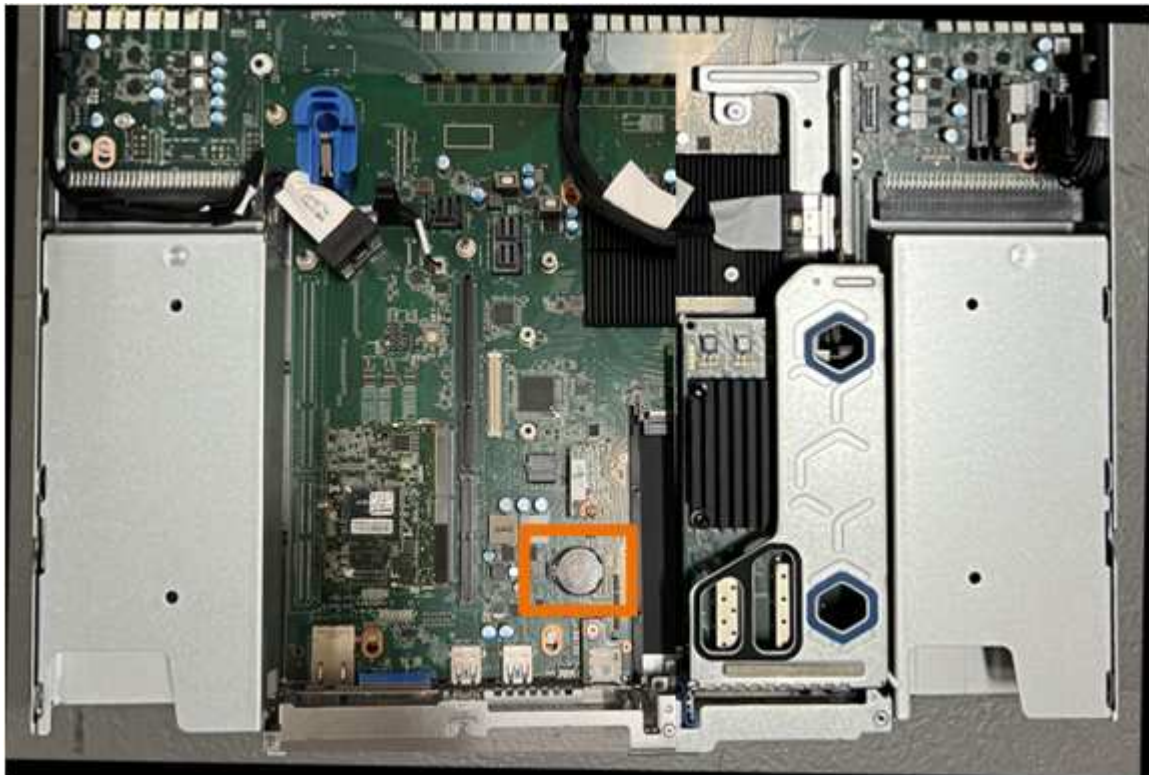

6. Utilisez votre doigt ou un levier en plastique pour écarter le clip de retenue (mis en surbrillance) de la batterie et le retirer de la prise.



7. Retirez la batterie et mettez-la au rebut de façon appropriée.

Réinstallez la pile CMOS

Installez la pile CMOS de remplacement dans le support de la carte système.

Avant de commencer

- Vous disposez de la pile CMOS de remplacement correcte (CR2032).
- Vous avez retiré la pile CMOS défectueuse.

Étapes

1. Enroulez l'extrémité du bracelet antistatique autour de votre poignet et fixez l'extrémité du clip à une masse métallique afin d'éviter toute décharge statique.
2. Retirez la pile CMOS de son emballage.
3. Appuyez sur la batterie de remplacement dans le support vide de la carte système, côté positif (+) vers le haut jusqu'à ce que la batterie s'enclenche.
4. Repérez le trou d'alignement de l'assemblage de la carte de montage à deux emplacements (encadré) qui s'aligne sur la broche de guidage de la carte système afin de garantir un positionnement correct de l'assemblage de la carte de montage.

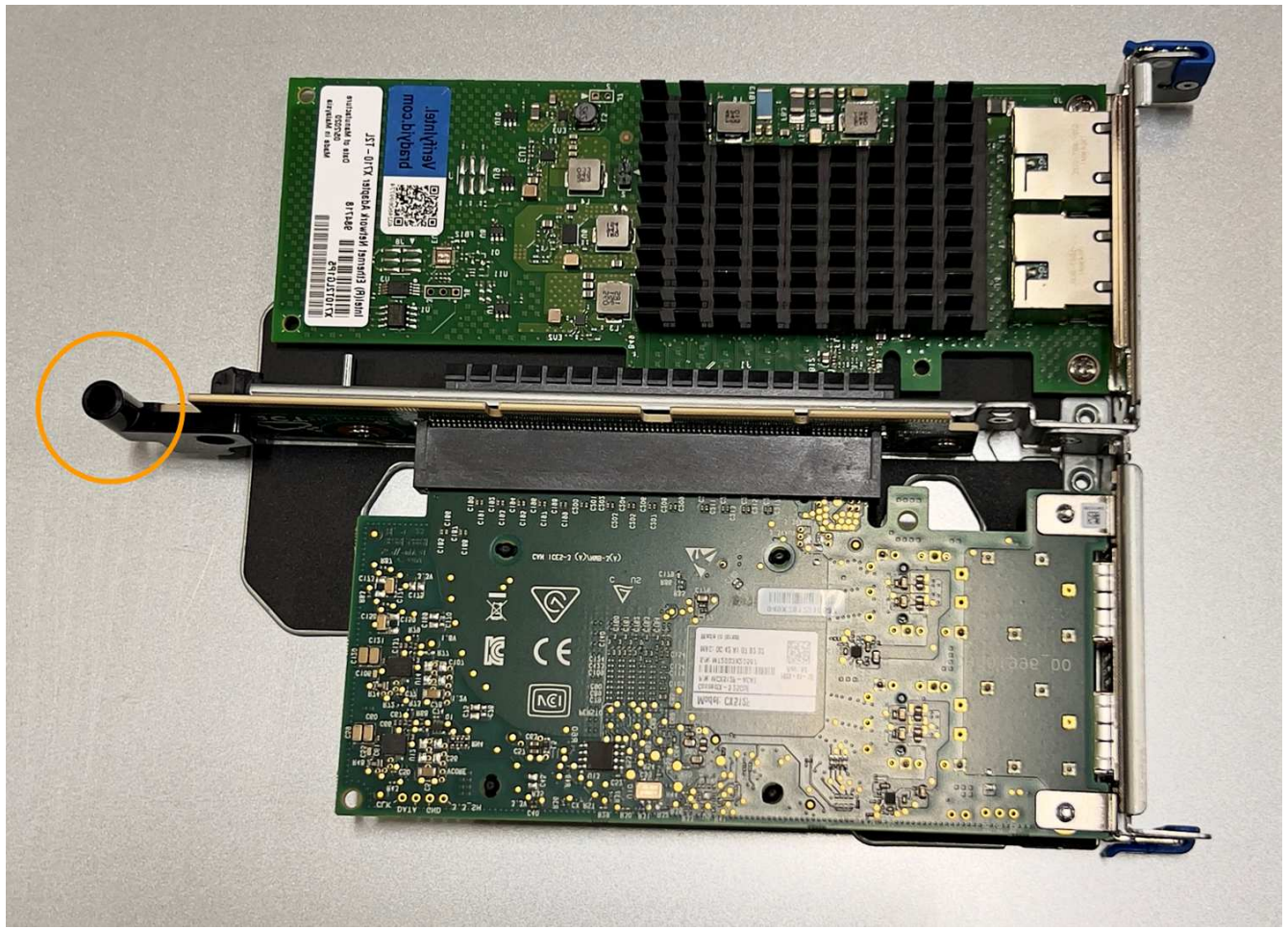

5. Repérez la broche de guidage sur la carte système



6. Positionnez l'ensemble de carte de montage dans le châssis, en vous assurant qu'il est aligné avec le connecteur de la carte système et la broche de guidage.
7. Appuyez avec précaution sur l'ensemble de montage à deux fentes le long de sa ligne centrale, près des trous marqués en bleu, jusqu'à ce qu'il soit bien en place.
8. Si vous n'avez aucune autre procédure de maintenance à effectuer dans l'appareil, réinstallez le capot de l'appareil, remplacez l'appareil sur le rack, branchez les câbles et mettez l'appareil sous tension.
9. Si le chiffrement de disque de l'appliance que vous avez remplacée a été activé pour les lecteurs SED, vous devez le faire "[saisissez la phrase de passe de cryptage du lecteur](#)" pour accéder aux disques chiffrés lorsque l'appliance de remplacement démarre pour la première fois.
10. Si l'appliance que vous avez remplacée utilisait un serveur de gestion des clés (KMS) pour gérer les clés de chiffrement afin que le nœud puisse rejoindre la grille, d'autres configurations peuvent être requises. Si le nœud ne rejoint pas automatiquement la grille, assurez-vous que ces paramètres de configuration ont été transférés vers la nouvelle appliance et configurez manuellement les paramètres qui ne possèdent pas la configuration attendue :
 - "[Configurer les connexions StorageGRID](#)"
 - "[Configurez le chiffrement des nœuds pour l'appliance](#)"
11. Connectez-vous à l'appliance :
 - a. Saisissez la commande suivante : `ssh admin@grid_node_IP`
 - b. Entrez le mot de passe indiqué dans le `Passwords.txt` fichier.
 - c. Entrez la commande suivante pour passer à la racine : `su -`
 - d. Entrez le mot de passe indiqué dans le `Passwords.txt` fichier.
12. Restaurez la connectivité réseau du contrôleur BMC pour l'appliance. Deux options sont disponibles :
 - Utilisez une adresse IP statique, un masque de réseau et une passerelle
 - Utilisez DHCP pour obtenir une adresse IP, un masque de réseau et une passerelle
 - i. Pour restaurer la configuration du contrôleur BMC afin d'utiliser une adresse IP statique, un masque de réseau et une passerelle, entrez les commandes suivantes :

```
run-host-command ipmitool lan set 1 ipsrc static

run-host-command ipmitool lan set 1 ipaddr Appliance_IP

run-host-command ipmitool lan set 1 netmask Netmask_IP

run-host-command ipmitool lan set 1 defgw ipaddr Default_gateway
```
- i. Pour restaurer la configuration du contrôleur BMC afin d'utiliser DHCP pour obtenir une adresse IP, un masque de réseau et une passerelle, entrez la commande suivante :

```
run-host-command ipmitool lan set 1 ipsrc dhcp
```
13. Après avoir restauré la connectivité réseau du contrôleur BMC, connectez-vous à l'interface du contrôleur BMC pour vérifier et restaurer toute configuration BMC personnalisée supplémentaire que vous avez éventuellement appliquée. Par exemple, vous devez confirmer les paramètres des destinations d'interruption SNMP et des notifications par e-mail. Voir "[Configurer l'interface BMC](#)".
14. Vérifiez que le nœud de l'appliance s'affiche dans Grid Manager et qu'aucune alerte n'apparaît.

Remettez en place les capots SG110 et SG1100

Retirez le couvercle de l'appareil pour accéder aux composants internes à des fins d'entretien et remettez-le en place une fois l'opération terminée.

Déposer le couvercle

Avant de commencer

"Retirez l'appareil de l'armoire ou du rack" pour accéder au capot supérieur.

Étapes

1. Assurez-vous que le loquet du capot de l'appareil n'est pas verrouillé. Si nécessaire, tournez le verrou en plastique bleu d'un quart de tour dans le sens de déverrouillage, comme illustré sur le verrou.
2. Faites pivoter le loquet vers le haut et vers l'arrière du châssis de l'appareil jusqu'à ce qu'il s'arrête, puis soulevez avec précaution le capot du châssis et mettez-le de côté.



Enroulez l'extrémité de la sangle d'un bracelet antistatique autour de votre poignet et fixez l'extrémité de la pince à une terre métallique pour éviter toute décharge statique lors d'une intervention à l'intérieur de l'appareil.

Réinstallez le couvercle

Avant de commencer

Vous avez effectué toutes les procédures de maintenance à l'intérieur de l'appareil.

Étapes

1. Avec le loquet du capot ouvert, tenez le capot au-dessus du châssis et alignez le trou du loquet du capot supérieur avec la broche du châssis. Lorsque le capot est aligné, abaissez-le sur le châssis.



2. Faites pivoter le loquet du capot vers l'avant et vers le bas jusqu'à ce qu'il s'arrête et que le capot s'insère complètement dans le châssis. Vérifier qu'il n'y a pas d'espace le long du bord avant du couvercle.

Si le capot n'est pas bien en place, il se peut que vous ne puissiez pas faire glisser l'appareil dans le rack.

3. En option : tournez d'un quart de tour le verrou en plastique bleu dans le sens de verrouillage, comme illustré sur le verrou, pour le verrouiller.

Une fois que vous avez terminé

["Réinstallez l'appareil dans l'armoire ou le rack"](#).

Remplacement des appliances SG110 ou SG110

Vous devrez peut-être remplacer l'appareil s'il ne fonctionne pas de manière optimale ou s'il est défectueux.

Avant de commencer

- Vous disposez d'un appareil de remplacement avec le même numéro de pièce que l'appareil que vous remplacez.
- Vous disposez d'étiquettes pour identifier chaque câble connecté à l'appareil.
- Vous avez ["l'appareil se trouve physiquement"](#).

Description de la tâche

Le nœud StorageGRID ne sera pas accessible lors du remplacement de l'appliance. Si l'appareil fonctionne correctement, vous pouvez procéder à un arrêt contrôlé au début de cette procédure.



Si vous remplacez l'appliance avant d'installer le logiciel StorageGRID, il se peut que vous ne puissiez pas accéder immédiatement au programme d'installation de l'appliance StorageGRID après avoir terminé cette procédure. Bien que vous puissiez accéder au programme d'installation de l'appliance StorageGRID à partir d'autres hôtes situés sur le même sous-réseau que l'appliance, vous ne pouvez pas y accéder à partir d'hôtes situés sur d'autres sous-réseaux. Cette condition doit se résoudre dans les 15 minutes (lorsque les entrées du cache ARP pour l'appliance d'origine sont écoulées), ou vous pouvez effacer immédiatement la condition en éliminant manuellement les anciennes entrées du cache ARP à partir du routeur ou de la passerelle local.

Étapes

1. Affichez les configurations actuelles de l'appareil et enregistrez-les.

- a. Connectez-vous à l'appliance à remplacer :
 - i. Saisissez la commande suivante : `ssh admin@grid_node_IP`
 - ii. Entrez le mot de passe indiqué dans le `Passwords.txt` fichier.
 - iii. Entrez la commande suivante pour passer à la racine : `su -`
 - iv. Entrez le mot de passe indiqué dans le `Passwords.txt` fichier.

Lorsque vous êtes connecté en tant que root, l'invite passe de \$ à #.

- b. Entrez : `run-host-command ipmitool lan print` Pour afficher les configurations BMC actuelles de l'appliance.

2. "Arrêtez l'appareil".

3. Si l'une des interfaces réseau de cette appliance StorageGRID est configurée pour DHCP, vous devez mettre à jour les attributions de bail DHCP permanentes sur les serveurs DHCP pour référencer les adresses MAC de l'appliance de remplacement. Cela permet de s'assurer que l'appliance se voit attribuer les adresses IP attendues.

Contactez votre administrateur réseau ou serveur DHCP pour mettre à jour les attributions de bail DHCP permanentes. L'administrateur peut déterminer les adresses MAC de l'appliance de remplacement à partir des journaux du serveur DHCP ou en inspectant les tables d'adresses MAC des commutateurs auxquels les ports Ethernet de l'appliance sont connectés.

4. Retirez et remplacez l'appareil :

- a. Etiqueter les câbles, puis débrancher les câbles et les émetteurs-récepteurs réseau.



Pour éviter toute dégradation des performances, ne tordez pas, ne pliez pas, ne pincez pas ou ne montez pas sur les câbles.

- b. "Retirez l'appareil défectueux de l'armoire ou du rack".

- c. Notez la position des composants remplaçables (deux blocs d'alimentation, huit ventilateurs, trois cartes réseau et deux disques SSD) dans l'appliance défectueuse.

Les deux disques se trouvent aux emplacements suivants dans le châssis (avant du châssis avec le panneau retiré) :



| | Lecteur |
|---|---------|
| 1 | HDD00 |

| | |
|---|----------------|
| | Lecteur |
| 2 | HDD01 |

d. Transférez les composants remplaçables sur l'appareil de remplacement.

Suivez les instructions de maintenance fournies pour réinstaller les composants remplaçables.



Si vous souhaitez conserver les données sur les disques, veillez à insérer les disques SSD dans les emplacements de disque qu'ils occupaient dans l'apppliance en panne. Si ce n'est pas le cas, le programme d'installation de l'apppliance affichera un message d'avertissement et vous devrez placer les disques dans les emplacements appropriés et redémarrer l'apppliance avant que l'apppliance puisse rejoindre à nouveau la grille.

a. ["Installez l'appareil de remplacement dans l'armoire ou le rack"](#).

b. Remplacez les câbles et les émetteurs-récepteurs optiques.

5. Mettez l'appareil sous tension.

6. Si le chiffrement de disque matériel de l'apppliance que vous avez remplacée est activé pour les disques SED, vous devez le faire ["saisissez la phrase de passe de cryptage du lecteur"](#) pour accéder aux disques chiffrés lorsque l'apppliance de remplacement démarre pour la première fois.

7. Attendez que l'appareil rejoigne la grille. Si l'apppliance ne rejoint pas la grille, suivez les instructions de la page d'accueil du programme d'installation de l'apppliance StorageGRID pour résoudre le problème.



Pour éviter toute perte de données si le programme d'installation de l'apppliance indique que des modifications matérielles sont nécessaires, telles que le déplacement de disques vers différents emplacements, mettez l'apppliance hors tension avant de procéder à des modifications matérielles.

8. Si l'apppliance que vous avez remplacée utilisait un serveur de gestion des clés (KMS) pour gérer les clés de chiffrement afin que le nœud puisse rejoindre la grille, d'autres configurations peuvent être requises. Si le nœud ne rejoint pas automatiquement la grille, assurez-vous que ces paramètres de configuration ont été transférés vers la nouvelle appliance et configurez manuellement les paramètres qui ne possèdent pas la configuration attendue :

- ["Configurer les connexions StorageGRID"](#)
- ["Configurez le chiffrement des nœuds pour l'apppliance"](#)

9. Connectez-vous à l'apppliance remplacée :

- a. Saisissez la commande suivante : `ssh admin@grid_node_IP`
- b. Entrez le mot de passe indiqué dans le `Passwords.txt` fichier.
- c. Entrez la commande suivante pour passer à la racine : `su -`
- d. Entrez le mot de passe indiqué dans le `Passwords.txt` fichier.

10. Restaurez la connectivité réseau du contrôleur BMC pour l'apppliance remplacée. Deux options sont disponibles :

- Utilisez une adresse IP statique, un masque de réseau et une passerelle
- Utilisez DHCP pour obtenir une adresse IP, un masque de réseau et une passerelle

- i. Pour restaurer la configuration du contrôleur BMC afin d'utiliser une adresse IP statique, un masque de réseau et une passerelle, entrez les commandes suivantes :

```
run-host-command ipmitool lan set 1 ipaddr Appliance_IP
```

```
run-host-command ipmitool lan set 1 netmask Netmask_IP
```

```
run-host-command ipmitool lan set 1 defgw ipaddr Default_gateway
```

- i. Pour restaurer la configuration du contrôleur BMC afin d'utiliser DHCP pour obtenir une adresse IP, un masque de réseau et une passerelle, entrez la commande suivante :

```
run-host-command ipmitool lan set 1 ipsrc dhcp
```

11. Après avoir restauré la connectivité réseau du contrôleur BMC, connectez-vous à l'interface du contrôleur BMC pour vérifier et restaurer toute configuration BMC personnalisée supplémentaire que vous avez éventuellement appliquée. Par exemple, vous devez confirmer les paramètres des destinations d'interruption SNMP et des notifications par e-mail. Voir "[Configurer l'interface BMC](#)".
12. Vérifiez que le nœud de l'appliance s'affiche dans Grid Manager et qu'aucune alerte n'apparaît.

Informations associées

["Afficher les indicateurs d'état"](#)

["Afficher les codes de démarrage de l'appareil"](#)

Après le remplacement de la pièce, renvoyez la pièce défectueuse à NetApp, en suivant les instructions RMA (retour de matériel) livrées avec le kit. Voir la "[Retour de pièce et amp ; remplacements](#)" pour plus d'informations.

Déplacez les SG110 et SG1100 dans l'armoire ou le rack

Retirez le SG110 ou le SG1100 d'une armoire ou d'un rack pour accéder au capot supérieur ou pour déplacer l'appliance vers un autre emplacement, puis réinstallez l'appliance dans une armoire ou un rack une fois la maintenance matérielle terminée.

Retirez le SG110 ou le SG1100 de l'armoire ou du rack

Avant de commencer

- Vous disposez d'étiquettes pour identifier chaque câble connecté au SG110 ou au SG1100.
- Vous avez "[Emplacement physique du SG110 ou du SG1100](#)" où effectuer la maintenance dans le data center ?
- Vous avez "[Arrêtez le SG110 ou le SG1100](#)".



N'éteignez pas l'appareil à l'aide de l'interrupteur d'alimentation.

Étapes

1. Étiquetez puis débranchez les câbles d'alimentation de l'appareil.
2. Enroulez l'extrémité du bracelet antistatique autour de votre poignet et fixez l'extrémité du clip à une masse métallique afin d'éviter toute décharge statique.

3. Étiquetez puis débranchez les câbles de données de l'apppliance et les émetteurs-récepteurs SFP+ ou SFP28.



Pour éviter toute dégradation des performances, ne tordez pas, ne pliez pas, ne pincez pas ou ne montez pas sur les câbles.

4. Desserrez les deux vis imperdables situées sur le panneau avant de l'appareil.



5. Faites glisser le SG110 ou le SG1100 vers l'avant pour le sortir du rack jusqu'à ce que les rails de montage soient complètement sortis et que vous entendiez un clic sur les loquets des deux côtés.

Le capot supérieur de l'appareil est accessible.

6. Facultatif : si vous retirez complètement l'appareil de l'armoire ou du rack, suivez les instructions du kit de rails pour retirer l'appareil des rails.

Après le remplacement de la pièce, renvoyez la pièce défectueuse à NetApp, en suivant les instructions RMA (retour de matériel) livrées avec le kit. Voir la ["Retour de pièce et amp ; remplacements"](#) pour plus d'informations.

Réinstallez le SG110 ou le SG1100 dans l'armoire ou le rack

Avant de commencer

Vous avez réinstallé le capot de l'appareil.

["Réinstallez le capot du SG110 ou du SG1100"](#)

Étapes

1. Appuyez simultanément sur le rail bleu pour libérer les deux rails du rack et faites glisser le SG110 ou le SG1100 dans le rack jusqu'à ce qu'il soit bien en place.

Lorsque vous ne pouvez plus déplacer le contrôleur, tirez sur les loquets bleus des deux côtés du châssis pour faire glisser le contrôleur complètement vers l'intérieur.

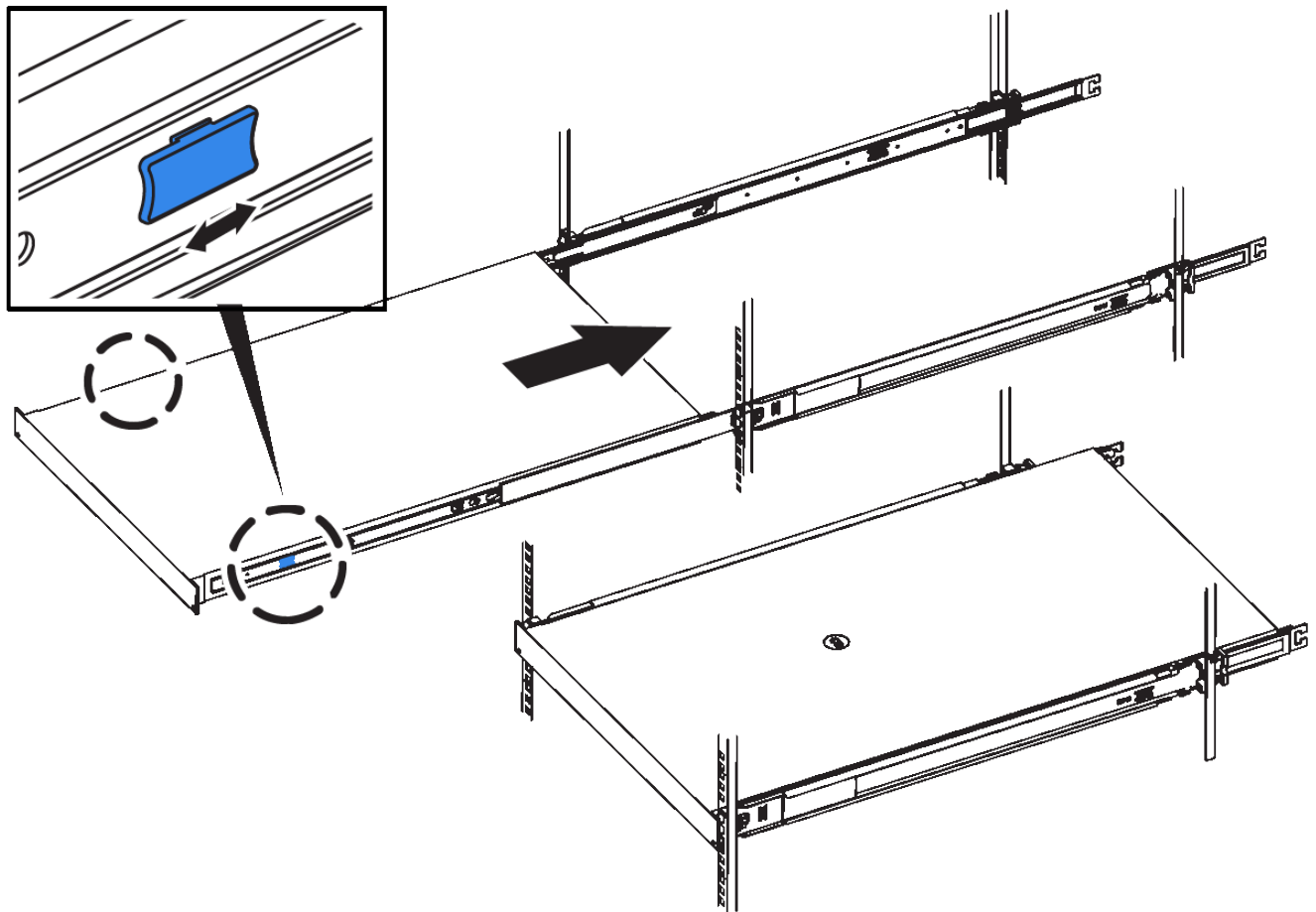

Ne fixez le panneau avant qu'après la mise sous tension du contrôleur.

2. Serrez les vis imperdables du panneau avant du contrôleur pour fixer le contrôleur dans le rack.



3. Enroulez l'extrémité du bracelet antistatique autour de votre poignet et fixez l'extrémité du clip à une masse métallique afin d'éviter toute décharge statique.
4. "Reconnectez les câbles de données du contrôleur et les émetteurs-récepteurs SFP+ ou SFP28".



Pour éviter toute dégradation des performances, ne tordez pas, ne pliez pas, ne pincez pas ou ne montez pas sur les câbles.

5. "Rebranchez les câbles d'alimentation du contrôleur".

Une fois que vous avez terminé

"Redémarrez l'appareil".

Informations sur le copyright

Copyright © 2024 NetApp, Inc. Tous droits réservés. Imprimé aux États-Unis. Aucune partie de ce document protégé par copyright ne peut être reproduite sous quelque forme que ce soit ou selon quelque méthode que ce soit (graphique, électronique ou mécanique, notamment par photocopie, enregistrement ou stockage dans un système de récupération électronique) sans l'autorisation écrite préalable du détenteur du droit de copyright.

Les logiciels dérivés des éléments NetApp protégés par copyright sont soumis à la licence et à l'avis de non-responsabilité suivants :

CE LOGICIEL EST FOURNI PAR NETAPP « EN L'ÉTAT » ET SANS GARANTIES EXPRESSES OU TACITES, Y COMPRIS LES GARANTIES TACITES DE QUALITÉ MARCHANDE ET D'ADÉQUATION À UN USAGE PARTICULIER, QUI SONT EXCLUES PAR LES PRÉSENTES. EN AUCUN CAS NETAPP NE SERA TENU POUR RESPONSABLE DE DOMMAGES DIRECTS, INDIRECTS, ACCESSOIRES, PARTICULIERS OU EXEMPLAIRES (Y COMPRIS L'ACHAT DE BIENS ET DE SERVICES DE SUBSTITUTION, LA PERTE DE JOUISSANCE, DE DONNÉES OU DE PROFITS, OU L'INTERRUPTION D'ACTIVITÉ), QUELLES QU'EN SOIENT LA CAUSE ET LA DOCTRINE DE RESPONSABILITÉ, QU'IL S'AGISSE DE RESPONSABILITÉ CONTRACTUELLE, STRICTE OU DÉLICTEUELLE (Y COMPRIS LA NÉGLIGENCE OU AUTRE) DÉCOULANT DE L'UTILISATION DE CE LOGICIEL, MÊME SI LA SOCIÉTÉ A ÉTÉ INFORMÉE DE LA POSSIBILITÉ DE TELS DOMMAGES.

NetApp se réserve le droit de modifier les produits décrits dans le présent document à tout moment et sans préavis. NetApp décline toute responsabilité découlant de l'utilisation des produits décrits dans le présent document, sauf accord explicite écrit de NetApp. L'utilisation ou l'achat de ce produit ne concède pas de licence dans le cadre de droits de brevet, de droits de marque commerciale ou de tout autre droit de propriété intellectuelle de NetApp.

Le produit décrit dans ce manuel peut être protégé par un ou plusieurs brevets américains, étrangers ou par une demande en attente.

LÉGENDE DE RESTRICTION DES DROITS : L'utilisation, la duplication ou la divulgation par le gouvernement sont sujettes aux restrictions énoncées dans le sous-paragraphe (b)(3) de la clause Rights in Technical Data-Noncommercial Items du DFARS 252.227-7013 (février 2014) et du FAR 52.227-19 (décembre 2007).

Les données contenues dans les présentes se rapportent à un produit et/ou service commercial (tel que défini par la clause FAR 2.101). Il s'agit de données propriétaires de NetApp, Inc. Toutes les données techniques et tous les logiciels fournis par NetApp en vertu du présent Accord sont à caractère commercial et ont été exclusivement développés à l'aide de fonds privés. Le gouvernement des États-Unis dispose d'une licence limitée irrévocable, non exclusive, non cessible, non transférable et mondiale. Cette licence lui permet d'utiliser uniquement les données relatives au contrat du gouvernement des États-Unis d'après lequel les données lui ont été fournies ou celles qui sont nécessaires à son exécution. Sauf dispositions contraires énoncées dans les présentes, l'utilisation, la divulgation, la reproduction, la modification, l'exécution, l'affichage des données sont interdits sans avoir obtenu le consentement écrit préalable de NetApp, Inc. Les droits de licences du Département de la Défense du gouvernement des États-Unis se limitent aux droits identifiés par la clause 252.227-7015(b) du DFARS (février 2014).

Informations sur les marques commerciales

NETAPP, le logo NETAPP et les marques citées sur le site <http://www.netapp.com/TM> sont des marques déposées ou des marques commerciales de NetApp, Inc. Les autres noms de marques et de produits sont des marques commerciales de leurs propriétaires respectifs.