



Commencez

StorageGRID 11.9

NetApp
November 08, 2024

Sommaire

- Lancez-vous avec un système StorageGRID 1
 - Découvrez StorageGRID 1
 - Instructions de mise en réseau 39
 - Démarrage rapide pour StorageGRID 69

Lancez-vous avec un système StorageGRID

Découvrez StorageGRID

Qu'est-ce que StorageGRID ?

NetApp® StorageGRID® est une suite de stockage objet Software-defined qui prend en charge un large éventail d'utilisations dans les environnements multiclouds publics, privés et hybrides. StorageGRID offre une prise en charge native de l'API Amazon S3 et propose des innovations de pointe, telles que la gestion automatisée du cycle de vie, pour stocker, sécuriser, protéger et conserver les données non structurées de manière économique sur de longues périodes.

StorageGRID offre un stockage sécurisé et durable pour les données non structurées à grande échelle. Des règles intégrées de gestion du cycle de vie basées sur des métadonnées optimisent l'emplacement des données tout au long de leur vie. Les contenus sont placés au bon endroit, au bon moment et sur le Tier de stockage adéquat pour réduire les coûts.

StorageGRID se compose de nœuds hétérogènes, redondants et répartis géographiquement, qui peuvent être intégrés aux applications client existantes et nouvelle génération.

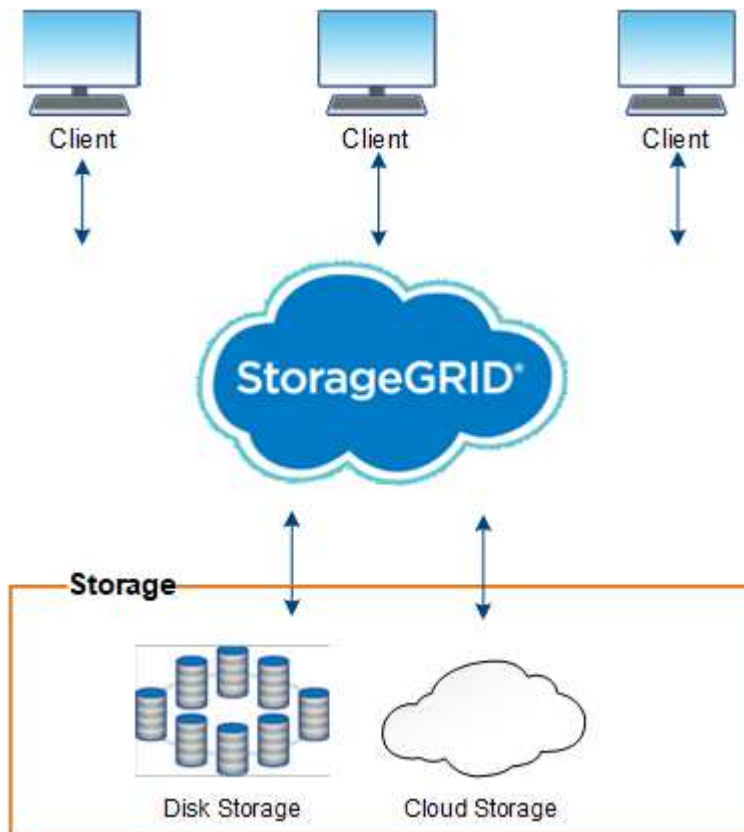

La prise en charge des nœuds d'archivage a été supprimée. Le déplacement d'objets d'un nœud d'archivage vers un système de stockage d'archives externe via l'API S3 a été remplacé par "[Pools de stockage cloud ILM](#)", qui offre davantage de fonctionnalités.

Avantages de StorageGRID

La baie StorageGRID présente plusieurs avantages :

- Référentiel de données distribué géographiquement extrêmement évolutif et facile à utiliser pour les données non structurées.
- Protocoles de stockage objet standard :
 - Amazon Web Services simple Storage Service (S3)
 - OpenStack Swift



La prise en charge des applications du client Swift a été obsolète et sera supprimée dans une prochaine version.

- Compatibilité avec le cloud hybride. La gestion du cycle de vie des informations basée sur des règles stocke les objets dans des clouds publics, notamment Amazon Web Services (AWS) et Microsoft Azure. Les services de plateforme StorageGRID permettent la réplication de contenu, la notification d'événements et la recherche de métadonnées d'objets stockés dans les clouds publics.
- Protection flexible des données pour assurer la durabilité et la disponibilité. Les données peuvent être protégées au moyen de la réplication et du code d'effacement à plusieurs couches. La vérification des données au repos et à la volée garantit l'intégrité des données conservées à long terme.
- Gestion dynamique du cycle de vie des données pour vous aider à gérer les coûts de stockage. Vous pouvez créer des règles ILM pour gérer le cycle de vie des données au niveau objet, personnaliser la localisation des données, la durabilité, les performances, le coût et de conservation des données.
- Haute disponibilité du stockage de données et certaines fonctions de gestion, avec équilibrage de la charge intégré pour optimiser la charge de données sur les ressources StorageGRID.
- Prise en charge de plusieurs comptes de locataires de stockage pour isoler les objets stockés sur votre système par des entités différentes.
- De nombreux outils de contrôle de l'état de santé de votre système StorageGRID, notamment un système d'alertes complet, un tableau de bord graphique et des États détaillés pour tous les nœuds et sites.
- Prise en charge des déploiements logiciels ou matériels. Vous pouvez déployer StorageGRID sur l'un des éléments suivants :
 - Ordinateurs virtuels exécutés dans VMware.
 - Moteurs de mise en conteneurs sur hôtes Linux.
 - Appliances StorageGRID spécialisées.
 - Les appliances de stockage fournissent le stockage objet.
 - Les appliances de services proposent des services d'administration du grid et d'équilibrage de la charge.
- Conformité avec les exigences pertinentes de ces réglementations en matière de stockage :
 - Securities and Exchange Commission (SEC), in 17 CFR § 240.17a-4(f), qui régit les membres, courtiers ou courtiers en bourse.
 - Autorité de réglementation du secteur financier (FINRA) règle 4511(c) qui diffère du format et des exigences médias de la règle SEC 17a-4(f).
 - La Commodity futures Trading Commission (CFTC) dans le règlement 17 CFR § 1.31(c)-(d), qui régit la négociation des marchandises à terme.
- Les opérations de mise à niveau et de maintenance sans interruption. Maintenez l'accès au contenu lors

des procédures de mise à niveau, d'extension, de déclassement et de maintenance.

- Gestion fédérée des identités. S'intègre à Active Directory, OpenLDAP ou Oracle Directory Service pour l'authentification des utilisateurs. Prise en charge de l'authentification unique (SSO) à l'aide de la norme SAML 2.0 (Security assertion Markup Language 2.0) pour échanger les données d'authentification et d'autorisation entre StorageGRID et Active Directory Federation Services (AD FS).

Clouds hybrides avec StorageGRID

Utilisez StorageGRID dans une configuration de cloud hybride en implémentant la gestion des données pilotée par des règles pour stocker les objets dans les pools de stockage cloud, en exploitant les services de plateforme StorageGRID et en transférant les données de ONTAP vers StorageGRID avec NetApp FabricPool.

Pools de stockage cloud

Vous pouvez stocker des objets en dehors du système StorageGRID grâce aux pools de stockage cloud. Par exemple, vous pouvez déplacer les objets rarement consultés vers un stockage cloud moins coûteux, comme Amazon S3 Glacier, S3 Glacier Deep Archive, Google Cloud ou le Tier d'accès Archive dans le stockage Microsoft Azure Blob. Vous pouvez également conserver une sauvegarde dans le cloud d'objets StorageGRID qui peuvent être utilisés pour restaurer des données perdues en raison d'un volume de stockage ou d'une défaillance du nœud de stockage.

Le stockage de partenaires tiers est également pris en charge, y compris le stockage sur disque et sur bande.



L'utilisation de pools de stockage cloud avec FabricPool n'est pas prise en charge en raison de la latence ajoutée pour extraire un objet de la cible du pool de stockage cloud.

Services de plateforme S3

Les services de plateforme S3 vous permettent d'utiliser des services distants comme terminaux pour la réplication d'objets, les notifications d'événements ou l'intégration de la recherche. Les services de plateforme fonctionnent indépendamment des règles ILM du grid et sont activés pour les compartiments S3 individuels. Les services suivants sont pris en charge :

- Le service de réplication CloudMirror met automatiquement en miroir les objets spécifiés dans un compartiment S3 cible, qui peut se trouver sur Amazon S3 ou sur un second système StorageGRID.
- Le service de notification d'événements envoie des messages concernant des actions spécifiées à un terminal externe qui prend en charge la réception d'événements Amazon SNS (simple notification Service).
- Le service d'intégration de recherche envoie les métadonnées d'objet à un service Elasticsearch externe, ce qui permet de rechercher, de visualiser et d'analyser les métadonnées à l'aide d'outils tiers.

Vous pouvez, par exemple, utiliser la réplication CloudMirror pour mettre en miroir des enregistrements client spécifiques dans Amazon S3, puis exploiter les services AWS pour analyser vos données.

Tiering des données ONTAP avec FabricPool

Vous pouvez réduire le coût du stockage ONTAP grâce au Tiering des données vers StorageGRID à l'aide de FabricPool. FabricPool permet le Tiering automatisé des données vers des tiers de stockage objet à faible coût, sur site ou hors site.

Contrairement aux solutions de hiérarchisation manuelle, FabricPool réduit le TCO en automatisant la hiérarchisation des données pour réduire le coût de stockage. Et offre les avantages du modèle économique

du cloud grâce à son Tiering dans les clouds publics et privés y compris StorageGRID.

Informations associées

- ["Qu'est-ce que le pool de stockage cloud ?"](#)
- ["Gestion des services de plateforme"](#)
- ["Configuration de StorageGRID pour FabricPool"](#)

Architecture StorageGRID et topologie réseau

Un système StorageGRID se compose de plusieurs types de nœuds grid sur un ou plusieurs sites de data Center.

Voir la ["descriptions des types de nœuds de grille"](#).

Pour plus d'informations sur la topologie, les exigences et les communications de grille du réseau StorageGRID, reportez-vous au ["Instructions de mise en réseau"](#).

Topologies de déploiement

Le système StorageGRID peut être déployé sur un seul data Center ou sur plusieurs sites de data Center.

Sur un seul site

Dans un déploiement avec un site unique, l'infrastructure et les opérations du système StorageGRID sont centralisées.

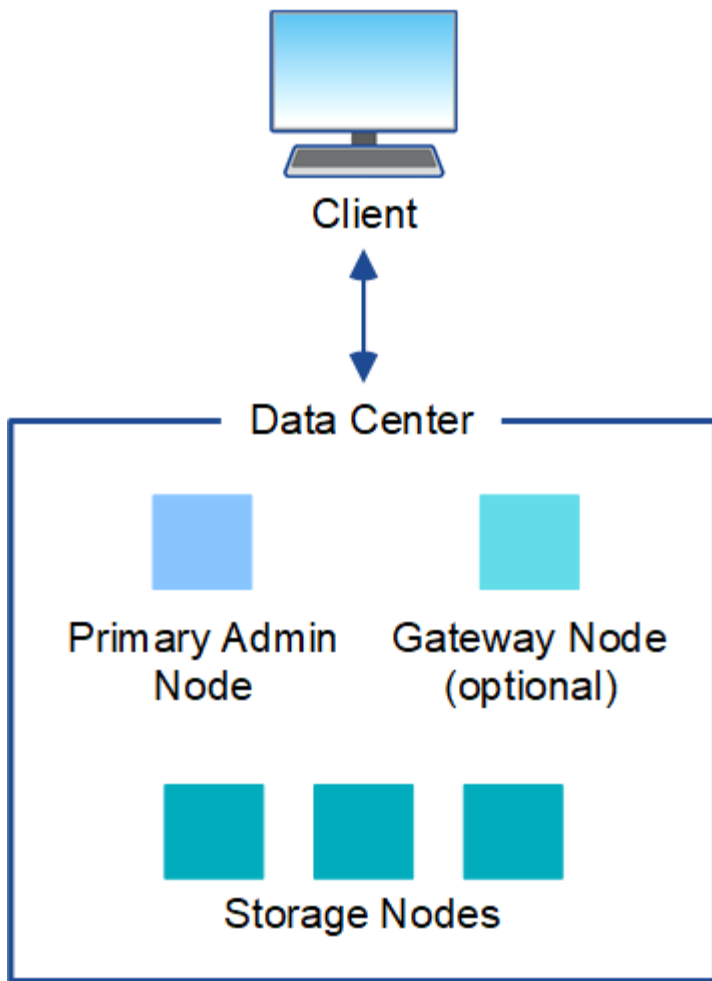

Sites multiples

Dans un déploiement sur plusieurs sites, il est possible d'installer différents types et quantités de ressources StorageGRID sur chaque site. Par exemple, un data Center peut nécessiter plus de stockage qu'un autre.

Différents sites sont souvent situés dans des emplacements géographiques différents dans différents domaines de défaillance, tels qu'une ligne de défaut sismique ou une inondation. Le partage des données et la reprise après incident sont réalisés par la distribution automatisée des données vers d'autres sites.

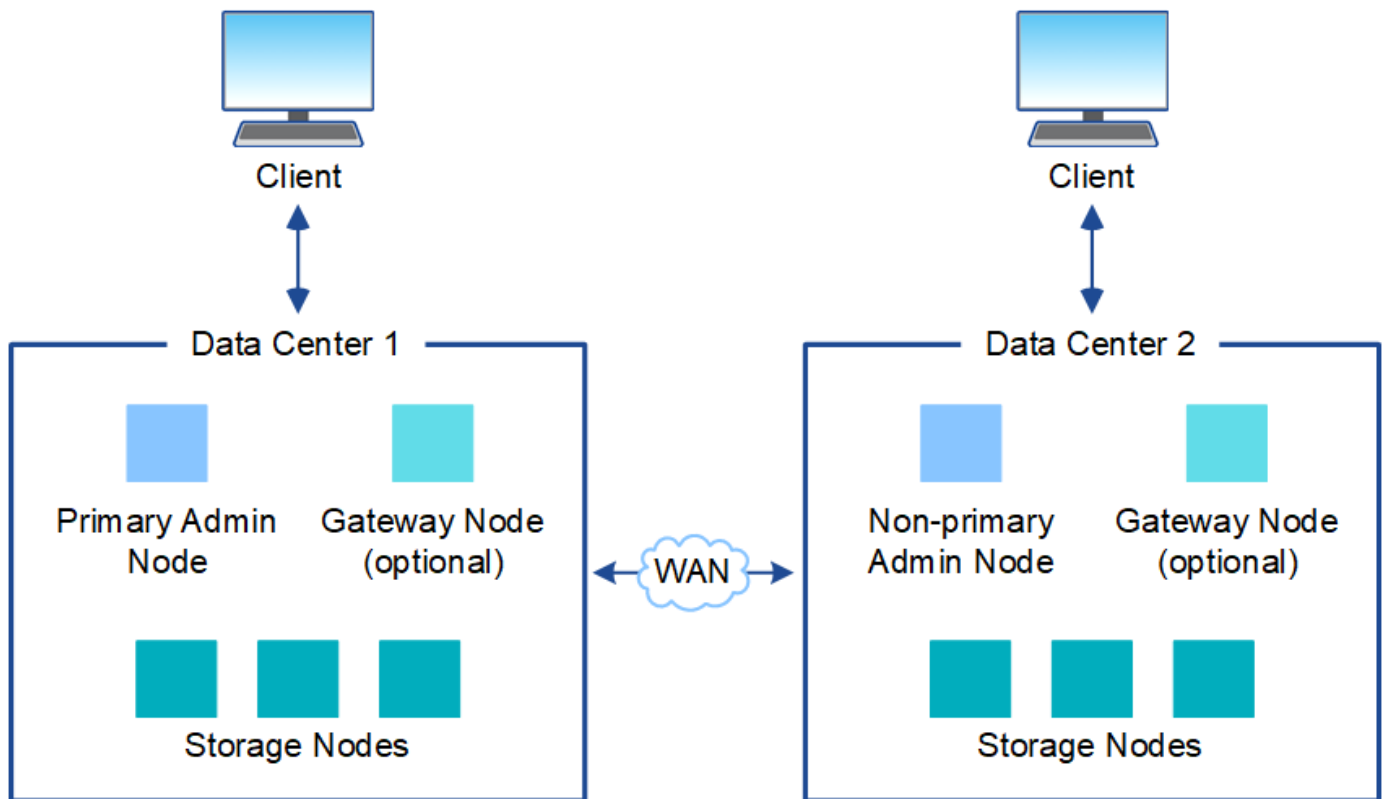

Plusieurs sites logiques peuvent également exister au sein d'un même data Center, afin de permettre l'utilisation de la réplication distribuée et du codage d'effacement pour améliorer la disponibilité et la résilience.

Redondance des nœuds du grid

Dans un déploiement sur un ou plusieurs sites, vous pouvez éventuellement inclure plusieurs nœuds d'administration ou nœuds de passerelle afin d'assurer la redondance. Par exemple, vous pouvez installer plusieurs nœuds d'administration sur un seul site ou sur plusieurs sites. Cependant, chaque système StorageGRID ne peut avoir qu'un seul nœud d'administration principal.

Architecture du système

Ce schéma montre comment les nœuds grid sont organisés dans un système StorageGRID.

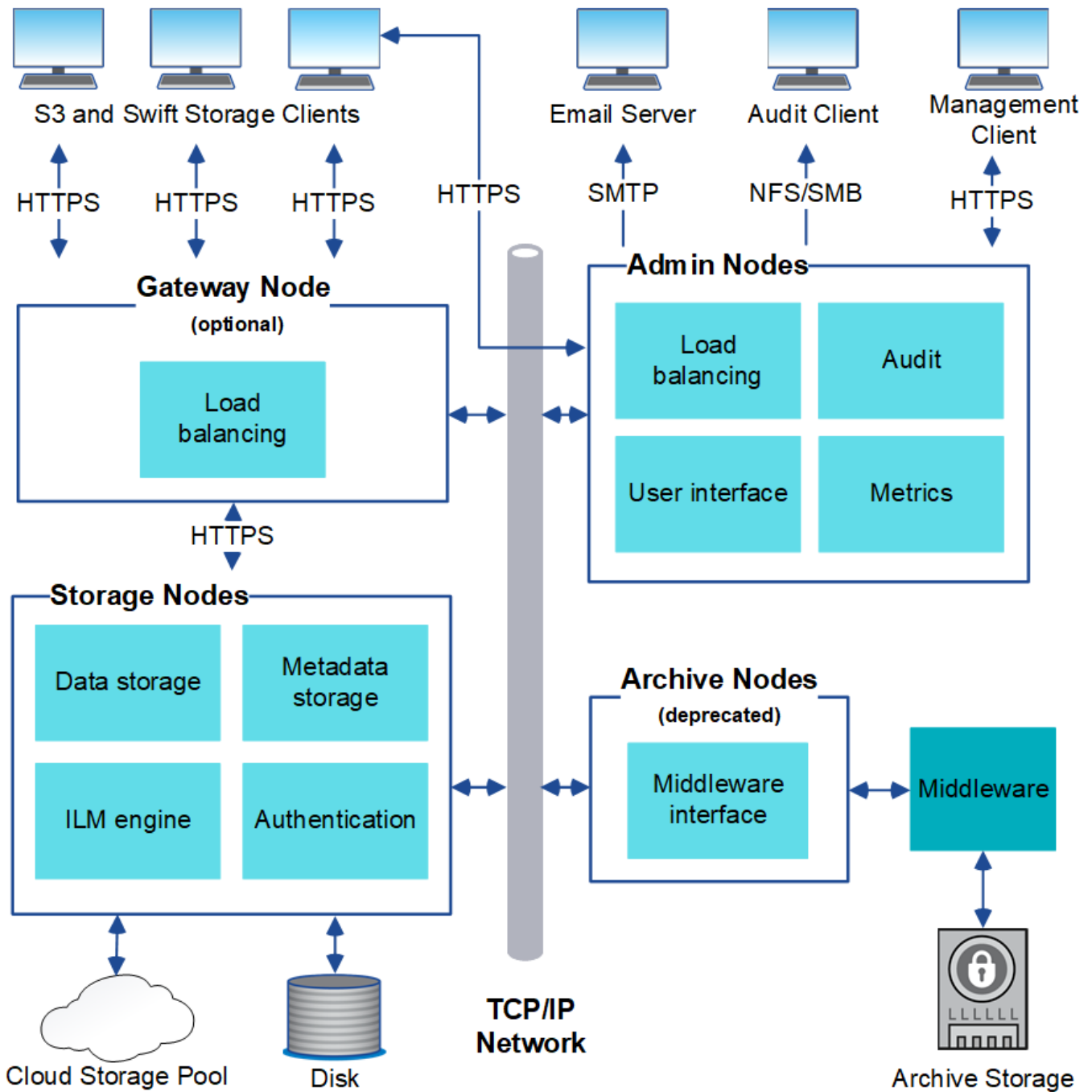

Les clients S3 stockent et récupèrent des objets dans StorageGRID. D'autres clients sont utilisés pour envoyer des notifications par e-mail, pour accéder à l'interface de gestion StorageGRID et éventuellement pour accéder au partage d'audit.

Les clients S3 peuvent se connecter à un nœud de passerelle ou à un nœud d'administration pour utiliser l'interface d'équilibrage de la charge avec les nœuds de stockage. Les clients S3 peuvent également se connecter directement aux nœuds de stockage via HTTPS.

Les objets peuvent être stockés dans StorageGRID sur des nœuds de stockage logiciels ou matériels, ou dans des pools de stockage cloud, composés de compartiments S3 externes ou de conteneurs de stockage Azure Blob.

Grid, nœuds et services

Grid, nœuds et services

L'élément de base d'un système StorageGRID est le nœud grid. Les nœuds contiennent des services, qui sont des modules logiciels qui fournissent un ensemble de capacités à un nœud grid.

Types de nœuds grid

Le système StorageGRID utilise quatre types de nœuds grid :

Nœuds d'administration

Fournir des services de gestion tels que la configuration, la surveillance et la journalisation du système. Lorsque vous vous connectez à Grid Manager, vous vous connectez à un nœud d'administration. Chaque grid doit posséder un nœud d'administration principal et des nœuds d'administration non primaires supplémentaires pour assurer la redondance. Vous pouvez vous connecter à n'importe quel nœud d'administration et chaque nœud d'administration affiche une vue similaire du système StorageGRID. Cependant, les procédures de maintenance doivent être effectuées à l'aide du nœud d'administration principal.

Les nœuds d'administration peuvent également être utilisés pour équilibrer la charge du trafic client S3.

Voir "[Qu'est-ce qu'un nœud d'administration ?](#)"

Nœuds de stockage

Gestion et stockage des données d'objet et des métadonnées Chaque site de votre système StorageGRID doit avoir au moins trois nœuds de stockage.

Voir "[Qu'est-ce qu'un nœud de stockage ?](#)"

Nœuds de passerelle (en option)

Fournissez une interface d'équilibrage de charge que les applications client peuvent utiliser pour se connecter à StorageGRID. Un équilibreur de charge dirige de manière transparente les clients vers un nœud de stockage optimal, de sorte que la défaillance de nœuds ou même d'un site entier soit transparente.

Voir "[Qu'est-ce qu'un nœud de passerelle ?](#)"

Nœuds matériels et logiciels

Les nœuds StorageGRID peuvent être déployés en tant que nœuds d'appliance StorageGRID ou en tant que nœuds logiciels.

Nœuds d'appliance StorageGRID

Les appliances matérielles StorageGRID sont spécialement conçues pour une utilisation dans un système StorageGRID. Certaines appliances peuvent être utilisées comme nœuds de stockage. Les autres appliances peuvent être utilisées comme nœuds d'administration ou nœuds de passerelle. Vous pouvez combiner des nœuds d'appliance avec des nœuds basés sur des logiciels ou déployer des grilles 100 % appliance entièrement conçues sans dépendance vis-à-vis d'hyperviseurs, de systèmes de stockage ou de matériel de calcul externes.

Consultez les sections suivantes pour en savoir plus sur les dispositifs disponibles :

- ["Documentation de l'appliance StorageGRID"](#)
- ["NetApp Hardware Universe"](#)

Nœuds basés sur logiciel

Des nœuds grid logiciels peuvent être déployés en tant que machines virtuelles VMware ou à l'intérieur des moteurs de conteneurs sur un hôte Linux.

- Machine virtuelle (VM) dans VMware vSphere : voir ["Installez StorageGRID sur VMware"](#).
- Dans un moteur de conteneur sur Red Hat Enterprise Linux : voir ["Installez StorageGRID sur Red Hat Enterprise Linux"](#).
- Dans un moteur de conteneur sous Ubuntu ou Debian : voir ["Installez StorageGRID sur Ubuntu ou Debian"](#).

Utilisez le ["Matrice d'interopérabilité NetApp \(IMT\)"](#) pour déterminer les versions prises en charge.

Lors de l'installation initiale d'un nouveau nœud de stockage logiciel, vous pouvez spécifier qu'il ne doit être utilisé que pour ["et stocker les métadonnées"](#).

Des services StorageGRID

Voici la liste complète des services StorageGRID.

Service	Description	Emplacement
Transitaire de service de compte	Fournit une interface permettant au service Load Balancer d'interroger le service Account Service sur des hôtes distants et fournit des notifications sur les modifications de configuration de point de terminaison Load Balancer au service Load Balancer.	Service Load Balancer sur les nœuds d'administration et les nœuds de passerelle
ADC (contrôleur de domaine administratif)	Gère les informations de topologie, fournit des services d'authentification et répond aux requêtes des services LDR et CMN.	Au moins trois nœuds de stockage contenant le service ADC sur chaque site
AMS (Audit Management System)	Surveille et consigne tous les événements et transactions système audités dans un fichier journal texte.	Nœuds d'administration
Cône Cassandra	Répare automatiquement les métadonnées d'objet.	Nœuds de stockage
Service de bloc	Gestion des données avec code d'effacement et des fragments de parité.	Nœuds de stockage
Nœud de gestion de la configuration (CMN)	Gestion des configurations et des tâches de grid à l'échelle du système. Chaque grille dispose d'un service CMN.	Nœud d'administration principal

Service	Description	Emplacement
DDS (Distributed Data Store)	Interfaces avec la base de données Cassandra pour gérer les métadonnées d'objet.	Nœuds de stockage
DMV (Data Mover)	Déplacement des données vers les terminaux cloud	Nœuds de stockage
IP dynamique (dylip)	Surveille la grille pour détecter les changements d'adresse IP dynamiques et met à jour les configurations locales.	Tous les nœuds
Grafana	Utilisé pour la visualisation des metrics dans Grid Manager.	Nœuds d'administration
Haute disponibilité	Gère les adresses IP virtuelles haute disponibilité sur les nœuds configurés sur la page groupes haute disponibilité. Ce service est également connu sous le nom de service keepalispé.	Nœuds d'administration et de passerelle
Identité (idnt)	Fédération des identités d'utilisateur à partir de LDAP et d'Active Directory.	Nœuds de stockage qui utilisent le service ADC
Arbitre lambda	Gère les demandes S3 Select SelectObjectContent.	Tous les nœuds
Équilibreur des charges (nginx-gw)	Équilibrage de la charge du trafic S3 des clients vers les nœuds de stockage Le service Load Balancer peut être configuré via la page de configuration des noeuds finaux Load Balancer. Ce service est également connu sous le nom de service nginx-gw.	Nœuds d'administration et de passerelle
LDR (routeur de distribution locale)	Gestion du stockage et du transfert de contenu au sein de la grille.	Nœuds de stockage
MISCd information Service Control Daemon	Fournit une interface pour interroger et gérer les services sur d'autres noeuds et pour gérer les configurations environnementales sur le noeud, telles que interroger l'état des services exécutés sur d'autres noeuds.	Tous les nœuds

Service	Description	Emplacement
nginx	Agit comme un mécanisme d'authentification et de communication sécurisée pour divers services de grid (Prometheus et IP dynamique, par exemple), afin de pouvoir communiquer avec les services sur d'autres nœuds via des API HTTPS.	Tous les nœuds
nginx-gw	Alimente le service Load Balancer.	Nœuds d'administration et de passerelle
Système de gestion de réseau (NMS)	Alimente les options de surveillance, de rapport et de configuration qui sont affichées via le gestionnaire de grille.	Nœuds d'administration
La persistance des données	Gère les fichiers sur le disque racine qui doivent persister au cours d'un redémarrage.	Tous les nœuds
Prometheus	Collecte des metrics de séries chronologiques à partir des services sur tous les nœuds.	Nœuds d'administration
RSM (machine d'état répliquée)	S'assure que les demandes de service de la plate-forme sont envoyées à leurs terminaux respectifs.	Nœuds de stockage qui utilisent le service ADC
SSM (moniteur d'état du serveur)	Surveille l'état du matériel et communique des rapports au service NMS.	Une instance est présente sur chaque nœud de grille
Collecteur de traces	Effectue la collecte des traces afin de recueillir des informations à utiliser par le support technique. Le service de collecteur de trace utilise le logiciel Open Source Jaeger.	Nœuds d'administration

Qu'est-ce qu'un nœud d'administration ?

Des nœuds d'administration qui assurent les services de gestion tels que la configuration du système, la surveillance et la journalisation. Les nœuds d'administration peuvent également être utilisés pour équilibrer la charge du trafic client S3. Chaque grid doit être connecté à un nœud d'administration principal et doit comporter un nombre quelconque de nœuds d'administration non primaires pour assurer la redondance.

Différences entre les nœuds d'administration principaux et non principaux

Lorsque vous vous connectez à Grid Manager ou au Gestionnaire de locataires, vous vous connectez à un nœud d'administration. Vous pouvez vous connecter à n'importe quel nœud d'administration et chaque nœud d'administration affiche une vue similaire du système StorageGRID. Toutefois, le nœud d'administration principal offre davantage de fonctionnalités que les nœuds d'administration non primaires. Par exemple, la plupart des procédures de maintenance doivent être effectuées à partir des nœuds d'administration principaux.

Le tableau récapitule les fonctionnalités des nœuds d'administration primaires et non primaires.

Capacités	Nœud d'administration principal	Nœud d'administration non primaire
Comprend le AMS service	Oui	Oui
Comprend le CMN service	Oui	Non
Comprend le NMS service	Oui	Oui
Comprend le Prometheus service	Oui	Oui
Comprend le SSM service	Oui	Oui
Inclut les Équilibreur de charge services et Haute disponibilité	Oui	Oui
Prend en charge le Interface du programme d'application de gestion (api de gestion)	Oui	Oui
Peut être utilisé pour toutes les tâches de maintenance réseau, par exemple la modification d'adresse IP et la mise à jour de serveurs NTP	Oui	Non
Peut effectuer un rééquilibrage du code d'effacement après l'extension du nœud de stockage	Oui	Non
Peut être utilisé pour la procédure de restauration de volume	Oui	Oui
Peut collecter des fichiers journaux et des données système à partir d'un ou plusieurs nœuds	Oui	Non
Envoie des notifications d'alerte, des packages AutoSupport, des traps et des notifications SNMP	Oui. Agit comme le expéditeur préféré .	Oui. Sert d'émetteur de secours.

nœud d'administration de l'expéditeur préféré

Si votre déploiement StorageGRID inclut plusieurs nœuds d'administration, le nœud d'administration principal est l'expéditeur préféré pour les notifications d'alerte, les packages AutoSupport, les traps et les notifications SNMP.

Dans le cadre des opérations système normales, seul l'expéditeur préféré envoie des notifications. Cependant, tous les autres nœuds d'administration contrôlent l'expéditeur préféré. Si un problème est détecté, les autres nœuds d'administration agissent en tant que *expéditeurs de secours*.

Plusieurs notifications peuvent être envoyées dans les cas suivants :

- Si les nœuds d'administration sont « débarqués » les uns des autres, l'expéditeur préféré et les expéditeurs en veille essayeront d'envoyer des notifications et plusieurs copies de notifications peuvent être reçues.
- Si l'expéditeur en veille détecte des problèmes avec l'expéditeur préféré et commence à envoyer des notifications, l'expéditeur préféré peut retrouver sa capacité à envoyer des notifications. Dans ce cas, des notifications en double peuvent être envoyées. L'expéditeur en attente interrompt l'envoi des notifications lorsqu'il ne détecte plus d'erreurs sur l'expéditeur préféré.



Lorsque vous testez les packages AutoSupport, tous les nœuds d'administration envoient le test. Lorsque vous testez les notifications d'alertes, vous devez vous connecter à chaque nœud d'administration pour vérifier la connectivité.

Services primaires pour les nœuds d'administration

Le tableau ci-dessous présente les services principaux pour les nœuds d'administration, mais ce tableau ne répertorie pas tous les services de nœud.

Service	Fonction de touche
système de gestion de l'audit (AMS)	Suit l'activité et les événements du système.
nœud de gestion de la configuration (CMN)	Gestion de la configuration à l'échelle du système.
[[haute disponibilité]]haute disponibilité	Gère les adresses IP virtuelles haute disponibilité pour les groupes de nœuds d'administration et de nœuds de passerelle. Remarque : ce service se trouve également sur les nœuds de passerelle.
[[équilibreur de charge]]équilibreur de charge	Équilibrage de la charge du trafic S3 des clients vers les nœuds de stockage Remarque : ce service se trouve également sur les nœuds de passerelle.
interface de programme d'application de gestion (mgmt-api)	Traite les requêtes à partir de l'API de gestion Grid et de l'API de gestion des locataires.
système de gestion de réseau (NMS)	Fournit des fonctionnalités pour le gestionnaire de grille.
Prometheus	Collecte et stocke les mesures de séries chronologiques des services sur tous les nœuds.
moniteur d'état du serveur (SSM)	Surveille le système d'exploitation et le matériel sous-jacent.

Qu'est-ce qu'un nœud de stockage ?

Des nœuds de stockage gèrent et stockent les données et les métadonnées d'objets. Les nœuds de stockage incluent les services et les processus requis pour stocker, déplacer, vérifier et récupérer les données d'objet et les métadonnées sur disque.

Chaque site de votre système StorageGRID doit avoir au moins trois nœuds de stockage.

Types de nœuds de stockage

Pendant l'installation, vous pouvez sélectionner le type de nœud de stockage à installer. Ces types sont disponibles pour les nœuds de stockage logiciels et pour les nœuds de stockage basés sur l'appliance qui prennent en charge cette fonctionnalité :

- Nœud de stockage des données et des métadonnées combiné
- Nœud de stockage des métadonnées uniquement
- Nœud de stockage des données uniquement

Vous pouvez sélectionner le type de nœud de stockage dans les situations suivantes :

- Lors de l'installation initiale d'un nœud de stockage
- Lorsque vous ajoutez un nœud de stockage pendant l'extension du système StorageGRID



Vous ne pouvez pas modifier le type une fois l'installation du nœud de stockage terminée.

Nœud de stockage des données et des métadonnées (combiné)

Par défaut, tous les nouveaux nœuds de stockage stockent à la fois les données d'objet et les métadonnées. Ce type de nœud de stockage est appelé nœud de stockage *combiné*.

Nœud de stockage des métadonnées uniquement

L'utilisation d'un nœud de stockage exclusivement pour les métadonnées peut être logique si votre grille stocke un très grand nombre de petits objets. L'installation d'une capacité de métadonnées dédiée assure un meilleur équilibre entre l'espace nécessaire pour un très grand nombre d'objets de petite taille et l'espace requis pour les métadonnées de ces objets. Par ailleurs, les nœuds de stockage de métadonnées uniquement hébergés sur des appliances haute performance peuvent améliorer les performances.

Lors de l'installation de nœuds de métadonnées uniquement, la grille doit également contenir un nombre minimal de nœuds pour le stockage des données :

- Pour un grid sur un seul site, configurez au moins deux nœuds de stockage combinés ou uniquement des données.
- Pour une grille multisite, configurez au moins un nœud de stockage combiné ou de données uniquement *par site*.



Bien que les nœuds de stockage de métadonnées uniquement contiennent [Service LDRet](#) peuvent traiter les demandes des clients S3, les performances de StorageGRID peuvent ne pas augmenter.

Nœud de stockage des données uniquement

Il est logique d'utiliser un nœud de stockage exclusivement pour les données si les performances de vos nœuds de stockage diffèrent. Par exemple, pour augmenter les performances, vous pouvez disposer de

nœuds de stockage sur disque rotatif haute capacité uniquement en données et accompagnés de nœuds de stockage haute performance pour métadonnées uniquement.

Lors de l'installation de nœuds de données uniquement, la grille doit contenir les éléments suivants :

- Au moins deux nœuds de stockage combinés ou uniquement des données *par grid*
- Au moins un nœud de stockage combiné ou uniquement des données *par site*
- Au moins trois nœuds de stockage combinés ou métadonnées uniquement *par site*

Services primaires des nœuds de stockage

Le tableau ci-dessous présente les services principaux pour les nœuds de stockage, mais ce tableau ne répertorie pas tous les services de nœuds.



Certains services, tels que le service ADC et le service RSM, n'existent généralement que sur trois nœuds de stockage de chaque site.

Service	Fonction de touche
Compte (compte)	Gestion des comptes de locataire.

Service	Fonction de touche
Contrôleur de domaine administratif (ADC)	<p>Maintien de la topologie et de la configuration dans l'ensemble du grid.</p> <p>Remarque : les nœuds de stockage de données uniquement n'hébergent pas le service ADC.</p> <p>Détails</p> <p>Le service contrôleur de domaine d'administration (ADC) authentifie les nœuds de la grille et leurs connexions entre eux. Le service ADC est hébergé sur au moins trois nœuds de stockage sur un site.</p> <p>Le service ADC conserve les informations de topologie, notamment l'emplacement et la disponibilité des services. Lorsqu'un nœud de grille nécessite des informations provenant d'un autre nœud de grille ou qu'une action soit effectuée par un autre nœud de grille, il contacte un service ADC pour trouver le nœud de grille le plus adapté au traitement de sa demande. En outre, le service ADC conserve une copie des packs de configuration du déploiement StorageGRID, ce qui permet à n'importe quel nœud de grille de récupérer les informations de configuration actuelles.</p> <p>Pour faciliter les opérations distribuées et en attente, chaque service ADC synchronise les certificats, les lots de configuration et les informations sur les services et la topologie avec les autres services ADC du système StorageGRID.</p> <p>En général, tous les nœuds de la grille maintiennent une connexion à au moins un service ADC. Les nœuds du grid accèdent ainsi aux informations les plus récentes. Lorsque les nœuds de grille se connectent, ils mettent en cache les certificats des autres nœuds de grille, ce qui permet aux systèmes de continuer à fonctionner avec des nœuds de grille connus même lorsqu'un service ADC est indisponible. Les nouveaux nœuds de grille ne peuvent établir de connexions qu'à l'aide d'un service ADC.</p> <p>La connexion de chaque nœud de grille permet au service ADC de collecter les informations de topologie. Ces informations sur le nœud de la grille incluent la charge CPU, l'espace disque disponible (si le système dispose de stockage), les services pris en charge et l'ID de site du nœud de la grille. D'autres services demandent au service ADC d'obtenir des informations sur la topologie par le biais de requêtes de topologie. Le service ADC répond à chaque requête avec les dernières informations reçues du système StorageGRID.</p>
Cassandra	<p>Stocke et protège les métadonnées d'objet.</p> <p>Remarque : les nœuds de stockage uniquement pour les données n'hébergent pas le service Cassandra.</p>

Service	Fonction de touche
Cône Cassandra	<p>Répare automatiquement les métadonnées d'objet.</p> <p>Remarque : les nœuds de stockage exclusivement données n'hébergent pas le service Cassandra Reaper.</p>
Bloc	Gestion des données avec code d'effacement et des fragments de parité.
Data Mover (dmv)	Déplacement des données vers des pools de stockage cloud.
Stockage de données distribué (DDS)	<p>Surveille le stockage des métadonnées d'objet.</p> <p>Détails</p> <div style="border: 1px solid #ccc; padding: 10px; margin: 10px 0;"> <p>Chaque nœud de stockage inclut le service DDS (Distributed Data Store). Ce service assure l'interface avec la base de données Cassandra pour effectuer des tâches en arrière-plan sur les métadonnées d'objet stockées dans le système StorageGRID.</p> <p>Le service DDS suit le nombre total d'objets ingérés dans le système StorageGRID ainsi que le nombre total d'objets ingérés via chacune des interfaces prises en charge par le système (S3).</p> </div>
Identité (idnt)	Fédération des identités d'utilisateur à partir de LDAP et d'Active Directory.

Service	Fonction de touche
routeur de distribution locale (LDR)	Traite les demandes de protocole de stockage objet et gère les données d'objet sur le disque.

Service	Fonction de touche
RSM (Replicated State machine)	Envoi des demandes de services de la plateforme S3 à leurs terminaux respectifs
Moniteur d'état du serveur (SSM)	Surveille le système d'exploitation et le matériel sous-jacent.

acarne du système StorageGRID en gérant les charges de transfert de données et les fonctions de trafic de données.

Qu'est-ce qu'un nœud de passerelle ?

Le service LDR gère les tâches suivantes :

Les nœuds de passerelle fournissent une interface dédiée d'équilibrage de la charge que les applications client S3 peuvent utiliser pour se connecter à StorageGRID. L'équilibrage de la charge optimise la vitesse et la capacité de connexion en répartissant la charge de travail sur plusieurs nœuds de stockage. Les nœuds de passerelle sont facultatifs.

Le service StorageGRID Load Balancer est déployé sur les nœuds d'administration et sur tous les nœuds de passerelle. Il effectue la résiliation du protocole TLS (transport Layer Security) des requêtes du client, inspecte les requêtes et établit de nouvelles connexions sécurisées vers les nœuds de stockage. Le service Load Balancer dirige les clients de manière transparente vers un nœud de stockage optimal, de sorte que la défaillance des nœuds, voire d'un site entier, soit transparente.

Vous configurez un ou plusieurs nœuds finaux d'équilibrage de charge pour définir le port et le protocole réseau (HTTPS ou HTTP) que les demandes des clients entrants et sortants utiliseront pour accéder aux services d'équilibrage de charge sur les nœuds d'administration et de passerelle. Le terminal de l'équilibreur de charge définit également le type de client (S3), le mode de liaison et, éventuellement, la liste des locataires autorisés ou bloqués. Voir "[Magasins d'objets](#)".

Si nécessaire, vous pouvez regrouper les interfaces réseau de plusieurs nœuds de passerelle et nœuds d'administration dans un groupe haute disponibilité. En cas de défaillance de l'interface active du groupe haute disponibilité, une interface de sauvegarde peut gérer la charge de travail de l'application client. Voir "[Gestion des groupes haute disponibilité](#)".

Services primaires pour les nœuds de passerelle

Le tableau ci-dessous présente les services principaux pour les nœuds de passerelle. Toutefois, ce tableau ne répertorie pas tous les services de nœud.

Service	Fonction de touche
Haute disponibilité	Gère les adresses IP virtuelles haute disponibilité pour les groupes de nœuds d'administration et de nœuds de passerelle. Remarque : ce service se trouve également sur les nœuds d'administration.
Équilibreur de charge	Équilibrage de la charge de couche 7 du trafic S3 des clients vers les nœuds de stockage. Il s'agit du mécanisme d'équilibrage de charge recommandé. Remarque : ce service se trouve également sur les nœuds d'administration.

La réplication n'est pas configurable et se fait automatiquement. Pour plus de détails, voir "[Gérer le stockage des métadonnées d'objet](#)".

Service	Fonction de touche
Moniteur d'état du serveur (SSM)	Surveille le système d'exploitation et le matériel sous-jacent.

Qu'est-ce qu'un nœud d'archivage ?

La prise en charge des nœuds d'archivage a été supprimée.

Pour plus d'informations sur les nœuds d'archivage, reportez-vous à la section "[Qu'est-ce qu'un nœud d'archivage \(site doc StorageGRID 11.8\)](#)".

La gestion des données par StorageGRID

Qu'est-ce qu'un objet

Avec le stockage objet, l'unité de stockage est un objet, et non un fichier ou un bloc. Contrairement à la hiérarchie de type arborescence d'un système de fichiers ou stockage en blocs, le stockage objet organise les données dans une disposition plate et non structurée.

Le stockage objet dissocie l'emplacement physique des données de la méthode de stockage et de récupération utilisée.

Chaque objet d'un système de stockage basé sur les objets comporte deux parties : les données d'objet et les métadonnées d'objet.

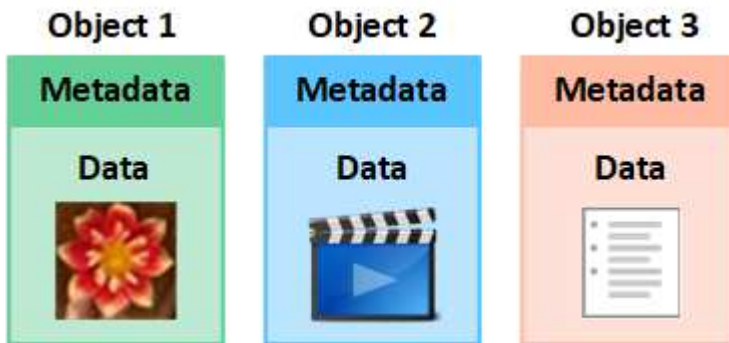

Qu'est-ce que les données d'objet ?

Les données d'objet peuvent être quoi que ce soit ; par exemple, une photographie, un film ou un dossier médical.

Qu'est-ce que les métadonnées d'objet ?

Les métadonnées d'objet constituent toutes les informations qui décrivent un objet. StorageGRID utilise les métadonnées d'objet pour suivre l'emplacement de tous les objets de la grille, et pour gérer le cycle de vie de chaque objet au fil du temps.

Les métadonnées de l'objet incluent les informations suivantes :

- Les métadonnées du système, y compris un ID unique pour chaque objet (UUID), le nom de l'objet, le nom du compartiment S3 ou du conteneur Swift, le nom ou l'ID du compte du locataire, la taille logique de

l'objet, la date et l'heure de la première création de l'objet, et la date et l'heure de la dernière modification de l'objet.

- Emplacement de stockage actuel de chaque copie d'objet ou fragment codé d'effacement.
- Toutes les métadonnées utilisateur associées à l'objet.

Les métadonnées de l'objet sont personnalisables et extensibles, ce qui rend la possibilité d'utiliser les applications.

Pour plus d'informations sur la manière et l'emplacement du stockage des métadonnées d'objet par StorageGRID, consultez "[Gérer le stockage des métadonnées d'objet](#)".

Comment les données d'objet sont-elles protégées ?

Le système StorageGRID propose deux mécanismes de protection des données d'objet contre la perte : la réplication et le codage d'effacement.

La réplication

Lorsque StorageGRID fait correspondre des objets à une règle de gestion du cycle de vie des informations (ILM) configurée pour créer des copies répliquées, le système crée des copies exactes des données en mode objet et les stocke sur des nœuds de stockage ou des pools de stockage cloud. Les règles ILM déterminent le nombre de copies effectuées, l'emplacement de stockage de ces copies et la durée pendant laquelle elles sont conservées par le système. Par exemple, en cas de perte d'une copie suite à la perte d'un nœud de stockage, l'objet est toujours disponible si une copie de celui-ci existe ailleurs dans le système StorageGRID.

Dans l'exemple suivant, la règle Make 2 copies spécifie que deux copies répliquées de chaque objet sont placées dans un pool de stockage contenant trois nœuds de stockage.

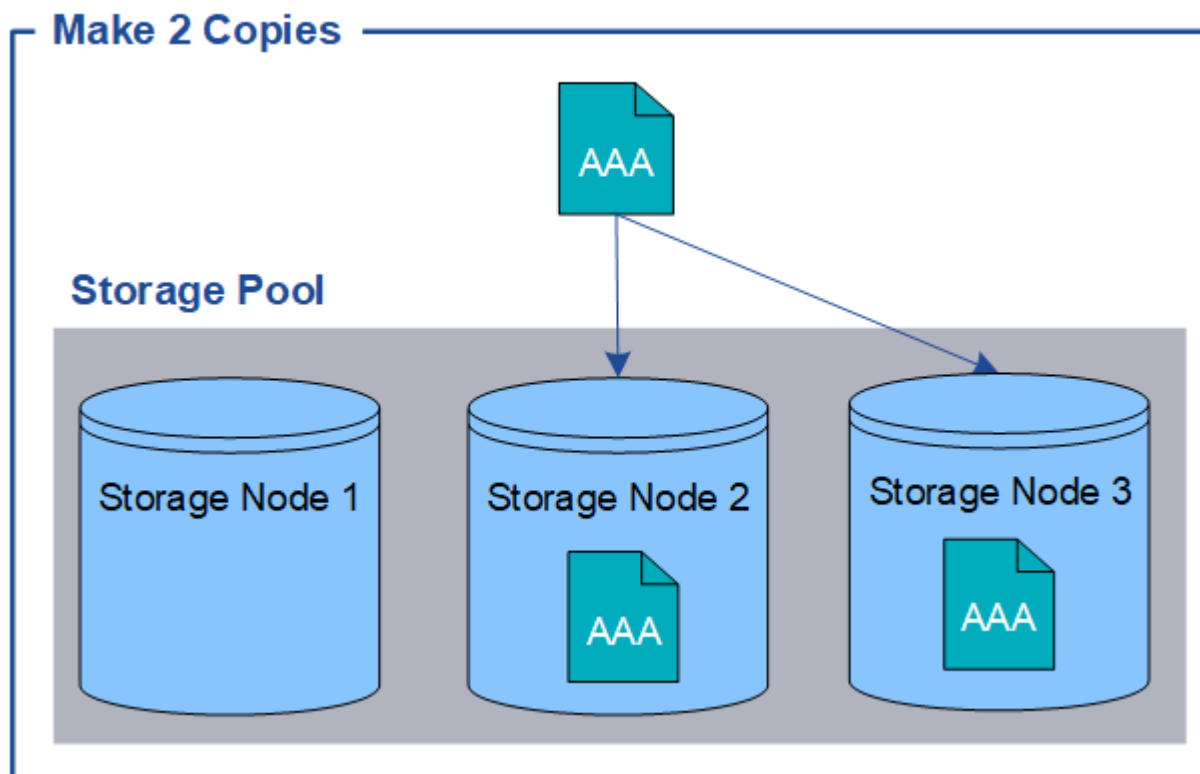

Le code d'effacement

Lorsque StorageGRID mappe les objets sur une règle ILM configurée pour créer des copies avec code d'effacement, elle coupe les données d'objet en fragments de données, calcule des fragments de parité supplémentaires et stocke chaque fragment sur un autre nœud de stockage. Lorsqu'un objet est accédé, il est réassemblé à l'aide des fragments stockés. En cas de corruption ou de perte d'un fragment de parité, l'algorithme de codage d'effacement peut recréer ce fragment à l'aide d'un sous-ensemble des données restantes et des fragments de parité. Les règles ILM et les profils de code d'effacement déterminent le schéma de code d'effacement utilisé.

L'exemple suivant illustre l'utilisation du code d'effacement sur les données d'un objet. Dans cet exemple, la règle ILM utilise un schéma de code d'effacement 4+2. Chaque objet est tranché en quatre fragments de données égaux et deux fragments de parité sont calculés à partir des données d'objet. Chacun des six fragments est stocké sur un nœud de stockage différent dans trois data centers pour assurer la protection des données en cas de défaillance d'un nœud ou de perte d'un site.

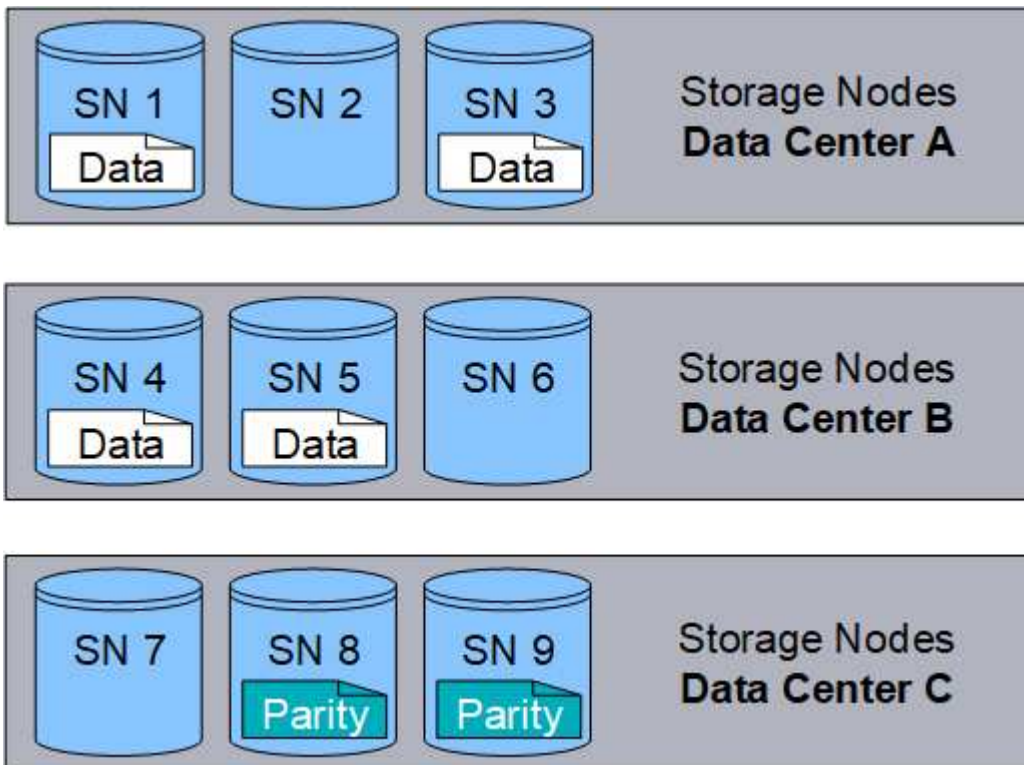

Informations associées

- ["Gestion des objets avec ILM"](#)
- ["Utilisation de la gestion du cycle de vie des informations"](#)

La vie d'un objet

La vie d'un objet se compose de plusieurs étapes. Chaque étape représente les opérations qui se produisent avec l'objet.

Tout au long de la durée de vie d'un objet comprend les opérations d'ingestion, de gestion des copies, de récupération et de suppression.

- **Ingest** : processus d'une application client S3 enregistrant un objet via HTTP sur le système StorageGRID. À ce stade, le système StorageGRID commence à gérer l'objet.

- **Gestion des copies** : processus de gestion des copies répliquées et avec code d'effacement dans StorageGRID, tel que décrit par les règles ILM des règles ILM actives. Pendant la gestion des copies, StorageGRID protège les données d'objet contre la perte en créant et en conservant le nombre et le type spécifiés de copies d'objet sur les nœuds de stockage ou dans un pool de stockage cloud.
- **Retrieve** : processus d'accès d'une application client à un objet stocké par le système StorageGRID. Le client lit l'objet, qui est récupéré à partir d'un nœud de stockage ou d'un pool de stockage cloud.
- **Supprimer** : processus de suppression de toutes les copies d'objet de la grille. Ces objets peuvent être supprimés suite à l'envoi d'une requête de suppression au système StorageGRID ou à un processus automatique exécuté par StorageGRID au moment où sa durée de vie arrive à expiration.



Informations associées

- ["Gestion des objets avec ILM"](#)
- ["Utilisation de la gestion du cycle de vie des informations"](#)

Ingestion des données

Une opération d'acquisition ou de sauvegarde se compose d'un flux de données défini entre le client et le système StorageGRID.

Flux de données

Lorsqu'un client ingère un objet dans le système StorageGRID, le service LDR sur des nœuds de stockage traite la requête et stocke les métadonnées et les données sur disque.

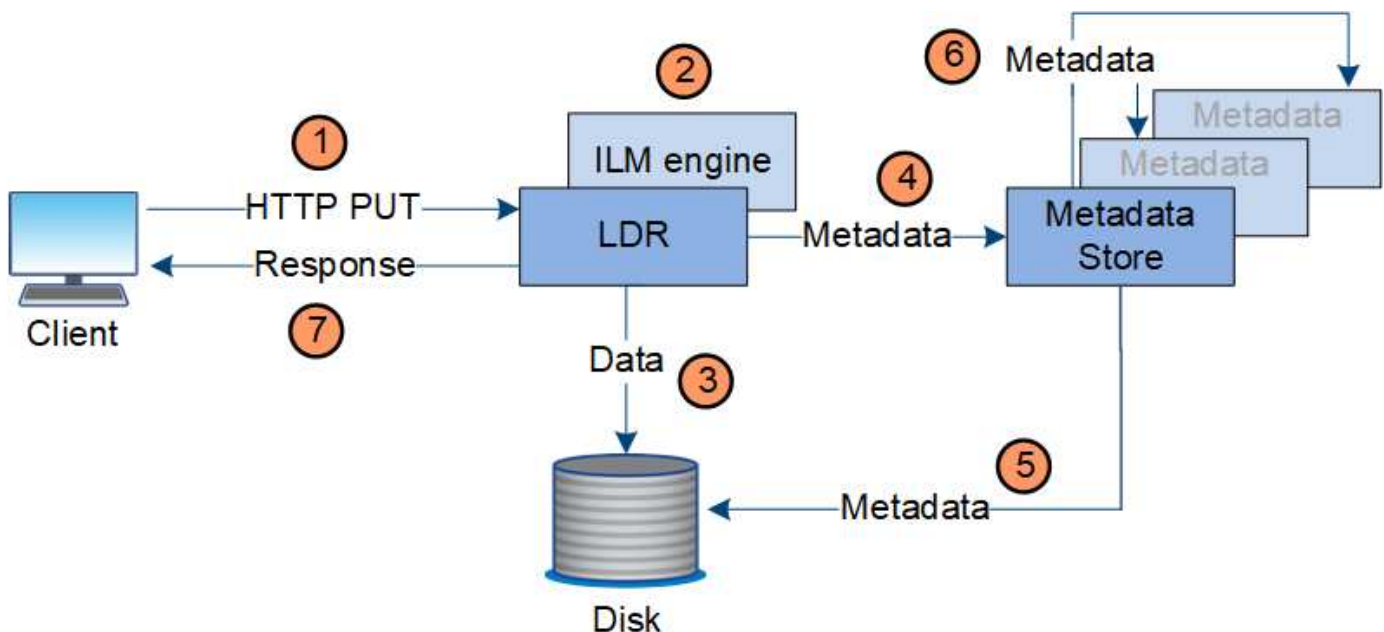

1. L'application client crée l'objet et l'envoie au système StorageGRID via une requête PUT HTTP.

2. L'objet est évalué par rapport à la politique ILM du système.
3. Le service LDR enregistre les données d'objet sous forme de copie répliquée ou de copie codée d'effacement. (Le schéma représente une version simplifiée du stockage d'une copie répliquée sur disque.)
4. Le service LDR envoie les métadonnées objet au magasin de métadonnées.
5. Le magasin de métadonnées enregistre les métadonnées d'objet sur le disque.
6. Le magasin de métadonnées propage les copies de métadonnées d'objet à d'autres nœuds de stockage. Ces copies sont également enregistrées sur le disque.
7. Le service LDR renvoie une réponse HTTP 200 OK au client pour reconnaître que l'objet a été ingéré.

Gestion des copies

Les données d'objet sont gérées par les politiques ILM actives et les règles ILM associées. Les règles ILM permettent de réaliser des copies répliquées ou avec code d'effacement pour protéger les données en mode objet contre la perte.

Différents types ou emplacements de copies d'objets peuvent être requis à différents moments de la vie de l'objet. Les règles ILM sont régulièrement évaluées afin de s'assurer que les objets sont placés en fonction des besoins.

Les données d'objet sont gérées par le service LDR.

Protection du contenu : réplication

Si les instructions de placement de contenu d'une règle ILM nécessitent des copies répliquées des données d'objet, des copies sont créées et stockées sur le disque par les nœuds de stockage qui constituent le pool de stockage configuré.

Le moteur ILM du service LDR contrôle la réplication et garantit le stockage du nombre adéquat de copies aux emplacements corrects et pour le laps de temps correct.

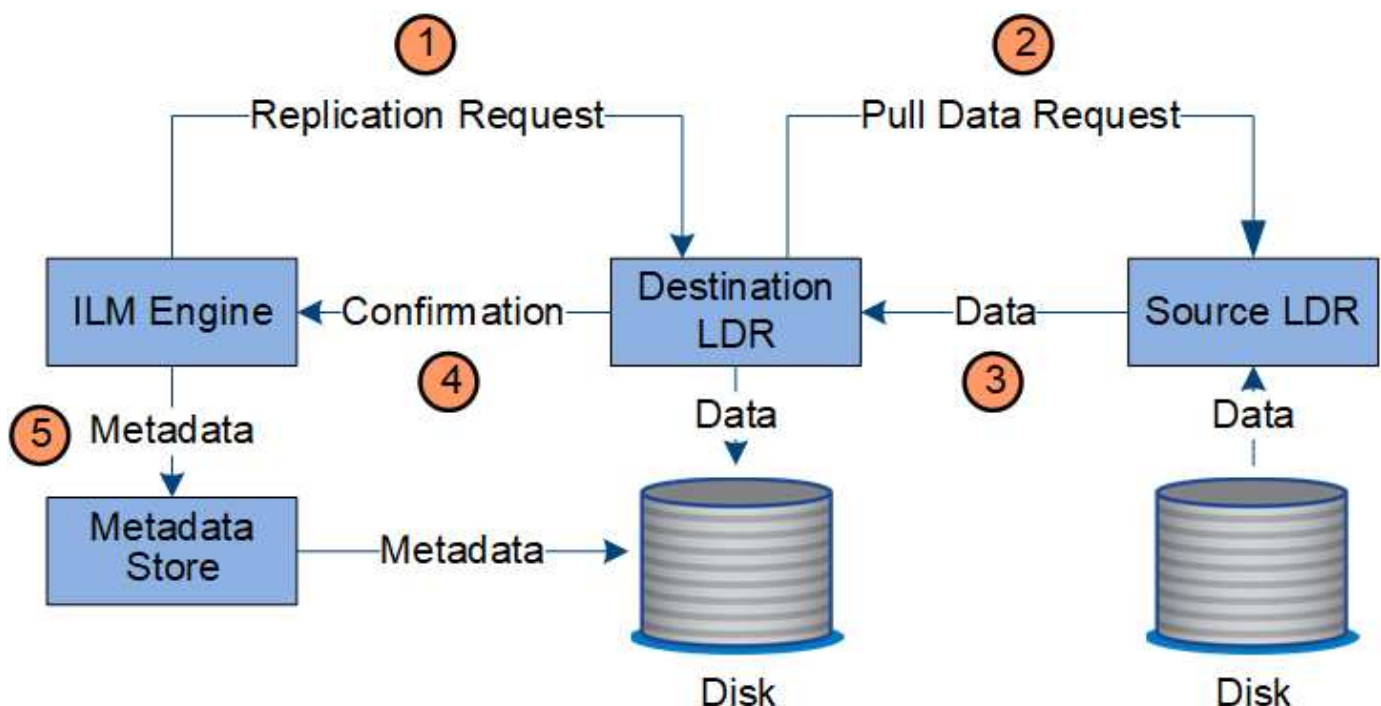

1. Le moteur ILM interroge le service ADC afin de déterminer le meilleur service LDR de destination au sein du pool de stockage spécifié par la règle ILM. Il envoie ensuite une commande au service LDR pour lancer la réplication.
2. Le service LDR de destination interroge le service ADC pour obtenir le meilleur emplacement de la source. Il envoie ensuite une requête de réplication au service LDR source.
3. Le service LDR source envoie une copie au service LDR destination.
4. Le service LDR de destination informe le moteur ILM que les données objet ont été stockées.
5. Le moteur ILM met à jour le magasin de métadonnées avec les métadonnées d'emplacement d'objet.

Protection du contenu : code d'effacement

Si une règle ILM contient des instructions pour effectuer des copies avec code d'effacement des données d'objet, le schéma de code d'effacement applicable casse les données d'objet en fragments de données et de parité, puis distribue ces fragments entre les nœuds de stockage configurés dans le profil de code d'effacement.

Le moteur ILM, qui est un composant du service LDR, contrôle le code d'effacement et veille à ce que le profil de code d'effacement soit appliqué aux données d'objet.

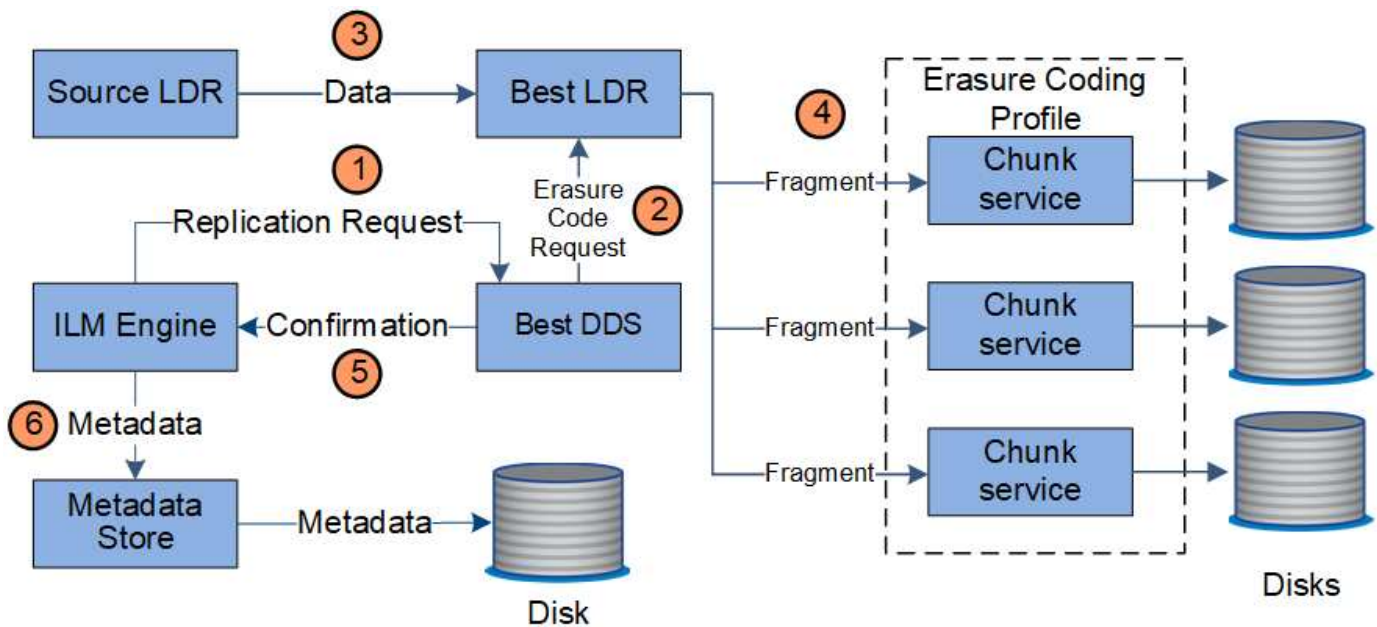

1. Le moteur ILM interroge le service ADC afin de déterminer quel service DDS peut le mieux effectuer l'opération de codage d'effacement. Lorsqu'il est déterminé, le moteur ILM envoie une demande d'initialisation à ce service.
2. Le service DDS demande à un LDR de coder les données de l'objet.
3. Le service source LDR envoie une copie au service LDR sélectionné pour le codage d'effacement.
4. Après avoir créé le nombre approprié de fragments de parité et de données, le service LDR distribue ces fragments entre les nœuds de stockage (services de blocs) qui composent le pool de stockage du profil de code d'effacement.
5. Le service LDR informe le moteur ILM pour confirmer la distribution réussie des données d'objet.
6. Le moteur ILM met à jour le magasin de métadonnées avec les métadonnées d'emplacement d'objet.

Protection du contenu : pool de stockage cloud

Si les instructions de placement de contenu d'une règle ILM requièrent qu'une copie répliquée des données d'objet soit stockée dans un pool de stockage cloud, les données d'objet sont dupliquées dans le compartiment S3 externe ou dans le conteneur de stockage Azure Blob spécifié pour le pool de stockage cloud.

Le moteur ILM, composant du service LDR, et le service Data Mover contrôlent le déplacement des objets vers le Cloud Storage Pool.

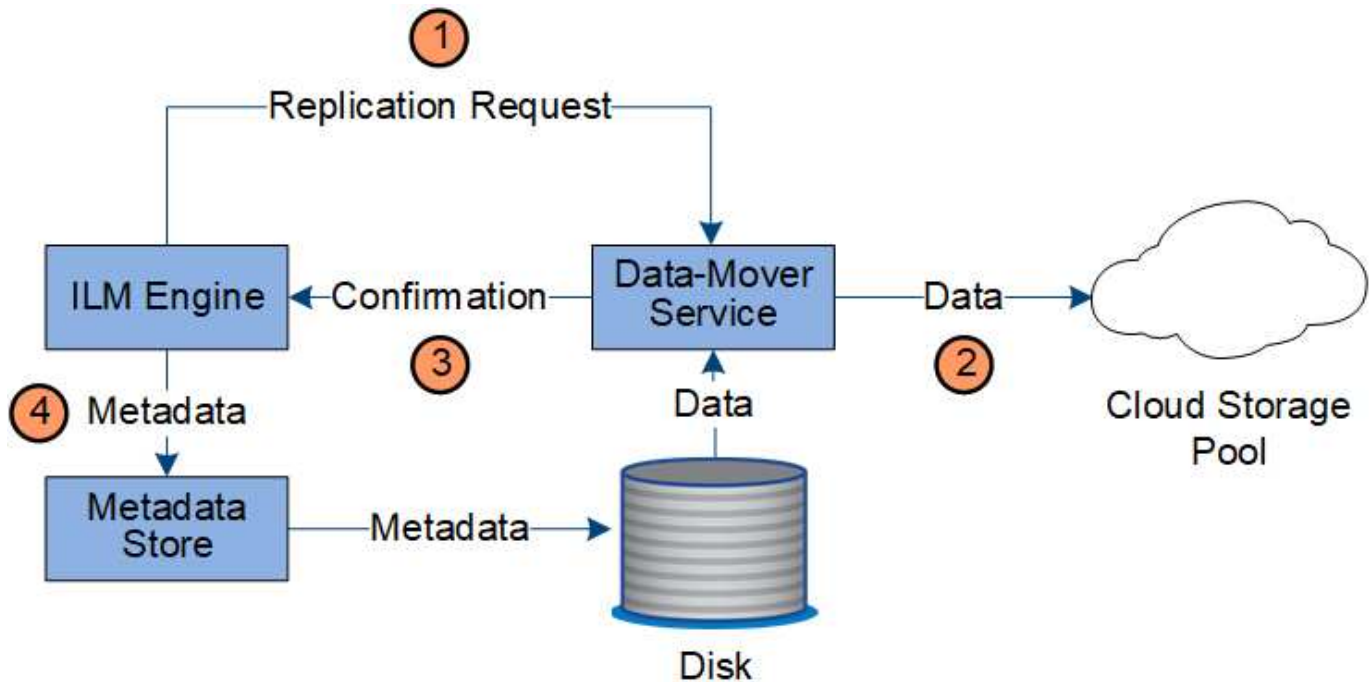

1. Le moteur ILM sélectionne un service de Data Mover à répliquer sur le Cloud Storage Pool.
2. Le service Data Mover envoie les données d'objet au Cloud Storage Pool.
3. Le service Data Mover informe le moteur ILM que les données de l'objet ont été stockées.
4. Le moteur ILM met à jour le magasin de métadonnées avec les métadonnées d'emplacement d'objet.

Récupérer le flux de données

Une opération de récupération se compose d'un flux de données défini entre le système StorageGRID et le client. Le système utilise des attributs pour suivre l'extraction de l'objet à partir d'un nœud de stockage ou, si nécessaire, d'un pool de stockage cloud.

Le service LDR du nœud de stockage interroge le magasin de métadonnées afin d'obtenir l'emplacement des données d'objet et les récupère à partir du service LDR source. De préférence, la récupération se fait à partir d'un nœud de stockage. Si l'objet n'est pas disponible sur un nœud de stockage, la demande de récupération est dirigée vers un pool de stockage cloud.



Si la seule copie d'objet se trouve sur le stockage AWS Glacier ou sur le niveau Azure Archive, l'application client doit émettre une requête S3 RestoreObject pour restaurer une copie récupérable vers le pool de stockage cloud.

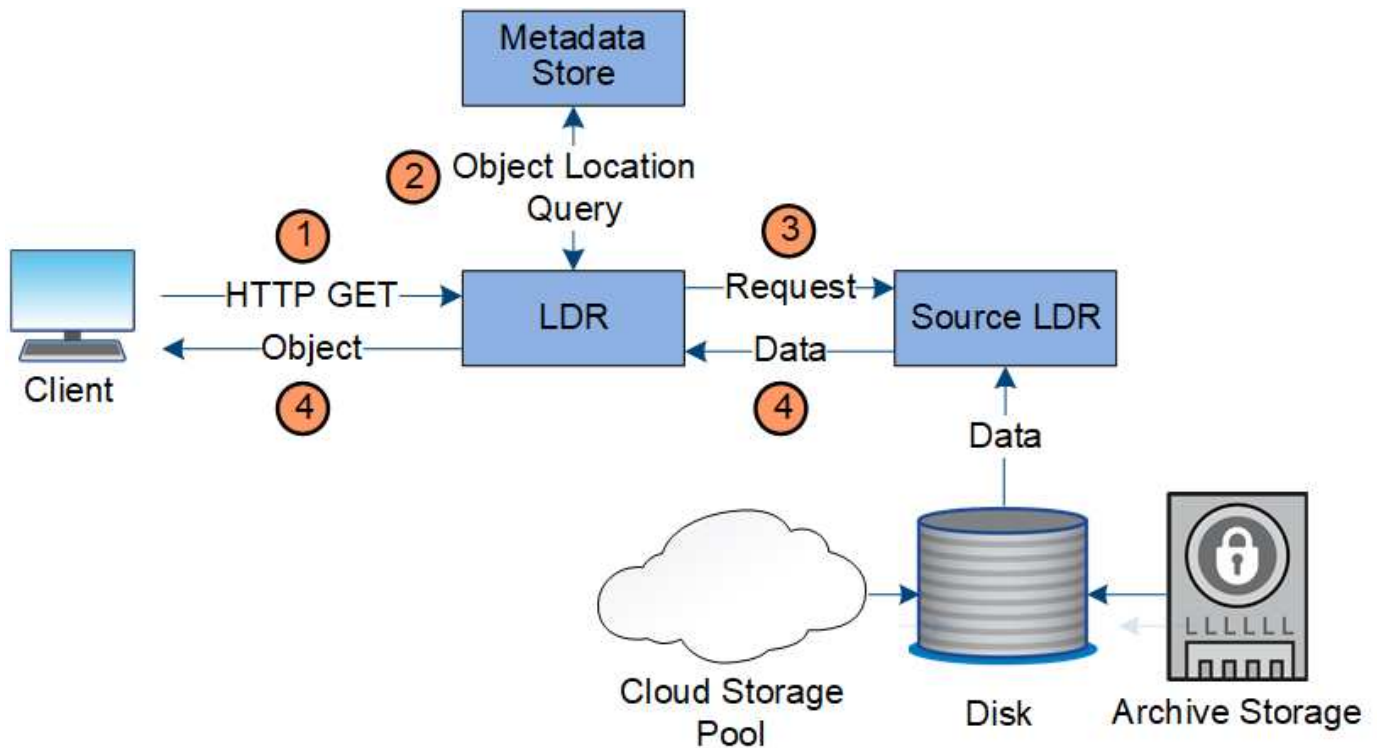

1. Le service LDR reçoit une requête de récupération de l'application cliente.
2. Le service LDR interroge le magasin de métadonnées afin d'obtenir l'emplacement des données et des métadonnées d'objet.
3. Le service LDR transmet la requête de récupération au service LDR source.
4. Le service LDR source renvoie les données d'objet du service LDR interrogé et le système renvoie l'objet à l'application client.

Supprimer le flux de données

Toutes les copies d'objet sont supprimées du système StorageGRID lorsqu'un client effectue une opération de suppression ou lorsque sa durée de vie expire, ce qui entraîne sa suppression automatique. Il existe un flux de données défini pour la suppression d'objet.

Hiérarchie de suppression

StorageGRID propose plusieurs méthodes de contrôle du moment où les objets sont conservés ou supprimés. Les objets peuvent être supprimés à la demande du client ou automatiquement. StorageGRID hiérarchise toujours les paramètres de verrouillage d'objet S3 sur les demandes de suppression du client, lesquelles sont prioritaires sur le cycle de vie du compartiment S3 et les instructions de placement de la solution ILM.

- **Verrouillage d'objet S3** : si le paramètre de verrouillage d'objet S3 global est activé pour la grille, les clients S3 peuvent créer des compartiments avec le verrouillage d'objet S3 activé, puis utiliser l'API REST S3 pour spécifier les paramètres de conservation à jour et de conservation légale pour chaque version d'objet ajoutée à ce compartiment.
 - Aucune méthode ne permet de supprimer une version d'objet faisant l'objet d'une conservation légale.
 - Avant que la date de conservation d'une version d'objet ne soit atteinte, cette version ne peut pas être supprimée par aucune méthode.

- Les objets d'un compartiment lorsque le verrouillage d'objet S3 est activé sont conservés « indéfiniment » par la règle ILM. Une fois la date de conservation atteinte, une version d'objet peut être supprimée par une demande client ou l'expiration du cycle de vie du compartiment.
 - Si les clients S3 appliquent une date de conservation jusqu'au compartiment par défaut, ils n'ont pas besoin de spécifier une date de conservation jusqu'à pour chaque objet.
- **Requête de suppression client** : un client S3 peut émettre une requête de suppression d'objet. Lorsqu'un client supprime un objet, toutes les copies de cet objet sont supprimées du système StorageGRID.
 - **Supprimer les objets dans le compartiment** : les utilisateurs du gestionnaire de locataires peuvent utiliser cette option pour supprimer définitivement toutes les copies des objets et des versions d'objet dans les compartiments sélectionnés du système StorageGRID.
 - **Cycle de vie des compartiments S3** : les clients S3 peuvent ajouter une configuration de cycle de vie à leurs compartiments qui spécifie une action d'expiration. Lorsqu'il existe un cycle de vie de compartiment, StorageGRID supprime automatiquement toutes les copies d'un objet lorsque la date ou le nombre de jours spécifiés dans l'action d'expiration sont atteints, à moins que le client n'ait supprimé l'objet en premier.
 - **Instructions de placement ILM** : en supposant que le verrouillage objet S3 n'est pas activé dans le compartiment et qu'il n'y a pas de cycle de vie de compartiment, StorageGRID supprime automatiquement un objet lorsque la dernière période de la règle ILM se termine et qu'aucun autre placement n'est spécifié pour l'objet.



Lorsqu'un cycle de vie d'un compartiment S3 est configuré, les actions d'expiration du cycle de vie remplacent la règle ILM pour les objets qui correspondent au filtre de cycle de vie. Par conséquent, un objet peut être conservé dans la grille même après l'expiration des instructions ILM de placement de l'objet.

Voir "[Comment supprimer les objets](#)" pour plus d'informations.

Flux de données pour les suppressions client

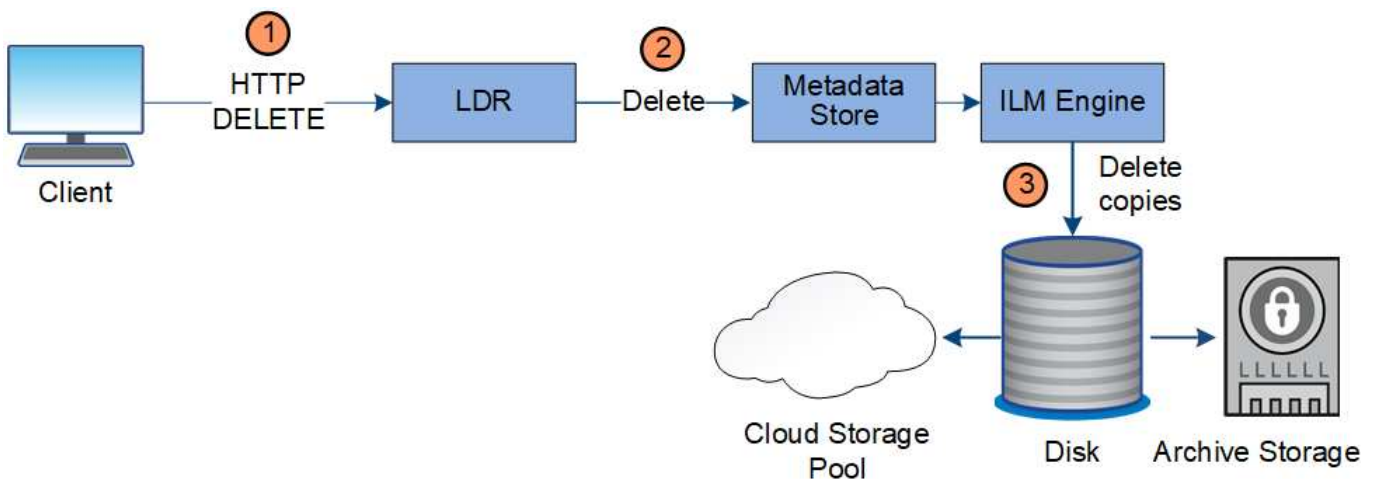

1. Le service LDR reçoit une requête de suppression de l'application cliente.
2. Le service LDR met à jour le magasin de métadonnées afin que l'objet soit supprimé des requêtes client et demande au moteur ILM de supprimer toutes les copies des données d'objet.
3. L'objet est supprimé du système. Le magasin de métadonnées est mis à jour pour supprimer les métadonnées d'objet.

Flux de données pour les suppressions ILM

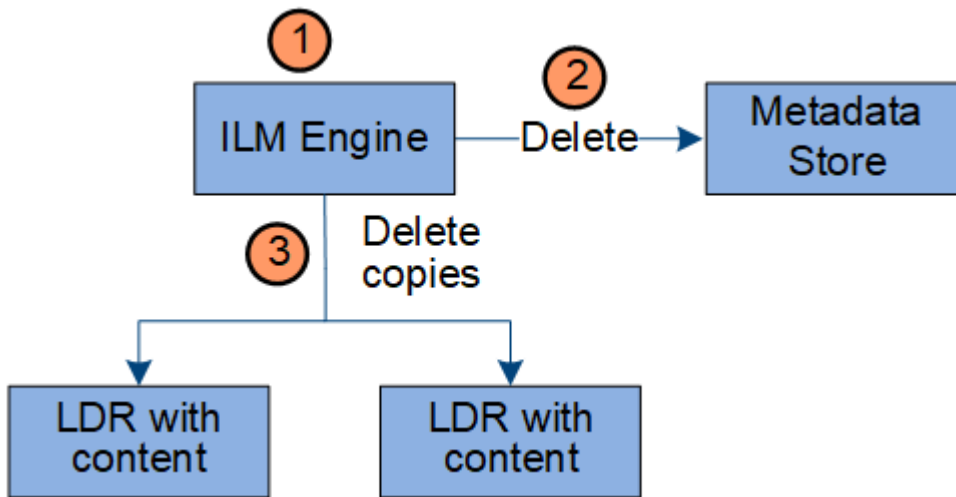

1. Le moteur ILM détermine que l'objet doit être supprimé.
2. Le moteur ILM informe le magasin de métadonnées. Le magasin de métadonnées met à jour les métadonnées d'objet afin que l'objet soit supprimé des requêtes client.
3. Le moteur ILM supprime toutes les copies de l'objet. Le magasin de métadonnées est mis à jour pour supprimer les métadonnées d'objet.

Gestion du cycle de vie des informations

La gestion du cycle de vie des informations (ILM) permet de contrôler le placement, la durée et le comportement d'ingestion de tous les objets de votre système StorageGRID. Les règles ILM déterminent la façon dont StorageGRID stocke les objets au fil du temps. Vous configurez une ou plusieurs règles ILM, puis les ajoutez à une règle ILM.

Une grille n'a qu'une seule règle active à la fois. Une politique peut contenir plusieurs règles.

Les règles ILM définissent :

- Les objets à stocker. Une règle peut s'appliquer à tous les objets ou vous pouvez spécifier des filtres pour identifier les objets auxquels une règle s'applique. Par exemple, une règle ne peut s'appliquer qu'aux objets associés à certains comptes de locataire, à des compartiments S3 spécifiques, à des conteneurs Swift ou à des valeurs de métadonnées spécifiques.
- Type et emplacement de stockage. Les objets peuvent être stockés sur des nœuds de stockage ou dans des pools de stockage cloud.
- Le type de copie d'objet effectuée. Les copies peuvent être répliquées ou avec code d'effacement.
- Pour les copies répliquées, le nombre de copies effectuées.
- Pour les copies avec code d'effacement, le schéma de code d'effacement utilisé.
- Évolution au fil du temps vers l'emplacement de stockage et le type de copies d'un objet
- La protection des données objet lors de l'ingestion des objets dans la grille (placement synchrone ou double allocation).

Les métadonnées d'objet ne sont pas gérées par les règles ILM. Les métadonnées d'objet sont stockées dans la base de données Cassandra, dans ce qu'on appelle un magasin de métadonnées. Trois copies des métadonnées des objets sont automatiquement conservées sur chaque site afin de protéger les données

contre les pertes.

Exemple de règle ILM

À titre d'exemple, une règle ILM peut spécifier les éléments suivants :

- Appliquer uniquement aux objets appartenant au locataire A.
- Faites deux copies répliquées de ces objets et stockez chaque copie sur un site différent.
- Conserver les deux copies « indéfiniment », ce qui signifie que StorageGRID ne les supprimera pas automatiquement. À la place, StorageGRID les conserve jusqu'à leur suppression par une demande de suppression de client ou avant l'expiration d'un cycle de vie de compartiment.
- Utilisez l'option équilibrée pour le comportement d'ingestion : l'instruction de placement sur deux sites est appliquée dès que le locataire A enregistre un objet dans StorageGRID, à moins qu'il ne soit pas possible d'effectuer immédiatement les deux copies requises.

Par exemple, si le site 2 est injoignable lorsque le locataire A enregistre un objet, StorageGRID effectue deux copies provisoires sur les nœuds de stockage du site 1. Dès que le site 2 sera disponible, StorageGRID effectuera la copie requise sur ce site.

Évaluation des objets par une règle ILM

Les règles ILM actives de votre système StorageGRID contrôlent le placement, la durée et le comportement d'ingestion de tous les objets.

Lorsque des clients enregistrent des objets dans StorageGRID, les objets sont évalués en fonction du jeu ordonné de règles ILM de la politique active, comme suit :

1. Si les filtres de la première règle de la règle correspondent à un objet, celui-ci est ingéré conformément au comportement d'ingestion de cette règle et stocké conformément aux instructions de placement de cette règle.
2. Si les filtres de la première règle ne correspondent pas à l'objet, l'objet est évalué par rapport à chaque règle ultérieure de la règle jusqu'à ce qu'une correspondance soit établie.
3. Si aucune règle ne correspond à un objet, les instructions de comportement d'ingestion et de placement de la règle par défaut de cette règle sont appliquées. La règle par défaut est la dernière règle d'une stratégie et ne peut pas utiliser de filtres. Elle doit s'appliquer à tous les locataires, à tous les compartiments et à toutes les versions d'objet.

Exemple de règle ILM

À titre d'exemple, une politique ILM peut contenir trois règles ILM pour spécifier :

- **Règle 1 : copies répliquées pour le locataire A**
 - Faites correspondre tous les objets appartenant au locataire A.
 - Stockez ces objets sous forme de trois copies répliquées sur trois sites.
 - Les objets appartenant à d'autres locataires ne correspondent pas à la règle 1, ils sont donc évalués par rapport à la règle 2.
- **Règle 2 : code d'effacement pour les objets supérieurs à 1 Mo**
 - Faites correspondre tous les objets d'autres locataires, mais uniquement s'ils sont supérieurs à 1 Mo. Ces objets plus volumineux sont stockés au moyen d'un code d'effacement de 6+3 sur trois sites.

- Ne correspond pas aux objets de 1 Mo ou moins, ces objets sont donc évalués par rapport à la règle 3.
- **Règle 3 : 2 copies 2 centres de données** (par défaut)
 - Est la dernière règle et la règle par défaut de la règle. N'utilise pas de filtres.
 - Faites deux copies répliquées de tous les objets qui ne correspondent pas à la règle 1 ou à la règle 2 (objets qui n'appartiennent pas au locataire A de 1 Mo ou moins).

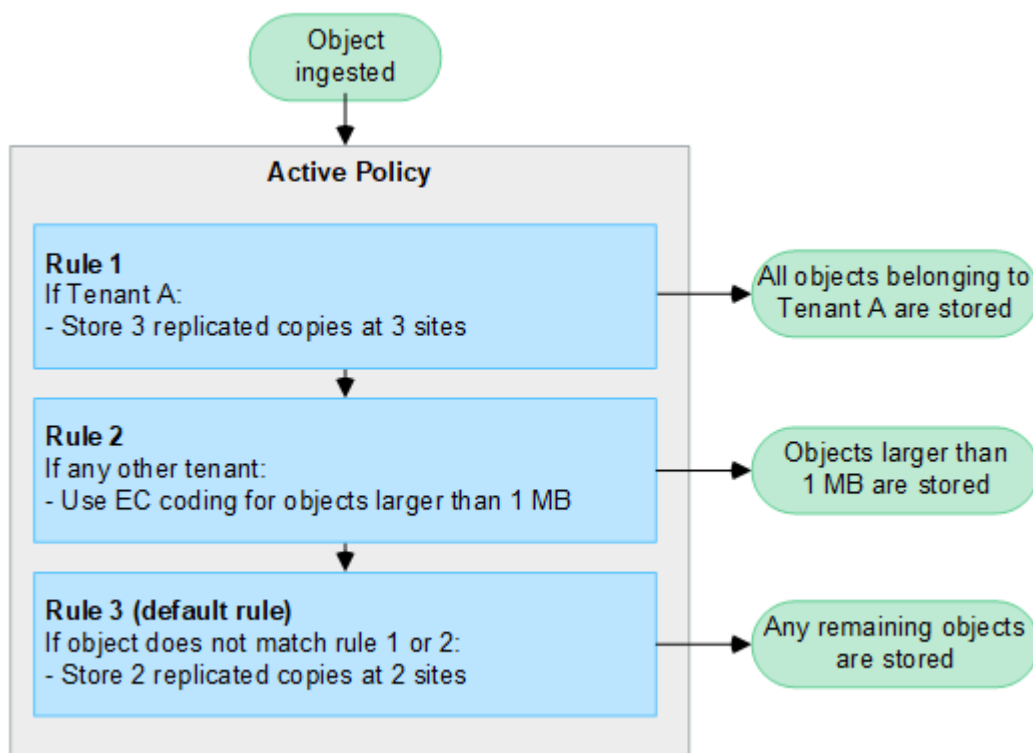

Informations associées

- ["Gestion des objets avec ILM"](#)

Découvrez StorageGRID

Explorez le Grid Manager

L'interface graphique Web du gestionnaire de grid permet de configurer, de gérer et de surveiller votre système StorageGRID.



Le Gestionnaire de grille est mis à jour avec chaque version et peut ne pas correspondre aux exemples de captures d'écran de cette page.

Lorsque vous vous connectez à Grid Manager, vous vous connectez à un nœud d'administration. Chaque système StorageGRID comprend un nœud d'administration principal et un nombre quelconque de nœuds d'administration non primaires. Vous pouvez vous connecter à n'importe quel nœud d'administration et chaque nœud d'administration affiche une vue similaire du système StorageGRID.

Vous pouvez accéder au Gestionnaire de grille à l'aide d'un ["navigateur web pris en charge"](#).

Tableau de bord de Grid Manager

Lorsque vous vous connectez pour la première fois au Gestionnaire de grille, vous pouvez utiliser le tableau de

bord pour "surveiller les activités du système" obtenir un aperçu.

Le tableau de bord contient des informations sur l'état et les performances du système, l'utilisation du stockage, les processus ILM, les opérations S3 et les nœuds de la grille. Vous pouvez "configurer le tableau de bord" choisir parmi une collection de cartes contenant les informations dont vous avez besoin pour surveiller efficacement votre système.

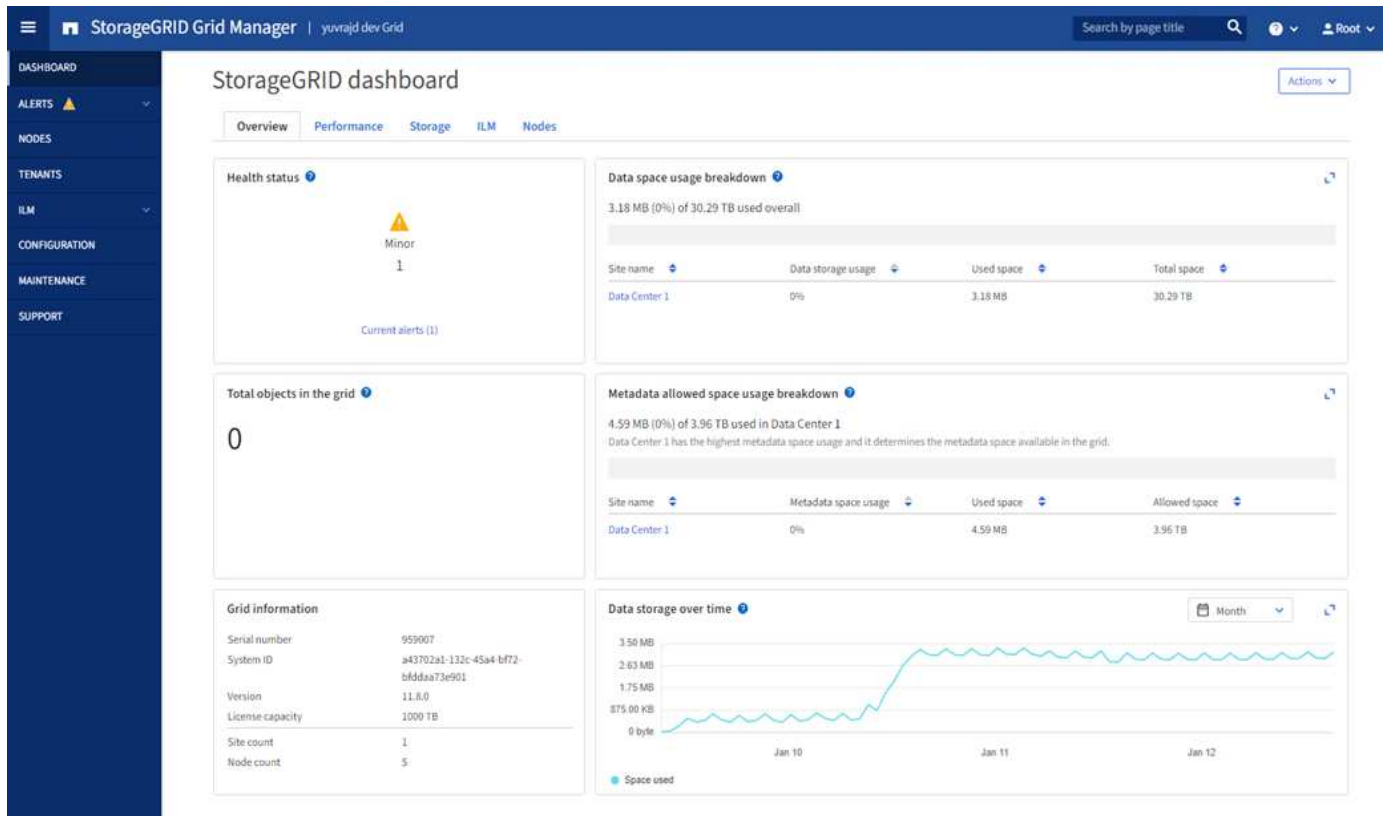

Pour une explication des informations affichées sur chaque carte, sélectionnez l'icône d'aide de cette carte.

Champ de recherche

Le champ **Search** de la barre d'en-tête vous permet de naviguer rapidement vers une page spécifique dans Grid Manager. Par exemple, vous pouvez entrer **km** pour accéder à la page serveur de gestion des clés (KMS).

Vous pouvez utiliser **Search** pour rechercher des entrées dans la barre latérale du Gestionnaire de grille et dans les menus Configuration, Maintenance et support. Vous pouvez également rechercher par nom des éléments tels que les nœuds de grille et les comptes de locataire.

Menu aide

Le menu aide permet d'accéder aux éléments suivants :

- L'"FabricPool" assistant et "Configuration de S3"
- Centre de documentation StorageGRID pour la version actuelle
- "Documentation de l'API"
- Informations sur la version de StorageGRID actuellement installée

Menu alertes

Le menu alertes offre une interface facile à utiliser pour détecter, évaluer et résoudre les problèmes susceptibles de se produire lors du fonctionnement de StorageGRID.

Dans le menu alertes, vous pouvez effectuer les opérations suivantes "gestion des alertes":

- Examiner les alertes en cours
- Examiner les alertes résolues
- Configurez les silences pour supprimer les notifications d'alerte
- Définissez des règles d'alerte pour les conditions qui déclenchent des alertes
- Configurez le serveur de messagerie pour les notifications d'alerte

Page nœuds

La "Page nœuds" affiche des informations sur la grille entière, chaque site de la grille et chaque nœud d'un site.

La page d'accueil nœuds affiche des mesures combinées pour l'ensemble de la grille. Pour afficher les informations d'un site ou nœud particulier, sélectionnez le site ou le nœud.

Name	Type	Object data used	Object metadata used	CPU usage
StorageGRID Deployment	Grid	0%	0%	—
^ Data Center 1	Site	0%	0%	—
✓ DC1-ADM1	Primary Admin Node	—	—	21%
✓ DC1-ARC1	Archive Node	—	—	8%
✓ DC1-G1	Gateway Node	—	—	10%
✓ DC1-S1	Storage Node	0%	0%	29%

Page locataires

Le "Page locataires" vous permet de "créer et contrôler les comptes de locataires du stockage" le faire pour votre système StorageGRID. Vous devez créer au moins un compte de tenant pour spécifier qui peut stocker et récupérer des objets et la fonctionnalité qui leur est disponible.

La page locataires fournit également des détails sur l'utilisation pour chaque locataire, y compris la quantité de

stockage utilisée et le nombre d'objets. Si vous définissez un quota lors de la création du locataire, vous pouvez voir la part utilisée de ce quota.

Tenants

View information for each tenant account. Depending on the timing of ingests, network connectivity, and node status, the usage data shown might be out of date. To view more recent values, select the tenant name.

[Create](#) [Export to CSV](#) [Actions](#) Displaying 2 results

<input type="checkbox"/>	Name ?	Logical space used ?	Quota utilization ?	Quota ?	Object count ?	Sign in/Copy URL ?
<input type="checkbox"/>	S3 Tenant	0 bytes	<div style="width: 0%;"></div> 0%	100.00 GB	0	→ 📄
<input type="checkbox"/>	Swift Tenant	0 bytes	<div style="width: 0%;"></div> 0%	100.00 GB	0	→ 📄

← Previous **1** Next →

Menu ILM

Le système "Menu ILM" vous permet "Configuration des règles et des règles de gestion du cycle de vie des informations (ILM)" de gérer la durabilité et la disponibilité des données. Vous pouvez également saisir un identifiant d'objet pour afficher les métadonnées de cet objet.

Le menu ILM permet de consulter et de gérer les informations ILM :

- Règles
- Stratégies
- Balises de stratégie
- Pools de stockage
- Niveaux de stockage
- Régions
- Recherche de métadonnées d'objet

Menu Configuration

Le menu Configuration vous permet de spécifier les paramètres réseau, les paramètres de sécurité, les paramètres système, les options de surveillance et les options de contrôle d'accès.

Tâches réseau

Les tâches réseau incluent :

- "Gestion des groupes haute disponibilité"
- "Gestion des terminaux d'équilibrage de la charge"
- "Configuration des noms de domaine de terminaux S3"
- "Gestion des stratégies de classification du trafic"
- "Configuration des interfaces VLAN"

Tâches de sécurité

Les tâches de sécurité comprennent :

- "Gestion des certificats de sécurité"
- "Gestion des contrôles de pare-feu internes"
- "Configuration des serveurs de gestion des clés"
- Configuration des paramètres de sécurité, y compris les "Règles TLS et SSH", "options de sécurité du réseau et des objets" et "paramètres de sécurité de l'interface".
- Configuration des paramètres d'un "proxy de stockage" ou d'un "proxy d'administration"

Tâches système

Les tâches système incluent :

- Utilisation "fédération des grilles" pour cloner les informations de compte de locataire et répliquer les données d'objet entre deux systèmes StorageGRID.
- Éventuellement, activation de l'"Compresser les objets stockés" option.
- "Gestion du verrouillage d'objet S3"
- Présentation des options de stockage telles que "segmentation d'objet" et "filigranes de volume de stockage".
- "Gestion des profils de code d'effacement".

Tâches de surveillance

Les tâches de surveillance incluent :

- "Configuration des messages d'audit et des destinations des journaux"
- "Utilisation de la surveillance SNMP"

Tâches de contrôle d'accès

Les tâches de contrôle d'accès comprennent :

- "Gestion des groupes d'administration"
- "Gestion des utilisateurs admin"
- Modification du "phrase secrète de provisionnement" ou "mots de passe de la console de nœuds"
- "Utilisation de la fédération des identités"
- "Configuration de SSO"

Menu Maintenance

Le menu Maintenance vous permet d'effectuer des tâches de maintenance, de maintenance du système et de maintenance du réseau.

Tâches

Les tâches de maintenance sont les suivantes :

- ["Désaffectation des opérations"](#) pour supprimer les sites et les nœuds de grille inutilisés
- ["Opérations d'extension"](#) pour ajouter de nouveaux nœuds et sites de grille
- ["Procédures de restauration des nœuds de la grille"](#) pour remplacer un nœud défaillant et restaurer les données
- ["Renommer les procédures"](#) pour modifier les noms d'affichage de votre grille, de vos sites et de vos nœuds
- ["Opérations de vérification de l'existence des objets"](#) pour vérifier l'existence (bien que ce ne soit pas l'exactitude) des données d'objet
- Exécution d'une ["redémarrage en continu"](#) pour redémarrer plusieurs nœuds de grille
- ["Opérations de restauration de volumes"](#)

Systeme

Les tâches de maintenance du système que vous pouvez effectuer sont les suivantes :

- ["Affichage des informations de licence StorageGRID"](#) ou ["mise à jour des informations de licence"](#)
- Génération et téléchargement du ["Package de restauration"](#)
- Effectuer des mises à jour logicielles StorageGRID, y compris des mises à niveau logicielles, des correctifs et des mises à jour du logiciel SANtricity OS sur des appliances sélectionnées
 - ["Procédure de mise à jour"](#)
 - ["Procédure de correctif"](#)
 - ["Mise à niveau du système d'exploitation SANtricity sur les contrôleurs de stockage SG6000 à l'aide du gestionnaire de grid"](#)
 - ["Mise à niveau du système d'exploitation SANtricity sur les contrôleurs de stockage SG5700 à l'aide du gestionnaire de grid"](#)

Le reseau

Les tâches de maintenance réseau que vous pouvez effectuer sont les suivantes :

- ["Configuration des serveurs DNS"](#)
- ["Mise à jour des sous-réseaux réseau de la grille"](#)
- ["Gestion des serveurs NTP"](#)

Menu support

Le menu support fournit des options qui vous aident à analyser et à dépanner votre système.

Outils

À partir de la section Outils du menu support, vous pouvez :

- ["Configurez AutoSupport"](#)
- ["Exécuter les diagnostics"](#) sur l'état actuel de la grille
- ["Accédez à l'arborescence topologie de la grille"](#) pour afficher des informations détaillées sur les nœuds de grille, les services et les attributs

- ["Collecte de fichiers journaux et de données système"](#)
- ["Examinez les metrics de support"](#)



Les outils disponibles dans l'option **Metrics** sont destinés à être utilisés par le support technique. Certaines fonctions et options de menu de ces outils ne sont intentionnellement pas fonctionnelles.

Alarmes (existantes)

Les informations relatives aux alarmes héritées ont été supprimées de cette version de la documentation. Reportez-vous à la ["Gestion des alertes et des alarmes \(documentation StorageGRID 11.8\)"](#).

Autre

Dans la section autre du menu support, vous pouvez :

- Gérer ["coût du lien"](#)
- Afficher les ["Système de gestion de réseau \(NMS\)"](#) entrées
- Gérer ["filigranes de stockage"](#)

Explorez le Gestionnaire de locataires

Le ["Gestionnaire de locataires"](#) est une interface graphique accessible via un navigateur qui permet aux utilisateurs locataires d'accéder à pour configurer, gérer et contrôler leurs comptes de stockage.



Le Gestionnaire de locataires est mis à jour avec chaque version et peut ne pas correspondre aux captures d'écran d'exemple de cette page.

Lorsque les utilisateurs locataires se connectent au Gestionnaire de locataires, ils se connectent à un noeud d'administration.

Tableau de bord du gestionnaire des locataires

Une fois qu'un administrateur du grid a créé un compte de locataire à l'aide de Grid Manager ou de l'API Grid Management, les locataires peuvent se connecter au Gestionnaire de locataires.

Le tableau de bord du gestionnaire de locataires permet aux utilisateurs locataires de surveiller l'utilisation du stockage en un coup d'œil. Le panneau Storage usage contient la liste des compartiments (S3) ou conteneurs (Swift) les plus grands du locataire. La valeur espace utilisé correspond à la quantité totale de données d'objet dans le compartiment ou le conteneur. Le graphique à barres représente les tailles relatives de ces compartiments ou conteneurs.

La valeur affichée au-dessus du graphique à barres est une somme de l'espace utilisé pour tous les compartiments ou conteneurs du locataire. Si le nombre maximal de gigaoctets, de téraoctets ou de pétaoctets disponibles pour le locataire a été spécifié lors de la création du compte, le volume de quota utilisé et restant est également affiché.

Dashboard

16 Buckets
View buckets

2 Platform services endpoints
View endpoints

0 Groups
View groups

1 User
View users

Storage usage [?](#)

6.5 TB of 7.2 TB used

0.7 TB (10.1%) remaining



Bucket name	Space used	Number of objects
Bucket-15	969.2 GB	913,425
Bucket-04	937.2 GB	576,806
Bucket-13	815.2 GB	957,389
Bucket-06	812.5 GB	193,843
Bucket-10	473.9 GB	583,245
Bucket-03	403.2 GB	981,226
Bucket-07	362.5 GB	420,726
Bucket-05	294.4 GB	785,190
8 other buckets	1.4 TB	3,007,036

Top buckets by capacity limit usage [?](#)

Bucket name	Usage
Bucket-10	82%
Bucket-03	57%
Bucket-15	20%

Tenant details [?](#)

Name: Tenant02
ID: 3341 1240 0546 8283 2208

- ✓ Platform services enabled
- ✓ Can use own identity source
- ✓ S3 Select enabled

Menu stockage (S3)

Le menu stockage est disponible uniquement pour les comptes de tenant S3. Ce menu permet aux utilisateurs de S3 de gérer les clés d'accès, de créer, de gérer et de supprimer des compartiments, de gérer les terminaux des services de plateforme et d'afficher toutes les connexions de fédération de grille qu'ils sont autorisés à utiliser.

Mes clés d'accès

Les locataires S3 peuvent gérer les clés d'accès comme suit :

- Les utilisateurs disposant de l'autorisation gérer vos propres identifiants S3 peuvent créer ou supprimer leurs propres clés d'accès S3.
- Les utilisateurs disposant de l'autorisation d'accès racine peuvent gérer les clés d'accès du compte racine S3, de leur propre compte et de tous les autres utilisateurs. Les clés d'accès racine offrent également un accès complet aux compartiments et objets du locataire, sauf si une règle de compartiment est explicitement désactivée.



La gestion des clés d'accès pour les autres utilisateurs s'effectue à partir du menu gestion des accès.

Seaux

Les utilisateurs de locataires S3 disposant des autorisations appropriées peuvent effectuer les tâches

suivantes pour leurs compartiments :

- Créer des compartiments
- Activer le verrouillage des objets S3 pour un nouveau compartiment (le verrouillage des objets S3 est activé pour le système StorageGRID)
- Mettez à jour les valeurs de cohérence
- Activer et désactiver les mises à jour de l'heure du dernier accès
- Activer ou suspendre la gestion des versions d'objets
- Mettre à jour la conservation par défaut du verrouillage d'objet S3
- Configurer le partage de ressources inter-sources (CORS)
- Supprime tous les objets d'un compartiment
- Supprimer les compartiments vides
- Utilisez "[Console S3](#)" pour gérer les objets de compartiment

Si un administrateur du grid a activé l'utilisation de services de plateforme pour le compte du locataire, un utilisateur locataire S3 avec les autorisations appropriées peut également effectuer les tâches suivantes :

- Configurez les notifications d'événements S3, qui peuvent être envoyées à un service de destination qui prend en charge Amazon simple notification Service.
- Configurez la réplication CloudMirror, qui permet au locataire de répliquer automatiquement les objets dans un compartiment S3 externe.
- Configurer l'intégration de la recherche, qui envoie des métadonnées d'objet à un index de recherche de destination lors de la création ou de la suppression d'un objet ou de ses métadonnées ou balises.

Terminaux des services de plateforme

Si un administrateur du grid a activé l'utilisation des services de plateforme pour le compte de locataire, un utilisateur locataire S3 disposant de l'autorisation gérer les terminaux peut configurer un terminal de destination pour chaque service de plateforme.

Connexions de fédération de grille

Si un administrateur du grid a activé l'utilisation d'une connexion de fédération grid pour le compte de locataire, un utilisateur de locataire S3 disposant de l'autorisation d'accès racine peut afficher le nom de la connexion et accéder à la page d'informations sur le compartiment pour chaque compartiment pour lequel la réplication inter-grid est activée, et afficher l'erreur la plus récente à se produire lorsque les données de compartiment étaient répliquées sur l'autre grille de la connexion. Voir "[Afficher les connexions de fédération de grille](#)".

Accès au menu gestion

Le menu gestion des accès permet aux locataires StorageGRID d'importer des groupes d'utilisateurs à partir d'un référentiel d'identité fédéré et d'attribuer des autorisations de gestion. Les locataires peuvent également gérer des groupes et des utilisateurs de locataires locaux, sauf si la connexion unique (SSO) est appliquée à l'ensemble du système StorageGRID.

Instructions de mise en réseau

Instructions de mise en réseau

Utilisez ces instructions pour en savoir plus sur l'architecture StorageGRID et les topologies réseau, ainsi que sur les exigences de configuration et de provisionnement réseau.

À propos de ces instructions

Ces instructions fournissent des informations permettant de créer l'infrastructure réseau StorageGRID avant de déployer et de configurer des nœuds StorageGRID. Utilisez ces directives pour vous assurer que la communication peut se produire entre tous les nœuds de la grille et entre la grille et les clients et services externes.

Les clients externes et les services externes doivent se connecter aux réseaux StorageGRID pour exécuter les fonctions suivantes :

- Le stockage et la récupération des données d'objet
- Recevoir des notifications par e-mail
- Accès à l'interface de gestion StorageGRID (Grid Manager et tenant Manager)
- Accéder au partage d'audit (facultatif)
- Fournir des services tels que :
 - NTP (Network Time Protocol)
 - Système de noms de domaine (DNS)
 - Serveur de gestion des clés (KMS)

Le réseau StorageGRID doit être configuré de manière appropriée pour gérer le trafic pour ces fonctions, et bien plus encore.

Avant de commencer

La configuration de la mise en réseau d'un système StorageGRID nécessite un haut niveau d'expérience en matière de commutation Ethernet, de mise en réseau TCP/IP, de sous-réseaux, de routage réseau et de pare-feu.

Avant de configurer la mise en réseau, familiarisez-vous avec l'architecture StorageGRID comme décrit dans "[Découvrez StorageGRID](#)".

Après avoir déterminé les réseaux StorageGRID que vous souhaitez utiliser et la façon dont ces réseaux seront configurés, vous pouvez installer et configurer les nœuds StorageGRID en suivant les instructions appropriées.

Installez les nœuds d'appliance

- "[Installez le matériel de l'appliance](#)"

Installation des nœuds basés sur logiciel

- "[Installez StorageGRID sur Red Hat Enterprise Linux](#)"
- "[Installez StorageGRID sur Ubuntu ou Debian](#)"
- "[Installez StorageGRID sur VMware](#)"

Configuration et administration du logiciel StorageGRID

- ["Administrer StorageGRID"](#)
- ["Notes de mise à jour"](#)

Types de réseau StorageGRID

Les nœuds de grille d'un système StorageGRID traitent *le trafic de grille*, *le trafic admin* et *le trafic client*. Vous devez configurer le réseau de façon appropriée pour gérer ces trois types de trafic et pour assurer le contrôle et la sécurité.

Types de trafic

Type de trafic	Description	Type de réseau
Trafic grid	Trafic StorageGRID interne qui circule entre tous les nœuds de la grille. Tous les nœuds de la grille doivent pouvoir communiquer avec tous les autres nœuds de la grille sur ce réseau.	Réseau Grid (requis)
Trafic administratif	Trafic utilisé pour l'administration et la maintenance du système.	Réseau d'administration (facultatif), Réseau VLAN (facultatif)
Trafic client	Trafic qui circule entre les applications client externes et la grille, y compris toutes les demandes de stockage objet des clients S3.	Réseau client (facultatif), Réseau VLAN (facultatif)

Vous pouvez configurer la mise en réseau de l'une des manières suivantes :

- Réseau Grid uniquement
- Réseaux Grid et d'administration
- Réseaux Grid et clients
- Grid, Admin et réseaux client

Le Grid Network est obligatoire et peut gérer l'ensemble du trafic de la grille. Les réseaux d'administration et de client peuvent être inclus au moment de l'installation ou ajoutés ultérieurement pour s'adapter aux modifications des exigences. Bien que le réseau Admin et le réseau client soient facultatifs, lorsque vous utilisez ces réseaux pour gérer le trafic administratif et client, le réseau Grid peut être isolé et sécurisé.

Les ports internes ne sont accessibles que sur le réseau Grid. Les ports externes sont accessibles à partir de tous les types de réseaux. Cette flexibilité offre de nombreuses options pour la conception d'un déploiement StorageGRID et la configuration du filtrage externe des adresses IP et des ports dans les commutateurs et les pare-feu. Voir ["communications internes sur les nœuds de la grille"](#) et ["communications externes"](#).

Interfaces réseau

Des nœuds StorageGRID sont connectés à chaque réseau au moyen des interfaces spécifiques suivantes :

Le réseau	Nom de l'interface
Réseau Grid (requis)	eth0
Réseau d'administration (facultatif)	eth1
Réseau client (facultatif)	eth2

Pour plus de détails sur le mappage de ports virtuels ou physiques aux interfaces réseau de nœuds, reportez-vous aux instructions d'installation :

Nœuds basés sur logiciel

- ["Installez StorageGRID sur Red Hat Enterprise Linux"](#)
- ["Installez StorageGRID sur Ubuntu ou Debian"](#)
- ["Installez StorageGRID sur VMware"](#)

Nœuds d'appliance

- ["Système de stockage SG6160"](#)
- ["Système de stockage SGF6112"](#)
- ["Système de stockage SG6000"](#)
- ["Système de stockage SG5800"](#)
- ["Système de stockage SG5700"](#)
- ["Appliances de services SG110 et SG1100"](#)
- ["Appliances de services SG100 et SG1000"](#)

Informations réseau pour chaque nœud

Vous devez configurer ce qui suit pour chaque réseau activé sur un nœud :

- Adresse IP
- Masque de sous-réseau
- Adresse IP de la passerelle

Vous ne pouvez configurer qu'une seule combinaison adresse IP/masque/passerelle pour chacun des trois réseaux de chaque nœud de la grille. Si vous ne souhaitez pas configurer de passerelle pour un réseau, vous devez utiliser l'adresse IP comme adresse de passerelle.

Groupes haute disponibilité

Les groupes haute disponibilité (HA) permettent d'ajouter des adresses IP virtuelles (VIP) à l'interface Grid ou client Network. Pour plus d'informations, voir ["Gérez les groupes haute disponibilité"](#).

Réseau Grid

Le réseau Grid est requis. Il est utilisé pour tout le trafic StorageGRID interne. Le réseau Grid assure la connectivité entre tous les nœuds de la grille, sur tous les sites et sous-réseaux. Tous les nœuds du réseau Grid doivent pouvoir communiquer avec tous les autres nœuds. Le réseau Grid peut être composé de plusieurs sous-réseaux. Les réseaux contenant des services de grille critiques, tels que NTP, peuvent

également être ajoutés en tant que sous-réseaux de grille.



StorageGRID ne prend pas en charge la traduction d'adresses réseau (NAT) entre les nœuds.

Le réseau Grid Network peut être utilisé pour tout le trafic administrateur et tout le trafic client, même si le réseau Admin et le réseau client sont configurés. La passerelle réseau Grid est la passerelle par défaut du nœud, sauf si le réseau client est configuré sur le nœud.



Lors de la configuration du réseau Grid, vous devez vous assurer que le réseau est sécurisé par des clients non approuvés, tels que ceux sur Internet ouvert.

Notez les exigences et détails suivants pour la passerelle Grid Network :

- La passerelle Grid Network doit être configurée s'il existe plusieurs sous-réseaux de grille.
- La passerelle Grid Network est la passerelle par défaut du nœud jusqu'à la fin de la configuration du grid.
- Les routes statiques sont générées automatiquement pour tous les nœuds de tous les sous-réseaux configurés dans la liste de sous-réseaux du réseau Grid global.
- Si un réseau client est ajouté, la passerelle par défaut passe de la passerelle réseau Grid à la passerelle réseau client lorsque la configuration de la grille est terminée.

Réseau d'administration

Le réseau d'administration est facultatif. Une fois configuré, il peut être utilisé pour l'administration du système et le trafic de maintenance. Le réseau Admin est généralement un réseau privé et n'a pas besoin d'être routable entre les nœuds.

Vous pouvez choisir les nœuds de la grille sur lesquels le réseau Admin doit être activé.

Lorsque vous utilisez le réseau d'administration, le trafic d'administration et de maintenance n'a pas besoin de se déplacer à travers le réseau Grid. Les utilisations courantes du réseau d'administration sont les suivantes :

- Accès aux interfaces utilisateur Grid Manager et tenant Manager.
- Accès aux services critiques tels que les serveurs NTP, les serveurs DNS, les serveurs de gestion externe des clés (KMS) et les serveurs LDAP (Lightweight Directory Access Protocol).
- Accès aux journaux d'audit sur les nœuds d'administration.
- Accès SSH (Secure Shell Protocol) pour la maintenance et le support.

Le réseau Admin n'est jamais utilisé pour le trafic interne du grid. Une passerelle réseau Admin est fournie et permet au réseau Admin de communiquer avec plusieurs sous-réseaux externes. Cependant, la passerelle réseau Admin n'est jamais utilisée comme passerelle par défaut du nœud.

Notez la configuration requise et les détails suivants pour la passerelle réseau d'administration :

- La passerelle réseau d'administration est requise si des connexions sont effectuées en dehors du sous-réseau du réseau d'administration ou si plusieurs sous-réseaux du réseau d'administration sont configurés.
- Des routes statiques sont créées pour chaque sous-réseau configuré dans la liste de sous-réseaux du réseau Admin du nœud.

Réseau client

Le réseau client est facultatif. Lorsqu'elle est configurée, elle permet l'accès aux services grid pour des applications client telles que S3. Si vous prévoyez d'accéder aux données StorageGRID à une ressource externe (par exemple, un pool de stockage cloud ou le service de réplication StorageGRID CloudMirror), la ressource externe peut également utiliser le réseau client. Les nœuds de la grille peuvent communiquer avec tout sous-réseau accessible via la passerelle réseau client.

Vous pouvez choisir les nœuds de la grille sur lesquels le réseau client doit être activé. Tous les nœuds n'ont pas besoin d'être sur le même réseau client et les nœuds ne communiquent jamais entre eux sur le réseau client. Le réseau client ne fonctionne pas tant que l'installation de la grille n'est pas terminée.

Pour plus de sécurité, vous pouvez spécifier que l'interface client Network d'un nœud n'est pas fiable afin que le réseau client soit plus restrictif que les connexions autorisées. Si l'interface réseau client d'un nœud n'est pas fiable, l'interface accepte les connexions sortantes telles que celles utilisées par la réplication CloudMirror, mais accepte uniquement les connexions entrantes sur les ports qui ont été explicitement configurés comme des nœuds finaux d'équilibreur de charge. Voir ["Gérer les contrôles de pare-feu"](#) et ["Configurer les terminaux de l'équilibreur de charge"](#).

Lorsque vous utilisez un réseau client, le trafic client n'a pas besoin de circuler sur le réseau Grid. Le trafic réseau de la grille peut être séparé sur un réseau sécurisé et non routable. Les types de nœud suivants sont souvent configurés avec un réseau client :

- Nœuds de passerelle, car ces nœuds fournissent un accès au service StorageGRID Load Balancer et au client S3 pour la grille.
- Nœuds de stockage, car ces nœuds fournissent l'accès au protocole S3, aux pools de stockage cloud et au service de réplication CloudMirror.
- Nœuds d'administration : pour s'assurer que les utilisateurs locataires peuvent se connecter au gestionnaire des locataires sans avoir à utiliser le réseau d'administration.

Notez les éléments suivants pour la passerelle réseau client :

- La passerelle réseau client est requise si le réseau client est configuré.
- Lorsque la configuration de la grille est terminée, la passerelle réseau client devient la route par défaut pour le nœud de la grille.

Réseaux VLAN facultatifs

Si nécessaire, vous pouvez éventuellement utiliser des réseaux LAN virtuels (VLAN) pour le trafic client et pour certains types de trafic d'administration. Cependant, le trafic du grid ne peut pas utiliser d'interface VLAN. Le trafic StorageGRID interne entre les nœuds doit toujours utiliser le réseau Grid sur eth0.

Pour prendre en charge l'utilisation des VLAN, vous devez configurer une ou plusieurs interfaces sur un nœud en tant qu'interfaces de jonction au niveau du commutateur. Vous pouvez configurer l'interface réseau Grid (eth0) ou l'interface réseau client (eth2) en tant que ligne réseau, ou vous pouvez ajouter des interfaces de ligne réseau au nœud.

Si eth0 est configuré en tant que ligne réseau, le trafic réseau Grid passe par l'interface native de la ligne de réseau, comme configuré sur le commutateur. De même, si eth2 est configuré en tant que jonction et que le réseau client est également configuré sur le même nœud, le réseau client utilise le VLAN natif du port de jonction, tel qu'il est configuré sur le switch.

Seul le trafic administratif entrant, tel qu'utilisé pour le trafic SSH, Grid Manager ou tenant Manager, est pris en charge sur les réseaux VLAN. Le trafic sortant, tel qu'utilisé pour les réseaux NTP, DNS, LDAP, KMS et Cloud

Storage pools, n'est pas pris en charge sur les réseaux VLAN.



Les interfaces VLAN peuvent être ajoutées aux nœuds d'administration et aux nœuds de passerelle uniquement. Vous ne pouvez pas utiliser d'interface VLAN pour l'accès des clients ou des administrateurs aux nœuds de stockage.

Reportez-vous à la section "[Configurez les interfaces VLAN](#)" pour obtenir des instructions et des instructions.

Les interfaces VLAN sont utilisées uniquement dans les groupes haute disponibilité et des adresses VIP sont attribuées sur le nœud actif. Reportez-vous à la section "[Gérez les groupes haute disponibilité](#)" pour obtenir des instructions et des instructions.

Exemples de topologie réseau

Topologie du réseau grid

La topologie réseau la plus simple est créée en configurant le réseau Grid uniquement.

Lorsque vous configurez le réseau Grid, vous définissez l'adresse IP de l'hôte, le masque de sous-réseau et l'adresse IP de la passerelle pour l'interface eth0 de chaque nœud de la grille.

Lors de la configuration, vous devez ajouter tous les sous-réseaux du réseau Grid à la liste de sous-réseaux du réseau Grid (GNSL). Cette liste inclut tous les sous-réseaux de tous les sites, et peut également inclure des sous-réseaux externes permettant l'accès à des services critiques tels que NTP, DNS ou LDAP.

Lors de l'installation, l'interface réseau de grille applique des routes statiques pour tous les sous-réseaux du GNSL et définit la route par défaut du nœud vers la passerelle réseau de grille si elle est configurée. Le GNSL n'est pas nécessaire s'il n'y a pas de réseau client et que la passerelle réseau Grid est la route par défaut du nœud. Des routes hôte vers tous les autres nœuds de la grille sont également générées.

Dans cet exemple, tout le trafic partage le même réseau, y compris le trafic lié aux requêtes des clients S3 et aux fonctions d'administration et de maintenance.



Cette topologie est adaptée aux déploiements sur un seul site qui ne sont pas disponibles en externe, aux démonstrations de faisabilité ou aux déploiements de test, ou lorsqu'un équilibreur de charge tiers agit comme limite d'accès client. Lorsque cela est possible, le réseau Grid doit être utilisé exclusivement pour le trafic interne. Le réseau d'administration et le réseau client disposent d'autres restrictions de pare-feu qui bloquent le trafic externe vers les services internes. L'utilisation du réseau Grid pour le trafic client externe est prise en charge, mais cette utilisation offre moins de couches de protection.

Topology example: Grid Network only

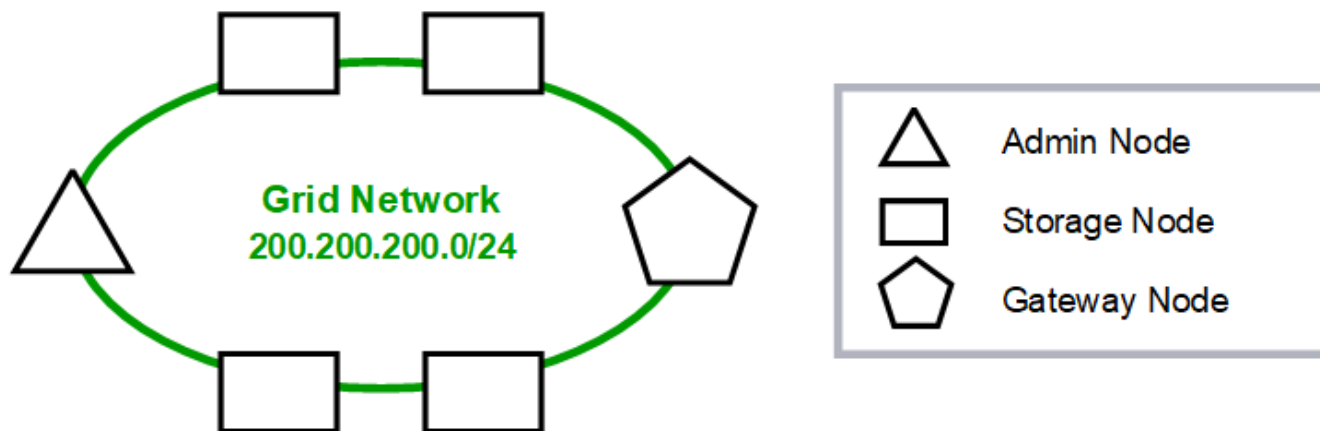

Provisioned

GNSL → 200.200.200.0/24		
Grid Network		
Nodes	IP/mask	Gateway
Admin	200.200.200.32/24	200.200.200.1
Storage	200.200.200.33/24	200.200.200.1
Storage	200.200.200.34/24	200.200.200.1
Storage	200.200.200.35/24	200.200.200.1
Storage	200.200.200.36/24	200.200.200.1
Gateway	200.200.200.37/24	200.200.200.1

System Generated

Nodes	Routes	Type	From
All	0.0.0.0/0 → 200.200.200.1	Default	Grid Network gateway
	200.200.200.0/24 → eth0	Link	Interface IP/mask

Topologie du réseau d'administration

L'utilisation d'un réseau d'administration est facultative. L'une des façons de pouvoir utiliser un réseau d'administration et un réseau de grille consiste à configurer un réseau de grille routable et un réseau d'administration limité pour chaque nœud.

Lorsque vous configurez le réseau Admin, vous définissez l'adresse IP de l'hôte, le masque de sous-réseau et l'adresse IP de la passerelle pour l'interface eth1 de chaque nœud de la grille.

Le réseau d'administration peut être unique à chaque nœud et peut être composé de plusieurs sous-réseaux. Chaque nœud peut être configuré avec une liste de sous-réseau externe (AESL, Admin External Subnet List). L'AESL répertorie les sous-réseaux accessibles sur le réseau Admin pour chaque nœud. L'AESL doit également inclure les sous-réseaux de tous les services que la grille aura accès via le réseau d'administration, tels que NTP, DNS, KMS et LDAP. Des routes statiques sont appliquées pour chaque sous-réseau dans

l'AESL.

Dans cet exemple, le réseau Grid est utilisé pour le trafic lié aux requêtes des clients S3 et à la gestion des objets, tandis que le réseau Admin est utilisé pour les fonctions d'administration.

Topology example: Grid and Admin Networks

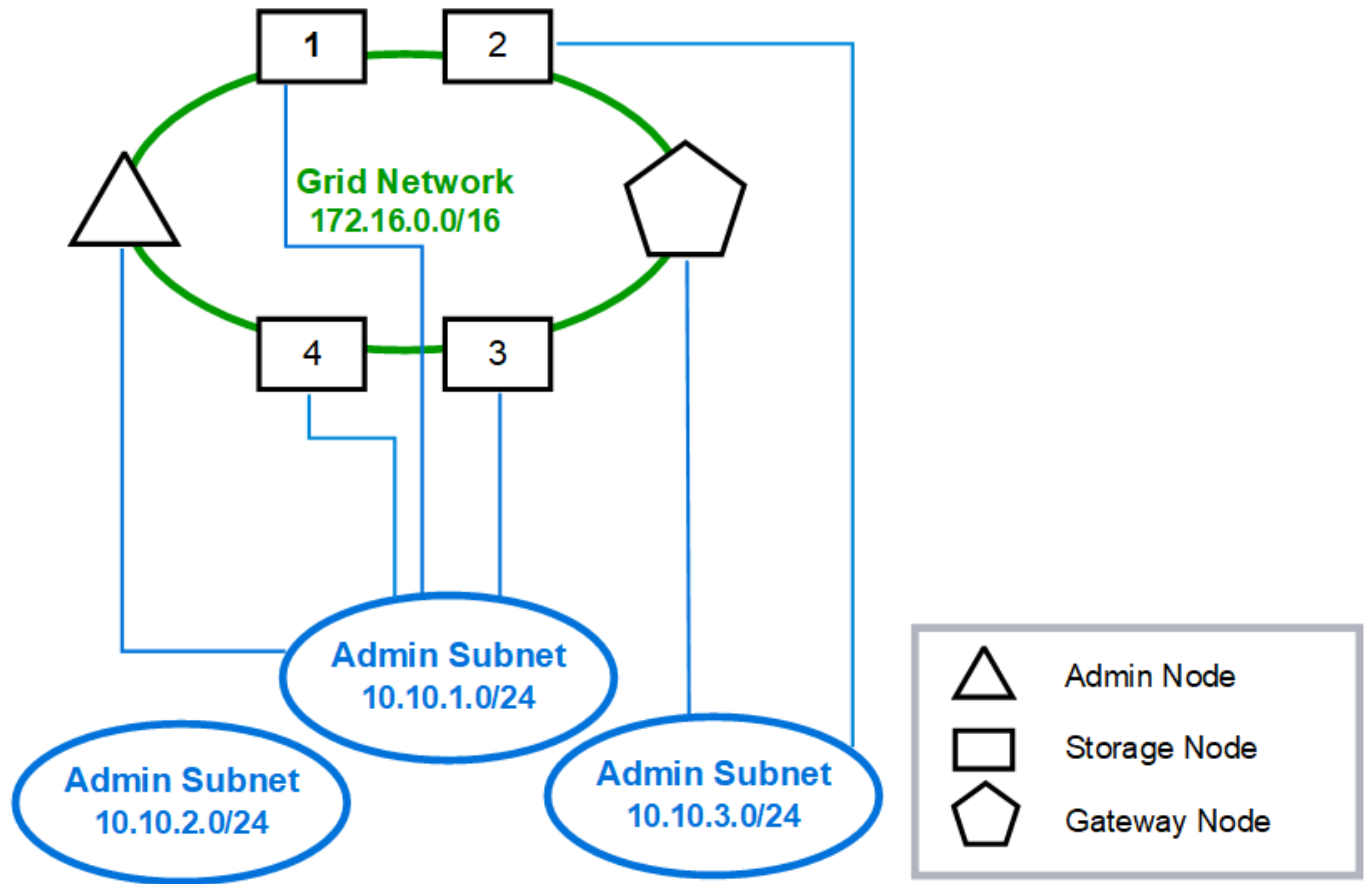

GNSL → 172.16.0.0/16

AESL (all) → 10.10.1.0/24 10.10.2.0/24 10.10.3.0/24

Nodes	Grid Network		Admin Network	
	IP/mask	Gateway	IP/mask	Gateway
Admin	172.16.200.32/24	172.16.200.1	10.10.1.10/24	10.10.1.1
Storage 1	172.16.200.33/24	172.16.200.1	10.10.1.11/24	10.10.1.1
Storage 2	172.16.200.34/24	172.16.200.1	10.10.3.65/24	10.10.3.1
Storage 3	172.16.200.35/24	172.16.200.1	10.10.1.12/24	10.10.1.1
Storage 4	172.16.200.36/24	172.16.200.1	10.10.1.13/24	10.10.1.1
Gateway	172.16.200.37/24	172.16.200.1	10.10.3.66/24	10.10.3.1

System Generated

Nodes	Routes	Type	From
All	0.0.0.0/0 → 172.16.200.1	Default	Grid Network gateway
Admin,	172.16.0.0/16 → eth0	Static	GNSL
Storage 1,	10.10.1.0/24 → eth1	Link	Interface IP/mask
3, and 4	10.10.2.0/24 → 10.10.1.1	Static	AESL
	10.10.3.0/24 → 10.10.1.1	Static	AESL
Storage 2,	172.16.0.0/16 → eth0	Static	GNSL
Gateway	10.10.1.0/24 → 10.10.3.1	Static	AESL
	10.10.2.0/24 → 10.10.3.1	Static	AESL
	10.10.3.0/24 → eth1	Link	Interface IP/mask

Topologie du réseau client

L'utilisation d'un réseau client est facultative. L'utilisation d'un réseau client permet de séparer le trafic réseau client (S3, par exemple) du trafic interne du grid, ce qui permet de sécuriser davantage le réseau grid. Le trafic administratif peut être géré par le client ou le réseau de grille lorsque le réseau d'administration n'est pas configuré.

Lorsque vous configurez le réseau client, vous définissez l'adresse IP de l'hôte, le masque de sous-réseau et l'adresse IP de la passerelle pour l'interface eth2 du nœud configuré. Le réseau client de chaque nœud peut être indépendant du réseau client sur n'importe quel autre nœud.

Si vous configurez un réseau client pour un nœud au cours de l'installation, la passerelle par défaut du nœud passe de la passerelle réseau Grid à la passerelle réseau client une fois l'installation terminée. Si un réseau client est ajouté ultérieurement, la passerelle par défaut du nœud change de la même manière.

Dans cet exemple, le réseau client est utilisé pour les requêtes des clients S3 et pour les fonctions administratives, tandis que le réseau Grid est dédié aux opérations de gestion d'objets internes.

Topology example: Grid and Client Networks

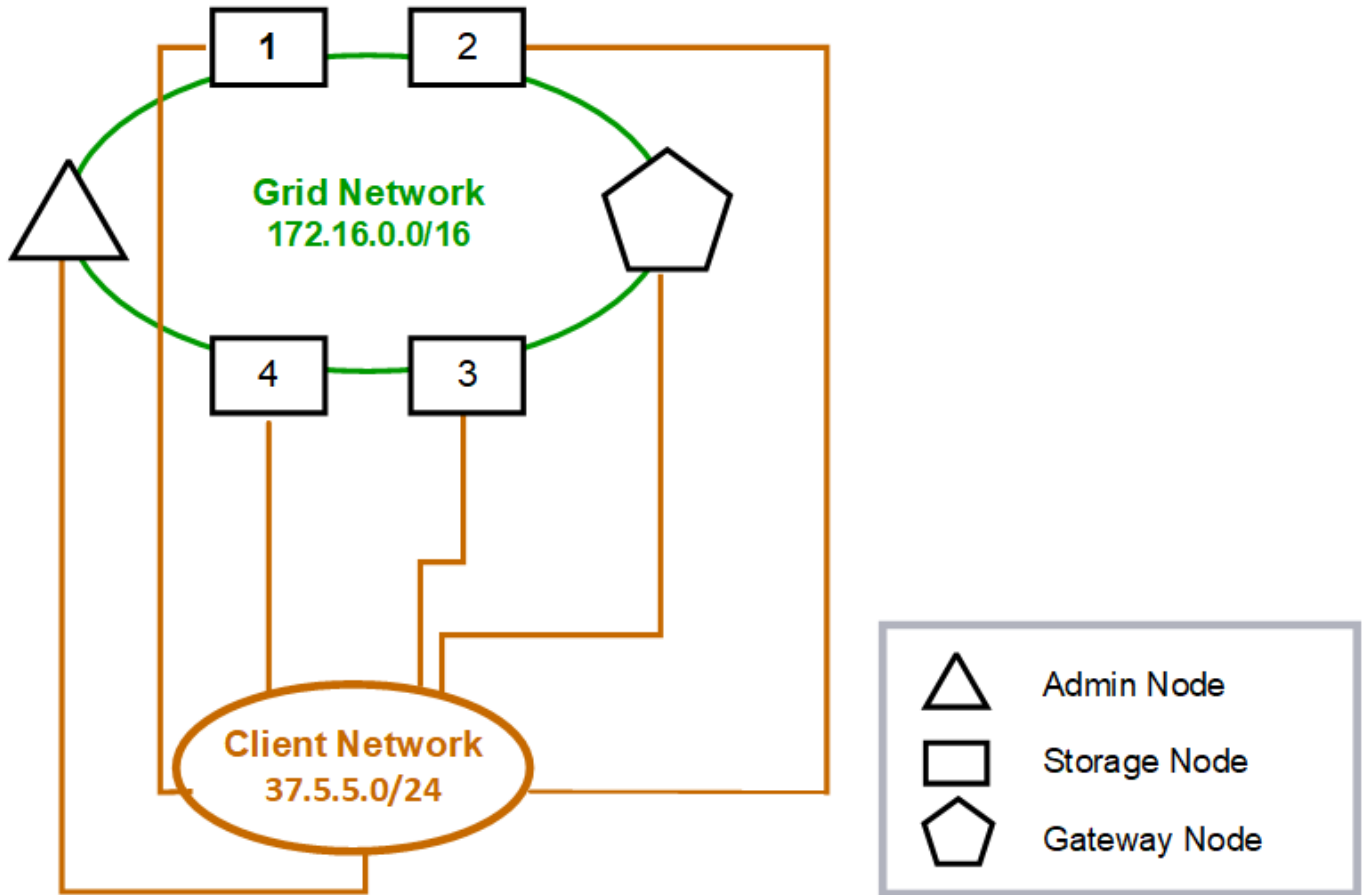

GNSL → 172.16.0.0/16

Nodes	Grid Network	Client Network	
	IP/mask	IP/mask	Gateway
Admin	172.16.200.32/24	37.5.5.10/24	37.5.5.1
Storage	172.16.200.33/24	37.5.5.11/24	37.5.5.1
Storage	172.16.200.34/24	37.5.5.12/24	37.5.5.1
Storage	172.16.200.35/24	37.5.5.13/24	37.5.5.1
Storage	172.16.200.36/24	37.5.5.14/24	37.5.5.1
Gateway	172.16.200.37/24	37.5.5.15/24	37.5.5.1

System Generated

Nodes	Routes	Type	From
All	0.0.0.0/0 → 37.5.5.1	Default	Client Network gateway
	172.16.0.0/16 → eth0	Link	Interface IP/mask
	37.5.5.0/24 → eth2	Link	Interface IP/mask

Informations associées

["Modifier la configuration réseau du nœud"](#)

Topologie des trois réseaux

Vous pouvez configurer les trois réseaux en une topologie de réseau composée d'un réseau Grid privé, de réseaux d'administration spécifiques à un site délimité et de réseaux clients ouverts. L'utilisation de terminaux d'équilibrage de charge et de réseaux clients non fiables peut fournir une sécurité supplémentaire si nécessaire.

Dans cet exemple :

- Le réseau Grid est utilisé pour le trafic réseau lié aux opérations de gestion d'objets internes.
- Le réseau Admin est utilisé pour le trafic lié aux fonctions administratives.
- Le réseau client est utilisé pour le trafic lié aux requêtes des clients S3.

Exemple de topologie : réseaux Grid, Admin et client

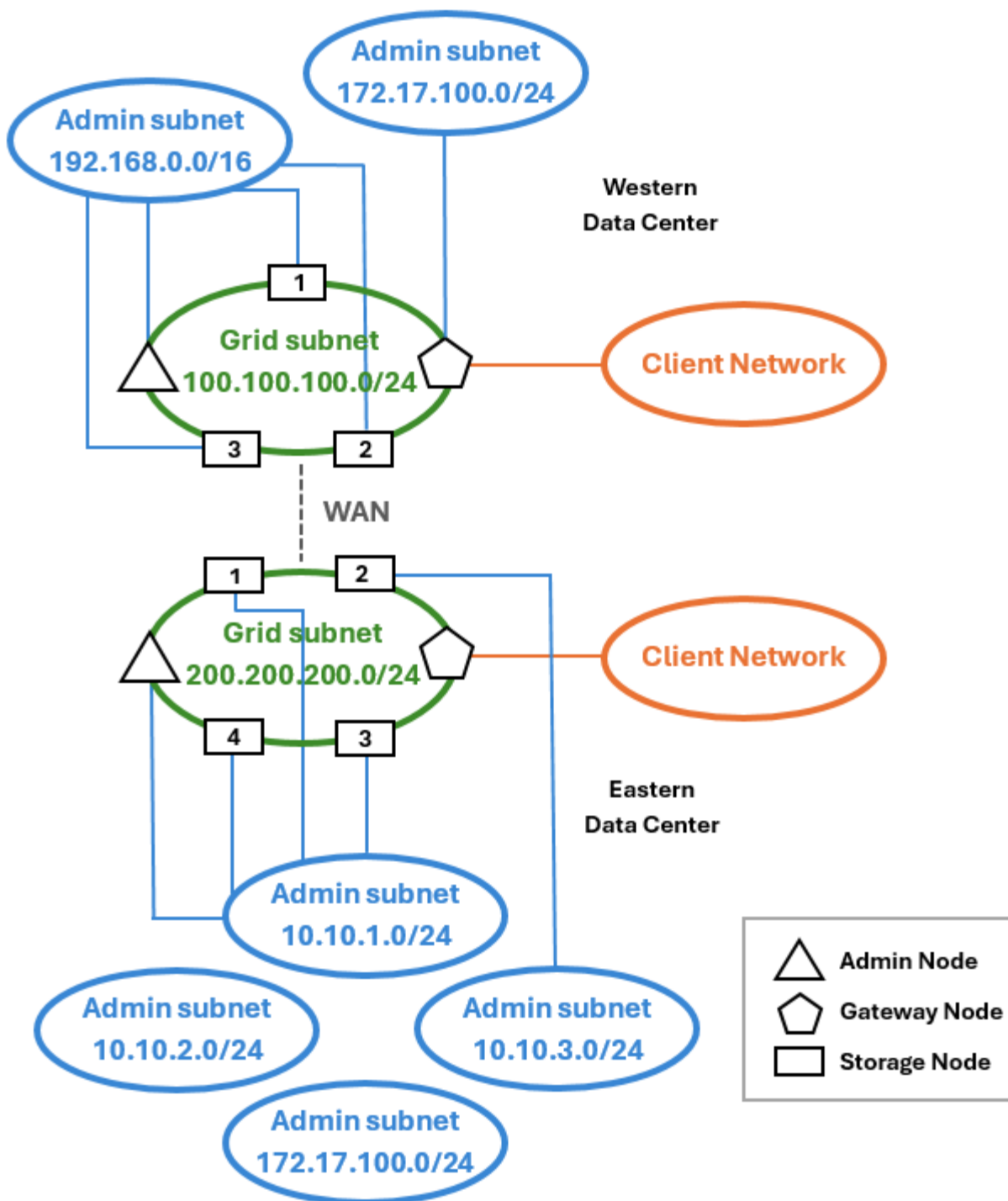

Configuration réseau requise

Vous devez vérifier que l'infrastructure réseau et la configuration actuelles peuvent prendre en charge la conception de réseau StorageGRID planifiée.

Exigences générales de mise en réseau

Tous les déploiements StorageGRID doivent être capables de prendre en charge les connexions suivantes.

Ces connexions peuvent se produire via la grille, les réseaux d'administration ou les réseaux clients, ou les combinaisons de ces réseaux comme illustré dans les exemples de topologie réseau.

- **Connexions de gestion** : connexions entrantes d'un administrateur au nœud, généralement via SSH. Accès par navigateur Web au gestionnaire de grille, au gestionnaire de locataires et au programme d'installation de l'appliance StorageGRID.
- **Connexions serveur NTP** : connexion UDP sortante qui reçoit une réponse UDP entrante.
Au moins un serveur NTP doit être accessible par le nœud d'administration principal.
- **Connexions serveur DNS** : connexion UDP sortante qui reçoit une réponse UDP entrante.
- **Connexions serveur LDAP/Active Directory** : connexion TCP sortante à partir du service identité sur les nœuds de stockage.
- **AutoSupport** : connexion TCP sortante des nœuds d'administration vers un `support.netapp.com` proxy configuré par le client.
- **Serveur de gestion de clés externe** : connexion TCP sortante à partir de chaque nœud d'appliance avec cryptage de nœud activé.
- Connexions TCP entrantes à partir des clients S3.
- Des demandes sortantes provenant de services de plateforme StorageGRID, tels que la réplication CloudMirror ou depuis Cloud Storage pools.

Si StorageGRID ne parvient pas à contacter l'un des serveurs NTP ou DNS provisionnés à l'aide des règles de routage par défaut, il tente automatiquement de contacter tous les réseaux (grille, administrateur et client) tant que les adresses IP des serveurs DNS et NTP sont spécifiées. Si les serveurs NTP ou DNS peuvent être atteints sur n'importe quel réseau, StorageGRID crée automatiquement des règles de routage supplémentaires afin de s'assurer que le réseau est utilisé pour toutes les tentatives de connexion futures.



Bien que vous puissiez utiliser ces routes hôtes automatiquement découvertes, en général, vous devez configurer manuellement les routes DNS et NTP pour garantir la connectivité en cas d'échec de la détection automatique.

Si vous n'êtes pas prêt à configurer les réseaux optionnels Admin et client pendant le déploiement, vous pouvez configurer ces réseaux lorsque vous approuvez les nœuds de grille pendant les étapes de configuration. En outre, vous pouvez configurer ces réseaux après l'installation, à l'aide de l'outil Modifier IP (voir "[Configurez les adresses IP](#)").

Seules les connexions client S3 et les connexions administratives SSH, Grid Manager et tenant Manager sont prises en charge sur les interfaces VLAN. Connexions sortantes, telles que les serveurs NTP, DNS, LDAP, AutoSupport et KMS Doit passer directement sur les interfaces client, Admin ou Grid Network. Si l'interface est configurée comme une jonction pour prendre en charge les interfaces VLAN, ce trafic transite par le VLAN natif de l'interface, comme configuré au niveau du commutateur.

Réseaux étendus (WAN) pour plusieurs sites

Lors de la configuration d'un système StorageGRID avec plusieurs sites, la connexion WAN entre sites doit avoir une bande passante minimale de 25 Mbit/s dans chaque direction avant de prendre en compte le trafic client. La réplication des données ou le code d'effacement entre les sites, l'extension de nœud ou de site, la restauration de nœuds et les autres opérations ou configurations nécessitent une bande passante supplémentaire.

Les besoins réels minimaux en bande passante WAN dépendent de l'activité du client et du schéma de protection ILM. Pour obtenir de l'aide sur l'estimation des besoins minimaux en bande passante WAN,

contactez votre consultant en services professionnels NetApp.

Connexions pour les nœuds d'administration et les nœuds de passerelle

Les nœuds d'administration doivent toujours être sécurisés par des clients non fiables, comme ceux sur Internet ouvert. Vous devez vous assurer qu'aucun client non approuvé ne peut accéder à un nœud d'administration sur le réseau Grid, le réseau Admin ou le réseau client.

Les nœuds d'administration et les nœuds de passerelle que vous prévoyez d'ajouter aux groupes haute disponibilité doivent être configurés avec une adresse IP statique. Pour plus d'informations, voir "[Gérez les groupes haute disponibilité](#)".

Utilisation de la traduction d'adresses réseau (NAT)

N'utilisez pas la traduction d'adresses réseau (NAT) sur le réseau de grille entre les nœuds de grille ou entre les sites StorageGRID. Lorsque vous utilisez des adresses IPv4 privées pour le réseau Grid, ces adresses doivent être directement routables à partir de chaque nœud de la grille sur chaque site. Toutefois, vous pouvez utiliser NAT entre des clients externes et des nœuds de grille, par exemple pour fournir une adresse IP publique pour un nœud de passerelle. L'utilisation de la fonction NAT pour relier un segment de réseau public n'est prise en charge que lorsque vous utilisez une application de tunneling transparente pour tous les nœuds de la grille, ce qui signifie que les nœuds de la grille ne nécessitent aucune connaissance des adresses IP publiques.

Exigences spécifiques au réseau

Respectez les exigences spécifiques à chaque type de réseau StorageGRID.

Passerelles et routeurs réseau

- Si elle est définie, la passerelle d'un réseau donné doit se trouver dans le sous-réseau du réseau spécifique.
- Si vous configurez une interface à l'aide d'un adressage statique, vous devez spécifier une adresse de passerelle autre que 0.0.0.0.
- Si vous ne disposez pas d'une passerelle, il est recommandé de définir l'adresse de la passerelle comme adresse IP de l'interface réseau.

Sous-réseaux



Chaque réseau doit être connecté à son propre sous-réseau qui ne se chevauchent pas avec un autre réseau du nœud.

Les restrictions suivantes sont appliquées par le Grid Manager pendant le déploiement. Ils sont fournis ici pour vous aider dans la planification du réseau de pré-déploiement.

- Le masque de sous-réseau d'une adresse IP réseau ne peut pas être 255.255.255.254 ou 255.255.255.255 (/31 ou /32 en notation CIDR).
- Le sous-réseau défini par une adresse IP d'interface réseau et un masque de sous-réseau (CIDR) ne peut pas chevaucher le sous-réseau d'une autre interface configurée sur le même nœud.
- Le sous-réseau du réseau Grid pour chaque nœud doit être inclus dans le GNSL.
- Le sous-réseau Admin Network ne peut pas chevaucher le sous-réseau Grid Network, le sous-réseau client Network ou tout sous-réseau dans le GNSL.

- Les sous-réseaux de l'AESL ne peuvent pas se chevaucher avec les sous-réseaux de la GNSL.
- Le sous-réseau du réseau client ne peut pas chevaucher le sous-réseau du réseau Grid, le sous-réseau du réseau Admin, tout sous-réseau du réseau GNSL ou tout sous-réseau de l'AESL.

Réseau Grid

- Au moment du déploiement, chaque nœud de la grille doit être relié au réseau de la grille et doit pouvoir communiquer avec le nœud d'administration principal à l'aide de la configuration réseau que vous spécifiez lors du déploiement du nœud.
- Au cours des opérations normales de la grille, chaque nœud de la grille doit pouvoir communiquer avec tous les autres nœuds de la grille sur le réseau.



Le réseau Grid doit être routable directement entre chaque nœud. La traduction d'adresses réseau (NAT) entre nœuds n'est pas prise en charge.

- Si le réseau Grid est composé de plusieurs sous-réseaux, ajoutez-les à la liste de sous-réseaux du réseau Grid (GNSL). Des routes statiques sont créées sur tous les nœuds pour chaque sous-réseau du GNSL.
- Si l'interface réseau Grid est configurée comme une jonction pour prendre en charge les interfaces VLAN, le VLAN natif de la jonction doit être le VLAN utilisé pour le trafic réseau Grid. Tous les nœuds grid doivent être accessibles via le VLAN natif du trunk.

Réseau d'administration

Le réseau d'administration est facultatif. Si vous envisagez de configurer un réseau d'administration, suivez les exigences et les instructions ci-dessous.

Les utilisations typiques du réseau d'administration incluent les connexions de gestion, AutoSupport, KMS et les connexions aux serveurs critiques tels que NTP, DNS et LDAP si ces connexions ne sont pas fournies via le réseau Grid ou le réseau client.



Le réseau Admin et l'AESL peuvent être uniques à chaque nœud, tant que les services réseau et les clients souhaités sont accessibles.



Vous devez définir au moins un sous-réseau sur le réseau d'administration pour activer les connexions entrantes à partir de sous-réseaux externes. Des routes statiques sont générées automatiquement sur chaque nœud pour chaque sous-réseau de l'AESL.

Réseau client

Le réseau client est facultatif. Si vous avez l'intention de configurer un réseau client, prenez en compte les considérations suivantes.

- Le réseau client est conçu pour prendre en charge le trafic à partir des clients S3. S'il est configuré, la passerelle réseau client devient la passerelle par défaut du nœud.
- Si vous utilisez un réseau client, vous pouvez protéger StorageGRID des attaques hostiles en acceptant le trafic client entrant uniquement sur les nœuds finaux de l'équilibreur de charge configurés explicitement. Voir "[Configurer les terminaux de l'équilibreur de charge](#)".
- Si l'interface réseau client est configurée comme une jonction pour prendre en charge les interfaces VLAN, déterminez si la configuration de l'interface réseau client (eth2) est nécessaire. S'il est configuré, le trafic réseau client transite par le VLAN natif du trunk, tel qu'il est configuré dans le commutateur.

Informations associées

["Modifier la configuration réseau du nœud"](#)

Considérations relatives au réseau propres au déploiement

Déploiements Linux

Garantissant efficacité, fiabilité et sécurité, le système StorageGRID s'exécute sous Linux comme un ensemble de moteurs de mise en conteneurs. La configuration réseau liée au moteur de mise en conteneurs n'est pas requise dans un système StorageGRID.

Utilisez un périphérique sans lien, tel qu'une paire VLAN ou Ethernet virtuel (veth), pour l'interface réseau du conteneur. Spécifiez ce périphérique comme interface réseau dans le fichier de configuration de nœud.



N'utilisez pas de périphérique de liaison ou de pont directement comme interface réseau du conteneur. Cela pourrait empêcher le démarrage du nœud en raison d'un problème de noyau lié à l'utilisation de macvlan avec des périphériques de liaison et de pont dans l'espace de noms de conteneur.

Voir les instructions d'installation pour ["Red Hat Enterprise Linux"](#) les déploiements ou ["Ubuntu ou Debian"](#).

Configuration réseau de l'hôte pour les déploiements de moteurs de conteneurs

Avant de démarrer votre déploiement StorageGRID sur une plateforme de moteur de conteneurs, déterminez les réseaux (Grid, Admin, client) que chaque nœud utilisera. Vous devez vous assurer que l'interface réseau de chaque nœud est configurée sur l'interface hôte physique ou virtuelle appropriée, et que chaque réseau dispose de suffisamment de bande passante.

Hôtes physiques

Si vous utilisez des hôtes physiques pour prendre en charge les nœuds grid :

- Vérifiez que tous les hôtes utilisent la même interface hôte pour chaque interface de nœud. Cette stratégie simplifie la configuration de l'hôte et permet la migration de nœuds à venir.
- Obtenir une adresse IP pour l'hôte physique lui-même.



Une interface physique sur l'hôte peut être utilisée par l'hôte lui-même et un ou plusieurs nœuds exécutés sur l'hôte. Toutes les adresses IP attribuées à l'hôte ou aux nœuds utilisant cette interface doivent être uniques. L'hôte et le nœud ne peuvent pas partager d'adresses IP.

- Ouvrez les ports requis vers l'hôte.
- Si vous prévoyez d'utiliser des interfaces VLAN dans StorageGRID, l'hôte doit disposer d'une ou plusieurs interfaces de jonction qui fournissent l'accès aux VLAN souhaités. Ces interfaces peuvent être transmises au conteneur de nœud comme eth0, eth2, ou comme interfaces supplémentaires. Pour ajouter une jonction ou des interfaces d'accès, consultez les éléments suivants :
 - **RHEL (avant l'installation du nœud)** : ["Créez des fichiers de configuration de nœud"](#)
 - **Ubuntu ou Debian (avant d'installer le nœud)** : ["Créez des fichiers de configuration de nœud"](#)
 - **RHEL, Ubuntu ou Debian (après l'installation du nœud)** : ["Linux : ajoutez une jonction ou des interfaces d'accès à un nœud"](#)

Recommandations minimales sur la bande passante

Le tableau suivant présente les recommandations minimales de bande passante pour chaque type de nœud StorageGRID et chaque type de réseau. Vous devez provisionner chaque hôte physique ou virtuel avec une bande passante réseau suffisante pour répondre aux besoins de bande passante minimale de l'agrégat pour le nombre et le type de nœuds StorageGRID que vous prévoyez d'exécuter sur cet hôte.

Type de nœud	Type de réseau		
	Grille	Admin	Client
	Bande passante LAN minimale	Admin	10 Gbit/s.
1 Gbit/s.	1 Gbit/s.	Passerelle	10 Gbit/s.
1 Gbit/s.	10 Gbit/s.	Stockage	10 Gbit/s.
1 Gbit/s.	10 Gbit/s.	Archivage	10 Gbit/s.



Ce tableau n'inclut pas la bande passante SAN, requise pour l'accès au stockage partagé. Si vous utilisez un stockage partagé accessible via Ethernet (iSCSI ou FCoE), vous devez provisionner des interfaces physiques distinctes sur chaque hôte pour fournir suffisamment de bande passante SAN. Pour éviter tout goulet d'étranglement, la bande passante SAN d'un hôte donné doit correspondre à peu près à la bande passante réseau du nœud de stockage de l'agrégat pour tous les nœuds de stockage exécutant cet hôte.

Utilisez le tableau pour déterminer le nombre minimal d'interfaces réseau à provisionner sur chaque hôte, en fonction du nombre et du type de nœuds StorageGRID que vous prévoyez d'exécuter sur cet hôte.

Par exemple, pour exécuter un nœud d'administration, un nœud de passerelle et un nœud de stockage sur un même hôte :

- Connecter les réseaux Grid et Admin sur le nœud d'administration (10 + 1 = 11 Gbit/s requis)
- Connecter les réseaux Grid et client sur le nœud passerelle (10 + 10 = 20 Gbit/s requis)
- Connexion du réseau Grid sur le nœud de stockage (10 Gbit/s requis)

Dans ce scénario, vous devez fournir un minimum de $11 + 20 + 10 = 41$ Gbit/s de bande passante réseau, qui peut être remplie par deux interfaces 40 Gbit/s ou cinq interfaces 10 Gbit/s, potentiellement agrégées dans les lignes réseau, puis partagées par les trois VLAN ou plus transportant les sous-réseaux Grid, Admin et client locaux au centre de données physique contenant l'hôte.

Pour connaître les méthodes recommandées de configuration des ressources physiques et réseau sur les hôtes de votre cluster StorageGRID afin de préparer le déploiement StorageGRID, consultez les éléments suivants :

- ["Configurer le réseau hôte \(Red Hat Enterprise Linux\)"](#)
- ["Configurer le réseau hôte \(Ubuntu ou Debian\)"](#)

Mise en réseau et ports pour les services de plateforme et les pools de stockage cloud

Si vous prévoyez d'utiliser les services de plateforme StorageGRID ou les pools de stockage cloud, vous devez configurer la mise en réseau et les pare-feu des grilles pour vous assurer que les terminaux de destination peuvent être atteints.

Mise en réseau pour les services de plate-forme

Comme décrit dans "[Gestion des services de plateforme pour les locataires](#)" et "[Gestion des services de plateforme](#)", les services de plateforme incluent les services externes qui fournissent l'intégration de la recherche, la notification d'événements et la réplication CloudMirror.

Les services de plateforme requièrent l'accès depuis des nœuds de stockage qui hébergent le service ADC StorageGRID vers les terminaux de service externes. Voici quelques exemples d'accès à ce service :

- Sur les nœuds de stockage avec services ADC, configurez des réseaux d'administration uniques avec des entrées AESL qui roulent vers les terminaux cibles.
- Utilisez la route par défaut fournie par un réseau client. Si vous utilisez l'itinéraire par défaut, vous pouvez utiliser "[Fonction réseau client non fiable](#)" pour restreindre les connexions entrantes.

Mise en réseau pour les pools de stockage cloud

Les pools de stockage cloud nécessitent également l'accès des nœuds de stockage aux terminaux fournis par le service externe utilisé, comme Amazon S3 Glacier ou Microsoft Azure Blob Storage. Pour plus d'informations, voir "[Qu'est-ce qu'un pool de stockage cloud](#)".

Ports pour les services de plateforme et les pools de stockage cloud

Par défaut, les services de plateforme et les communications de pool de stockage cloud utilisent les ports suivants :

- **80** : pour les URI de point final commençant par `http`
- **443** : pour les URI de point final commençant par `https`

Un port différent peut être spécifié lors de la création ou de la modification du nœud final. Voir "[Référence du port réseau](#)".

Si vous utilisez un serveur proxy non transparent, vous devez également "[configurer les paramètres du proxy de stockage](#)" autoriser l'envoi de messages à des points finaux externes, tels qu'un point de terminaison sur Internet.

VLAN, services de plateforme et pools de stockage cloud

Vous ne pouvez pas utiliser de réseaux VLAN pour des services de plateforme ou des pools de stockage cloud. Les terminaux de destination doivent être accessibles via la grille, l'administrateur ou le réseau client.

Nœuds d'appliance

Vous pouvez configurer les ports réseau sur les appliances StorageGRID de sorte à utiliser les modes de liaison de ports qui répondent à vos exigences en matière de débit, de redondance et de basculement.

Les ports 10/25 GbE des appliances StorageGRID peuvent être configurés en mode de liaison fixe ou agrégée

pour les connexions au réseau Grid et au réseau client.

Les ports réseau d'administration 1 GbE peuvent être configurés en mode indépendant ou en mode sauvegarde active pour les connexions au réseau d'administration.

Pour plus d'informations sur les modes de port de votre appareil, consultez :

- ["Modes de liaison du port \(SG6160\)"](#)
- ["Modes de liaison du port \(SGF6112\)"](#)
- ["Modes de liaison de port \(contrôleur SG6000-CN\)"](#)
- ["Modes de liaison de port \(contrôleur SG5800\)"](#)
- ["Modes de liaison de port \(contrôleur E5700SG\)"](#)
- ["Modes de liaison de port \(SG110 et SG1100\)"](#)
- ["Modes de liaison de port \(SG100 et SG1000\)"](#)

Installation et provisionnement réseau

Vous devez comprendre comment le réseau Grid et les réseaux d'administration et de client facultatifs sont utilisés pendant le déploiement des nœuds et la configuration de la grille.

Déploiement initial d'un nœud

Lorsque vous déployez un nœud pour la première fois, vous devez le connecter au réseau Grid et vous assurer qu'il a accès au nœud d'administration principal. Si le réseau de grille est isolé, vous pouvez configurer le réseau d'administration sur le nœud d'administration principal pour l'accès à la configuration et à l'installation depuis l'extérieur du réseau de grille.

Un réseau Grid avec une passerelle configurée devient la passerelle par défaut d'un nœud pendant le déploiement. La passerelle par défaut permet aux nœuds de grille sur des sous-réseaux séparés de communiquer avec le nœud d'administration principal avant la configuration de la grille.

Si nécessaire, les sous-réseaux contenant des serveurs NTP ou nécessitant un accès à Grid Manager ou à l'API peuvent également être configurés en tant que sous-réseaux de grille.

Enregistrement automatique des nœuds avec le nœud d'administration principal

Une fois les nœuds déployés, ils s'enregistrent eux-mêmes avec le nœud d'administration principal à l'aide du réseau Grid Network. Vous pouvez ensuite utiliser le Gestionnaire de grille, le `configure-storagegrid.py` script Python ou l'API d'installation pour configurer la grille et approuver les nœuds enregistrés. Lors de la configuration de la grille, vous pouvez configurer plusieurs sous-réseaux de la grille. Les routes statiques vers ces sous-réseaux via la passerelle réseau grille sont créées sur chaque nœud lorsque vous terminez la configuration de la grille.

Désactivation du réseau Admin ou du réseau client

Si vous souhaitez désactiver le réseau d'administration ou le réseau client, vous pouvez supprimer la configuration de ces réseaux pendant le processus d'approbation du nœud ou vous pouvez utiliser l'outil Modifier l'IP une fois l'installation terminée (voir ["Configurez les adresses IP"](#)).

Instructions de post-installation

Une fois le déploiement et la configuration des nœuds de la grille effectués, suivez ces instructions pour l'adressage DHCP et les modifications de configuration réseau.

- Si DHCP était utilisé pour attribuer des adresses IP, configurez une réservation DHCP pour chaque adresse IP sur les réseaux utilisés.

Vous ne pouvez configurer DHCP que pendant la phase de déploiement. Vous ne pouvez pas configurer DHCP pendant la configuration.



Les nœuds redémarrent lorsque la configuration Grid Network est modifiée par DHCP, ce qui peut provoquer des pannes si une modification DHCP affecte plusieurs nœuds en même temps.

- Vous devez utiliser les procédures Modifier IP pour modifier les adresses IP, les masques de sous-réseau et les passerelles par défaut pour un nœud de grille. Voir "[Configurez les adresses IP](#)".
- Si vous modifiez la configuration réseau, y compris le routage et les modifications de passerelle, la connectivité client au nœud d'administration principal et à d'autres nœuds de la grille risque d'être perdue. En fonction des modifications de réseau appliquées, vous devrez peut-être rétablir ces connexions.

Référence du port réseau

Communications internes sur les nœuds de la grille

Le pare-feu interne StorageGRID permet les connexions entrantes à des ports spécifiques du réseau de la grille. Les connexions sont également acceptées sur les ports définis par les terminaux d'équilibreur de charge.



NetApp vous recommande d'activer le trafic ICMP (Internet Control message Protocol) entre les nœuds de la grille. L'autorisation du trafic ICMP peut améliorer les performances de basculement lorsqu'un nœud de grille ne peut pas être atteint.

Outre ICMP et les ports répertoriés dans le tableau, StorageGRID utilise le protocole VRRP (Virtual Router Redundancy Protocol). VRRP est un protocole Internet qui utilise le protocole IP numéro 112. StorageGRID utilise le protocole VRRP en mode monodiffusion uniquement. VRRP n'est requis que si "[groupes haute disponibilité](#)" sont configurés.

Instructions pour les nœuds basés sur Linux

Si les stratégies de réseau d'entreprise limitent l'accès à l'un de ces ports, vous pouvez remappage les ports au moment du déploiement à l'aide d'un paramètre de configuration de déploiement. Pour plus d'informations sur le remappage des ports et les paramètres de configuration de déploiement, reportez-vous à la section :

- "[Installez StorageGRID sur Red Hat Enterprise Linux](#)"
- "[Installez StorageGRID sur Ubuntu ou Debian](#)"

Instructions pour les nœuds VMware

Configurez les ports suivants uniquement si vous devez définir des restrictions de pare-feu externes à la mise en réseau VMware.

Si les stratégies de mise en réseau d'entreprise limitent l'accès à l'un de ces ports, vous pouvez remappage les ports lors du déploiement des nœuds à l'aide du client Web VMware vSphere, ou à l'aide d'un paramètre de fichier de configuration lors de l'automatisation du déploiement des nœuds de la grille. Pour plus d'informations sur le remappage des ports et les paramètres de configuration du déploiement, reportez-vous à la section "[Installez StorageGRID sur VMware](#)".

Consignes pour les nœuds d'appliance

Si les stratégies de réseau d'entreprise limitent l'accès à l'un de ces ports, vous pouvez remappage les ports à l'aide du programme d'installation de l'appliance StorageGRID. Voir "[Facultatif : remappage des ports réseau pour l'appliance](#)".

Ports internes StorageGRID

Port	TCP ou UDP	De	À	Détails
22	TCP	Nœud d'administration principal	Tous les nœuds	Pour les procédures de maintenance, le nœud d'administration principal doit pouvoir communiquer avec tous les autres nœuds via SSH sur le port 22. L'autorisation du trafic SSH depuis d'autres nœuds est facultative.
80	TCP	Appliances	Nœud d'administration principal	Utilisé par les appliances StorageGRID pour communiquer avec le nœud d'administration principal afin de démarrer l'installation.
123	UDP	Tous les nœuds	Tous les nœuds	Service de protocole de temps de réseau. Chaque nœud synchronise son heure avec chaque autre nœud à l'aide du protocole NTP.
443	TCP	Tous les nœuds	Nœud d'administration principal	Utilisé pour communiquer l'état au nœud d'administration principal lors de l'installation et d'autres procédures de maintenance.
1055	TCP	Tous les nœuds	Nœud d'administration principal	Trafic interne pour l'installation, l'extension, la récupération et d'autres procédures de maintenance.
1139	TCP	Nœuds de stockage	Nœuds de stockage	Trafic interne entre les nœuds de stockage.
1501	TCP	Tous les nœuds	Nœuds de stockage avec ADC	Création de rapports, audit et configuration trafic interne.
1502	TCP	Tous les nœuds	Nœuds de stockage	Trafic interne lié aux protocoles S3 et Swift.

Port	TCP ou UDP	De	À	Détails
1504	TCP	Tous les nœuds	Nœuds d'administration	Rapports de service NMS et trafic interne de configuration.
1505	TCP	Tous les nœuds	Nœuds d'administration	Trafic interne du service AMS.
1506	TCP	Tous les nœuds	Tous les nœuds	Trafic interne de l'état du serveur.
1507	TCP	Tous les nœuds	Nœuds de passerelle	Trafic interne de l'équilibreur de charge.
1508	TCP	Tous les nœuds	Nœud d'administration principal	Trafic interne de gestion de la configuration.
1511	TCP	Tous les nœuds	Nœuds de stockage	Trafic interne de métadonnées.
7001	TCP	Nœuds de stockage	Nœuds de stockage	Communication inter-nœud Cassandra TLS avec cluster.
7443	TCP	Tous les nœuds	Nœud d'administration principal	Trafic interne pour l'installation, l'extension, la récupération, les autres procédures de maintenance et le signalement des erreurs.
8011	TCP	Tous les nœuds	Nœud d'administration principal	Trafic interne pour l'installation, l'extension, la récupération et d'autres procédures de maintenance.
8443	TCP	Nœud d'administration principal	Nœuds d'appliance	Trafic interne lié à la procédure de mode de maintenance.
9042	TCP	Nœuds de stockage	Nœuds de stockage	Port client Cassandra.
9999	TCP	Tous les nœuds	Tous les nœuds	Trafic interne pour plusieurs services. Inclut les procédures de maintenance, les mesures et les mises à jour réseau.

Port	TCP ou UDP	De	À	Détails
10226	TCP	Nœuds de stockage	Nœud d'administration principal	Utilisé par les appliances StorageGRID pour transférer les packages AutoSupport de E-Series SANtricity System Manager vers le nœud d'administration principal.
10342	TCP	Tous les nœuds	Nœud d'administration principal	Trafic interne pour l'installation, l'extension, la récupération et d'autres procédures de maintenance.
18000	TCP	Nœuds d'administration/de stockage	Nœuds de stockage avec ADC	Trafic interne du service de compte.
18001	TCP	Nœuds d'administration/de stockage	Nœuds de stockage avec ADC	Trafic interne de la fédération des identités.
18002	TCP	Nœuds d'administration/de stockage	Nœuds de stockage	Trafic API interne lié aux protocoles objet
18003	TCP	Nœuds d'administration/de stockage	Nœuds de stockage avec ADC	Trafic interne des services de plate-forme.
18017	TCP	Nœuds d'administration/de stockage	Nœuds de stockage	Trafic interne du service Data Mover pour les pools de stockage cloud.
18019	TCP	Nœuds de stockage	Nœuds de stockage	Trafic interne de service de bloc pour le code d'effacement.
18082	TCP	Nœuds d'administration/de stockage	Nœuds de stockage	Trafic interne lié à S3.
18083	TCP	Tous les nœuds	Nœuds de stockage	Trafic interne lié à Swift.

Port	TCP ou UDP	De	À	Détails
18086	TCP	Tous les nœuds grid	Tous les nœuds de stockage	Trafic interne lié au service LDR.
18200	TCP	Nœuds d'administration/de stockage	Nœuds de stockage	Statistiques supplémentaires sur les demandes client.
19000	TCP	Nœuds d'administration/de stockage	Nœuds de stockage avec ADC	Trafic interne du service Keystone.

Informations associées

["Communications externes"](#)

Communications externes

Les clients doivent communiquer avec les nœuds du grid pour ingérer et récupérer le contenu. Les ports utilisés dépendent des protocoles de stockage objet choisis. Ces ports doivent être accessibles au client.

Accès restreint aux ports

Si les stratégies de mise en réseau d'entreprise limitent l'accès à l'un des ports, vous pouvez effectuer l'une des opérations suivantes :

- ["terminaux d'équilibrage de charge"](#) Permet d'autoriser l'accès aux ports définis par l'utilisateur.
- Remap les ports lors du déploiement des nœuds. Toutefois, vous ne devez pas remapper les terminaux de l'équilibreur de charge. Pour plus d'informations sur le remappage des ports pour votre nœud StorageGRID, reportez-vous aux sections suivantes :
 - ["Clés de remap de port pour StorageGRID sur Red Hat Enterprise Linux"](#)
 - ["Clés de remap de port pour StorageGRID sur Ubuntu ou Debian"](#)
 - ["Remappez les ports pour StorageGRID sur VMware"](#)
 - ["Facultatif : remappage des ports réseau pour l'appliance"](#)

Ports utilisés pour les communications externes

Le tableau suivant indique les ports utilisés pour le trafic dans les nœuds.



Cette liste n'inclut pas les ports qui peuvent être configurés comme ["terminaux d'équilibrage de charge"](#).

Port	TCP ou UDP	Protocole	De	À	Détails
22	TCP	SSH	L'ordinateur portable de service	Tous les nœuds	Un accès SSH ou via la console est requis pour les procédures liées aux étapes de la console. Vous pouvez également utiliser le port 2022 au lieu de 22.
25	TCP	SMTP	Nœuds d'administration	Serveur de messagerie	Utilisé pour les alertes et l'adresse AutoSupport basée sur des e-mails. Vous pouvez remplacer le paramètre de port par défaut de 25 à l'aide de la page serveurs de messagerie.
53	TCP/UDP	DNS	Tous les nœuds	Serveurs DNS	Utilisé pour DNS.
67	UDP	DHCP	Tous les nœuds	Service DHCP	Permet de prendre en charge la configuration réseau basée sur DHCP. Le service dhclient ne fonctionne pas pour les grilles configurées de façon statique.
68	UDP	DHCP	Service DHCP	Tous les nœuds	Permet de prendre en charge la configuration réseau basée sur DHCP. Le service dhclient ne s'exécute pas pour les grilles qui utilisent des adresses IP statiques.
80	TCP	HTTP	Navigateur	Nœuds d'administration	Le port 80 redirige vers le port 443 pour l'interface utilisateur du nœud d'administration.
80	TCP	HTTP	Navigateur	Appliances	Le port 80 redirige vers le port 8443 du programme d'installation de l'appliance StorageGRID.
80	TCP	HTTP	Nœuds de stockage avec ADC	AWS	Utilisé pour les messages de services de plateforme envoyés à AWS ou à d'autres services externes utilisant HTTP. Les locataires peuvent remplacer le paramètre de port HTTP par défaut de 80 lors de la création d'un nœud final.
80	TCP	HTTP	Nœuds de stockage	AWS	Les demandes de pools de stockage cloud sont envoyées aux cibles AWS qui utilisent HTTP. Les administrateurs du grid peuvent remplacer le paramètre de port HTTP par défaut de 80 lors de la configuration d'un pool de stockage cloud.

Port	TCP ou UDP	Protocole	De	À	Détails
111	TCP/UDP	Rpcbnd	Client NFS	Nœuds d'administration	Utilisé par l'export d'audit basé sur NFS (portmap). Remarque : ce port n'est requis que si l'exportation d'audit NFS est activée. Remarque : la prise en charge de NFS a été obsolète et sera supprimée dans une future version.
123	UDP	NTP	Nœuds NTP principaux	NTP externe	Service de protocole de temps de réseau. Les nœuds sélectionnés comme sources NTP principales synchronisent également les heures d'horloge avec les sources d'heure NTP externes.
161	TCP/UDP	SNMP	Client SNMP	Tous les nœuds	Utilisé pour l'interrogation SNMP. Tous les nœuds fournissent des informations de base ; les nœuds d'administration fournissent également des données d'alerte. Le port UDP 161 est défini par défaut lorsqu'il est configuré. Remarque : ce port n'est nécessaire que, et n'est ouvert que sur le pare-feu de nœud si SNMP est configuré. Si vous prévoyez d'utiliser SNMP, vous pouvez configurer d'autres ports. Remarque : pour plus d'informations sur l'utilisation de SNMP avec StorageGRID, contactez votre ingénieur commercial NetApp.
162	TCP/UDP	Notifications SNMP	Tous les nœuds	Destinations de notification	Notifications et interruptions SNMP sortantes par défaut au port UDP 162. Remarque : ce port n'est requis que si SNMP est activé et que les destinations de notification sont configurées. Si vous prévoyez d'utiliser SNMP, vous pouvez configurer d'autres ports. Remarque : pour plus d'informations sur l'utilisation de SNMP avec StorageGRID, contactez votre ingénieur commercial NetApp.
389	TCP/UDP	LDAP	Nœuds de stockage avec ADC	Active Directory/LDAP	Utilisé pour la connexion à un serveur Active Directory ou LDAP pour la fédération des identités.

Port	TCP ou UDP	Protocole	De	À	Détails
443	TCP	HTTPS	Navigateur	Nœuds d'administration	Utilisé par les navigateurs Web et les clients API de gestion pour accéder à Grid Manager et tenant Manager. Remarque : si vous fermez les ports Grid Manager 443 ou 8443, tous les utilisateurs actuellement connectés sur un port bloqué, y compris vous, perdront l'accès à Grid Manager à moins que leur adresse IP n'ait été ajoutée à la liste d'adresses privilégiées. Reportez-vous à la section " Configurer les contrôles de pare-feu " pour configurer des adresses IP privilégiées.
443	TCP	HTTPS	Nœuds d'administration	Active Directory	Utilisé par les nœuds d'administration se connectant à Active Directory si l'authentification unique (SSO) est activée.
443	TCP	HTTPS	Nœuds de stockage avec ADC	AWS	Utilisé pour les messages de services de plateforme envoyés à AWS ou à d'autres services externes utilisant HTTPS. Les locataires peuvent remplacer le paramètre de port HTTP par défaut de 443 lors de la création d'un nœud final.
443	TCP	HTTPS	Nœuds de stockage	AWS	Les demandes de pools de stockage cloud sont envoyées aux cibles AWS qui utilisent HTTPS. Les administrateurs du grid peuvent remplacer le paramètre de port HTTPS par défaut de 443 lors de la configuration d'un pool de stockage cloud.
903	TCP	NFS	Client NFS	Nœuds d'administration	Utilisé par l'exportation d'audit basée sur NFS (<code>rpc.mountd</code>). Remarque : ce port n'est requis que si l'exportation d'audit NFS est activée. Remarque : la prise en charge de NFS a été obsolète et sera supprimée dans une future version.
2022	TCP	SSH	L'ordinateur portable de service	Tous les nœuds	Un accès SSH ou via la console est requis pour les procédures liées aux étapes de la console. Vous pouvez également utiliser le port 22 au lieu de 2022.

Port	TCP ou UDP	Protocole	De	À	Détails
2049	TCP	NFS	Client NFS	Nœuds d'administration	Utilisé par l'export d'audit basé sur NFS (nfs). Remarque : ce port n'est requis que si l'exportation d'audit NFS est activée. Remarque : la prise en charge de NFS a été obsolète et sera supprimée dans une future version.
5353	UDP	MDNS	Tous les nœuds	Tous les nœuds	Fournit le service DNS multidiffusion (mDNS) utilisé pour les modifications d'IP de grille complète et pour la découverte du nœud d'administration principal pendant l'installation, l'extension et la récupération.
5696	TCP	KMIP	Appliance	KM	Trafic externe KMIP (Key Management Interoperability Protocol) depuis les appliances configurées pour le chiffrement des nœuds vers le serveur de gestion des clés (KMS), sauf si un autre port est spécifié sur la page de configuration KMS du programme d'installation de l'appliance StorageGRID.
8022	TCP	SSH	L'ordinateur portable de service	Tous les nœuds	SSH sur le port 8022 permet d'accéder au système d'exploitation de base sur l'appliance et les plateformes de nœuds virtuels pour le support et le dépannage. Ce port n'est pas utilisé pour les nœuds Linux (bare Metal) et n'est pas requis pour être accessible entre les nœuds de la grille ou pendant les opérations normales.
8443	TCP	HTTPS	Navigateur	Nœuds d'administration	Facultatif. Utilisé par les navigateurs Web et les clients API de gestion pour accéder à Grid Manager. Peut être utilisé pour séparer les communications Grid Manager et tenant Manager. Remarque : si vous fermez les ports Grid Manager 443 ou 8443, tous les utilisateurs actuellement connectés sur un port bloqué, y compris vous, perdront l'accès à Grid Manager à moins que leur adresse IP n'ait été ajoutée à la liste d'adresses privilégiées. Reportez-vous à la section " Configurer les contrôles de pare-feu " pour configurer des adresses IP privilégiées.

Port	TCP ou UDP	Protocole	De	À	Détails
9022	TCP	SSH	L'ordinateur portable de service	Appliances	Permet d'accéder aux appliances StorageGRID en mode préconfiguration pour le support et le dépannage. Ce port n'est pas nécessaire pour être accessible entre des nœuds grid ou pendant les opérations normales.
9091	TCP	HTTPS	Service externe Grafana	Nœuds d'administration	Utilisés par les services Grafana externes pour sécuriser l'accès au service StorageGRID Prometheus. Remarque : ce port n'est nécessaire que si l'accès Prometheus basé sur un certificat est activé.
9092	TCP	Kafka	Nœuds de stockage avec ADC	Cluster Kafka	Utilisé pour les messages de services de plateforme envoyés à un cluster Kafka. Lors de la création d'un terminal, les locataires peuvent remplacer le paramètre par défaut du port Kafka 9092.
9443	TCP	HTTPS	Navigateur	Nœuds d'administration	Facultatif. Utilisé par les navigateurs Web et les clients API de gestion pour accéder au Gestionnaire de locataires. Peut être utilisé pour séparer les communications Grid Manager et tenant Manager.
18082	TCP	HTTPS	Clients S3	Nœuds de stockage	Trafic client S3 directement vers les nœuds de stockage (HTTPS).
18083	TCP	HTTPS	Clients Swift	Nœuds de stockage	Trafic des clients Swift directement vers les nœuds de stockage (HTTPS).
18084	TCP	HTTP	Clients S3	Nœuds de stockage	Trafic client S3 directement vers les nœuds de stockage (HTTP).
18085	TCP	HTTP	Clients Swift	Nœuds de stockage	Trafic des clients Swift directement vers les nœuds de stockage (HTTP).

Port	TCP ou UDP	Protocole	De	À	Détails
23000-23999	TCP	HTTPS	Tous les nœuds du grid source pour la réplication inter-grid	Nœuds d'administration et nœuds de passerelle sur le grid de destination pour la réplication inter-grid	Cette plage de ports est réservée aux connexions de fédération de grille. Les deux grilles d'une connexion donnée utilisent le même port.

Démarrage rapide pour StorageGRID

Suivez ces étapes générales pour configurer et utiliser n'importe quel système StorageGRID.

1

Apprenez, planifiez et collectez des données

Contactez votre ingénieur commercial NetApp pour en savoir plus sur les options et planifier votre nouveau système StorageGRID. Prenez en compte les types de questions suivants :

- Quelle quantité de données d'objet prévoyez-vous de stocker au départ et au fil du temps ?
- De combien de sites avez-vous besoin ?
- De combien de nœuds et de quels types de nœuds avez-vous besoin sur chaque site ?
- Quels réseaux StorageGRID utiliserez-vous ?
- Qui va utiliser votre grille pour stocker des objets ? Quelles applications utiliseront-ils ?
- Avez-vous des exigences spéciales en matière de sécurité ou de stockage ?
- Devez-vous vous conformer à des exigences légales ou réglementaires ?

Vous pouvez également consulter votre consultant en services professionnels NetApp pour accéder à l'outil NetApp ConfigBuilder et remplir un manuel de configuration à utiliser lors de l'installation et du déploiement de votre nouveau système. Vous pouvez également l'utiliser pour automatiser la configuration de n'importe quelle appliance StorageGRID. Voir "[Automatisez l'installation et la configuration de l'appliance](#)".

Révision "[Découvrez StorageGRID](#)" et "[Instructions de mise en réseau](#)".

2

Installez les nœuds

Un système StorageGRID se compose de nœuds matériels et logiciels individuels. Vous devez d'abord installer le matériel pour chaque nœud d'appliance et configurer chaque hôte Linux ou VMware.

Pour terminer l'installation, vous devez installer le logiciel StorageGRID sur chaque appliance ou hôte logiciel et connecter les nœuds à un grid. Au cours de cette étape, vous fournissez les noms de site et de nœud, les détails de sous-réseau et les adresses IP de vos serveurs NTP et DNS.

Découvrez comment :

- ["Installez le matériel de l'appliance"](#)
- ["Installez StorageGRID sur Red Hat Enterprise Linux"](#)
- ["Installez StorageGRID sur Ubuntu ou Debian"](#)
- ["Installez StorageGRID sur VMware"](#)

3

Connectez-vous et vérifiez l'état du système

Dès que vous installez le nœud d'administration principal, vous pouvez vous connecter à Grid Manager. Ensuite, vous pouvez vérifier l'état de santé général de votre nouveau système, activer AutoSupport et les e-mails d'alerte, et configurer les noms de domaine de terminaux S3.

Découvrez comment :

- ["Connectez-vous au Grid Manager"](#)
- ["Contrôle de l'état des systèmes"](#)
- ["Configurez AutoSupport"](#)
- ["Configurez les notifications par e-mail pour les alertes"](#)
- ["Configuration des noms de domaine de terminaux S3"](#)

4

Configuration et gestion

Les tâches de configuration que vous devez effectuer pour un nouveau système StorageGRID dépendent de la manière dont vous utiliserez votre grille. Vous configurez au moins l'accès au système, utilisez les assistants FabricPool et S3 et gérez les divers paramètres de stockage et de sécurité.

Découvrez comment :

- ["Contrôlez l'accès au StorageGRID"](#)
- ["Utilisation de l'assistant d'installation S3"](#)
- ["Utilisez l'assistant d'installation FabricPool"](#)
- ["Gérer la sécurité"](#)
- ["Durcissement du système"](#)

5

Configuration d'ILM

Vous contrôlez le placement et la durée de chaque objet de votre système StorageGRID en configurant une règle de gestion du cycle de vie des informations (ILM) constituée d'une ou plusieurs règles ILM. Les règles ILM indiquent à StorageGRID comment créer et distribuer des copies de données en mode objet et comment gérer ces copies au fil du temps.

Découvrez comment : ["Gestion des objets avec ILM"](#)

6

Utilisez StorageGRID

Une fois la configuration initiale terminée, les comptes de locataires StorageGRID peuvent utiliser les applications client S3 pour ingérer, récupérer et supprimer des objets.

Découvrez comment :

- ["Utilisez un compte de locataire"](#)
- ["Utilisez l'API REST S3"](#)

7

Surveillance et résolution de problèmes

Lorsque votre système est opérationnel, vous devez surveiller régulièrement ses activités et résoudre les problèmes éventuels. Vous pouvez également configurer un serveur syslog externe, utiliser la surveillance SNMP ou collecter des données supplémentaires.

Découvrez comment :

- ["Surveillez StorageGRID"](#)
- ["Dépanner StorageGRID"](#)

8

Développez, entretenez et restaurez

Vous pouvez ajouter des nœuds ou des sites pour augmenter la capacité ou les fonctionnalités de votre système. Vous pouvez également exécuter diverses procédures de maintenance pour effectuer une reprise après incident ou maintenir votre système StorageGRID à jour et performant.

Découvrez comment :

- ["Développez une grille"](#)
- ["Maintenez votre grille"](#)
- ["Restaurer les nœuds"](#)

Informations sur le copyright

Copyright © 2024 NetApp, Inc. Tous droits réservés. Imprimé aux États-Unis. Aucune partie de ce document protégé par copyright ne peut être reproduite sous quelque forme que ce soit ou selon quelque méthode que ce soit (graphique, électronique ou mécanique, notamment par photocopie, enregistrement ou stockage dans un système de récupération électronique) sans l'autorisation écrite préalable du détenteur du droit de copyright.

Les logiciels dérivés des éléments NetApp protégés par copyright sont soumis à la licence et à l'avis de non-responsabilité suivants :

CE LOGICIEL EST FOURNI PAR NETAPP « EN L'ÉTAT » ET SANS GARANTIES EXPRESSES OU TACITES, Y COMPRIS LES GARANTIES TACITES DE QUALITÉ MARCHANDE ET D'ADÉQUATION À UN USAGE PARTICULIER, QUI SONT EXCLUES PAR LES PRÉSENTES. EN AUCUN CAS NETAPP NE SERA TENU POUR RESPONSABLE DE DOMMAGES DIRECTS, INDIRECTS, ACCESSOIRES, PARTICULIERS OU EXEMPLAIRES (Y COMPRIS L'ACHAT DE BIENS ET DE SERVICES DE SUBSTITUTION, LA PERTE DE JOUISSANCE, DE DONNÉES OU DE PROFITS, OU L'INTERRUPTION D'ACTIVITÉ), QUELLES QU'EN SOIENT LA CAUSE ET LA DOCTRINE DE RESPONSABILITÉ, QU'IL S'AGISSE DE RESPONSABILITÉ CONTRACTUELLE, STRICTE OU DÉLICTELLE (Y COMPRIS LA NÉGLIGENCE OU AUTRE) DÉCOULANT DE L'UTILISATION DE CE LOGICIEL, MÊME SI LA SOCIÉTÉ A ÉTÉ INFORMÉE DE LA POSSIBILITÉ DE TELS DOMMAGES.

NetApp se réserve le droit de modifier les produits décrits dans le présent document à tout moment et sans préavis. NetApp décline toute responsabilité découlant de l'utilisation des produits décrits dans le présent document, sauf accord explicite écrit de NetApp. L'utilisation ou l'achat de ce produit ne concède pas de licence dans le cadre de droits de brevet, de droits de marque commerciale ou de tout autre droit de propriété intellectuelle de NetApp.

Le produit décrit dans ce manuel peut être protégé par un ou plusieurs brevets américains, étrangers ou par une demande en attente.

LÉGENDE DE RESTRICTION DES DROITS : L'utilisation, la duplication ou la divulgation par le gouvernement sont sujettes aux restrictions énoncées dans le sous-paragraphe (b)(3) de la clause Rights in Technical Data-Noncommercial Items du DFARS 252.227-7013 (février 2014) et du FAR 52.227-19 (décembre 2007).

Les données contenues dans les présentes se rapportent à un produit et/ou service commercial (tel que défini par la clause FAR 2.101). Il s'agit de données propriétaires de NetApp, Inc. Toutes les données techniques et tous les logiciels fournis par NetApp en vertu du présent Accord sont à caractère commercial et ont été exclusivement développés à l'aide de fonds privés. Le gouvernement des États-Unis dispose d'une licence limitée irrévocable, non exclusive, non cessible, non transférable et mondiale. Cette licence lui permet d'utiliser uniquement les données relatives au contrat du gouvernement des États-Unis d'après lequel les données lui ont été fournies ou celles qui sont nécessaires à son exécution. Sauf dispositions contraires énoncées dans les présentes, l'utilisation, la divulgation, la reproduction, la modification, l'exécution, l'affichage des données sont interdits sans avoir obtenu le consentement écrit préalable de NetApp, Inc. Les droits de licences du Département de la Défense du gouvernement des États-Unis se limitent aux droits identifiés par la clause 252.227-7015(b) du DFARS (février 2014).

Informations sur les marques commerciales

NETAPP, le logo NETAPP et les marques citées sur le site <http://www.netapp.com/TM> sont des marques déposées ou des marques commerciales de NetApp, Inc. Les autres noms de marques et de produits sont des marques commerciales de leurs propriétaires respectifs.