



# **Sistemi AFF C80**

## **Install and maintain**

NetApp  
December 18, 2024

# Sommario

- Sistemi AFF C80 ..... 1
- Installazione e configurazione ..... 1
- Mantenere ..... 19

# Sistemi AFF C80

## Installazione e configurazione

### Flusso di lavoro di installazione e configurazione - AFF C80

Per installare e configurare il sistema AFF C80, devi esaminare i requisiti hardware, preparare il sito, installare e cablare i componenti hardware, accendere il sistema e configurare il cluster ONTAP.

1

#### "Esaminare i requisiti di installazione"

Esaminare le attrezzature e gli strumenti necessari per installare il sistema di stoccaggio e i ripiani di stoccaggio ed esaminare le precauzioni di sollevamento e sicurezza.

2

#### "Preparazione dell'installazione del sistema di storage AFF C80"

Per prepararsi all'installazione del sistema, è necessario preparare il sito, controllare i requisiti ambientali ed elettrici e verificare che lo spazio rack sia sufficiente. Quindi, disimballare l'apparecchiatura, confrontarne il contenuto con la distinta di imballaggio e registrare l'hardware per accedere ai vantaggi del supporto.

3

#### "Installazione dell'hardware per il sistema di storage AFF C80"

Per installare l'hardware, installare i kit guide per il sistema di archiviazione e gli scaffali, quindi installare e fissare il sistema di archiviazione nell'armadietto o nel rack per telecomunicazioni. Quindi, far scorrere i ripiani sulle guide. Infine, collegare i dispositivi di gestione dei cavi al retro del sistema di archiviazione per l'instradamento organizzato dei cavi.

4

#### "Cavi i controller e gli shelf di storage per il sistema storage AFF C80"

Per collegare l'hardware, collegare prima gli storage controller alla rete e poi i controller agli shelf di storage.

5

#### "Accendere il sistema di archiviazione AFF C80"

Prima di accendere i controller, accendere ogni shelf NS224 e assegnare un ID shelf univoco per garantire che ogni shelf sia identificato in modo univoco all'interno del setup.

6

#### "Completare la configurazione del sistema storage"

Per completare l'installazione del sistema, accedere a ONTAP System Manager puntando un browser all'indirizzo IP del controller. Una procedura guidata di installazione consente di completare la configurazione del cluster per il sistema di storage AFF C80.

### Requisiti di installazione - AFF C80

Esaminare l'attrezzatura necessaria e le precauzioni di sollevamento per il sistema di

storage AFF C80 e gli shelf di storage.

### Attrezzatura necessaria per l'installazione

Per installare il sistema di storage AFF C80 sono necessari le seguenti attrezzature e strumenti.

- Accesso a un browser Web per configurare il sistema di archiviazione
- Cinturino da scariche elettrostatiche (ESD)
- Torcia
- Computer portatile o console con connessione USB/seriale
- Graffetta o penna a sfera con punta stretta per l'impostazione di NS224 ID scaffali
- Cacciavite Phillips n. 2

### Precauzioni per il sollevamento

I sistemi di storage AFF C80 e gli shelf di storage NS224 sono pesanti. Prestare attenzione durante il sollevamento e lo spostamento di questi elementi.

#### Sistemi storage AFF C80

Un sistema di storage AFF C80 può pesare fino a 68,8 kg (151,68 lb). Per sollevare l'impianto, utilizzare quattro persone o un sollevatore idraulico.

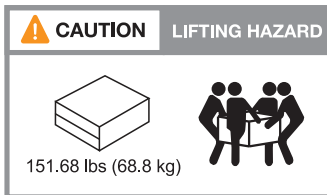

#### NS224 ripiano

Un ripiano di stoccaggio NS224 può pesare fino a 30,29 kg (66,78 lb). Per sollevare il ripiano portaoggetti, utilizzare due persone o un sollevatore idraulico. Tenere tutti i componenti nel ripiano portaoggetti (anteriore e posteriore) per evitare di sbilanciare il peso del ripiano.

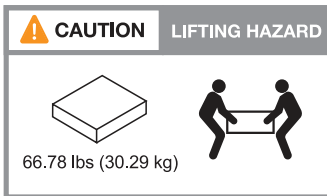

### Informazioni correlate

- ["Informazioni sulla sicurezza e avvisi normativi"](#)

### Quali sono le prossime novità?

Dopo aver esaminato i requisiti hardware, si ["Preparazione dell'installazione del sistema di storage AFF C80"](#).

### Preparazione all'installazione - AFF C80

Preparare l'installazione del sistema di storage AFF C80 preparando il sito, disimballando

le confezioni e confrontando il contenuto delle confezioni con il documento di trasporto, quindi registrare il sistema per accedere ai vantaggi del supporto.

### Fase 1: Preparare il sito

Per installare il sistema di archiviazione, verificare che il sito e il cabinet o il rack che si intende utilizzare soddisfino le specifiche per la configurazione.

#### Fasi

1. Utilizzare ["NetApp Hardware Universe"](#) per verificare che il sito soddisfi i requisiti ambientali ed elettrici del sistema di archiviazione.
  2. Assicurarsi di disporre di uno spazio rack adeguato:
    - 4U in una configurazione ha per il sistema storage
    - 2U TB per ogni shelf storage NS224
- NOTA:** vedere ["NetApp Hardware Universe"](#) per i requisiti di spazio rack per altri shelf di archiviazione supportati.
3. Installare gli switch di rete necessari.

Per le istruzioni di installazione e per informazioni sulla compatibilità, consultare la ["Documentazione dello switch" "NetApp Hardware Universe"](#) .

### Fase 2: Disimballare le scatole

Dopo aver verificato che il sito e il cabinet o il rack che si intende utilizzare per il sistema di archiviazione soddisfino le specifiche richieste, disimballare tutte le confezioni e confrontare il contenuto con gli articoli presenti sul documento di trasporto.

#### Fasi

1. Aprire con attenzione tutte le scatole e disporre il contenuto in modo organizzato.
2. Confrontare il contenuto della confezione con l'elenco riportato sul documento di trasporto.



È possibile ottenere la distinta di imballaggio eseguendo la scansione del codice QR sul lato del cartone di spedizione.

I seguenti elementi sono alcuni dei contenuti che potrebbero essere visualizzati nelle caselle.

Assicurarsi che tutto ciò che è contenuto nelle confezioni corrisponda all'elenco riportato sul documento di trasporto. In caso di discrepanze, annotarle per ulteriori azioni.

Hardware	Cavi	
----------	------	--

<ul style="list-style-type: none"> <li>• Pannello</li> <li>• Dispositivo di gestione dei cavi</li> <li>• Sistema storage</li> <li>• Kit guide con istruzioni (opzionale)</li> <li>• Shelf di storage</li> </ul>	<ul style="list-style-type: none"> <li>• Cavi Ethernet di gestione (cavi RJ-45)</li> <li>• Cavi di rete</li> <li>• Cavi di alimentazione</li> <li>• Cavi di stoccaggio (se è stato ordinato ulteriore spazio di archiviazione)</li> <li>• Cavo della porta seriale USB-C.</li> </ul>	
---	--	--

### Fase 3: Registrare il sistema di archiviazione

Dopo aver verificato che il sito soddisfi i requisiti per le specifiche del sistema di storage e aver verificato di disporre di tutte le parti ordinate, è necessario registrare il sistema.

#### Fasi

1. Individua il numero di serie del tuo sistema storage.

Il numero è riportato sul documento di trasporto, nell'e-mail di conferma o sul modulo Gestione sistema del controller dopo averlo disimballato.



2. Andare a "[Sito di supporto NetApp](#)".
3. Stabilire se è necessario registrare il sistema storage:

Se sei un...	Attenersi alla procedura descritta di seguito...
Cliente NetApp esistente	<ol style="list-style-type: none"> <li>a. Accedi con il tuo nome utente e la password.</li> <li>b. Selezionare <b>sistemi &gt; i miei sistemi</b>.</li> <li>c. Verificare che il nuovo numero di serie sia elencato.</li> <li>d. In caso contrario, seguire le istruzioni per i nuovi clienti NetApp.</li> </ol>
Nuovo cliente NetApp	<ol style="list-style-type: none"> <li>a. Fare clic su <b>Registrati ora</b> e creare un account.</li> <li>b. Selezionare <b>sistemi &gt; Registra sistemi</b>.</li> <li>c. Inserisci il numero di serie del sistema storage e i dettagli richiesti.</li> </ol> <p>Una volta approvata la registrazione, è possibile scaricare il software richiesto. Il processo di approvazione potrebbe richiedere fino a 24 ore.</p>

#### Quali sono le prossime novità?

Dopo aver preparato l'installazione di AFF C80 hardware, l'utente "[Installazione dell'hardware per il sistema di storage AFF C80](#)".

## Installare la bulloneria - AFF C80

Dopo aver preparato l'installazione del sistema di storage AFF C80, installare l'hardware per il sistema. Per prima cosa, montare i kit guide. Quindi, installare e proteggere il sistema di archiviazione in un cabinet o in un rack per telecomunicazioni.

Saltare questo passaggio se il cabinet è pre-compilato.

### Prima di iniziare

- Assicurarsi di avere le istruzioni fornite con il kit guida.
- Prestare attenzione ai problemi di sicurezza associati al peso del sistema di stoccaggio e del ripiano di stoccaggio.
- Tenere presente che il flusso d'aria attraverso il sistema di storage entra dalla parte anteriore dove sono installati il pannello o i cappucci terminali e fuoriesce dalla parte posteriore dove si trovano le porte.

### Fasi

1. Installare i kit guide per il sistema di archiviazione e gli scaffali, secondo necessità, seguendo le istruzioni fornite con i kit.
2. Installare e fissare il sistema di archiviazione nell'armadietto o nel rack per telecomunicazioni:
  - a. Posizionare il sistema di stoccaggio sulle guide al centro del cabinet o del rack per telecomunicazioni, quindi sostenere il sistema di archiviazione dal basso e farlo scorrere in posizione.
  - b. Fissare il sistema di archiviazione all'armadietto o al rack per telecomunicazioni utilizzando le viti di montaggio incluse.
3. Installazione del ripiano:
  - a. Posizionare la parte posteriore del ripiano sulle guide, quindi sostenere il ripiano dal basso e farlo scorrere nell'armadietto o nel rack per telecomunicazioni.  
  
Se si installano più shelf, posizionare il primo shelf direttamente sopra i controller. Posizionare il secondo shelf direttamente sotto i controller. Ripetere questo modello per tutti gli shelf di storage aggiuntivi.
  - b. Fissare il ripiano all'armadietto o al rack per telecomunicazioni utilizzando le viti di montaggio in dotazione.
4. Collegare i dispositivi di gestione dei cavi al retro del sistema di archiviazione.

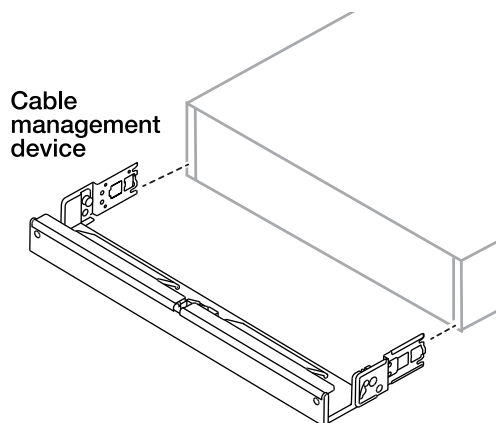

5. Fissare il frontalino alla parte anteriore del sistema di archiviazione.

## Quali sono le prossime novità?

Dopo aver installato l'hardware per il sistema AFF C80, si ["Collegare l'hardware del sistema di storage AFF C80"](#).

## Collegare l'hardware - AFF C80

Dopo aver installato l'hardware rack per il sistema di storage AFF C80, installare i cavi di rete per i controller e collegare i cavi tra i controller e gli shelf di storage.

### Prima di iniziare

Per l'orientamento corretto della linguetta di estrazione del connettore del cavo, consultare la freccia degli schemi dei cavi.

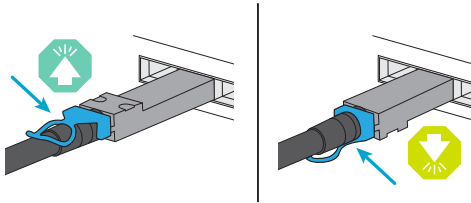

- Quando si inserisce il connettore, si dovrebbe avvertire uno scatto in posizione; se non si sente uno scatto, rimuoverlo, capovolgere la testa del cavo e riprovare.
- Se si effettua il collegamento a uno switch ottico, inserire il ricetrasmittitore SFP (Small Form-factor pluggable) nella porta del controller prima di collegare il cavo alla porta.

### Fase 1: Collegare i controller di archiviazione alla rete

Collegare gli storage controller alla rete host.

### Prima di iniziare

Contattare l'amministratore di rete per informazioni sulla connessione del sistema di archiviazione agli switch.

### A proposito di questa attività

Queste procedure mostrano le configurazioni comuni. Tenete presente che il cablaggio specifico dipende dai componenti ordinati per il vostro sistema di storage. Per informazioni dettagliate sulla configurazione e la priorità degli slot, vedere ["NetApp Hardware Universe"](#).



## Opzione 1: Cluster ONTAP senza switch

Connetti gli storage controller per creare connessioni cluster ONTAP e collegare le porte Ethernet di ciascun controller alla rete host.

### Fasi

1. Utilizzare il cavo di interconnessione Cluster/ha per collegare le porte da E1a a E1a e le porte da e7a a e7a.



Il traffico di cluster Interconnect e quello di ha condividono le stesse porte fisiche.

- a. Collegare la porta E1a del controller A alla porta E1a del controller B.
- b. Collegare la porta e7a del controller A alla porta e7a del controller B.

### Cavi di interconnessione cluster/ha

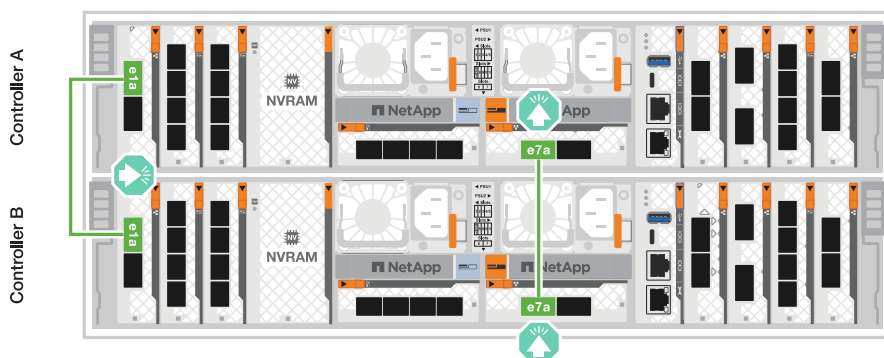

2. Collegare le porte del modulo Ethernet alla rete host.

Di seguito sono riportati alcuni esempi tipici di cablaggio della rete host. Per informazioni sulla configurazione specifica del sistema, vedere "[NetApp Hardware Universe](#)".

- a. Collegare le porte e9a e e9b allo switch di rete dati Ethernet, come illustrato.



Per ottenere le massime performance di sistema per il traffico cluster e ha, non utilizzare le porte e1b e e7b per le connessioni di rete host. Utilizzare una scheda host separata per ottimizzare le prestazioni.

### Cavo 100 GbE



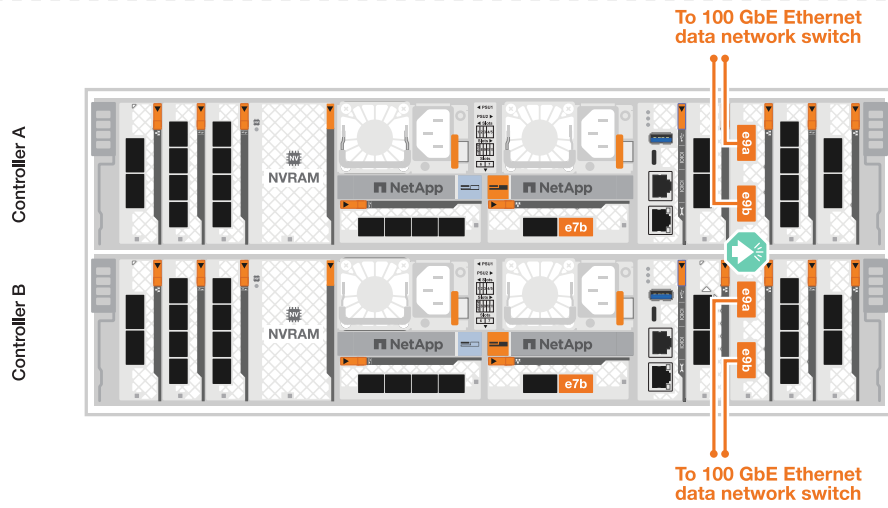

b. Collegare gli switch di rete host 10/25 GbE.

4 porte, 10/25 GbE host

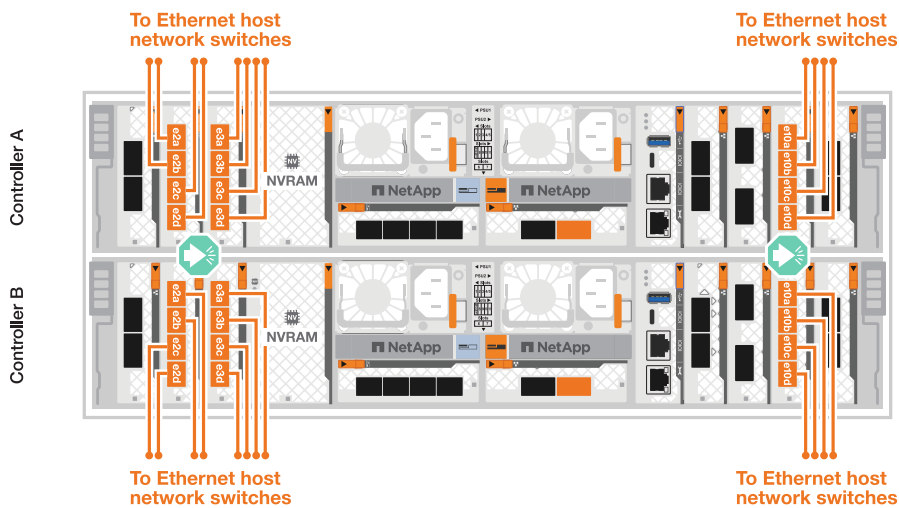

3. Utilizzare i cavi RJ-45 1000BASE-T per collegare le porte di gestione del controller (chiave inglese) agli switch della rete di gestione.



\*CAVI RJ-45 1000BASE-T.

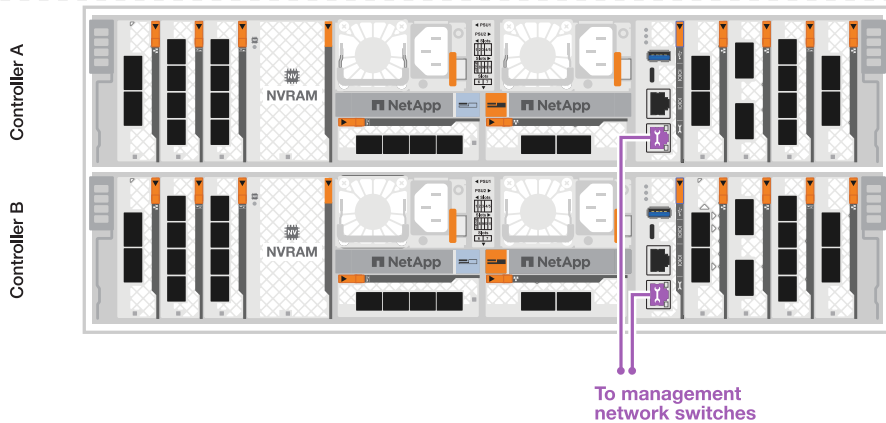

Non collegare ancora i cavi di alimentazione.

### Opzione 2: Cluster ONTAP con switch

Collega gli storage controller agli switch di rete cluster per creare connessioni cluster ONTAP, quindi collega le porte Ethernet di ciascun controller alla rete host.

#### Fasi

1. Effettuare i seguenti collegamenti:



Il traffico di cluster Interconnect e quello di ha condividono le stesse porte fisiche.

- a. Collegare la porta E1a sul controller A e la porta E1a sul controller B allo switch di rete del cluster A.
- b. Collegare la porta e7a sul controller A e la porta e7a sul controller B allo switch di rete del cluster B.

#### Cavo 100 GbE

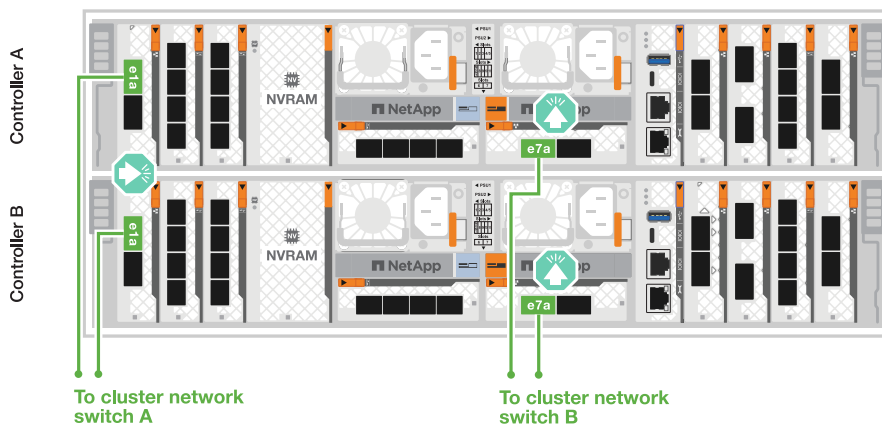

2. Collegare le porte del modulo Ethernet alla rete host.

Di seguito sono riportati alcuni esempi tipici di cablaggio della rete host. Per informazioni sulla configurazione specifica del sistema, vedere "[NetApp Hardware Universe](#)".

a. Collegare le porte e9a e e9b allo switch di rete dati Ethernet, come illustrato.



Per ottenere le massime performance di sistema per il traffico cluster e ha, non utilizzare le porte e1b e e7b per le connessioni di rete host. Utilizzare una scheda host separata per ottimizzare le prestazioni.

### Cavo 100 GbE

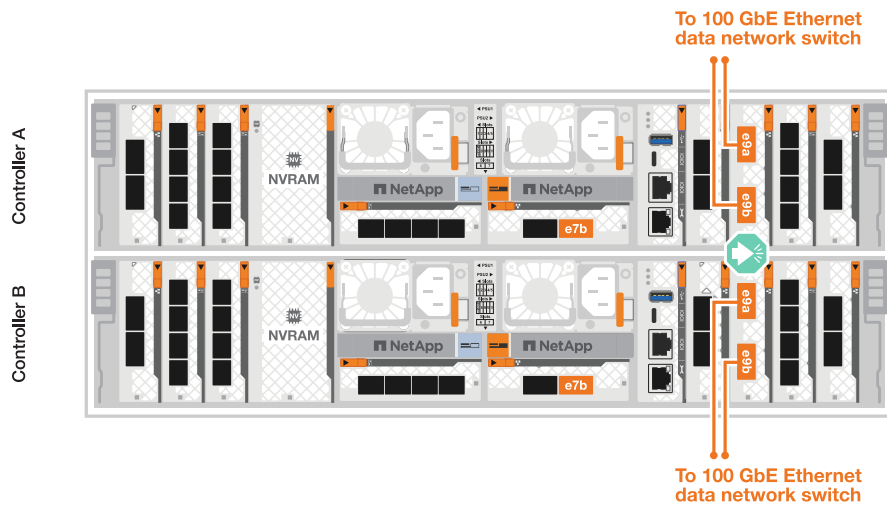

b. Collegare gli switch di rete host 10/25 GbE.

### 4 porte, 10/25 GbE host

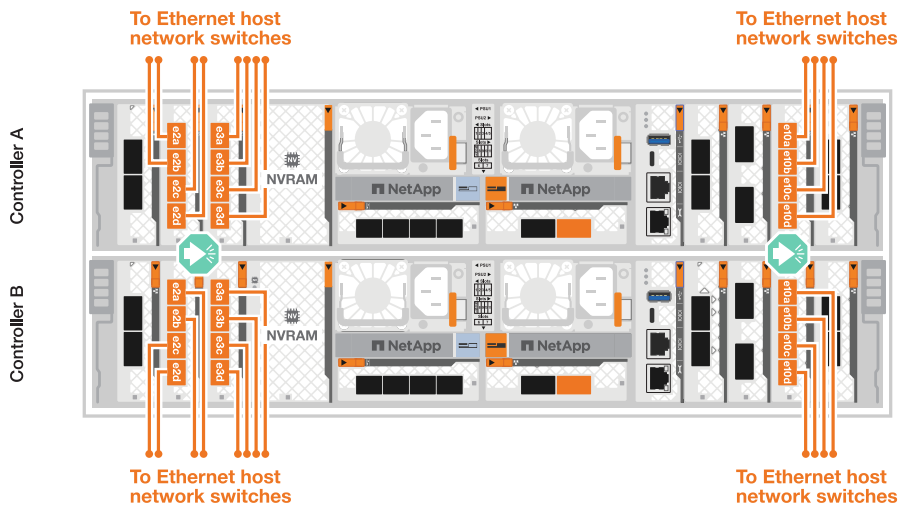

3. Collegare le porte di gestione del controller (chiave inglese) agli switch di rete di gestione con cavi RJ-45 1000BASE-T.



\*CAVI RJ-45 1000BASE-T.

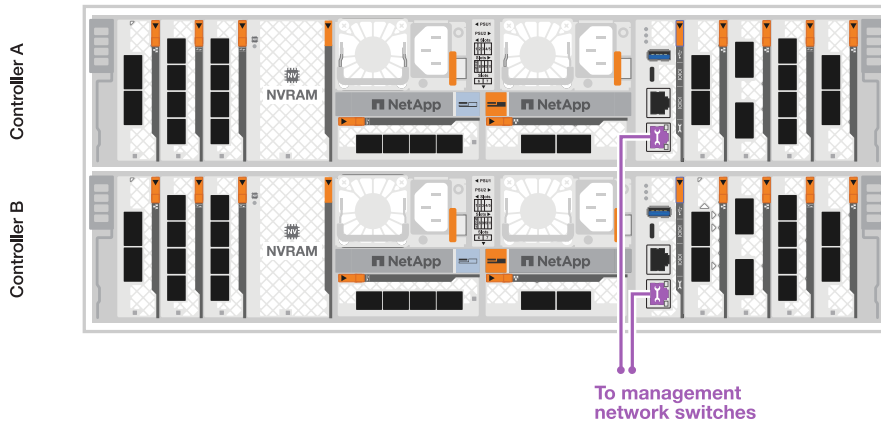

Non collegare ancora i cavi di alimentazione.

## Fase 2: Connettere gli storage controller agli shelf di storage

Le seguenti procedure di cablaggio mostrano come collegare i controller a uno shelf e a due shelf. Puoi connettere direttamente fino a quattro shelf ai tuoi controller.

### Opzione 1: Connessione a uno shelf storage NS224

Collegare ciascun controller ai moduli NSM sullo shelf NS224. La grafica mostra il cablaggio di ciascuno dei controller: Il cablaggio del controller A è mostrato in blu e il cablaggio del controller B è mostrato in giallo.

#### Cavi in rame 100 GbE QSFP28



#### Fasi

1. Collegare la porta e11a del controller A alla porta NSM A e0a.
2. Collegare la porta e11b del controller A alla porta NSM B e0b.

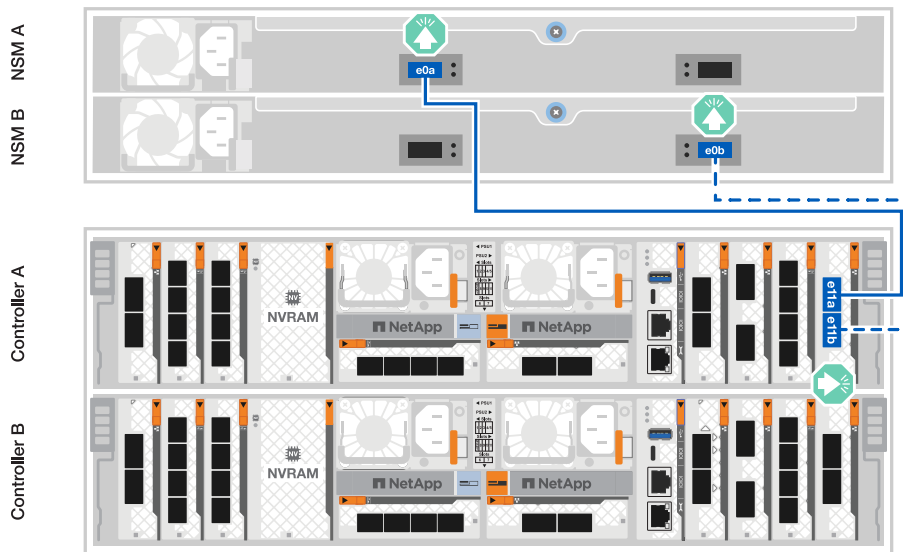

3. Collegare la porta e11a del controller B alla porta NSM B e0a.
4. Collegare la porta e11b del controller B alla porta NSM A e0b.

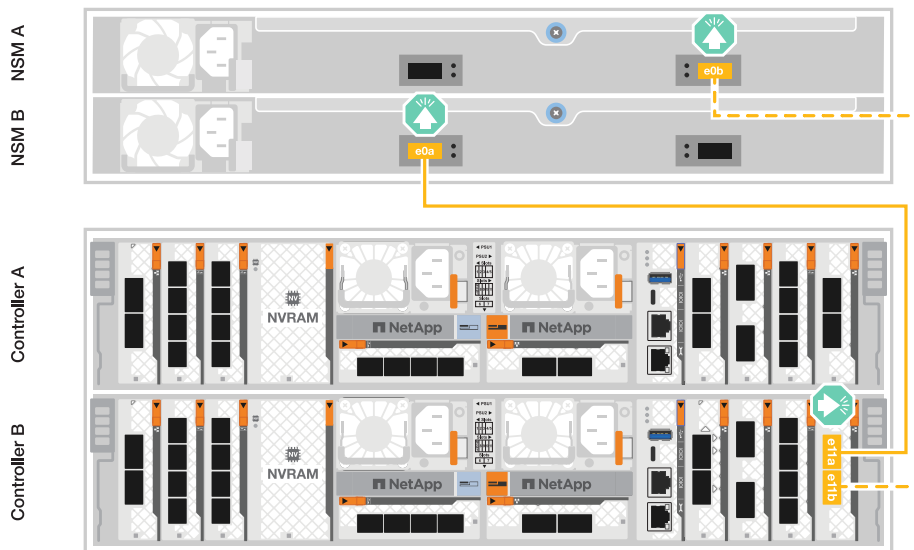

### Opzione 2: Collegamento a due shelf storage NS224

Collegare ciascun controller ai moduli NSM su entrambi gli shelf NS224. La grafica mostra il cablaggio di ciascuno dei controller: Il cablaggio del controller A è mostrato in blu e il cablaggio del controller B è mostrato in giallo.

### Cavi in rame 100 GbE QSFP28



#### Fasi

1. Sul controller A, collegare le seguenti porte:
  - a. Collegare la porta e11a allo shelf 1, la porta NSM A e0a.
  - b. Collegare la porta e11b allo shelf 2, la porta NSM B e0b.
  - c. Collegare la porta E8a allo shelf 2, la porta NSM A e0a.
  - d. Collegare la porta e8b allo shelf 1, la porta NSM B e0b.

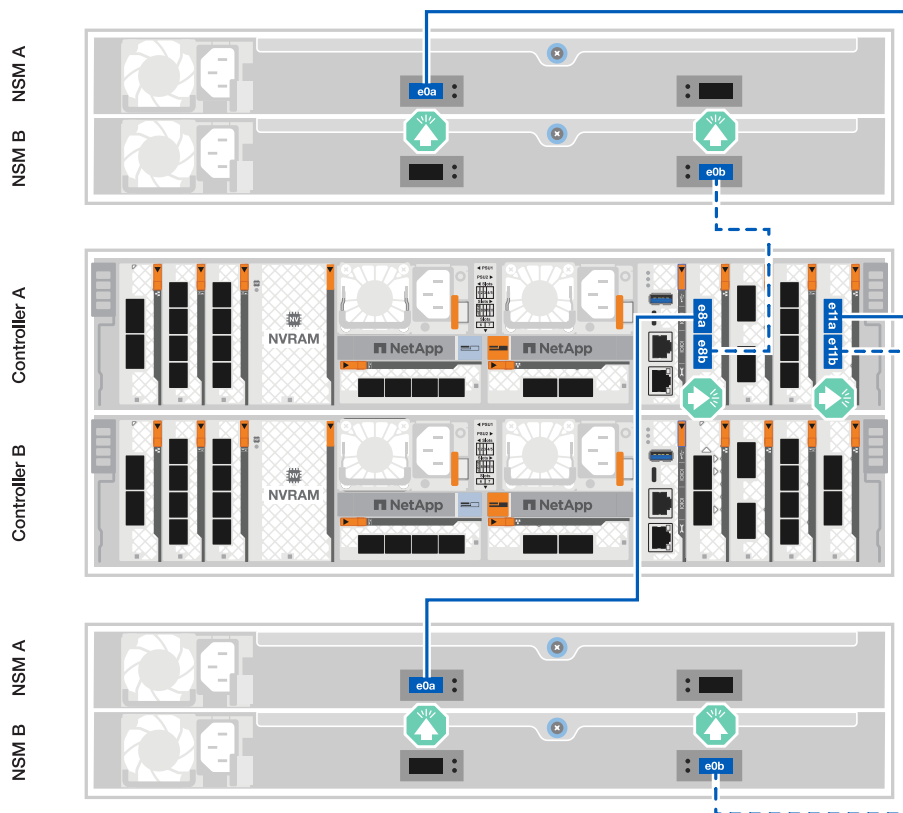

2. Sul controller B, collegare le seguenti porte:
  - a. Collegare la porta e11a allo shelf 1, la porta NSM B e0a.
  - b. Collegare la porta e11b allo shelf 2, la porta NSM A e0b.
  - c. Collegare la porta E8a allo shelf 2, la porta NSM B e0a.
  - d. Collegare la porta e8b allo shelf 1, la porta NSM A e0b.

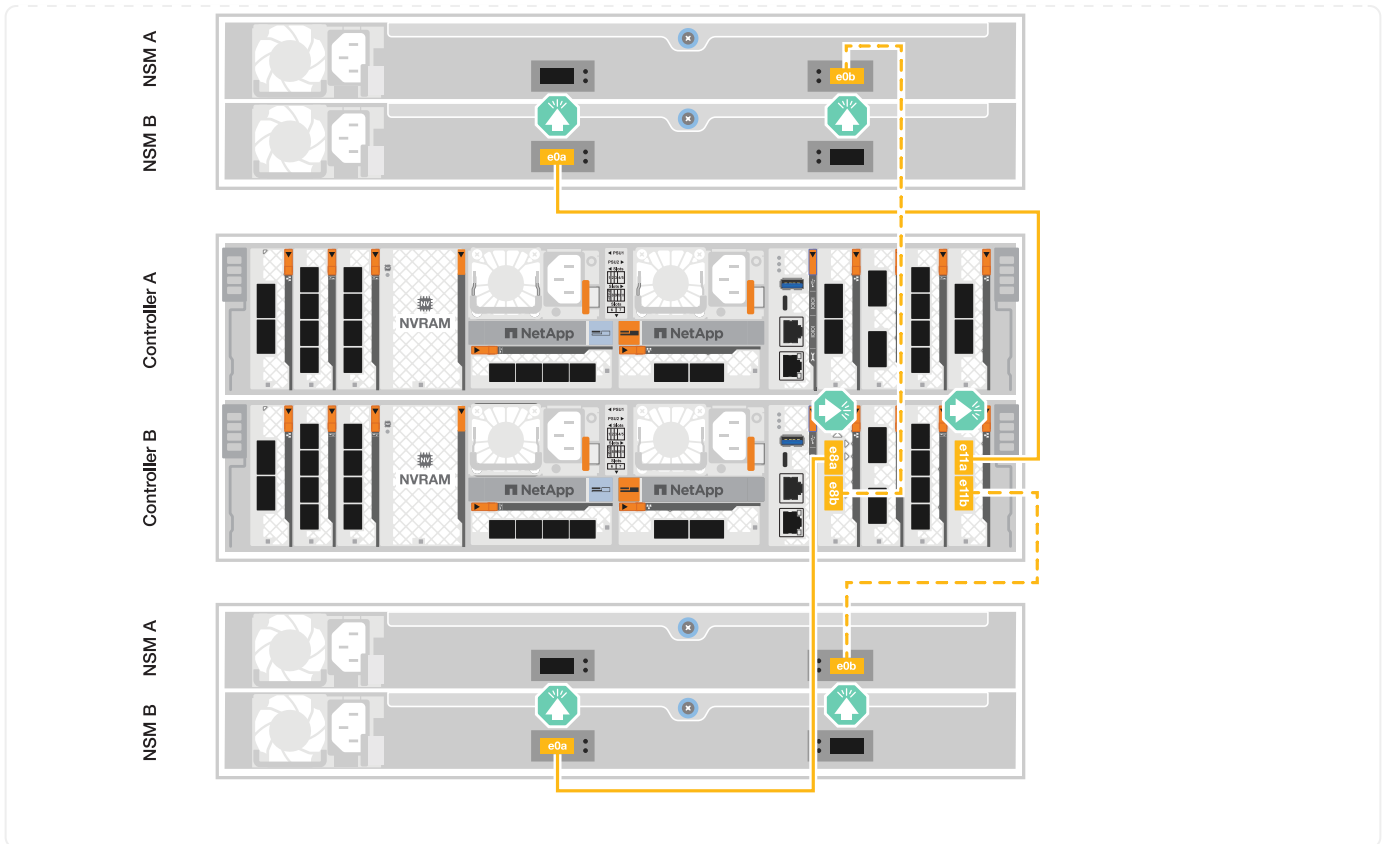

### Quali sono le prossime novità?

Dopo aver collegato l'hardware per il sistema AFF C80, si ["Accendere il sistema di archiviazione AFF C80"](#).

## Accendere il sistema di archiviazione - AFF C80

Dopo aver installato l'hardware rack per il sistema di storage AFF C80 e aver installato i cavi per i controller e gli shelf di storage, è necessario accendere gli shelf e i controller di storage.

### Passaggio 1: Accendere lo shelf e assegnare l'ID dello shelf

Ogni ripiano si distingue per un ID di ripiano univoco. Grazie a questo ID, lo shelf si distingue all'interno della configurazione del sistema storage.

#### A proposito di questa attività

- Un ID ripiano esterno valido è compreso tra 01 e 99.

Se si dispone di shelf interni (storage), integrati nei controller, viene assegnato un ID shelf fisso pari a 00.

- Per rendere effettivo l'ID dello shelf, è necessario spegnere e riaccendere uno shelf (scollegare entrambi i cavi di alimentazione, attendere il tempo necessario e ricollegarlo).

#### Fasi

1. Accendere lo shelf collegando prima i cavi di alimentazione allo shelf, fissandoli in posizione con il fermo del cavo di alimentazione, quindi collegando i cavi di alimentazione a sorgenti di alimentazione su circuiti diversi.

Lo shelf si accende e si avvia automaticamente quando viene collegato alla fonte di alimentazione.



2. Rimuovere il cappuccio terminale sinistro per accedere al pulsante ID ripiano dietro la mascherina.

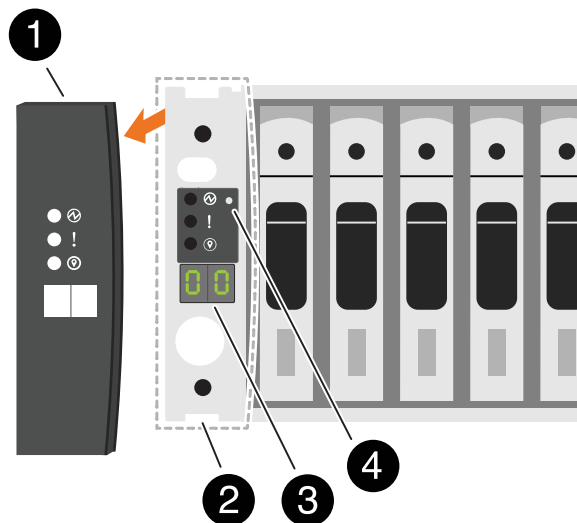

1	Tappo terminale dello scaffale
2	Mascherina dello scaffale
3	Numero ID ripiano
4	Pulsante ID ripiano

3. Modificare il primo numero dell'ID dello shelf:

a. Inserire l'estremità dritta di una graffetta o una penna a sfera con punta stretta nel foro piccolo per premere il pulsante ID ripiano.



Sugli scaffali della serie DS, il pulsante ID ripiano è accessibile direttamente nella parte inferiore dell'orecchio dello scaffale.

b. Tenere premuto il pulsante ID ripiano finché il primo numero sul display digitale non lampeggia, quindi rilasciare il pulsante.

Il lampeggiamento del numero può richiedere fino a 15 secondi. In questo modo viene attivata la modalità di programmazione degli ID dello shelf.



Se l'ID richiede più di 15 secondi per lampeggiare, tenere premuto nuovamente il pulsante ID ripiano, assicurandosi di premerlo completamente.

c. Premere e rilasciare il pulsante ID ripiano per far avanzare il numero fino a raggiungere il numero desiderato da 0 a 9.

La durata di ogni stampa e rilascio può essere di un solo secondo.

Il primo numero continua a lampeggiare.

4. Modificare il secondo numero dell'ID dello shelf:

- a. Tenere premuto il pulsante fino a quando il secondo numero sul display digitale non lampeggia.

Il lampeggiamento del numero può richiedere fino a tre secondi.

Il primo numero sul display digitale smette di lampeggiare.

- a. Premere e rilasciare il pulsante ID ripiano per far avanzare il numero fino a raggiungere il numero desiderato da 0 a 9, o da 1 a 9 se il sistema dispone di spazio di archiviazione integrato.

Il secondo numero continua a lampeggiare.

5. Bloccare il numero desiderato e uscire dalla modalità di programmazione tenendo premuto il pulsante ID ripiano finché il secondo numero non smette di lampeggiare.

Il numero può richiedere fino a tre secondi per smettere di lampeggiare.

Entrambi i numeri sul display digitale iniziano a lampeggiare e il LED ambra si illumina dopo circa cinque secondi, avvisando che l'ID ripiano in sospeso non ha ancora avuto effetto.

6. Spegner e riaccendere lo shelf per almeno 10 secondi per rendere effettivo l'ID dello shelf.

- a. Scollegare il cavo di alimentazione da entrambi gli alimentatori presenti sullo shelf.
- b. Attendere 10 secondi.
- c. Ricollegare i cavi di alimentazione agli alimentatori per completare il ciclo di alimentazione.

L'alimentatore viene acceso non appena il cavo di alimentazione viene collegato. Il LED a due colori dovrebbe illuminarsi di verde.

7. Sostituire il cappuccio terminale sinistro.

## Fase 2: Accendere i controller

Dopo aver acceso i ripiani di archiviazione e assegnato loro ID univoci, attivare l'alimentazione ai controller di archiviazione.

### Fasi

1. Collegare il computer portatile alla porta seriale della console. Ciò consente di monitorare la sequenza di avvio quando i controller sono accesi.
  - a. Impostare la porta seriale della console del computer portatile a 115.200 baud con N-8-1.



Per istruzioni su come configurare la porta seriale della console, consultare la guida in linea del laptop.

- b. Collegare il cavo della console al computer portatile e la porta seriale della console sul controller utilizzando il cavo della console fornito con il sistema di archiviazione.
- c. Collegare il computer portatile allo switch sulla subnet di gestione.

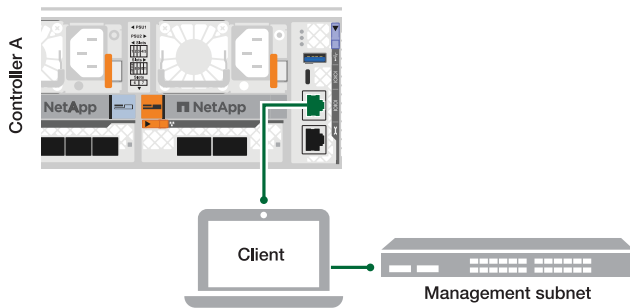

- d. Assegnare un indirizzo TCP/IP al computer portatile, utilizzando un indirizzo presente nella subnet di gestione.
2. Collegare i cavi di alimentazione agli alimentatori del controller, quindi collegarli a fonti di alimentazione su diversi circuiti.

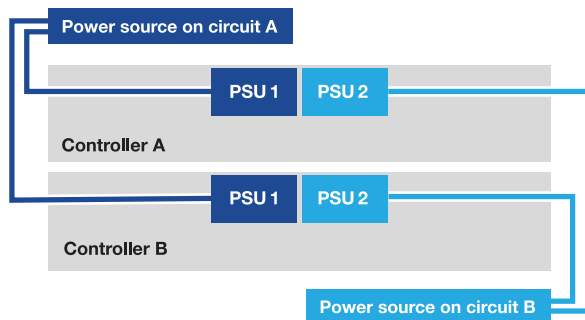

- Il sistema di storage inizia l'avvio. L'avvio iniziale può richiedere fino a otto minuti.
  - I LED lampeggiano e le ventole si avviano, a indicare che i controller si stanno accendendo.
  - Le ventole potrebbero essere molto rumorose al primo avvio. Il rumore della ventola all'avviamento è normale.
3. Fissare i cavi di alimentazione utilizzando il dispositivo di fissaggio su ciascun alimentatore.

### Quali sono le prossime novità?

Dopo aver acceso il sistema di archiviazione AFF C80, si ["completare la configurazione del sistema"](#).

## Configurazione e setup completi del sistema storage - AFF C80

Dopo aver acceso il sistema storage, è possibile rilevare una rete di cluster e configurare un cluster ONTAP.

### Fase 1: Raccogliere le informazioni sul cluster

Se non lo si è già fatto, raccogliere le informazioni necessarie per configurare il cluster, come la porta dell'interfaccia di gestione del cluster e l'indirizzo IP.

Utilizzare ["foglio di lavoro per la configurazione del cluster"](#) per registrare i valori necessari durante il processo di configurazione del cluster. Se viene fornito un valore predefinito, è possibile utilizzare tale valore oppure immettere il proprio.

### Passaggio 2: Individuazione della rete cluster

Il processo di rilevamento consente di rilevare i controller dei sistemi storage sulla rete.

### Opzione 1: Rilevamento della rete attivato

Se il rilevamento della rete è abilitato sul laptop, è possibile completare l'installazione e la configurazione utilizzando il rilevamento automatico del cluster.

#### Fasi

1. Collegare il computer portatile allo switch di gestione e accedere ai computer e ai dispositivi di rete.
2. Selezionare un'icona ONTAP elencata per scoprire:

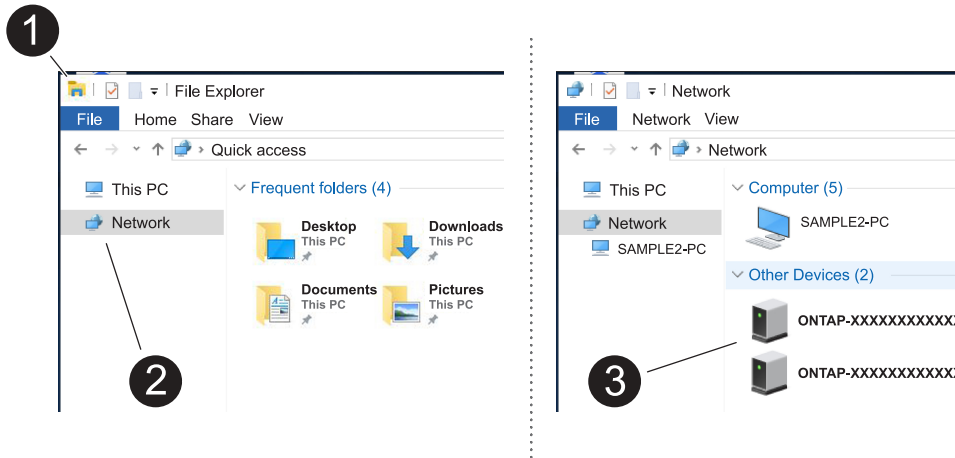

- a. Aprire file Explorer.
- b. Fare clic su **rete** nel riquadro sinistro, fare clic con il pulsante destro del mouse e selezionare **aggiorna**.
- c. Fare doppio clic sull'icona ONTAP e accettare i certificati visualizzati sullo schermo.



XXXXX è il numero di serie del sistema storage per il nodo di destinazione.

Viene visualizzato Gestione sistema.

### Opzione 2: Il rilevamento della rete non è attivato

Se il rilevamento della rete non è abilitato sul laptop, completare la configurazione e la configurazione utilizzando la procedura guidata di configurazione del cluster dell'interfaccia a riga di comando (CLI) di ONTAP.

#### Prima di iniziare

Assicurarsi che il computer portatile sia collegato alla porta seriale della console e che i controller siano accesi. Vedere "[accendere il sistema di archiviazione](#)" per istruzioni.

#### Fasi

Assegnare un indirizzo IP di gestione del nodo iniziale a uno dei nodi.

Se la rete di gestione dispone di DHCP...	Quindi...
Configurato	Registrare l'indirizzo IP assegnato ai nuovi controller.

Se la rete di gestione dispone di DHCP...	Quindi...
Non configurato	<ol style="list-style-type: none"> <li data-bbox="613 193 1404 262">1. Aprire una sessione della console utilizzando putty, un server terminal o un server equivalente per l'ambiente in uso.</li> </ol> <div data-bbox="678 304 738 367" style="text-align: center;">  </div> <p data-bbox="792 304 1409 367">Se non si sa come configurare PuTTY, consultare la guida in linea del portatile o della console.</p> <ol style="list-style-type: none"> <li data-bbox="613 415 1144 451">2. Connettersi alla console del primo nodo.</li> </ol> <p data-bbox="646 478 1458 546">Il nodo viene avviato, quindi viene avviata la procedura guidata di installazione del cluster sulla console.</p> <ol style="list-style-type: none"> <li data-bbox="613 577 1404 646">3. Immettere l'indirizzo IP di gestione del nodo quando richiesto dalla procedura guidata di configurazione del cluster.</li> </ol>

### Passaggio 3: Configurare il cluster

NetApp consiglia di utilizzare System Manager per configurare nuovi cluster. Vedere ["Configurare ONTAP su un nuovo cluster con Gestione di sistema"](#) per le istruzioni di installazione.

System Manager offre un workflow semplice e intuitivo per la configurazione e la configurazione del cluster, che include l'assegnazione di un indirizzo IP di gestione dei nodi, l'inizializzazione del cluster, la creazione di un Tier locale, la configurazione dei protocolli e il provisioning iniziale dello storage collegato.

#### Quali sono le prossime novità?

Dopo l'inizializzazione del cluster, scaricare ed eseguire ["Active IQ Config Advisor"](#) per confermare la configurazione.

## Mantenere

### Gestire l'hardware AFF C80

Potrebbe essere necessario eseguire le procedure di manutenzione dell'hardware. In questa sezione sono riportate le procedure specifiche per la manutenzione dei componenti del sistema AFF C80.

Le procedure descritte in questa sezione presuppongono che i sistemi AFF C80 siano già stati implementati come nodo di storage nell'ambiente ONTAP.

#### Componenti del sistema

Per i sistemi di archiviazione AFF C80, è possibile eseguire le procedure di manutenzione sui seguenti componenti.

<a href="#">"Supporto di boot"</a>	Il supporto di avvio memorizza una serie primaria e secondaria di file di immagine ONTAP che il sistema utilizza all'avvio.
------------------------------------	---

"Chassis"	Lo chassis è l'enclosure fisica in cui sono alloggiati tutti i componenti del controller, ad esempio l'unità controller/CPU, l'alimentatore e i/O.
"Controller"	Un controller è costituito da una scheda, firmware e software. Controlla le unità ed esegue il software del sistema operativo ONTAP.
"DIMM"	Un modulo DIMM (Dual in-line Memory Module) è un tipo di memoria per computer. Vengono installati per aggiungere memoria di sistema a una scheda madre del controller.
"Disco"	Un'unità è un dispositivo che fornisce l'archiviazione fisica necessaria per i dati.
"Ventola"	Una ventola raffredda la centralina.
"NVRAM"	La NVRAM (non-volatile Random Access Memory) è un modulo che consente al controller di proteggere e salvare i dati in-flight in caso di interruzione dell'alimentazione del sistema. L'ID di sistema risiede nel modulo NVRAM. Una volta sostituito, il controller presuppone il nuovo ID di sistema dal modulo NVRAM sostitutivo.
"Batteria NV"	La batteria NV è responsabile dell'alimentazione al modulo NVRAM mentre i dati in-flight vengono trasferiti alla memoria flash dopo un'interruzione dell'alimentazione.
"Modulo i/O."	Il modulo i/o (modulo Input/Output) è un componente hardware che funge da intermediario tra il controller e vari dispositivi o sistemi che devono scambiare dati con il controller.
"Alimentatore"	Un alimentatore fornisce una fonte di alimentazione ridondante in un controller.
"Batteria con orologio in tempo reale"	Una batteria dell'orologio in tempo reale conserva le informazioni relative alla data e all'ora del sistema se l'alimentazione è spenta.
"Modulo di gestione del sistema"	Il modulo di gestione del sistema fornisce l'interfaccia tra il controller e una console o un laptop per scopi di manutenzione del controller o del sistema. Il modulo di gestione del sistema contiene il supporto di avvio e memorizza il numero di serie del sistema (SSN).

## Supporto di boot

### Flusso di lavoro per la sostituzione dei supporti di avvio - AFF C80

Per sostituire i supporti di avvio, attenersi alla procedura riportata di seguito.

**1**

#### "Esaminare i requisiti dei supporti di avvio"

Esaminare i requisiti per la sostituzione dei supporti di avvio.

**2****"Controllare il supporto e lo stato della chiave di crittografia"**

Verificare se il sistema dispone di un gestore delle chiavi di sicurezza abilitato o di dischi crittografati.

**3****"Spegnerne il controller compromesso"**

Spegnerne o sostituire il controller danneggiato in modo che il controller integro continui a fornire dati dalla memoria del controller danneggiato.

**4****"Sostituire il supporto di avvio"**

Rimuovere il supporto di avvio non riuscito dal modulo di gestione del sistema e installare il supporto di avvio sostitutivo, quindi trasferire un'immagine ONTAP utilizzando un'unità flash USB.

**5****"Avviare l'immagine di ripristino"**

Avviare l'immagine ONTAP dall'unità USB, ripristinare il file system e verificare le variabili ambientali.

**6****"Ripristino della crittografia"**

Ripristinare la configurazione del gestore delle chiavi integrato o del gestore delle chiavi esterno dal menu di avvio ONATP.

**7****"Restituire la parte guasta a NetApp"**

Restituire la parte guasta a NetApp, come descritto nelle istruzioni RMA fornite con il kit.

**Requisiti di sostituzione dei supporti di avvio - AFF C80**

Prima di sostituire il supporto di avvio, verificare i seguenti requisiti.

- È necessario disporre di un'unità flash USB, formattata in FAT32, con la quantità di storage appropriata per contenere `image_xxx.tgz` file.
- È necessario copiare il `image_xxx.tgz` file nell'unità flash USB per utilizzarlo successivamente in questa procedura.
- È necessario sostituire il componente guasto con un componente FRU sostitutivo ricevuto dal provider.
- È importante applicare i comandi descritti di seguito al controller corretto:
  - Il controller *alterato* è il controller su cui si esegue la manutenzione.
  - Il controller *healthy* è il partner ha del controller compromesso.

**Verificare il supporto e lo stato della chiave di crittografia - AFF C80**

Prima di spegnere il controller danneggiato, verifica che la tua versione di ONTAP supporti la crittografia dei volumi NetApp (NVE) e che il tuo sistema di gestione delle chiavi sia configurato correttamente.

## Passaggio 1: Verificare che la versione di ONTAP in uso supporti la crittografia dei volumi NetApp

Verifica se la versione di ONTAP in uso supporta la crittografia dei volumi di NetApp (NVE). Queste informazioni sono fondamentali per scaricare l'immagine ONTAP corretta.

1. Per determinare se la versione di ONTAP in uso supporta la crittografia, eseguire il seguente comando:

```
version -v
```

Se l'output include `1Ono-DARE`, NVE non è supportato nella versione del cluster.

2. In base al supporto di NVE sul tuo sistema, esegui una delle seguenti azioni:
  - Se NVE è supportato, scarica l'immagine ONTAP con crittografia dei volumi di NetApp.
  - Se NVE non è supportato, scaricare l'immagine ONTAP **senza** crittografia del volume NetApp.

## Fase 2: Determinare se è possibile arrestare il controller in modo sicuro

Per arrestare in modo sicuro un controller, identificare prima se il gestore chiavi esterno (EKM) o il gestore chiavi integrato (OKM) è attivo. Quindi, verificare il gestore delle chiavi in uso, visualizzare le informazioni sulla chiave appropriate ed eseguire le azioni necessarie in base allo stato delle chiavi di autenticazione.

1. Determinare quale gestore delle chiavi è abilitato sul proprio sistema:

Versione di ONTAP	Eseguire questo comando
ONTAP 9.14.1 o versione successiva	<pre>security key-manager keystore show</pre> <ul style="list-style-type: none"><li>• Se EKM è attivato, <code>EKM</code> viene elencato nell'output del comando.</li><li>• Se OKM è attivato, <code>OKM</code> viene elencato nell'output del comando.</li><li>• Se nessun gestore di chiavi è attivato, <code>No key manager keystores configured</code> viene elencato nell'output del comando.</li></ul>
ONTAP 9.13.1 o versioni precedenti	<pre>security key-manager show-key-store</pre> <ul style="list-style-type: none"><li>• Se EKM è attivato, <code>external</code> viene elencato nell'output del comando.</li><li>• Se OKM è attivato, <code>onboard</code> viene elencato nell'output del comando.</li><li>• Se nessun gestore di chiavi è attivato, <code>No key managers configured</code> viene elencato nell'output del comando.</li></ul>

2. Selezionare una delle seguenti opzioni a seconda che sia configurato un gestore di chiavi sul sistema.



### **Nessun gestore delle chiavi configurato**

È possibile arrestare il controller danneggiato in modo sicuro. Andare a "[spegnere il controller danneggiato](#)".

### **Gestore chiavi esterno o integrato configurato**

- a. Immettere il seguente comando di query per visualizzare lo stato delle chiavi di autenticazione nel gestore delle chiavi.

```
security key-manager key query
```

- b. Controllare l'output per il valore nella `Restored` colonna per il gestore delle chiavi.

Questa colonna indica se le chiavi di autenticazione per il gestore delle chiavi (EKM o OKM) sono state ripristinate correttamente.

3. A seconda che il sistema utilizzi il gestore chiavi esterno o il gestore chiavi integrato, selezionare una delle seguenti opzioni.

### Gestore chiavi esterno

A seconda del valore di output visualizzato nella `Restored` colonna, seguire la procedura appropriata.

Valore di output in <code>Restored</code> colonna	Attenersi alla procedura descritta di seguito...
<code>true</code>	È possibile arrestare il controller danneggiato in modo sicuro. Andare a <a href="#">"spegnere il controller danneggiato"</a> .
Altro <code>true</code>	<p>a. Ripristinare le chiavi di autenticazione della gestione delle chiavi esterne in tutti i nodi del cluster utilizzando il seguente comando:</p> <pre>security key-manager external restore</pre> <p>Se il comando non riesce, contattare <a href="#">"Supporto NetApp"</a>.</p> <p>b. Verificare che la <code>Restored</code> colonna visualizzata <code>true</code> per tutte le chiavi di autenticazione immettendo il <code>`security key-manager key query`</code> comando.</p> <p>Se tutte le chiavi di autenticazione sono <code>true</code>, è possibile arrestare il controller danneggiato in modo sicuro. Andare a <a href="#">"spegnere il controller danneggiato"</a>.</p>

### Gestione delle chiavi integrata

A seconda del valore di output visualizzato nella `Restored` colonna, seguire la procedura appropriata.

**Valore di output in Restored  
colonna**

true

**Attenersi alla procedura descritta di seguito...**

Eseguire manualmente il backup delle informazioni OKM.

- a. Accedere alla modalità avanzata immettendo `set -priv advanced` e quindi immettere `Y` quando richiesto.
- b. Immettere il seguente comando per visualizzare le informazioni sulla gestione delle chiavi:

```
security key-manager onboard show-backup
```

- c. Copiare il contenuto delle informazioni di backup in un file separato o nel file di log.

Sarà necessario in situazioni di emergenza in cui potrebbe essere necessario ripristinare manualmente OKM.

- d. È possibile arrestare il controller danneggiato in modo sicuro. Andare a ["spegnere il controller danneggiato"](#).

Valore di output in Restored colonna	Attenersi alla procedura descritta di seguito...
Altro true	<p>a. Immettere il comando di sincronizzazione del gestore delle chiavi di sicurezza integrato:</p> <pre>security key-manager onboard sync</pre> <p>b. Immettere la passphrase di gestione della chiave integrata alfanumerica di 32 caratteri quando richiesto.</p> <p>Se non è possibile fornire la passphrase, contattare <a href="#">"Supporto NetApp"</a>.</p> <p>c. Verificare che venga visualizzata la Restored colonna true per tutte le chiavi di autenticazione:</p> <pre>security key-manager key query</pre> <p>d. Verificare che il Key Manager tipo sia visualizzato onboard, quindi eseguire manualmente il backup delle informazioni OKM.</p> <p>e. Immettere il comando per visualizzare le informazioni di backup per la gestione delle chiavi:</p> <pre>security key-manager onboard show-backup</pre> <p>f. Copiare il contenuto delle informazioni di backup in un file separato o nel file di log.</p> <p>Sarà necessario in situazioni di emergenza in cui potrebbe essere necessario ripristinare manualmente OKM.</p> <p>g. È possibile arrestare il controller danneggiato in modo sicuro. Andare a <a href="#">"spegnere il controller danneggiato"</a>.</p>

### Spegnimento del controller con problemi - AFF C80

Arrestare il controller danneggiato utilizzando la procedura appropriata per la configurazione.

## Opzione 1: La maggior parte dei sistemi

Per spegnere il controller compromesso, è necessario determinare lo stato del controller e, se necessario, assumere il controllo del controller in modo che il controller integro continui a servire i dati provenienti dallo storage del controller compromesso.

### A proposito di questa attività

- Se si dispone di un sistema SAN, è necessario aver controllato i messaggi di evento `cluster kernel-service show`) per il blade SCSI del controller danneggiato. Il `cluster kernel-service show` comando (dalla modalità avanzata precedente) visualizza il nome del nodo, "stato quorum" di quel nodo, lo stato di disponibilità di quel nodo e lo stato operativo di quel nodo.

Ogni processo SCSI-blade deve essere in quorum con gli altri nodi del cluster. Eventuali problemi devono essere risolti prima di procedere con la sostituzione.

- Se si dispone di un cluster con più di due nodi, questo deve trovarsi in quorum. Se il cluster non è in quorum o un controller integro mostra false per idoneità e salute, è necessario correggere il problema prima di spegnere il controller compromesso; vedere "Sincronizzare un nodo con il cluster".

### Fasi

1. Se AutoSupport è attivato, sospendere la creazione automatica dei casi richiamando un messaggio AutoSupport: `system node autosupport invoke -node * -type all -message MAINT=<# of hours>h`

Il seguente messaggio AutoSupport elimina la creazione automatica del caso per due ore:

```
cluster1:> system node autosupport invoke -node * -type all -message MAINT=2h
```

2. Disattivare il giveback automatico dalla console del controller integro: `storage failover modify -node local -auto-giveback false`



Quando viene visualizzato *Vuoi disattivare il giveback automatico?*, inserisci *y*.

3. Portare la centralina danneggiata al prompt DEL CARICATORE:

Se il controller non utilizzato visualizza...	Quindi...
Il prompt DEL CARICATORE	Passare alla fase successiva.
In attesa di un giveback...	Premere Ctrl-C, quindi rispondere <i>y</i> quando richiesto.
Prompt di sistema o prompt della password	Assumere il controllo o arrestare il controller compromesso dal controller integro: <code>storage failover takeover -ofnode impaired_node_name</code>  Quando il controller non utilizzato visualizza <i>Waiting for giveback...</i> (in attesa di giveback...), premere Ctrl-C e rispondere <i>y</i> .

## Opzione 2: Controller in un MetroCluster

Per spegnere il controller compromesso, è necessario determinare lo stato del controller e, se necessario, assumere il controllo del controller in modo che il controller integro continui a servire i dati provenienti dallo storage del controller compromesso.

- Se si dispone di un cluster con più di due nodi, questo deve trovarsi in quorum. Se il cluster non è in quorum o un controller integro mostra false per idoneità e salute, è necessario correggere il problema prima di spegnere il controller compromesso; vedere "[Sincronizzare un nodo con il cluster](#)".
- È necessario aver confermato che lo stato di configurazione MetroCluster è configurato e che i nodi sono in uno stato abilitato e normale (`metrocluster node show`).

### Fasi

1. Se AutoSupport è attivato, eliminare la creazione automatica del caso richiamando un messaggio

```
AutoSupport: system node autosupport invoke -node * -type all -message  
MAINT=number_of_hours_downh
```

Il seguente messaggio AutoSupport elimina la creazione automatica del caso per due ore:

```
cluster1:*> system node autosupport invoke -node * -type all -message  
MAINT=2h
```

2. Disattivare il giveback automatico dalla console del controller integro: `storage failover modify -node local -auto-giveback false`
3. Portare la centralina danneggiata al prompt DEL CARICATORE:

Se il controller non utilizzato visualizza...	Quindi...
Il prompt DEL CARICATORE	Passare alla sezione successiva.
In attesa di un giveback...	Premere Ctrl-C, quindi rispondere <i>y</i> quando richiesto.
Prompt di sistema o prompt della password (inserire la password di sistema)	Assumere il controllo o arrestare il controller compromesso dal controller integro: <code>storage failover takeover -ofnode <i>impaired_node_name</i></code>  Quando il controller non utilizzato visualizza <code>Waiting for giveback...</code> (in attesa di giveback...), premere Ctrl-C e rispondere <i>y</i> .

## Sostituire il supporto di avvio - AFF C80

È necessario scollegare il modulo controller, rimuovere il modulo di gestione del sistema dal retro del sistema, rimuovere il supporto di avvio danneggiato e installare il supporto di avvio sostitutivo nel modulo di gestione del sistema.

### Fase 1: Sostituire il supporto di avvio

Il supporto di avvio si trova all'interno del modulo di gestione del sistema ed è accessibile rimuovendo il modulo dal sistema.

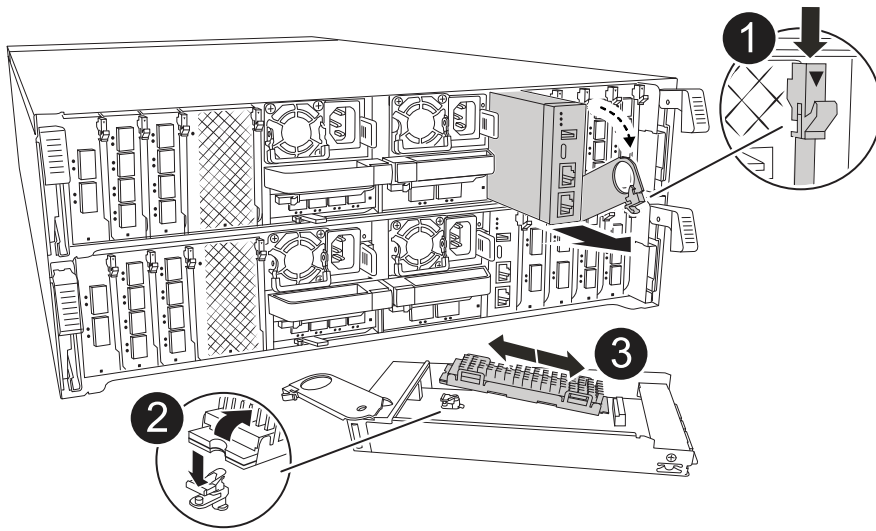

1	Dispositivo di chiusura della cappa del modulo di gestione del sistema
2	Pulsante di blocco dei supporti di avvio
3	Supporto di boot

1. Nella parte anteriore dello chassis, premere con decisione ciascun disco fino a quando non si avverte un arresto positivo. In questo modo, i dischi sono posizionati saldamente sulla scheda intermedia dello chassis.

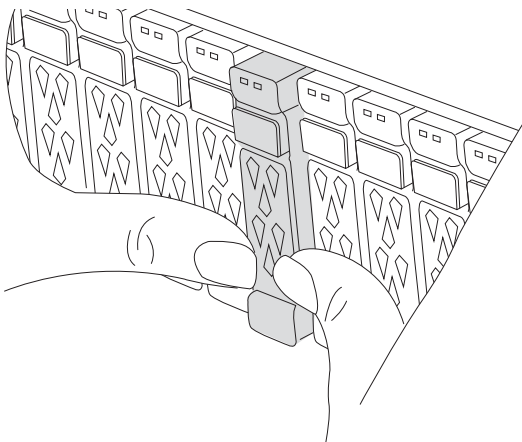

2. Andare sul retro del telaio. Se non si è già collegati a terra, mettere a terra l'utente.
3. Scollegare l'alimentazione al modulo controller estraendo il modulo controller di circa tre pollici:
  - a. Premere verso il basso entrambi i fermi di bloccaggio del modulo controller, quindi ruotare entrambi i fermi contemporaneamente verso il basso.
  - b. Estrarre il modulo controller di circa 3 pollici dal telaio per disinserire l'alimentazione.
  - c. Rimuovere tutti i cavi collegati al modulo di gestione del sistema. Assicurarsi di etichettare il punto in cui sono stati collegati i cavi, in modo da poterli collegare alle porte corrette quando si reinstalla il modulo.

- d. Ruotare il vassoio di gestione dei cavi verso il basso tirando i pulsanti su entrambi i lati all'interno del vassoio di gestione dei cavi, quindi ruotare il vassoio verso il basso.
  - e. Premere il pulsante della camma di gestione del sistema. La leva della camma si allontana dal telaio.
  - f. Ruotare la leva della camma completamente verso il basso e rimuovere il modulo di gestione del sistema dal modulo controller.
  - g. Posizionare il modulo di gestione del sistema su un tappetino antistatico, in modo che il supporto di avvio sia accessibile.
4. Rimuovere il supporto di avvio dal modulo di gestione:
    - a. Premere il pulsante di bloccaggio blu.
    - b. Ruotare il supporto di avvio verso l'alto, farlo scorrere fuori dallo zoccolo e metterlo da parte.
  5. Installare il supporto di avvio sostitutivo nel modulo di gestione del sistema:
    - a. Allineare i bordi del supporto di avvio con l'alloggiamento dello zoccolo, quindi spingerlo delicatamente a squadra nello zoccolo.
    - b. Ruotare il supporto di avvio verso il basso verso il pulsante di bloccaggio.
    - c. Premere il pulsante di bloccaggio, ruotare completamente il supporto di avvio e rilasciare il pulsante di bloccaggio.
  6. Reinstallare il modulo di gestione del sistema:
    - a. Ruotare il vassoio di gestione dei cavi verso l'alto fino alla posizione di chiusura.
    - b. Eseguire il richiamo del modulo Gestione del sistema.

## Fase 2: Trasferire l'immagine di avvio sul supporto di avvio

Il supporto di avvio sostitutivo installato non è dotato di un'immagine ONTAP. È possibile trasferire l'immagine ONTAP sul supporto di avvio sostitutivo scaricando l'immagine di servizio ONTAP appropriata da "[Sito di supporto NetApp](#)" a un'unità flash USB e quindi al supporto di avvio sostitutivo.

### Prima di iniziare

- È necessario disporre di un'unità flash USB, formattata con FAT32, con almeno 4 GB di capacità.
- Scaricare una copia della stessa versione dell'immagine di ONTAP del controller danneggiato in esecuzione. Puoi scaricare l'immagine appropriata dalla sezione Downloads del sito di supporto NetApp. USA il `version -v` comando per visualizzare se la tua versione di ONTAP supporta NVE. Se viene visualizzato il comando output `<10no- DARE>`, la versione di ONTAP non supporta NVE.
  - Se NVE è supportato dalla tua versione di ONTAP, scarica l'immagine con crittografia dei volumi di NetApp, come indicato nel pulsante di download.
  - Se NVE non è supportato, scaricare l'immagine senza crittografia dei volumi di NetApp, come indicato nel pulsante di download.
- Se il sistema è una coppia ha, è necessario disporre di una connessione di rete tra le porte di gestione dei nodi dei controller (in genere le interfacce e0M).

### Fasi

1. Scaricare e copiare l'immagine di servizio appropriata da "[Sito di supporto NetApp](#)" nell'unità flash USB.
  - a. Scaricare l'immagine del servizio dal collegamento Download nella pagina, nello spazio di lavoro del computer portatile.
  - b. Decomprimere l'immagine del servizio.





Se si stanno estraendo i contenuti utilizzando Windows, non utilizzare WinZip per estrarre l'immagine netboot. Utilizzare un altro strumento di estrazione, ad esempio 7-zip o WinRAR.

L'unità flash USB dovrebbe avere l'immagine ONTAP appropriata di ciò che il controller danneggiato è in esecuzione.

a. Rimuovere l'unità flash USB dal computer portatile.

2. Inserire l'unità flash USB nella porta USB-A del modulo di gestione del sistema.

Assicurarsi di installare l'unità flash USB nello slot contrassegnato per i dispositivi USB e non nella porta della console USB.

3. Ricollegare l'alimentazione al modulo controller:

a. Spingere con decisione il modulo controller nello chassis fino a quando non raggiunge la scheda intermedia e non è completamente inserito.

I fermi di bloccaggio si sollevano quando il modulo controller è completamente inserito.

b. Ruotare i fermi di bloccaggio verso l'alto in posizione bloccata.

Il controller inizia ad avviarsi non appena l'alimentazione viene ricollegata al sistema.

4. Interrompere il processo di avvio premendo Ctrl-C per interrompere il PROCESSO al prompt DEL CARICATORE.

Se non viene visualizzato questo messaggio, premere Ctrl-C, selezionare l'opzione per avviare la modalità di manutenzione, quindi arrestare il controller per avviare IL CARICATORE.

5. Impostare il tipo di connessione di rete al prompt DEL CARICATORE:

◦ Se si sta configurando DHCP: `ifconfig e0M -auto`



La porta di destinazione configurata è la porta di destinazione utilizzata per comunicare con il controller compromesso dal controller integro durante il ripristino del file system var con una connessione di rete. È anche possibile utilizzare la porta e0M in questo comando.

◦ Se si configurano connessioni manuali: `ifconfig e0M -addr=filer_addr -mask=netmask -gw=gateway`

▪ Filer\_addr è l'indirizzo IP del sistema di storage.

▪ Netmask è la maschera di rete della rete di gestione connessa al partner ha.

▪ gateway è il gateway per la rete.



Potrebbero essere necessari altri parametri per l'interfaccia. Per ulteriori informazioni, immettere `help ifconfig` al prompt del firmware.

## Avviare l'immagine di ripristino - AFF C80

È necessario avviare l'immagine ONTAP dall'unità USB, ripristinare il file system e

verificare le variabili ambientali.

#### **Fasi**

1. Dal prompt DEL CARICATORE, avviare l'immagine di ripristino dall'unità flash USB: `boot_recovery`

L'immagine viene scaricata dall'unità flash USB.

2. Quando richiesto, inserire il nome dell'immagine o accettare l'immagine predefinita visualizzata tra parentesi sullo schermo.
3. Ripristinare il file system var:

### Opzione 1: ONTAP 9.16,0 o versione precedente

- a. Sul controller con problemi, premere `Y` quando viene visualizzato `Do you want to restore the backup configuration now?`
- b. Sul controller danneggiato, premere `Y` quando viene richiesto di sovrascrivere `/etc/ssh/ssh_host_ecdsa_key`.
- c. Sul controller partner sano, impostare il controller con problemi sul livello di privilegi avanzato: `set -privilege advanced`.
- d. Sul controller partner integro, eseguire il comando di ripristino del backup: `system node restore-backup -node local -target-address impaired_node_IP_address`.

**NOTA:** se viene visualizzato un messaggio diverso da un ripristino riuscito, contattare ["Supporto NetApp"](#).

- e. Sul controller partner sano, riportare il controller danneggiato al livello di amministratore: `set -privilege admin`.
- f. Sul controller con problemi, premere `Y` quando viene visualizzato `Was the restore backup procedure successful?`.
- g. Sul controller con problemi, premere `Y` quando viene visualizzato `...would you like to use this restored copy now?`.
- h. Sul controller danneggiato, premere `Y` quando richiesto per riavviare il controller danneggiato e premere `ctrl-c` per il menu di avvio.
- i. Se il sistema non utilizza la crittografia, selezionare *opzione 1 Avvio normale.*, altrimenti andare a ["Ripristino della crittografia"](#).

### Opzione 2: ONTAP 9.16,1 o versione successiva

- a. Sul controller danneggiato, premere `Y` quando viene richiesto di ripristinare la configurazione di backup.

Una volta completata la procedura di ripristino, questo messaggio viene visualizzato sulla console `-syncflash_partner: Restore from partner complete`.

- b. Sul controller danneggiato, premere `Y` quando richiesto per confermare se il backup di ripristino è stato eseguito correttamente.
- c. Sul controller danneggiato, premere `Y` quando viene richiesto di utilizzare la configurazione ripristinata.
- d. Sul controller danneggiato, premere `Y` quando viene richiesto di riavviare il nodo.
- e. Sul controller danneggiato, premere `Y` quando richiesto per riavviare il controller danneggiato e premere `ctrl-c` per il menu di avvio.
- f. Se il sistema non utilizza la crittografia, selezionare *opzione 1 Avvio normale.*, altrimenti andare a ["Ripristino della crittografia"](#).

4. Collegare il cavo della console al controller partner.
5. Restituire il controller utilizzando `storage failover giveback -fromnode local` comando.
6. Ripristinare il giveback automatico se è stato disattivato utilizzando `storage failover modify -node`

`local -auto-giveback true comando.`

7. Se AutoSupport è abilitato, ripristinare/riattivare la creazione automatica dei casi utilizzando il `system node autosupport invoke -node * -type all -message MAINT=END` comando.

**NOTA:** se il processo non riesce, contattare "[Supporto NetApp](#)".

## Ripristinare la crittografia - AFF C80

Ripristinare la crittografia sul supporto di avvio sostitutivo.

È necessario completare i passaggi specifici per i sistemi che hanno attivato Gestione chiavi integrato (OKM), crittografia storage NetApp (NSE) o crittografia del volume NetApp (NVE) utilizzando le impostazioni acquisite all'inizio della procedura di sostituzione dei supporti di avvio.

A seconda di quale gestore di chiavi è configurato sul sistema, selezionare una delle seguenti opzioni per ripristinarlo dal menu di avvio.

- "[Opzione 1: Ripristinare la configurazione di Onboard Key Manager](#)"
- "[Opzione 2: Ripristinare la configurazione di External Key Manager](#)"

### Opzione 1: Ripristinare la configurazione di Onboard Key Manager

Ripristinare la configurazione di Onboard Key Manager (OKM) dal menu di avvio di ONTAP.

#### Prima di iniziare

- Durante il ripristino della configurazione OKM, assicurarsi di disporre delle seguenti informazioni:
  - Passphrase a livello di cluster immessa "[consentendo la gestione delle chiavi integrata](#)".
  - "[Informazioni di backup per il Key Manager integrato](#)".
- Eseguire la "[Come verificare il backup della gestione delle chiavi integrata e la passphrase a livello del cluster](#)" procedura prima di procedere.

#### Fasi

1. Collegare il cavo della console al controller di destinazione.
2. Dal menu di avvio di ONTAP, selezionare l'opzione appropriata dal menu di avvio.

Versione di ONTAP	Selezionare questa opzione
ONTAP 9.8 o versione successiva	<p data-bbox="621 153 938 191">Selezionare l'opzione 10.</p> <p data-bbox="621 222 1081 260"><b>Mostra un esempio di menu di avvio</b></p> <div data-bbox="654 296 1455 1079" style="border: 1px solid #ccc; padding: 10px;"><p data-bbox="683 331 1295 369">Please choose one of the following:</p><ul data-bbox="683 411 1370 1010" style="list-style-type: none"><li data-bbox="683 411 971 449">(1) Normal Boot.</li><li data-bbox="683 453 1133 491">(2) Boot without /etc/rc.</li><li data-bbox="683 495 1045 533">(3) Change password.</li><li data-bbox="683 537 1370 606">(4) Clean configuration and initialize all disks.</li><li data-bbox="683 611 1154 648">(5) Maintenance mode boot.</li><li data-bbox="683 653 1328 690">(6) Update flash from backup config.</li><li data-bbox="683 695 1240 732">(7) Install new software first.</li><li data-bbox="683 737 980 774">(8) Reboot node.</li><li data-bbox="683 779 1192 848">(9) Configure Advanced Drive Partitioning.</li><li data-bbox="683 852 1333 921">(10) Set Onboard Key Manager recovery secrets.</li><li data-bbox="683 926 1317 995">(11) Configure node for external key management.</li></ul><p data-bbox="683 1010 1036 1047">Selection (1-11)? 10</p></div>

Versione di ONTAP	Selezionare questa opzione
ONTAP 9.7 e versioni precedenti	<p data-bbox="621 163 1450 195">Selezionare l'opzione nascosta <code>recover_onboard_keymanager</code></p> <p data-bbox="621 233 1078 264"><b>Mostra un esempio di menu di avvio</b></p> <div data-bbox="654 306 1455 968" style="border: 1px solid #ccc; padding: 10px; background-color: #f9f9f9;"> <pre data-bbox="683 342 1369 932"> Please choose one of the following:  (1) Normal Boot. (2) Boot without /etc/rc. (3) Change password. (4) Clean configuration and initialize all disks. (5) Maintenance mode boot. (6) Update flash from backup config. (7) Install new software first. (8) Reboot node. (9) Configure Advanced Drive Partitioning. Selection (1-19)? recover_onboard_keymanager </pre> </div>

3. Confermare che si desidera continuare il processo di ripristino.

**Mostra prompt di esempio**

```

This option must be used only in disaster recovery procedures. Are you
sure? (y or n):

```

4. Inserire due volte la passphrase a livello di cluster.

Quando si inserisce la passphrase, la console non visualizza alcun input.

**Mostra prompt di esempio**

```

Enter the passphrase for onboard key management:

Enter the passphrase again to confirm:

```

5. Immettere le informazioni di backup.

a. Incollare l'intero contenuto dalla riga `DI BACKUP BEGIN` attraverso la riga di `BACKUP FINALE`.

## Mostra prompt di esempio

Enter the backup data:

```
-----BEGIN BACKUP-----  
01234567890123456789012345678901234567890123456789012345678901234567890123  
12345678901234567890123456789012345678901234567890123456789012345678901234  
23456789012345678901234567890123456789012345678901234567890123456789012345  
34567890123456789012345678901234567890123456789012345678901234567890123456  
45678901234567890123456789012345678901234567890123456789012345678901234567  
AAAAAAAAAAAAAAAAAAAAAAAAAAAAAAAAAAAAAAAAAAAAAAAAAAAAAAAAAAAAAAAAAAAAAAAAAAAA  
AAAAAAAAAAAAAAAAAAAAAAAAAAAAAAAAAAAAAAAAAAAAAAAAAAAAAAAAAAAAAAAAAAAAAAAAAAAA  
AAAAAAAAAAAAAAAAAAAAAAAAAAAAAAAAAAAAAAAAAAAAAAAAAAAAAAAAAAAAAAAAAAAAAAAAAAAA  
AAAAAAAAAAAAAAAAAAAAAAAAAAAAAAAAAAAAAAAAAAAAAAAAAAAAAAAAAAAAAAAAAAAAAAAAAAAA  
AAAAAAAAAAAAAAAAAAAAAAAAAAAAAAAAAAAAAAAAAAAAAAAAAAAAAAAAAAAAAAAAAAAAAAAAAAAA  
AAAAAAAAAAAAAAAAAAAAAAAAAAAAAAAAAAAAAAAAAAAAAAAAAAAAAAAAAAAAAAAAAAAAAAAAAAAA  
AAAAAAAAAAAAAAAAAAAAAAAAAAAAAAAAAAAAAAAAAAAAAAAAAAAAAAAAAAAAAAAAAAAAAAAAAAAA  
AAAAAAAAAAAAAAAAAAAAAAAAAAAAAAAAAAAAAAAAAAAAAAAAAAAAAAAAAAAAAAAAAAAAAAAAAAAA  
AAAAAAAAAAAAAAAAAAAAAAAAAAAAAAAAAAAAAAAAAAAAAAAAAAAAAAAAAAAAAAAAAAAAAAAAAAAA  
AAAAAAAAAAAAAAAAAAAAAAAAAAAAAAAAAAAAAAAAAAAAAAAAAAAAAAAAAAAAAAAAAAAAAAAAAAAA  
AAAAAAAAAAAAAAAAAAAAAAAAAAAAAAAAAAAAAAAAAAAAAAAAAAAAAAAAAAAAAAAAAAAAAAAAAAAA  
AAAAAAAAAAAAAAAAAAAAAAAAAAAAAAAAAAAAAAAAAAAAAAAAAAAAAAAAAAAAAAAAAAAAAAAAAAAA  
AAAAAAAAAAAAAAAAAAAAAAAAAAAAAAAAAAAAAAAAAAAAAAAAAAAAAAAAAAAAAAAAAAAAAAAAAAAA  
AAAAAAAAAAAAAAAAAAAAAAAAAAAAAAAAAAAAAAAAAAAAAAAAAAAAAAAAAAAAAAAAAAAAAAAAAAAA  
AAAAAAAAAAAAAAAAAAAAAAAAAAAAAAAAAAAAAAAAAAAAAAAAAAAAAAAAAAAAAAAAAAAAAAAAAAAA  
AAAAAAAAAAAAAAAAAAAAAAAAAAAAAAAAAAAAAAAAAAAAAAAAAAAAAAAAAAAAAAAAAAAAAAAAAAAA  
AAAAAAAAAAAAAAAAAAAAAAAAAAAAAAAAAAAAAAAAAAAAAAAAAAAAAAAAAAAAAAAAAAAAAAAAAAAA  
AAAAAAAAAAAAAAAAAAAAAAAAAAAAAAAAAAAAAAAAAAAAAAAAAAAAAAAAAAAAAAAAAAAAAAAAAAAA  
AAAAAAAAAAAAAAAAAAAAAAAAAAAAAAAAAAAAAAAAAAAAAAAAAAAAAAAAAAAAAAAAAAAAAAAAAAAA  
01234567890123456789012345678901234567890123456789012345678901234567890123  
12345678901234567890123456789012345678901234567890123456789012345678901234  
23456789012345678901234567890123456789012345678901234567890123456789012345  
AAAAAAAAAAAAAAAAAAAAAAAAAAAAAAAAAAAAAAAAAAAAAAAAAAAAAAAAAAAAAAAAAAAAAAAAAAAA  
AAAAAAAAAAAAAAAAAAAAAAAAAAAAAAAAAAAAAAAAAAAAAAAAAAAAAAAAAAAAAAAAAAAAAAAAAAAA  
AAAAAAAAAAAAAAAAAAAAAAAAAAAAAAAAAAAAAAAAAAAAAAAAAAAAAAAAAAAAAAAAAAAAAAAAAAAA  
-----END BACKUP-----
```

b. Premere due volte il tasto invio alla fine dell'immissione.

Il processo di ripristino è stato completato.

## Mostra prompt di esempio

```
Trying to recover keymanager secrets....
Setting recovery material for the onboard key manager
Recovery secrets set successfully
Trying to delete any existing km_onboard.wkeydb file.

Successfully recovered keymanager secrets.

*****
*****
* Select option "(1) Normal Boot." to complete recovery process.
*
* Run the "security key-manager onboard sync" command to
synchronize the key database after the node reboots.
*****
*****
```



Non procedere se l'output visualizzato è diverso da `Successfully recovered keymanager secrets`. Eseguire la risoluzione dei problemi per correggere l'errore.

6. Selezionare l'opzione 1 dal menu di avvio per continuare l'avvio in ONTAP.



## Mostra prompt di esempio

```
*****
*****
* Select option "(1) Normal Boot." to complete the recovery process.
*
*****
*****

(1) Normal Boot.
(2) Boot without /etc/rc.
(3) Change password.
(4) Clean configuration and initialize all disks.
(5) Maintenance mode boot.
(6) Update flash from backup config.
(7) Install new software first.
(8) Reboot node.
(9) Configure Advanced Drive Partitioning.
(10) Set Onboard Key Manager recovery secrets.
(11) Configure node for external key management.
Selection (1-11)? 1
```

7. Verificare che la console del controller visualizzi il seguente messaggio.

```
Waiting for giveback...(Press Ctrl-C to abort wait)
```

8. Dal nodo partner, eseguire un giveback per il controller partner immettendo il seguente comando.

```
storage failover giveback -fromnode local -only-cfo-aggregates true.
```

9. Dopo l'avvio con solo l'aggregato CFO, eseguire il comando seguente.

```
security key-manager onboard sync
```

10. Immettere la passphrase a livello di cluster per Onboard Key Manager.

## Mostra prompt di esempio

```
Enter the cluster-wide passphrase for the Onboard Key Manager:
```

```
All offline encrypted volumes will be brought online and the
corresponding volume encryption keys (VEKs) will be restored
automatically within 10 minutes. If any offline encrypted volumes
are not brought online automatically, they can be brought online
manually using the "volume online -vserver <vserver> -volume
<volume_name>" command.
```



Se la sincronizzazione ha esito positivo, il prompt del cluster viene restituito senza messaggi aggiuntivi. Se la sincronizzazione non riesce, viene visualizzato un messaggio di errore prima di tornare al prompt del cluster. Non continuare fino a quando l'errore non viene corretto e la sincronizzazione non viene eseguita correttamente.

11. Assicurarsi che tutte le chiavi siano sincronizzate immettendo il seguente comando.

```
security key-manager key query -restored false.
```

```
There are no entries matching your query.
```



Nessun risultato dovrebbe comparire quando si filtra per false nel parametro ripristinato.

12. Eseguire il giveback del nodo dal partner immettendo il seguente comando.

```
storage failover giveback -fromnode local
```

13. Ripristinare il giveback automatico, se è stato disattivato, immettendo il seguente comando.

```
storage failover modify -node local -auto-giveback true
```

14. Se AutoSupport è attivato, ripristinare la creazione automatica dei casi immettendo il seguente comando.

```
system node autosupport invoke -node * -type all -message MAINT=END
```

## Opzione 2: Ripristinare la configurazione di External Key Manager

Ripristinare la configurazione del gestore chiavi esterno dal menu di avvio di ONTAP.

### Prima di iniziare

Per ripristinare la configurazione di EKM (External Key Manager) sono necessarie le seguenti informazioni.

- Una copia del file `/cfcard/kmip/servers.cfg` da un altro nodo del cluster o le seguenti informazioni:
  - L'indirizzo del server KMIP.
  - Porta KMIP.
- Una copia del `/cfcard/kmip/certs/client.crt` file da un altro nodo cluster o dal certificato client.

- Una copia del `/cfcard/kmip/certs/client.key` file da un altro nodo cluster o dalla chiave client.
- Una copia del `/cfcard/kmip/certs/CA.pem` file da un altro nodo cluster o dalle CA del server KMIP.

## Fasi

1. Collegare il cavo della console al controller di destinazione.
2. Selezionare l'opzione 11 dal menu di avvio di ONTAP.

### Mostra un esempio di menu di avvio

```
(1) Normal Boot.
(2) Boot without /etc/rc.
(3) Change password.
(4) Clean configuration and initialize all disks.
(5) Maintenance mode boot.
(6) Update flash from backup config.
(7) Install new software first.
(8) Reboot node.
(9) Configure Advanced Drive Partitioning.
(10) Set Onboard Key Manager recovery secrets.
(11) Configure node for external key management.
Selection (1-11)? 11
```

3. Quando richiesto, confermare di aver raccolto le informazioni richieste.

### Mostra prompt di esempio

```
Do you have a copy of the /cfcard/kmip/certs/client.crt file? {y/n}
Do you have a copy of the /cfcard/kmip/certs/client.key file? {y/n}
Do you have a copy of the /cfcard/kmip/certs/CA.pem file? {y/n}
Do you have a copy of the /cfcard/kmip/servers.cfg file? {y/n}
```

4. Quando richiesto, immettere le informazioni relative al client e al server.

### Mostra prompt

```
Enter the client certificate (client.crt) file contents:
Enter the client key (client.key) file contents:
Enter the KMIP server CA(s) (CA.pem) file contents:
Enter the server configuration (servers.cfg) file contents:
```

## Mostra esempio

```
Enter the client certificate (client.crt) file contents:
-----BEGIN CERTIFICATE-----
MIIDvjCCAqagAwIBAgICN3gwDQYJKoZIhvcNAQELBQAwY8xCzAJBgNVBAYTA1VT
MRMwEQYDVQQIEwpDYWxpZm9ybmlhMQwwCgYDVQQHEwNTVkwxDzANBgNVBAoTBk51
MSUwQusvzAFs8G3P54GG32iIRvaCFnj2gQpCxcilJ0qB2foiBGx5XVQ/Mtk+rlap
Pk4ECW/wqSOUXDYtJs1+RB+w0+SHx8mzxpzbz3mXF/X/1PC3YOzVNCq5eieek62si
Fp8=
-----END CERTIFICATE-----

Enter the client key (client.key) file contents:
-----BEGIN RSA PRIVATE KEY-----
<key_value>
-----END RSA PRIVATE KEY-----

Enter the KMIP server CA(s) (CA.pem) file contents:
-----BEGIN CERTIFICATE-----
MIIEizCCA3OgAwIBAgIBADANBgkqhkiG9w0BAQsFADCBjzELMAkGA1UEBhMCVVMx
7yaumMQETNrpMfP+nQMd34y4AmseWYGM6qG0z37BRnYU0Wf2qDL61cQ3/jkm7Y94
EQBKG1NY8dVyjphmYZv+
-----END CERTIFICATE-----

Enter the IP address for the KMIP server: 10.10.10.10
Enter the port for the KMIP server [5696]:

System is ready to utilize external key manager(s).
Trying to recover keys from key servers....
kmip_init: configuring ports
Running command '/sbin/ifconfig e0M'
..
..
kmip_init: cmd: ReleaseExtraBSDPort e0M
```

Dopo aver immesso le informazioni sul client e sul server, il processo di ripristino viene completato.

## Mostra esempio

```
System is ready to utilize external key manager(s).
Trying to recover keys from key servers....
[Aug 29 21:06:28]: 0x808806100: 0: DEBUG: kmip2::main:
[initOpenssl]:460: Performing initialization of OpenSSL
Successfully recovered keymanager secrets.
```

5. Selezionare l'opzione 1 dal menu di avvio per continuare l'avvio in ONTAP.

### Mostra prompt di esempio

```
*****  
*****  
* Select option "(1) Normal Boot." to complete the recovery process.  
*  
*****  
*****  
  
(1) Normal Boot.  
(2) Boot without /etc/rc.  
(3) Change password.  
(4) Clean configuration and initialize all disks.  
(5) Maintenance mode boot.  
(6) Update flash from backup config.  
(7) Install new software first.  
(8) Reboot node.  
(9) Configure Advanced Drive Partitioning.  
(10) Set Onboard Key Manager recovery secrets.  
(11) Configure node for external key management.  
Selection (1-11)? 1
```

6. Ripristinare il giveback automatico, se è stato disattivato, immettendo il seguente comando.

```
storage failover modify -node local -auto-giveback true
```

7. Se AutoSupport è attivato, ripristinare la creazione automatica dei casi immettendo il seguente comando.

```
system node autosupport invoke -node * -type all -message MAINT=END
```

### Restituire il componente guasto a NetApp - AFF C80

Restituire la parte guasta a NetApp, come descritto nelle istruzioni RMA fornite con il kit. Vedere la ["Restituzione e sostituzione delle parti"](#) pagina per ulteriori informazioni.

### Chassis

#### Flusso di lavoro per la sostituzione del telaio - AFF C80

Per sostituire lo chassis, attenersi alla procedura riportata di seguito.



**"Esaminare i requisiti di sostituzione del telaio"**

Per sostituire il telaio, è necessario soddisfare determinati requisiti.

2

### "Spegnerne i controller"

Spegnerne i controller per eseguire la manutenzione dello chassis.

3

### "Sostituire il telaio"

La sostituzione dello chassis include lo spostamento degli alimentatori, dei dischi rigidi e del modulo controller dallo chassis danneggiato al nuovo chassis e lo scambio dello chassis danneggiato con il nuovo chassis dello stesso modello dello chassis danneggiato.

4

### "Sostituzione completa dello chassis"

Verificare lo stato ha del telaio e restituire il componente guasto a NetApp.

## Requisiti per la sostituzione del telaio - AFF C80

Lo chassis è l'enclosure fisica in cui sono alloggiati tutti i componenti del controller, ad esempio l'unità controller/CPU, l'alimentatore e i/O.

Prima di sostituire il telaio, verificare i seguenti requisiti.

- Verificare che tutti gli altri componenti del sistema funzionino correttamente; in caso contrario, contattare il supporto tecnico.
- È possibile utilizzare la procedura di sostituzione dello chassis con tutte le versioni di ONTAP supportate dal sistema.
- La procedura di sostituzione dello chassis viene scritta presupponendo che il pannello, i dischi NVMe e i moduli controller vengano spostati nel nuovo chassis e che lo chassis di ricambio sia un nuovo componente di NetApp.
- **La procedura di sostituzione del telaio non funziona.** Per un cluster a due nodi, si avrà un'interruzione completa del servizio e un'interruzione parziale in un cluster a più nodi.

## Spegnerne le centraline - AFF C80

Spegnerne i controller per eseguire la manutenzione dello chassis.

Questa procedura si applica ai sistemi con configurazioni a due nodi. Se si dispone di un sistema con più di due nodi, vedere ["Come eseguire un arresto e un'accensione regolari di una coppia ha in un cluster a quattro nodi"](#).

### Prima di iniziare

- Impedire a tutti i client/host di accedere ai dati sul sistema NetApp.
- Sospendere i processi di backup esterni.
- Assicurarsi di disporre delle autorizzazioni e delle credenziali necessarie:
  - Credenziali dell'amministratore locale per ONTAP.
  - Passphrase per la gestione delle chiavi integrata di NetApp (OKM) a livello del cluster se si utilizza la crittografia storage o NVE/NAE.

- Accessibilità BMC per ciascun controller.
- Assicurarsi di disporre degli strumenti e delle attrezzature necessarie per la sostituzione.
- Come Best practice prima dello spegnimento, è necessario:
  - Eseguire ulteriori operazioni "[controlli dello stato del sistema](#)".
  - Aggiornare ONTAP a una versione consigliata per il sistema.
  - Risolvere qualsiasi "[Avvisi e rischi relativi al benessere Active IQ](#)". Annotare eventuali guasti presenti nel sistema, ad esempio i LED sui componenti del sistema.

## Fasi

1. Accedere al cluster tramite SSH o da qualsiasi nodo del cluster utilizzando un cavo della console locale e un laptop/console.
2. Disattivare AutoSupport e indicare per quanto tempo si prevede che il sistema non sia in linea:

```
system node autosupport invoke -node * -type all -message "MAINT=8h Power Maintenance"
```

3. Identificare l'indirizzo SP/BMC di tutti i nodi:

```
system service-processor show -node * -fields address
```

4. Uscire dalla shell del cluster: `exit`
5. Accedere a SP/BMC tramite SSH utilizzando l'indirizzo IP di uno qualsiasi dei nodi elencati nell'output del passaggio precedente.

Se stai utilizzando una console/laptop, accedi al controller usando le stesse credenziali di amministratore del cluster.



Aprire una sessione SSH per ogni connessione SP/BMC in modo da poter monitorare l'avanzamento.

6. Arrestare i due nodi situati nel telaio danneggiato:

```
system node halt -node <node1>,<node2> -skip-lif-migration-before-shutdown true -ignore-quorum-warnings true -inhibit-takeover true
```



Per i cluster che utilizzano SnapMirror Synchronous che operano in modalità StrictSync:

```
system node halt -node <node1>,<node2> -skip-lif-migration-before-shutdown true -ignore-quorum-warnings true -inhibit-takeover true -ignore-strict-sync-warnings true
```

7. Immettere **y** per ogni controller nel cluster quando viene visualizzato *Warning: Are you sure you want to halt node "cluster <node-name> number"? {y|n}*:
8. Attendere che ogni controller si arresti e visualizzi il prompt DEL CARICATORE.

## Sostituire il telaio - AFF C80

Spostare i dischi rigidi e il modulo controller dallo chassis danneggiato al nuovo chassis e sostituire lo chassis danneggiato con il nuovo chassis dello stesso modello dello chassis

danneggiato.

### Fase 1: Rimuovere il modulo controller

È necessario rimuovere il modulo controller dal telaio quando si sostituisce il modulo controller o un componente all'interno del modulo controller.

1. Nella parte anteriore dello chassis, premere con decisione ciascun disco fino a quando non si avverte un arresto positivo. In questo modo, i dischi sono posizionati saldamente sulla scheda intermedia dello chassis.

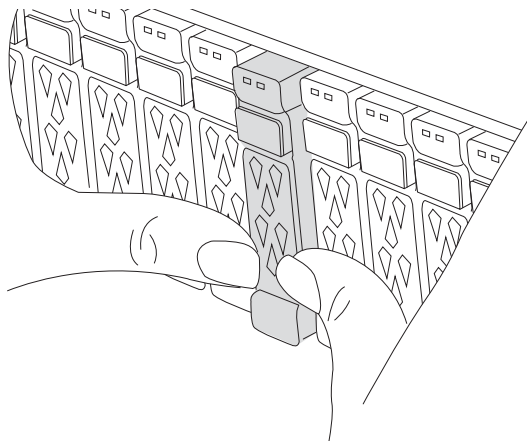

2. Verificare che il LED di stato della NVRAM color ambra situato nello slot 4/5 sul retro del modulo controller danneggiato sia spento. Cercare l'icona NV.

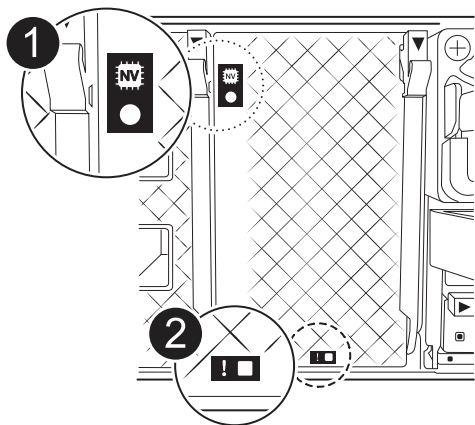

1	LED di stato NVRAM
2	LED di attenzione NVRAM

- Se il LED NV è spento, passare alla fase successiva.
  - Se il LED NV lampeggia, attendere l'arresto del lampeggio. Se il lampeggiamento continua per più di 5 minuti, contattare il supporto tecnico per assistenza.
3. Se non si è già collegati a terra, mettere a terra l'utente.



4. Scollegare i cavi di alimentazione del modulo controller dagli alimentatori del modulo controller (PSU).



Se il sistema è alimentato a corrente continua, scollegare il blocco di alimentazione dalle PSU.

5. Scollegare i cavi di sistema e i moduli SFP e QSFP (se necessario) dal modulo controller, tenendo traccia della posizione in cui sono stati collegati i cavi.

Lasciare i cavi nel dispositivo di gestione dei cavi in modo che quando si reinstalla il dispositivo di gestione dei cavi, i cavi siano organizzati.

6. Rimuovere il dispositivo di gestione dei cavi dal modulo controller.

7. Premere verso il basso entrambi i fermi di bloccaggio, quindi ruotare entrambi i fermi verso il basso contemporaneamente.

Il modulo controller si sposta leggermente fuori dallo chassis.

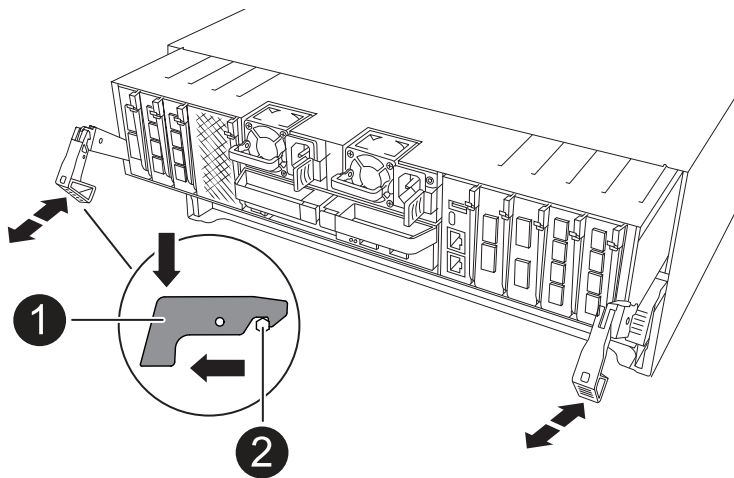

1	Fermo di bloccaggio
2	Perno di bloccaggio

8. Estrarre il modulo controller dal telaio e collocarlo su una superficie piana e stabile.

Assicurarsi di sostenere la parte inferiore del modulo controller mentre lo si sposta fuori dallo chassis.

9. Ripetere questa procedura per l'altro modulo controller nello chassis.

## Fase 2: Spostare le unità nel nuovo chassis

È necessario spostare le unità da ciascuna apertura del vecchio chassis allo stesso alloggiamento del nuovo chassis.

1. Rimuovere delicatamente il pannello frontale dal sistema.

2. Rimuovere i dischi:

a. Premere il pulsante di rilascio nella parte superiore della superficie del supporto sotto i LED.

- b. Tirare la maniglia della camma in posizione completamente aperta per estrarre l'unità dalla scheda intermedia, quindi estrarre delicatamente l'unità dal telaio.

L'unità deve disinnestarsi dallo chassis, in modo che possa scorrere liberamente dallo chassis.



Quando si rimuove un disco, utilizzare sempre due mani per sostenerne il peso.



I dischi sono fragili. Maneggiarli il meno possibile per evitare di danneggiarli.

3. Tenere traccia dell'alloggiamento di ciascuna unità e mettere da parte le unità su un carrello o un tavolo privo di elettricità statica.

### **Fase 3: Sostituire lo chassis all'interno del rack dell'apparecchiatura o dell'armadio del sistema**

Prima di installare lo chassis sostitutivo, è necessario rimuovere lo chassis esistente dal rack dell'apparecchiatura o dall'armadietto del sistema.

1. Rimuovere le viti dai punti di montaggio del telaio.
2. Con due persone, far scorrere il vecchio chassis dalle guide del rack in un cabinet di sistema o in un rack dell'apparecchiatura, quindi metterlo da parte.
3. Con l'aiuto di due persone, installare lo chassis sostitutivo nel rack dell'apparecchiatura o nell'armadietto del sistema guidandolo sulle guide del rack in un cabinet del sistema o in un rack dell'apparecchiatura.
4. Far scorrere lo chassis completamente nel rack dell'apparecchiatura o nell'armadietto del sistema.
5. Fissare la parte anteriore dello chassis al rack dell'apparecchiatura o all'armadietto del sistema, utilizzando le viti rimosse dal vecchio chassis.
6. Installare le unità dal vecchio chassis nel telaio sostitutivo:
  - a. Allineare l'unità dal vecchio chassis con la stessa apertura nel nuovo chassis.
7. Spingere delicatamente l'unità nel telaio fino in fondo.

La maniglia della camma si innesta e inizia a ruotare verso l'alto.

- a. Spingere con decisione l'unità fino in fondo nel telaio, quindi bloccare la maniglia della camma spingendola verso l'alto e contro il supporto dell'unità.

Chiudere lentamente la maniglia della camma in modo che sia allineata correttamente con la parte anteriore del supporto dell'unità. Fa clic quando è sicuro.

- b. Ripetere la procedura per i dischi rimanenti nel sistema.

8. Se non è già stato fatto, installare il pannello.

### **Passo 4: Reinstallare i moduli controller**

Reinstallare i moduli controller nel telaio e riavviarli.

1. Se il condotto dell'aria è stato aperto, chiuderlo ruotandolo fino in fondo.

Deve essere a filo con la lamiera del modulo controller.

2. Allineare l'estremità del modulo controller con l'apertura nel telaio, quindi spingere delicatamente il controller completamente nel telaio.

- a. Ruotare i fermi di bloccaggio verso l'alto in posizione bloccata.
- b. Se non è già stato fatto, reinstallare il dispositivo di gestione dei cavi e rieseguire il controller.

Se sono stati rimossi i convertitori multimediali (QSFP o SFP), ricordarsi di reinstallarli se si utilizzano cavi in fibra ottica.

3. Ripetere i passi precedenti per installare il secondo controller nel nuovo chassis.
4. Collegare i cavi di alimentazione agli alimentatori.



Se si dispone di alimentatori CC, ricollegare il blocco di alimentazione agli alimentatori dopo che il modulo controller è stato inserito completamente nel telaio.

Il modulo controller inizia ad avviarsi non appena viene installato e l'alimentazione viene ripristinata. Se viene avviato al prompt del CARICATORE, riavviare il controller con il `boot_ontap` comando.

### Sostituzione completa dello chassis - AFF C80

Verificare lo stato ha del telaio e restituire il componente guasto a NetApp, come descritto nelle istruzioni RMA fornite con il kit.

#### Fase 1: Verificare e impostare lo stato ha del telaio

È necessario verificare lo stato ha dello chassis e, se necessario, aggiornarlo in modo che corrisponda alla configurazione del sistema.

1. In modalità Maintenance (manutenzione), da uno dei moduli controller, visualizzare lo stato ha del modulo controller locale e dello chassis: `ha-config show`

Lo stato ha deve essere lo stesso per tutti i componenti.

2. Se lo stato del sistema visualizzato per lo chassis non corrisponde alla configurazione del sistema:

- a. Impostare lo stato ha per lo chassis: `ha-config modify chassis HA-state`

Il valore dello stato ha può essere uno dei seguenti:

- `ha`
- `mcc` (Non supportato in ASA)

- b. Verificare che l'impostazione sia stata modificata: `ha-config show`

3. Se non lo si è già fatto, recuperare il resto del sistema.

#### Fase 2: Restituire il componente guasto a NetApp

Restituire la parte guasta a NetApp, come descritto nelle istruzioni RMA fornite con il kit. Vedere la ["Restituzione e sostituzione delle parti"](#) pagina per ulteriori informazioni.

## Controller

## Flusso di lavoro per la sostituzione del controller - AFF C80

Per sostituire il modulo controller, attenersi alla procedura riportata di seguito.

1

### "Esaminare i requisiti di sostituzione del controller"

Per sostituire il modulo controller, è necessario soddisfare determinati requisiti.

2

### "Spegnere il controller compromesso"

Spegnere o sostituire il controller danneggiato in modo che il controller integro continui a erogare dati dallo storage del controller danneggiato.

3

### "Sostituire la centralina"

La sostituzione del controller include la rimozione del controller danneggiato, lo spostamento dei componenti FRU nel modulo controller sostitutivo e l'installazione del modulo controller sostitutivo nel contenitore.

4

### "Ripristinare e verificare la configurazione del sistema"

Verificare la configurazione del sistema di basso livello del controller sostitutivo e riconfigurare le impostazioni del sistema secondo necessità.

5

### "È possibile recuperare e restituire il controller"

Possibilità di recuperare il controller e trasferire la proprietà delle risorse storage al controller sostitutivo.

6

### "Sostituzione completa del controller"

Verifica le LIF, verifica lo stato di salute del cluster e restituisce la parte guasta a NetApp.

## Requisiti di sostituzione della centralina - AFF C80

È necessario esaminare i requisiti per la procedura di sostituzione del controller e selezionare quello corretto per la versione del sistema operativo ONTAP in uso.

- Tutti gli shelf di dischi devono funzionare correttamente.
- Il controller integro deve essere in grado di assumere il controllo del controller da sostituire (indicato in questa procedura come "controller alterato").
- Se il sistema si trova in una configurazione MetroCluster, consultare la sezione ["Scelta della procedura di ripristino corretta"](#) per determinare se utilizzare questa procedura.
- È necessario sostituire il componente guasto con un componente FRU sostitutivo ricevuto dal provider.
- È necessario sostituire un modulo controller con un modulo controller dello stesso tipo di modello. Non è possibile aggiornare il sistema semplicemente sostituendo il modulo controller.
- Non è possibile modificare dischi o shelf di dischi come parte di questa procedura.

- Poiché il dispositivo di avvio si trova nel modulo di gestione del sistema installato sul retro del sistema, non è necessario spostare il dispositivo di avvio quando si sostituisce un modulo controller.
- È importante applicare i comandi descritti di seguito ai sistemi corretti:
  - Il controller *alterato* è il controller che viene sostituito.
  - Il controller *replacement* è il nuovo controller che sostituisce il controller compromesso.
  - Il controller *healthy* è il controller sopravvissuto.
- È sempre necessario acquisire l'output della console del controller in un file di registro di testo.

In questo modo è possibile registrare la procedura per risolvere eventuali problemi riscontrati durante il processo di sostituzione.

### **Spegnere il controller danneggiato - AFF C80**

Arrestare o sostituire il controller con problemi utilizzando la procedura appropriata per la configurazione.

## Opzione 1: La maggior parte dei sistemi

Per spegnere il controller compromesso, è necessario determinare lo stato del controller e, se necessario, assumere il controllo del controller in modo che il controller integro continui a servire i dati provenienti dallo storage del controller compromesso.

### A proposito di questa attività

- Se si dispone di un sistema SAN, è necessario aver controllato i messaggi di evento `cluster kernel-service show`) per il blade SCSI del controller danneggiato. Il `cluster kernel-service show` comando (dalla modalità avanzata precedente) visualizza il nome del nodo, "stato quorum" di quel nodo, lo stato di disponibilità di quel nodo e lo stato operativo di quel nodo.

Ogni processo SCSI-blade deve essere in quorum con gli altri nodi del cluster. Eventuali problemi devono essere risolti prima di procedere con la sostituzione.

- Se si dispone di un cluster con più di due nodi, questo deve trovarsi in quorum. Se il cluster non è in quorum o un controller integro mostra false per idoneità e salute, è necessario correggere il problema prima di spegnere il controller compromesso; vedere "Sincronizzare un nodo con il cluster".

### Fasi

1. Se AutoSupport è attivato, sospendere la creazione automatica dei casi richiamando un messaggio AutoSupport: `system node autosupport invoke -node * -type all -message MAINT=<# of hours>h`

Il seguente messaggio AutoSupport elimina la creazione automatica del caso per due ore:

```
cluster1:> system node autosupport invoke -node * -type all -message MAINT=2h
```

2. Disattivare il giveback automatico dalla console del controller integro: `storage failover modify -node local -auto-giveback false`



Quando viene visualizzato *Vuoi disattivare il giveback automatico?*, inserisci *y*.

3. Portare la centralina danneggiata al prompt DEL CARICATORE:

Se il controller non utilizzato visualizza...	Quindi...
Il prompt DEL CARICATORE	Passare alla fase successiva.
In attesa di un giveback...	Premere Ctrl-C, quindi rispondere <i>y</i> quando richiesto.
Prompt di sistema o prompt della password	Assumere il controllo o arrestare il controller compromesso dal controller integro: <code>storage failover takeover -ofnode impaired_node_name</code>  Quando il controller non utilizzato visualizza <i>Waiting for giveback...</i> (in attesa di giveback...), premere Ctrl-C e rispondere <i>y</i> .

## Opzione 2: Controller in un MetroCluster

Per spegnere il controller compromesso, è necessario determinare lo stato del controller e, se necessario, assumere il controllo del controller in modo che il controller integro continui a servire i dati provenienti dallo storage del controller compromesso.

- Se si dispone di un cluster con più di due nodi, questo deve trovarsi in quorum. Se il cluster non è in quorum o un controller integro mostra false per idoneità e salute, è necessario correggere il problema prima di spegnere il controller compromesso; vedere ["Sincronizzare un nodo con il cluster"](#).
- È necessario aver confermato che lo stato di configurazione MetroCluster è configurato e che i nodi sono in uno stato abilitato e normale (`metrocluster node show`).

### Fasi

1. Se AutoSupport è attivato, eliminare la creazione automatica del caso richiamando un messaggio

```
AutoSupport: system node autosupport invoke -node * -type all -message  
MAINT=number_of_hours_downh
```

Il seguente messaggio AutoSupport elimina la creazione automatica del caso per due ore:

```
cluster1:*> system node autosupport invoke -node * -type all -message  
MAINT=2h
```

2. Disattivare il giveback automatico dalla console del controller integro: `storage failover modify -node local -auto-giveback false`
3. Portare la centralina danneggiata al prompt DEL CARICATORE:

Se il controller non utilizzato visualizza...	Quindi...
Il prompt DEL CARICATORE	Passare alla sezione successiva.
In attesa di un giveback...	Premere Ctrl-C, quindi rispondere <i>y</i> quando richiesto.
Prompt di sistema o prompt della password (inserire la password di sistema)	Assumere il controllo o arrestare il controller compromesso dal controller integro: <code>storage failover takeover -ofnode <i>impaired_node_name</i></code>  Quando il controller non utilizzato visualizza <code>Waiting for giveback...</code> (in attesa di <code>giveback...</code> ), premere Ctrl-C e rispondere <i>y</i> .

## Sostituire il modulo controller - AFF C80

Per sostituire il controller, è necessario rimuovere il controller danneggiato, spostare i componenti FRU dal modulo controller danneggiato al modulo controller sostitutivo, installare il modulo controller sostitutivo nel telaio, quindi avviare il sistema in modalità manutenzione.

### Fase 1: Rimuovere il modulo controller

È necessario rimuovere il modulo controller dal telaio quando si sostituisce il modulo controller o un componente all'interno del modulo controller.

1. Nella parte anteriore dello chassis, premere con decisione ciascun disco fino a quando non si avverte un arresto positivo. In questo modo, i dischi sono posizionati saldamente sulla scheda intermedia dello chassis.

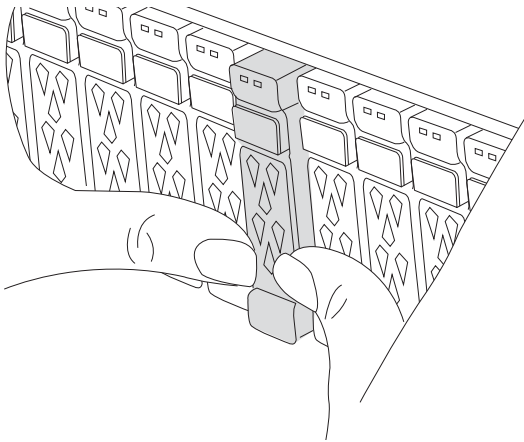

2. Verificare che il LED di stato della NVRAM color ambra situato nello slot 4/5 sul retro del modulo controller danneggiato sia spento. Cercare l'icona NV.

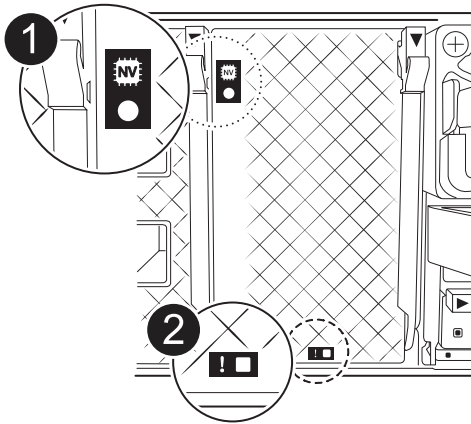

1	LED di stato NVRAM
2	LED di attenzione NVRAM

- Se il LED NV è spento, passare alla fase successiva.
  - Se il LED NV lampeggia, attendere l'arresto del lampeggio. Se il lampeggiamento continua per più di 5 minuti, contattare il supporto tecnico per assistenza.
3. Se non si è già collegati a terra, mettere a terra l'utente.
  4. Scollegare i cavi di alimentazione del modulo controller dagli alimentatori del modulo controller (PSU).





Se il sistema è alimentato a corrente continua, scollegare il blocco di alimentazione dalle PSU.

5. Scollegare i cavi di sistema e i moduli SFP e QSFP (se necessario) dal modulo controller, tenendo traccia della posizione in cui sono stati collegati i cavi.

Lasciare i cavi nel dispositivo di gestione dei cavi in modo che quando si reinstalla il dispositivo di gestione dei cavi, i cavi siano organizzati.

6. Rimuovere il dispositivo di gestione dei cavi dal modulo controller.
7. Premere verso il basso entrambi i fermi di bloccaggio, quindi ruotare entrambi i fermi verso il basso contemporaneamente.

Il modulo controller si sposta leggermente fuori dallo chassis.

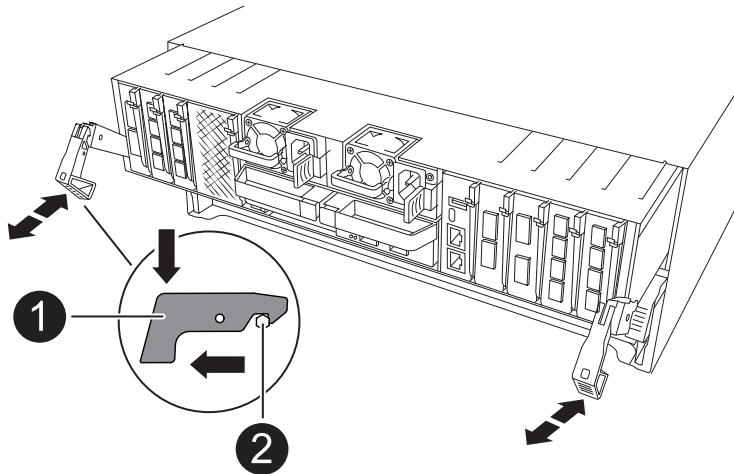

1	Fermo di bloccaggio
2	Perno di bloccaggio

8. Estrarre il modulo controller dal telaio e collocarlo su una superficie piana e stabile.

Assicurarsi di sostenere la parte inferiore del modulo controller mentre lo si sposta fuori dallo chassis.

## Fase 2: Spostare gli alimentatori

Spostare gli alimentatori sul controller sostitutivo.

1. Ruotare la maniglia della camma in modo che possa essere utilizzata per estrarre l'alimentatore dal modulo controller premendo la linguetta di bloccaggio.



L'alimentazione è in corto. Utilizzare sempre due mani per sostenerlo durante la rimozione dal modulo controller in modo che non si sposti improvvisamente dal modulo controller e non causi lesioni.

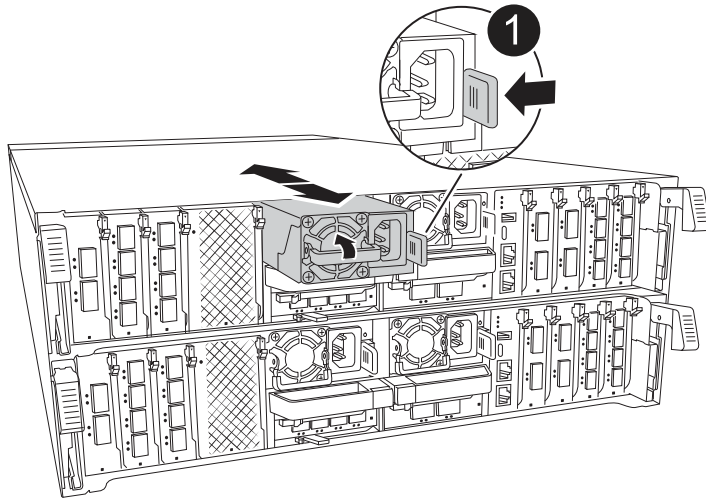

1	Linguetta di bloccaggio PSU in terracotta
2	Alimentatore

2. Spostare l'alimentatore sul nuovo modulo controller, quindi installarlo.
3. Con entrambe le mani, sostenere e allineare i bordi dell'alimentatore con l'apertura nel modulo controller, quindi spingere delicatamente l'alimentatore nel modulo controller fino a quando la linguetta di blocco non scatta in posizione.

Gli alimentatori si innestano correttamente solo con il connettore interno e si bloccano in un modo.



Per evitare di danneggiare il connettore interno, non esercitare una forza eccessiva quando si inserisce l'alimentatore nel sistema.

### Fase 3: Spostare le ventole

Spostare i moduli ventole nel modulo controller sostitutivo.

1. Rimuovere il modulo della ventola stringendo le linguette di bloccaggio sul lato del modulo della ventola, quindi sollevare il modulo della ventola per estrarlo dal modulo del controller.

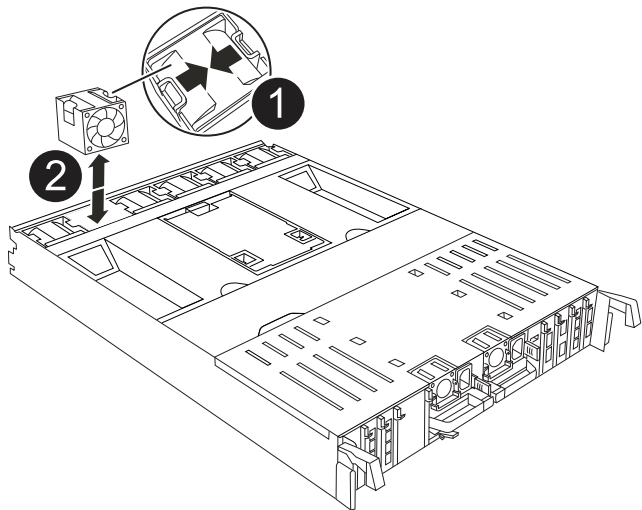

1	Linguette di bloccaggio della ventola
2	Modulo della ventola

2. Spostare il modulo della ventola sul modulo controller sostitutivo, quindi installare il modulo della ventola allineandone i bordi con l'apertura nel modulo controller, quindi far scorrere il modulo della ventola nel modulo controller fino a quando i fermi di blocco non scattano in posizione.
3. Ripetere questa procedura per i moduli ventola rimanenti.

**Fase 4: Spostare la batteria NV**

Spostare la batteria NV nel modulo controller sostitutivo.

1. Aprire il coperchio del condotto dell'aria al centro del modulo centralina e individuare la batteria NV.

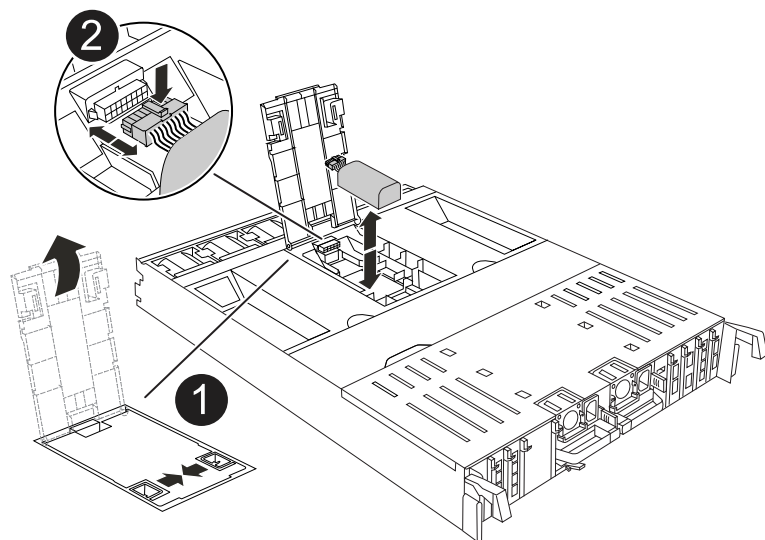

1	Condotto dell'aria della batteria NV
---	--------------------------------------

**2****Spina batteria NV**

**Attenzione:** il LED del modulo NV lampeggia mentre il contenuto viene scaricato sulla memoria flash quando si arresta il sistema. Una volta completata la destage, il LED si spegne.

2. Sollevare la batteria per accedere alla spina della batteria.
3. Premere il fermaglio sulla parte anteriore della spina della batteria per sganciare la spina dalla presa, quindi scollegare il cavo della batteria dalla presa.
4. Estrarre la batteria dal condotto dell'aria e dal modulo della centralina.
5. Spostare il gruppo batterie sul modulo controller sostitutivo, quindi installarlo nel modulo controller sostitutivo:
  - a. Aprire il condotto dell'aria della batteria NV nel modulo centralina di ricambio.
  - b. Inserire la spina della batteria nella presa e assicurarsi che la spina si blocchi in posizione.
  - c. Inserire la batteria nello slot e premere con decisione verso il basso per assicurarsi che sia bloccata in posizione.
  - d. Chiudere il condotto dell'aria della batteria NV.

**Fase 5: Spostare i DIMM di sistema**

Spostare i moduli DIMM nel modulo controller sostitutivo.

1. Aprire il condotto dell'aria della centralina sulla parte superiore della centralina.
  - a. Inserire le dita nelle cavità alle estremità più lontane del condotto dell'aria.
  - b. Sollevare il condotto dell'aria e ruotarlo verso l'alto fino in fondo.
2. Individuare i DIMM di sistema sulla scheda madre.

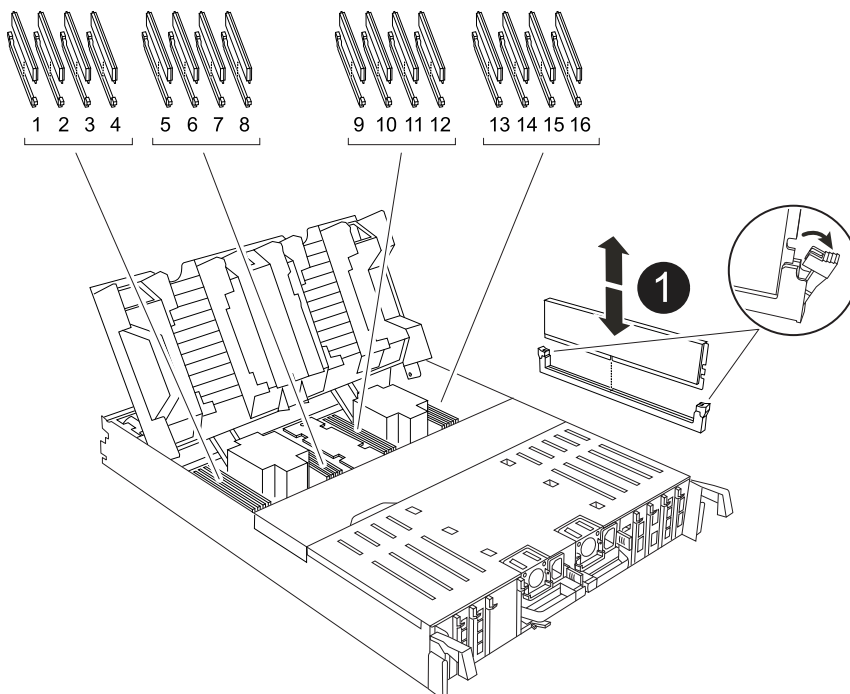

**1**

DIMM di sistema

3. Prendere nota dell'orientamento del DIMM nello zoccolo in modo da poter inserire il DIMM nel modulo controller sostitutivo con l'orientamento corretto.
4. Estrarre il modulo DIMM dal relativo slot spingendo lentamente verso l'esterno le due linguette di espulsione dei moduli DIMM su entrambi i lati del modulo, quindi estrarre il modulo DIMM dallo slot.



Tenere il modulo DIMM per i bordi in modo da evitare di esercitare pressione sui componenti della scheda a circuiti stampati del modulo DIMM.

5. Individuare lo slot sul modulo controller sostitutivo in cui si sta installando il DIMM.
6. Inserire il DIMM nello slot.

Il DIMM si inserisce saldamente nello slot, ma dovrebbe essere inserito facilmente. In caso contrario, riallineare il DIMM con lo slot e reinserirlo.



Esaminare visivamente il DIMM per verificare che sia allineato in modo uniforme e inserito completamente nello slot.

7. Spingere con cautela, ma con decisione, il bordo superiore del DIMM fino a quando le linguette dell'espulsore non scattano in posizione sulle tacche alle estremità del DIMM.
8. Ripetere questa procedura per i DIMM rimanenti.
9. Chiudere il condotto dell'aria della centralina.

#### Fase 6: Spostare i moduli i/O.

Spostare i moduli di i/o nel modulo controller sostitutivo.

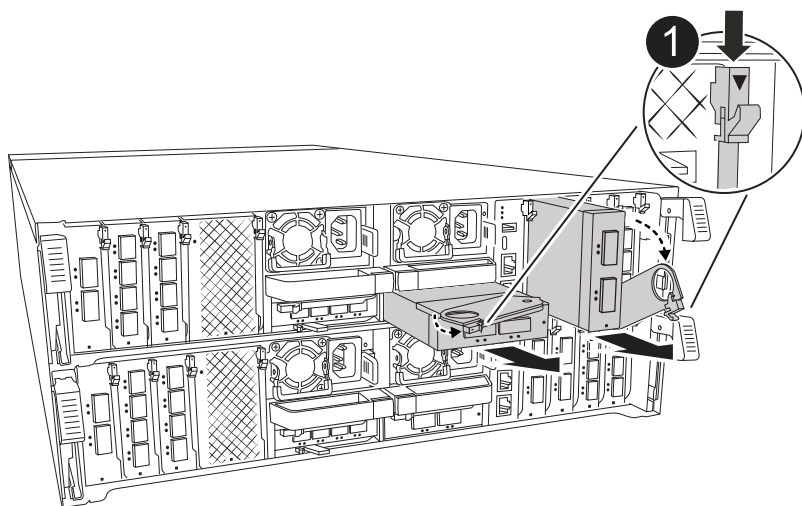
**1**

Leva camma modulo i/O.

1. Scollegare eventuali cavi dal modulo i/o di destinazione.

Assicurarsi di etichettare i cavi in modo da conoscerne la provenienza.

2. Ruotare il ARM di gestione dei cavi verso il basso tirando i pulsanti all'interno del ARM di gestione dei cavi e ruotandolo verso il basso.
3. Rimuovere i moduli i/o dal modulo controller:
  - a. Premere il pulsante del dispositivo di chiusura a camma del modulo i/o di destinazione.
  - b. Ruotare il dispositivo di chiusura della camma verso il basso fino in fondo. Per i moduli orizzontali, ruotare la camma allontanandola dal modulo fino in fondo.
  - c. Rimuovere il modulo dal modulo controller agganciando il dito nell'apertura della leva a camme ed estraendo il modulo dal modulo controller.

Assicurarsi di tenere traccia dello slot in cui si trovava il modulo i/O.

  - d. Installare il modulo i/o sostitutivo nel modulo controller sostitutivo facendo scorrere delicatamente il modulo i/o nello slot fino a quando il dispositivo di chiusura della camma i/o non inizia a innestarsi con il perno della camma i/o, quindi spingere il dispositivo di chiusura della camma i/o completamente verso l'alto per bloccare il modulo in posizione.
4. Ripetere questa procedura per spostare i moduli i/o rimanenti, ad eccezione dei moduli negli slot 6 e 7, nel modulo controller sostitutivo.



Per spostare i moduli di i/o dagli slot 6 e 7, è necessario spostare il supporto contenente questi moduli di i/o dal modulo controller danneggiato al modulo controller sostitutivo.

5. Spostare il supporto contenente i moduli di i/o negli slot 6 e 7 nel modulo controller sostitutivo:
  - a. Premere il pulsante sulla maniglia più a destra sulla maniglia del supporto. ..far scorrere il supporto fuori dal modulo controller danneggiato inserendolo nel modulo controller sostitutivo nella stessa posizione in cui si trovava nel modulo controller danneggiato.
  - b. Spingere delicatamente il supporto fino in fondo nel modulo controller sostitutivo finché non si blocca in posizione.

#### Fase 7: Spostare il modulo Gestione del sistema

Spostare il modulo di gestione del sistema nel modulo controller sostitutivo.

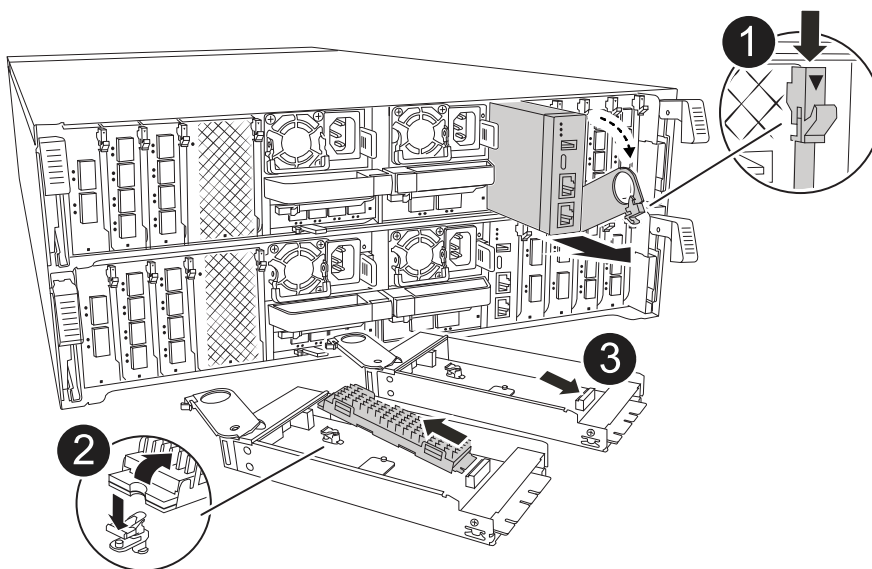

1	Dispositivo di chiusura della camma del modulo di gestione del sistema
2	Pulsante di blocco dei supporti di avvio
3	Modulo di gestione del sistema sostitutivo

1. Rimuovere il modulo di gestione del sistema dal modulo del controller danneggiato:
  - a. Premere il pulsante della camma di gestione del sistema.
  - b. Ruotare la leva della camma completamente verso il basso.
  - c. Avvolgere il dito nella leva della camma ed estrarre il modulo dal sistema.
2. Installare il modulo di gestione del sistema nel modulo controller sostitutivo nello stesso slot in cui si trovava sul modulo controller danneggiato:
  - a. Allineare i bordi del modulo di gestione del sistema con l'apertura del sistema e spingerlo delicatamente nel modulo controller.
  - b. Far scorrere delicatamente il modulo nello slot fino a quando il dispositivo di chiusura della camma non inizia a innestarsi con il perno della camma di i/o, quindi ruotare il dispositivo di chiusura della camma completamente verso l'alto per bloccare il modulo in posizione.

#### Fase 8: Spostare il modulo NVRAM

Spostare il modulo NVRAM sul modulo controller sostitutivo.

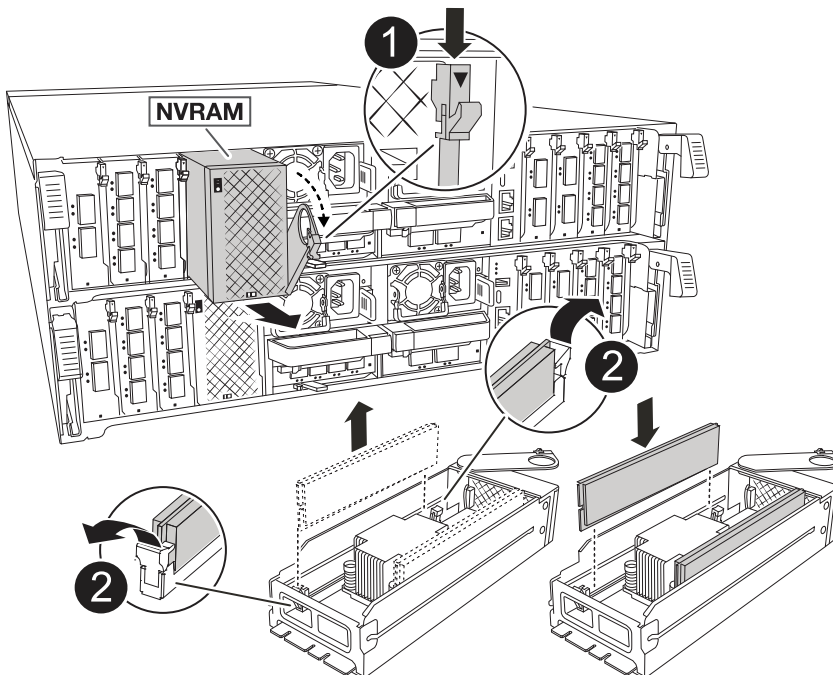

1	Pulsante di bloccaggio della camma
2	Linguetta di blocco DIMM

1. Rimuovere il modulo NVRAM dal modulo controller danneggiato:
  - a. Premere il pulsante del dispositivo di chiusura a camma.  
  
Il pulsante CAM si allontana dal telaio.
  - b. Ruotare il dispositivo di chiusura della camma fino in fondo.
  - c. Rimuovere il modulo NVRAM dal contenitore agganciando il dito nell'apertura della leva della camma ed estraendo il modulo dal contenitore.
2. Installare il modulo NVRAM nello slot 4/5 del modulo controller sostitutivo:
  - a. Allineare il modulo con i bordi dell'apertura del telaio nello slot 4/5.
  - b. Far scorrere delicatamente il modulo nell'alloggiamento fino in fondo, quindi spingere il dispositivo di chiusura della camma completamente verso l'alto per bloccare il modulo in posizione.

### Fase 9: Installare il modulo controller

Reinstallare il modulo controller e riavviarlo.

1. Assicurarsi che il condotto dell'aria sia completamente chiuso ruotandolo verso il basso fino in fondo.

Deve essere a filo con la lamiera del modulo controller.

2. Allineare l'estremità del modulo controller con l'apertura dello chassis, quindi spingere delicatamente il modulo controller a metà nel sistema.



Non inserire completamente il modulo controller nel telaio fino a quando non viene richiesto.

3. Reinstallare il ARM di gestione dei cavi, se rimosso, ma non ricollegare alcun cavo al controller sostitutivo.
4. Collegare il cavo console alla porta console del modulo controller sostitutivo e ricollegarlo al computer portatile in modo che riceva i messaggi della console al riavvio. Il controller sostitutivo riceve alimentazione dal controller integro e inizia a riavviarsi non appena viene inserito completamente nello chassis.
5. Completare la reinstallazione del modulo controller:

- a. Spingere con decisione il modulo controller nello chassis fino a quando non raggiunge la scheda intermedia e non è completamente inserito.

I fermi di bloccaggio si sollevano quando il modulo controller è completamente inserito.



Non esercitare una forza eccessiva quando si fa scorrere il modulo controller nel telaio per evitare di danneggiare i connettori.

- b. Ruotare i fermi di bloccaggio verso l'alto in posizione bloccata.



Il controller viene avviato al prompt Loader non appena è completamente inserito.

6. Dal prompt Loader, immettere `show date` per visualizzare la data e l'ora sulla centralina sostitutiva. Data e ora sono in GMT.



L'ora visualizzata è l'ora locale non sempre GMT e viene visualizzata in modalità 24hr.

7. Impostare l'ora corrente in GMT con il `set time hh:mm:ss` comando. Potete ottenere il GMT corrente



dal nodo partner il comando `date -u`.

8. Possibilità di recuperare il sistema storage secondo necessità.

Se sono stati rimossi i ricetrasmittitori (QSFP o SFP), ricordarsi di reinstallarli se si utilizzano cavi in fibra ottica.

9. Collegare i cavi di alimentazione agli alimentatori.



Se si dispone di alimentatori CC, ricollegare il blocco di alimentazione agli alimentatori dopo che il modulo controller è stato inserito completamente nel telaio.

## Ripristinare e verificare la configurazione di sistema - AFF C80

Verificare la configurazione di sistema di basso livello del controller sostitutivo e riconfigurare le impostazioni di sistema secondo necessità.

### Fase 1: Verificare le impostazioni di configurazione ha

Verificare HA stato del modulo controller e, se necessario, aggiornare lo stato in modo che corrisponda alla configurazione del sistema.

1. Avvio in modalità di manutenzione: `boot_ontap maint`
  - a. Immettere `y` quando viene visualizzato *continuare con boot?*.

Se viene visualizzato il messaggio di avviso *System ID mismatch*, immettere `y`.

2. Immettere `sysconfig -v` e acquisire il contenuto del display.



Se viene visualizzato *PERSONALITY MISMATCH*, contattare l'assistenza clienti.

3. Dall' ``sysconfig -v`` uscita, confrontare le informazioni della scheda adattatore con le schede e le posizioni nella centralina sostitutiva.
4. Verificare che tutti i componenti visualizzino lo stesso HA stato: `ha-config show`

Lo stato ha deve essere lo stesso per tutti i componenti.

5. Se lo stato di sistema visualizzato del modulo controller non corrisponde alla configurazione di sistema, impostare HA stato del modulo controller: `ha-config modify controller ha-state`

Il valore dello stato ha può essere uno dei seguenti:

- ° ha
- ° mcc (non supportato)
- ° mccip (Non supportato nei sistemi ASA)
- ° non-ha (non supportato)

6. Verificare che l'impostazione sia stata modificata: `ha-config show`

**Passo 2: Verifica dell'elenco dei dischi**

1. Verificare che la scheda di rete elenchi i percorsi verso tutti i dischi con `storage show disk -p`.

In caso di problemi, controllare il cablaggio e riposizionare i cavi.

2. Uscire dalla modalità di manutenzione: `halt`.

**Possibilità di recuperare e restituire il controller - AFF C80**

Verificare le connessioni di storage e di rete, quindi restituire il controller.

**Restituire il controller**

Reimpostare la crittografia se abilitata e riportare il controller al normale funzionamento.

## Nessuna crittografia

1. Dal prompt DI Loader, immettere `boot_ontap`.
2. Premere <enter> quando i messaggi della console si interrompono.
  - Se viene visualizzato il prompt *login*, andare al passo successivo alla fine di questa sezione.
  - Se viene visualizzato *Waiting for giveback*, premere il tasto <enter>, accedere al nodo partner, quindi passare alla fase successiva alla fine di questa sezione.
3. Riportare la centralina guasta al normale funzionamento restituendo la memoria: `storage failover giveback -ofnode impaired_node_name`.
4. Se lo sconto automatico è stato disattivato, riattivarlo: `storage failover modify -node local -auto-giveback true`.
5. Se AutoSupport è attivato, ripristinare/riattivare la creazione automatica dei casi: `system node autosupport invoke -node * -type all -message MAINT=END`.

## Crittografia integrata (OKM)

1. Dal prompt DI Loader, immettere `boot_ontap maint`.
2. Avviare il menu ONTAP dal prompt di Loader `boot_ontap menu` e selezionare l'opzione 10.
3. Immettere la passphrase OKM. È possibile ottenere questa passphrase dal cliente oppure contattare "Supporto NetApp".



La passphrase verrà richiesta due volte.

4. Immettere i dati della chiave di backup quando richiesto.
5. Nel menu di avvio, inserire l'opzione 1 per l'avvio normale.
6. Premere <enter> quando viene visualizzato *Waiting for giveback*.
7. Spostare il cavo della console sul nodo partner e accedere come `admin`.
8. Assicurarsi che tutti i core dump sul nodo riparato siano salvati passando alla modalità avanzata" `set -privilege advanced` e quindi `run local partner savecore`.
9. Tornare alla leva di amministrazione: `set privilege admin`.
10. Fornire solo gli aggregati CFO (l'aggregato `root`): `storage failover giveback -fromnode local -only-cfo-aggregates true`
  - In caso di errori, contattare "Supporto NetApp".
11. Attendere 5 minuti dopo il completamento del report di sconto e controllare lo stato di failover e di sconto: `storage failover show E storage failover show-giveback`.
12. Spostare il cavo della console sul nodo sostitutivo e immettere `security key-manager onboard sync`



Verrà richiesta la passphrase a livello di cluster di OKM per il cluster.

13. Verificare lo stato delle chiavi con il seguente comando: `security key-manager key query -key-type svm-KEK`.

Se la colonna *restarted* mostra qualcosa tranne *true*, contattare "Supporto NetApp".

14. Riportare la centralina guasta al normale funzionamento restituendo la memoria: `storage failover giveback -ofnode impaired_node_name.`
15. Se lo sconto automatico è stato disattivato, riattivarlo: `storage failover modify -node local -auto-giveback true.`
16. Se AutoSupport è attivato, ripristinare/riattivare la creazione automatica dei casi: `system node autosupport invoke -node * -type all -message MAINT=END.`

### Gestore chiavi esterno (EKM)

1. Se il volume root è crittografato con External Key Manager e il cavo console è collegato al nodo sostitutivo, immettere `boot_ontap` menu e selezionare opzione 11.
2. Rispondere `y` o `n` alle seguenti domande:

Si dispone di una copia del file `/cfc card/kmip/certs/client.crt`? {y/n}

Avete una copia del file `/cfc card/kmip/certs/client.key`? {y/n}

Si dispone di una copia del file `/cfc card/kmip/certs/CA.pem`? {y/n}

OPPURE

Si dispone di una copia del file `/cfc card/kmip/servers.cfg`? {y/n}

Conosci l'indirizzo del server KMIP? {y/n}

Conosci la porta KMIP? {y/n}



Contattare "[Supporto NetApp](#)" in caso di problemi.

3. Fornire le informazioni relative a:
  - Il contenuto del file del certificato client (`client.crt`).
  - Il contenuto del file della chiave client (`client.key`).
  - Contenuto del file CA (`CA.pem`) del server KMIP.
  - L'indirizzo IP del server KMIP.
  - Porta per il server KMIP.
4. Una volta che il sistema è stato elaborato, viene visualizzato il menu di avvio. Selezionare '1' per l'avvio normale.
5. Controllare lo stato dell'acquisizione: `storage failover show.`
6. Assicurarsi che tutti i core dump sul nodo riparato siano salvati passando alla modalità avanzata" `set -privilege advanced` e quindi `run local partner savecore.`
7. Riportare la centralina guasta al normale funzionamento restituendo la memoria: `storage failover giveback -ofnode impaired_node_name.`
8. Se lo sconto automatico è stato disattivato, riattivarlo: `storage failover modify -node local -auto-giveback true.`
9. Se AutoSupport è attivato, ripristinare/riattivare la creazione automatica dei casi: `system node autosupport invoke -node * -type all -message MAINT=END.`

## Sostituzione completa della centralina - AFF C80

Per ripristinare il funzionamento completo del sistema, devi verificare le LIF, controllare lo stato di salute del cluster e restituire la parte guasta a NetApp.

### Fase 1: Verifica delle LIF e verifica dello stato del cluster

Prima di riportare in servizio il nodo *replacement*, occorre verificare che le LIF si trovino nelle loro porte home, verificare lo stato del cluster e reimpostare il giveback automatico.

#### Fasi

1. Verificare che le interfacce logiche stiano segnalando al server principale e alle porte: `network interface show -is-home false`

Se alcuni LIF sono elencati come falsi, ripristinarli alle porte home: `network interface revert -vserver * -lif *`

2. Controllare lo stato di salute del cluster. Per ulteriori informazioni, consultare l' ["Come eseguire un controllo dello stato del cluster con uno script in ONTAP"](#) articolo della KB.
3. Se il giveback automatico è stato disattivato, riabilitarlo: `storage failover modify -node local -auto-giveback true`

### Fase 2: Restituire il componente guasto a NetApp

Restituire la parte guasta a NetApp, come descritto nelle istruzioni RMA fornite con il kit. Vedere la ["Restituzione e sostituzione delle parti"](#) pagina per ulteriori informazioni.

## Sostituire un modulo DIMM - AFF C80

È necessario sostituire un modulo DIMM nel controller quando il sistema di archiviazione rileva errori quali la presenza di un numero eccessivo di codici di correzione degli errori CECC (Correctable Error Correction Codes) basati su avvisi di Health Monitor o errori ECC non correggibili, in genere causati da un singolo errore del modulo DIMM che impedisce al sistema di archiviazione di avviare ONTAP.

#### Prima di iniziare

Tutti gli altri componenti del sistema devono funzionare correttamente; in caso contrario, contattare il supporto tecnico.

È necessario sostituire il componente guasto con un componente FRU sostitutivo ricevuto da NetApp.

### Fase 1: Spegner il controller compromesso

Arrestare o sostituire il controller compromesso utilizzando una delle seguenti opzioni.

## Opzione 1: La maggior parte dei sistemi

Per spegnere il controller compromesso, è necessario determinare lo stato del controller e, se necessario, assumere il controllo del controller in modo che il controller integro continui a servire i dati provenienti dallo storage del controller compromesso.

### A proposito di questa attività

- Se si dispone di un sistema SAN, è necessario aver controllato i messaggi di evento `cluster kernel-service show`) per il blade SCSI del controller danneggiato. Il `cluster kernel-service show` comando (dalla modalità avanzata precedente) visualizza il nome del nodo, "stato quorum" di quel nodo, lo stato di disponibilità di quel nodo e lo stato operativo di quel nodo.

Ogni processo SCSI-blade deve essere in quorum con gli altri nodi del cluster. Eventuali problemi devono essere risolti prima di procedere con la sostituzione.

- Se si dispone di un cluster con più di due nodi, questo deve trovarsi in quorum. Se il cluster non è in quorum o un controller integro mostra false per idoneità e salute, è necessario correggere il problema prima di spegnere il controller compromesso; vedere "Sincronizzare un nodo con il cluster".

### Fasi

1. Se AutoSupport è attivato, sospendere la creazione automatica dei casi richiamando un messaggio AutoSupport: `system node autosupport invoke -node * -type all -message MAINT=<# of hours>h`

Il seguente messaggio AutoSupport elimina la creazione automatica del caso per due ore:

```
cluster1:> system node autosupport invoke -node * -type all -message MAINT=2h
```

2. Disattivare il giveback automatico dalla console del controller integro: `storage failover modify -node local -auto-giveback false`



Quando viene visualizzato *Vuoi disattivare il giveback automatico?*, inserisci *y*.

3. Portare la centralina danneggiata al prompt DEL CARICATORE:

Se il controller non utilizzato visualizza...	Quindi...
Il prompt DEL CARICATORE	Passare alla fase successiva.
In attesa di un giveback...	Premere Ctrl-C, quindi rispondere <i>y</i> quando richiesto.
Prompt di sistema o prompt della password	Assumere il controllo o arrestare il controller compromesso dal controller integro: <code>storage failover takeover -ofnode impaired_node_name</code>  Quando il controller non utilizzato visualizza <i>Waiting for giveback...</i> (in attesa di giveback...), premere Ctrl-C e rispondere <i>y</i> .

## Opzione 2: Controller in un MetroCluster

Per spegnere il controller compromesso, è necessario determinare lo stato del controller e, se necessario, assumere il controllo del controller in modo che il controller integro continui a servire i dati provenienti dallo storage del controller compromesso.

- Se si dispone di un cluster con più di due nodi, questo deve trovarsi in quorum. Se il cluster non è in quorum o un controller integro mostra false per idoneità e salute, è necessario correggere il problema prima di spegnere il controller compromesso; vedere "[Sincronizzare un nodo con il cluster](#)".
- È necessario aver confermato che lo stato di configurazione MetroCluster è configurato e che i nodi sono in uno stato abilitato e normale (`metrocluster node show`).

### Fasi

1. Se AutoSupport è attivato, eliminare la creazione automatica del caso richiamando un messaggio

```
AutoSupport: system node autosupport invoke -node * -type all -message  
MAINT=number_of_hours_downh
```

Il seguente messaggio AutoSupport elimina la creazione automatica del caso per due ore:

```
cluster1:*> system node autosupport invoke -node * -type all -message  
MAINT=2h
```

2. Disattivare il giveback automatico dalla console del controller integro: `storage failover modify -node local -auto-giveback false`
3. Portare la centralina danneggiata al prompt DEL CARICATORE:

Se il controller non utilizzato visualizza...	Quindi...
Il prompt DEL CARICATORE	Passare alla sezione successiva.
In attesa di un giveback...	Premere Ctrl-C, quindi rispondere <i>y</i> quando richiesto.
Prompt di sistema o prompt della password (inserire la password di sistema)	Assumere il controllo o arrestare il controller compromesso dal controller integro: <code>storage failover takeover -ofnode <i>impaired_node_name</i></code>  Quando il controller non utilizzato visualizza <code>Waiting for giveback...</code> (in attesa di <code>giveback...</code> ), premere Ctrl-C e rispondere <i>y</i> .

## Fase 2: Rimuovere il modulo controller

È necessario rimuovere il modulo controller dal telaio quando si sostituisce il modulo controller o un componente all'interno del modulo controller.

1. Nella parte anteriore dello chassis, premere con decisione ciascun disco fino a quando non si avverte un arresto positivo. In questo modo, i dischi sono posizionati saldamente sulla scheda intermedia dello chassis.

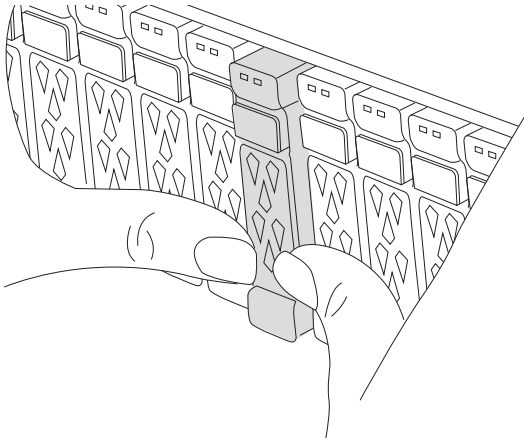

2. Verificare che il LED di stato della NVRAM color ambra situato nello slot 4/5 sul retro del modulo controller danneggiato sia spento. Cercare l'icona NV.

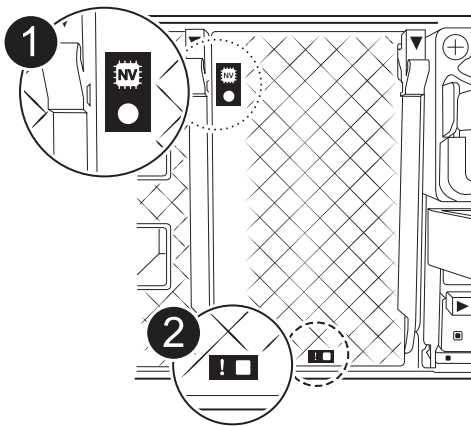

1	LED di stato NVRAM
2	LED di attenzione NVRAM

- Se il LED NV è spento, passare alla fase successiva.
  - Se il LED NV lampeggia, attendere l'arresto del lampeggio. Se il lampeggiamento continua per più di 5 minuti, contattare il supporto tecnico per assistenza.
3. Se non si è già collegati a terra, mettere a terra l'utente.
  4. Scollegare i cavi di alimentazione del modulo controller dagli alimentatori del modulo controller (PSU).



Se il sistema è alimentato a corrente continua, scollegare il blocco di alimentazione dalle PSU.

5. Scollegare i cavi di sistema e i moduli SFP e QSFP (se necessario) dal modulo controller, tenendo traccia della posizione in cui sono stati collegati i cavi.

Lasciare i cavi nel dispositivo di gestione dei cavi in modo che quando si reinstalla il dispositivo di gestione dei cavi, i cavi siano organizzati.



6. Rimuovere il dispositivo di gestione dei cavi dal modulo controller.
7. Premere verso il basso entrambi i fermi di bloccaggio, quindi ruotare entrambi i fermi verso il basso contemporaneamente.

Il modulo controller si sposta leggermente fuori dallo chassis.

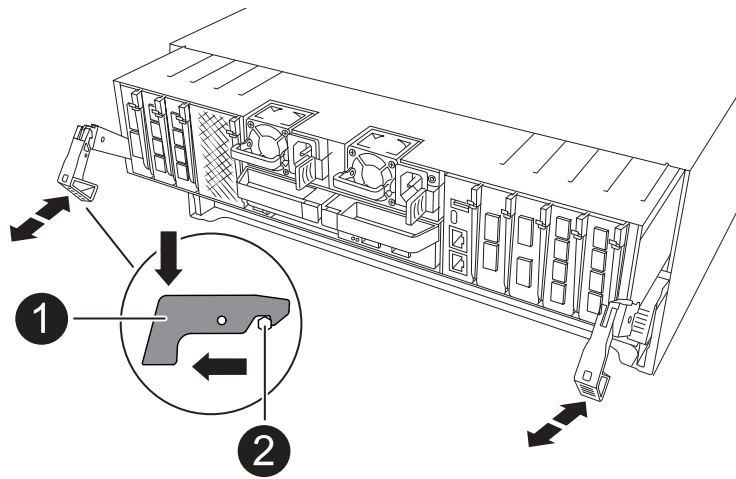

<b>1</b>	Fermo di bloccaggio
<b>2</b>	Perno di bloccaggio

8. Estrarre il modulo controller dal telaio e collocarlo su una superficie piana e stabile.

Assicurarsi di sostenere la parte inferiore del modulo controller mentre lo si sposta fuori dallo chassis.

### Fase 3: Sostituire un DIMM

Per sostituire i moduli DIMM, individuarli all'interno del controller e seguire la sequenza di passaggi specifica.

1. Se non si è già collegati a terra, mettere a terra l'utente.
2. Aprire il condotto dell'aria della centralina sulla parte superiore della centralina.
  - a. Inserire le dita nelle cavità alle estremità più lontane del condotto dell'aria.
  - b. Sollevare il condotto dell'aria e ruotarlo verso l'alto fino in fondo.
3. Individuare i moduli DIMM sul modulo controller e identificare il modulo DIMM di destinazione.



Per informazioni sulle posizioni esatte dei moduli DIMM per AFF A70 o AFF A90, consultare la ["NetApp Hardware Universe"](#) o la mappa FRU del modulo controller.

4. Estrarre il modulo DIMM dal relativo slot spingendo lentamente verso l'esterno le due linguette di espulsione dei moduli DIMM su entrambi i lati del modulo, quindi estrarre il modulo DIMM dallo slot.



Tenere il modulo DIMM per i bordi in modo da evitare di esercitare pressione sui componenti della scheda a circuiti stampati del modulo DIMM.

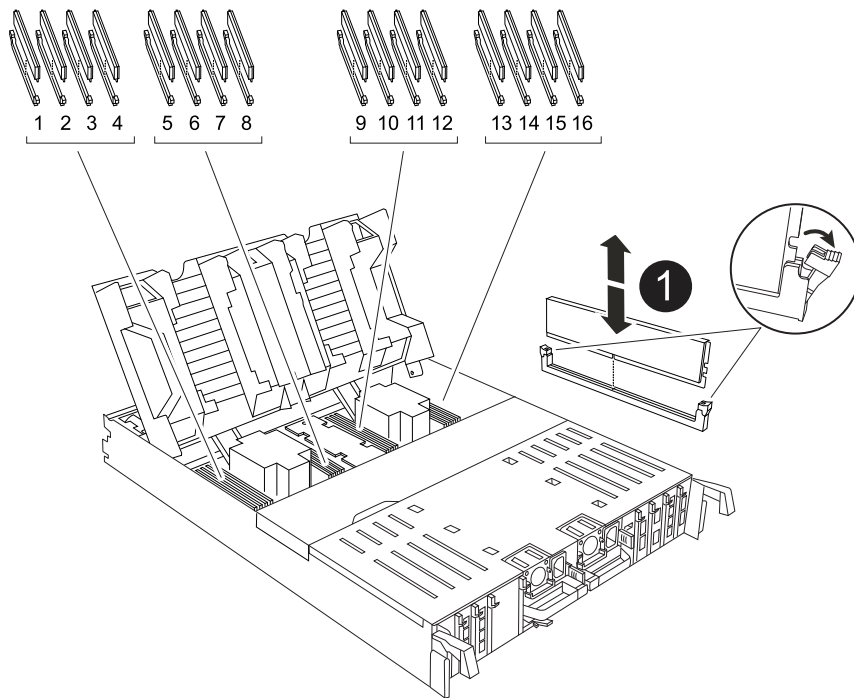

1

Schede di espulsione DIMM e DIMM

5. Rimuovere il modulo DIMM di ricambio dalla confezione antistatica, tenerlo per gli angoli e allinearli allo slot.

La tacca tra i pin del DIMM deve allinearsi con la linguetta dello zoccolo.

6. Assicurarsi che le linguette di espulsione del modulo DIMM sul connettore siano aperte, quindi inserire il modulo DIMM correttamente nello slot.

Il DIMM si inserisce saldamente nello slot, ma dovrebbe essere inserito facilmente. In caso contrario, riallineare il DIMM con lo slot e reinserirlo.



Esaminare visivamente il DIMM per verificare che sia allineato in modo uniforme e inserito completamente nello slot.

7. Spingere con cautela, ma con decisione, il bordo superiore del DIMM fino a quando le linguette dell'espulsore non scattano in posizione sulle tacche alle estremità del DIMM.
8. Chiudere il condotto dell'aria della centralina.

#### Fase 4: Reinstallare il modulo controller

Reinstallare il modulo controller e riavviarlo.

1. Assicurarsi che il condotto dell'aria sia completamente chiuso ruotandolo verso il basso fino in fondo.

Deve essere a filo con la lamiera del modulo controller.

2. Allineare l'estremità del modulo controller con l'apertura dello chassis, quindi spingere delicatamente il modulo controller a metà nel sistema.



Non inserire completamente il modulo controller nel telaio fino a quando non viene richiesto.

### 3. Possibilità di recuperare il sistema storage secondo necessità.

Se sono stati rimossi i ricetrasmittitori (QSFP o SFP), ricordarsi di reinstallarli se si utilizzano cavi in fibra ottica.



Assicurarsi che il cavo della console sia collegato al modulo controller riparato in modo che riceva i messaggi della console al riavvio. Il controller riparato riceve l'alimentazione dal controller in buone condizioni e inizia a riavviarsi non appena viene inserito completamente nello chassis.

### 4. Completare la reinstallazione del modulo controller:

- a. Spingere con decisione il modulo controller nello chassis fino a quando non raggiunge la scheda intermedia e non è completamente inserito.

I fermi di bloccaggio si sollevano quando il modulo controller è completamente inserito.



Non esercitare una forza eccessiva quando si fa scorrere il modulo controller nel telaio per evitare di danneggiare i connettori.

- b. Ruotare i fermi di bloccaggio verso l'alto in posizione bloccata.



Se il controller viene avviato al prompt di Loader, riavviarlo con il `boot_ontap` comando.

### 5. Collegare i cavi di alimentazione agli alimentatori.



Se si dispone di alimentatori CC, ricollegare il blocco di alimentazione agli alimentatori dopo che il modulo controller è stato inserito completamente nel telaio.

6. Riportare la centralina guasta al normale funzionamento restituendo la memoria: `storage failover giveback -ofnode impaired_node_name`.

7. Se lo sconto automatico è stato disattivato, riattivarlo: `storage failover modify -node local -auto-giveback true`.

8. Se AutoSupport è attivato, ripristinare/riattivare la creazione automatica dei casi: `system node autosupport invoke -node * -type all -message MAINT=END`.

## Fase 5: Restituire il componente guasto a NetApp

Restituire la parte guasta a NetApp, come descritto nelle istruzioni RMA fornite con il kit. Vedere la ["Restituzione e sostituzione delle parti"](#) pagina per ulteriori informazioni.

## Sostituire l'unità SSD - AFF C80

È possibile sostituire un'unità SSD guasta senza interruzioni mentre l'i/o è in corso.

Quando un disco si guasta, la piattaforma registra un messaggio di avviso alla console di sistema che indica quale disco si è guastato. Inoltre, sia il LED di guasto sul display operatore che il LED di guasto sul disco guasto si illuminano.

## Prima di iniziare

- Seguire le Best practice e installare la versione corrente del Disk Qualification Package (DQP) prima di sostituire un disco.
- Identificare il disco guasto eseguendo il `storage disk show -broken` dalla console di sistema.

Il disco guasto viene visualizzato nell'elenco dei dischi guasti. In caso contrario, attendere ed eseguire nuovamente il comando.



Il disco potrebbe richiedere fino a diverse ore per essere visualizzato nell'elenco dei dischi guasti.

- Determinare se l'autenticazione SED è attivata.

La modalità di sostituzione del disco dipende dal modo in cui viene utilizzato il disco. Se l'autenticazione SED è attivata, è necessario utilizzare le istruzioni per la sostituzione SED contenute in "[Guida alla potenza della crittografia NetApp per ONTAP 9](#)". Le presenti istruzioni descrivono i passaggi aggiuntivi da eseguire prima e dopo la sostituzione di un SED.

- Assicurarsi che l'unità sostitutiva sia supportata dalla piattaforma. Vedere "[NetApp Hardware Universe](#)".
- Assicurarsi che tutti gli altri componenti del sistema funzionino correttamente; in caso contrario, contattare il supporto tecnico.

## A proposito di questa attività

Il firmware del disco viene aggiornato automaticamente (senza interruzioni) sui nuovi dischi con versioni firmware non aggiornate.

Quando si sostituiscono più unità disco, è necessario attendere 70 secondi tra la rimozione di ciascuna unità disco guasta e l'inserimento dell'unità disco sostitutiva per consentire al sistema di archiviazione di riconoscere l'esistenza di ogni nuovo disco.

## Fasi

1. Se si desidera assegnare manualmente la proprietà del disco per il disco sostitutivo, è necessario disattivare l'assegnazione automatica del disco sostitutivo, se abilitato



Assegnare manualmente la proprietà del disco e riabilitare l'assegnazione automatica del disco più avanti in questa procedura.

- a. Verificare se l'assegnazione automatica dei dischi è abilitata: `storage disk option show`

È possibile immettere il comando su entrambi i moduli controller.

Se l'assegnazione automatica dei dischi è attivata, viene visualizzato l'output on Nella colonna "Auto Assign" (assegnazione automatica) (per ciascun modulo controller).

- a. Se l'assegnazione automatica dei dischi è attivata, disattivarla: `storage disk option modify -node node_name -autoassign off`

È necessario disattivare l'assegnazione automatica dei dischi su entrambi i moduli controller.

2. Mettere a terra l'utente.
3. Identificare fisicamente il disco guasto.

In caso di guasto di un disco, il sistema registra un messaggio di avviso alla console di sistema che indica quale disco si è guastato. Inoltre, il LED di attenzione (ambra) sul display operatore dello shelf di dischi e il disco guasto si illuminano.



Il LED di attività (verde) su un disco guasto può essere acceso (fisso), che indica che il disco è alimentato, ma non deve lampeggiare, il che indica l'attività i/O. Un disco guasto non ha attività i/O.

4. Rimuovere il disco guasto:

- a. Premere il pulsante di rilascio sulla superficie dell'unità per aprire la maniglia della camma.
- b. Estrarre l'unità dallo scaffale utilizzando la maniglia della camma e supportarla con l'altra mano.

5. Attendere almeno 70 secondi prima di inserire l'unità sostitutiva.

Questo consente al sistema di riconoscere che un disco è stato rimosso.

6. Inserire l'unità sostitutiva:

- a. Con la maniglia della camma in posizione aperta, inserire l'unità sostitutiva con entrambe le mani.
- b. Premere fino all'arresto del disco.
- c. Chiudere la maniglia della camma in modo che l'unità sia completamente alloggiata nel piano interno e che la maniglia scatti in posizione.

Chiudere lentamente la maniglia della camma in modo che sia allineata correttamente con la superficie dell'unità.

7. Verificare che il LED di attività del disco (verde) sia acceso.

Quando il LED di attività del disco è acceso, significa che il disco è alimentato. Quando il LED di attività del disco lampeggia, significa che il disco è alimentato e che l'i/o è in corso. Se il firmware del disco viene aggiornato automaticamente, il LED lampeggia.

8. Se si sta sostituendo un'altra unità, ripetere i passi da 3 a 7.

9. Se l'assegnazione automatica del disco è stata disattivata nella fase 1, assegnare manualmente la proprietà del disco e, se necessario, riabilitare l'assegnazione automatica del disco.

- a. Visualizzare tutti i dischi non posseduti: `storage disk show -container-type unassigned`

È possibile immettere il comando su entrambi i moduli controller.

- b. Assegnare ciascuna unità: `storage disk assign -disk disk_name -owner node_name`

È possibile immettere il comando su entrambi i moduli controller.

È possibile utilizzare il carattere jolly per assegnare più di un disco alla volta.

- a. Se necessario, riabilitare l'assegnazione automatica del disco: `storage disk option modify -node node_name -autoassign on`

È necessario riabilitare l'assegnazione automatica dei dischi su entrambi i moduli controller.

10. Restituire la parte guasta a NetApp, come descritto nelle istruzioni RMA fornite con il kit.

Contattare il supporto tecnico all'indirizzo "[Supporto NetApp](#)", 888-463-8277 (Nord America), 00-800-44-638277 (Europa) o +800-800-80-800 (Asia/Pacifico) se si necessita del numero RMA o di ulteriore assistenza per la procedura di sostituzione.

## **Sostituire un modulo ventola - AFF C80**

Per sostituire una ventola, rimuovere il modulo della ventola guasto e sostituirlo con un nuovo modulo della ventola.

### **Fase 1: Spegner il controller compromesso**

Arrestare o sostituire il controller compromesso utilizzando una delle seguenti opzioni.

## Opzione 1: La maggior parte dei sistemi

Per spegnere il controller compromesso, è necessario determinare lo stato del controller e, se necessario, assumere il controllo del controller in modo che il controller integro continui a servire i dati provenienti dallo storage del controller compromesso.

### A proposito di questa attività

- Se si dispone di un sistema SAN, è necessario aver controllato i messaggi di evento `cluster kernel-service show`) per il blade SCSI del controller danneggiato. Il `cluster kernel-service show` comando (dalla modalità avanzata precedente) visualizza il nome del nodo, "stato quorum" di quel nodo, lo stato di disponibilità di quel nodo e lo stato operativo di quel nodo.

Ogni processo SCSI-blade deve essere in quorum con gli altri nodi del cluster. Eventuali problemi devono essere risolti prima di procedere con la sostituzione.

- Se si dispone di un cluster con più di due nodi, questo deve trovarsi in quorum. Se il cluster non è in quorum o un controller integro mostra false per idoneità e salute, è necessario correggere il problema prima di spegnere il controller compromesso; vedere "Sincronizzare un nodo con il cluster".

### Fasi

1. Se AutoSupport è attivato, sospendere la creazione automatica dei casi richiamando un messaggio AutoSupport: `system node autosupport invoke -node * -type all -message MAINT=<# of hours>h`

Il seguente messaggio AutoSupport elimina la creazione automatica del caso per due ore:

```
cluster1:> system node autosupport invoke -node * -type all -message MAINT=2h
```

2. Disattivare il giveback automatico dalla console del controller integro: `storage failover modify -node local -auto-giveback false`



Quando viene visualizzato *Vuoi disattivare il giveback automatico?*, inserisci *y*.

3. Portare la centralina danneggiata al prompt DEL CARICATORE:

Se il controller non utilizzato visualizza...	Quindi...
Il prompt DEL CARICATORE	Passare alla fase successiva.
In attesa di un giveback...	Premere Ctrl-C, quindi rispondere <i>y</i> quando richiesto.
Prompt di sistema o prompt della password	Assumere il controllo o arrestare il controller compromesso dal controller integro: <code>storage failover takeover -ofnode impaired_node_name</code>  Quando il controller non utilizzato visualizza <i>Waiting for giveback...</i> (in attesa di giveback...), premere Ctrl-C e rispondere <i>y</i> .

## Opzione 2: Controller in un MetroCluster

Per spegnere il controller compromesso, è necessario determinare lo stato del controller e, se necessario, assumere il controllo del controller in modo che il controller integro continui a servire i dati provenienti dallo storage del controller compromesso.

- Se si dispone di un cluster con più di due nodi, questo deve trovarsi in quorum. Se il cluster non è in quorum o un controller integro mostra false per idoneità e salute, è necessario correggere il problema prima di spegnere il controller compromesso; vedere "[Sincronizzare un nodo con il cluster](#)".
- È necessario aver confermato che lo stato di configurazione MetroCluster è configurato e che i nodi sono in uno stato abilitato e normale (`metrocluster node show`).

### Fasi

1. Se AutoSupport è attivato, eliminare la creazione automatica del caso richiamando un messaggio

```
AutoSupport: system node autosupport invoke -node * -type all -message  
MAINT=number_of_hours_downh
```

Il seguente messaggio AutoSupport elimina la creazione automatica del caso per due ore:

```
cluster1:*> system node autosupport invoke -node * -type all -message  
MAINT=2h
```

2. Disattivare il giveback automatico dalla console del controller integro: `storage failover modify -node local -auto-giveback false`
3. Portare la centralina danneggiata al prompt DEL CARICATORE:

Se il controller non utilizzato visualizza...	Quindi...
Il prompt DEL CARICATORE	Passare alla sezione successiva.
In attesa di un giveback...	Premere Ctrl-C, quindi rispondere <i>y</i> quando richiesto.
Prompt di sistema o prompt della password (inserire la password di sistema)	Assumere il controllo o arrestare il controller compromesso dal controller integro: <code>storage failover takeover -ofnode <i>impaired_node_name</i></code>  Quando il controller non utilizzato visualizza <code>Waiting for giveback...</code> (in attesa di <code>giveback...</code> ), premere Ctrl-C e rispondere <i>y</i> .

## Fase 2: Rimuovere il modulo controller

È necessario rimuovere il modulo controller dal telaio quando si sostituisce il modulo controller o un componente all'interno del modulo controller.

1. Nella parte anteriore dello chassis, premere con decisione ciascun disco fino a quando non si avverte un arresto positivo. In questo modo, i dischi sono posizionati saldamente sulla scheda intermedia dello chassis.



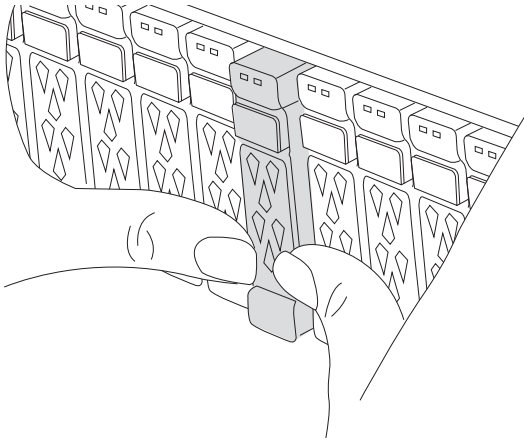

2. Verificare che il LED di stato della NVRAM color ambra situato nello slot 4/5 sul retro del modulo controller danneggiato sia spento. Cercare l'icona NV.

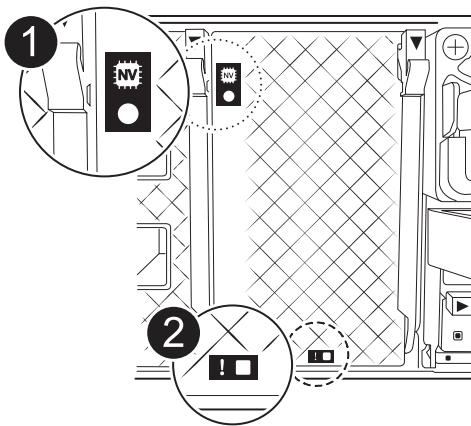

<b>1</b>	LED di stato NVRAM
<b>2</b>	LED di attenzione NVRAM

- Se il LED NV è spento, passare alla fase successiva.
  - Se il LED NV lampeggia, attendere l'arresto del lampeggio. Se il lampeggiamento continua per più di 5 minuti, contattare il supporto tecnico per assistenza.
3. Se non si è già collegati a terra, mettere a terra l'utente.
  4. Scollegare i cavi di alimentazione del modulo controller dagli alimentatori del modulo controller (PSU).



Se il sistema è alimentato a corrente continua, scollegare il blocco di alimentazione dalle PSU.

5. Scollegare i cavi di sistema e i moduli SFP e QSFP (se necessario) dal modulo controller, tenendo traccia della posizione in cui sono stati collegati i cavi.

Lasciare i cavi nel dispositivo di gestione dei cavi in modo che quando si reinstalla il dispositivo di gestione dei cavi, i cavi siano organizzati.

6. Rimuovere il dispositivo di gestione dei cavi dal modulo controller.
7. Premere verso il basso entrambi i fermi di bloccaggio, quindi ruotare entrambi i fermi verso il basso contemporaneamente.

Il modulo controller si sposta leggermente fuori dallo chassis.

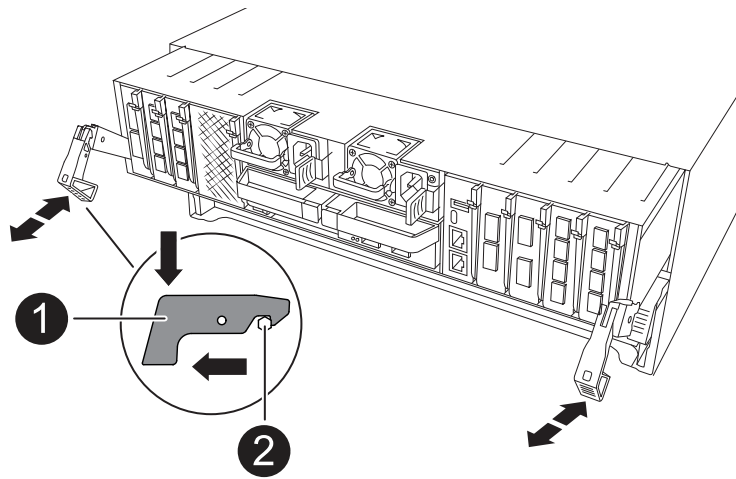

<b>1</b>	Fermo di bloccaggio
<b>2</b>	Perno di bloccaggio

8. Estrarre il modulo controller dal telaio e collocarlo su una superficie piana e stabile.

Assicurarsi di sostenere la parte inferiore del modulo controller mentre lo si sposta fuori dallo chassis.

### Passo 3: Sostituire la ventola

Per sostituire una ventola, rimuovere il modulo della ventola guasto e sostituirlo con un nuovo modulo della ventola.

1. Identificare il modulo della ventola da sostituire controllando i messaggi di errore della console.
2. Rimuovere il modulo della ventola stringendo le linguette di bloccaggio sul lato del modulo della ventola, quindi sollevare il modulo della ventola per estrarlo dal modulo del controller.

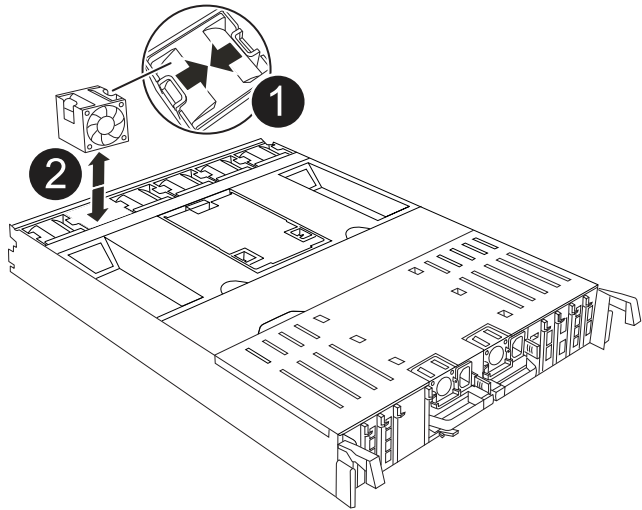

<b>1</b>	Linguette di bloccaggio della ventola
<b>2</b>	Modulo della ventola

3. Allineare i bordi del modulo della ventola di ricambio con l'apertura nel modulo del controller, quindi far scorrere il modulo della ventola di ricambio nel modulo del controller fino a quando i fermi di bloccaggio non scattano in posizione.

#### Fase 4: Reinstallare il modulo controller

Reinstallare il modulo controller e riavviarlo.

1. Assicurarsi che il condotto dell'aria sia completamente chiuso ruotandolo verso il basso fino in fondo.

Deve essere a filo con la lamiera del modulo controller.

2. Allineare l'estremità del modulo controller con l'apertura dello chassis, quindi spingere delicatamente il modulo controller a metà nel sistema.



Non inserire completamente il modulo controller nel telaio fino a quando non viene richiesto.

3. Possibilità di recuperare il sistema storage secondo necessità.

Se sono stati rimossi i ricetrasmittitori (QSFP o SFP), ricordarsi di reinstallarli se si utilizzano cavi in fibra ottica.



Assicurarsi che il cavo della console sia collegato al modulo controller riparato in modo che riceva i messaggi della console al riavvio. Il controller riparato riceve l'alimentazione dal controller in buone condizioni e inizia a riavviarsi non appena viene inserito completamente nello chassis.

4. Completare la reinstallazione del modulo controller:

- a. Spingere con decisione il modulo controller nello chassis fino a quando non raggiunge la scheda intermedia e non è completamente inserito.

I fermi di bloccaggio si sollevano quando il modulo controller è completamente inserito.



Non esercitare una forza eccessiva quando si fa scorrere il modulo controller nel telaio per evitare di danneggiare i connettori.

b. Ruotare i fermi di bloccaggio verso l'alto in posizione bloccata.



Se il controller viene avviato al prompt di Loader, riavviarlo con il `boot_ontap` comando.

5. Collegare i cavi di alimentazione agli alimentatori.



Se si dispone di alimentatori CC, ricollegare il blocco di alimentazione agli alimentatori dopo che il modulo controller è stato inserito completamente nel telaio.

6. Riportare la centralina guasta al normale funzionamento restituendo la memoria: `storage failover giveback -ofnode impaired_node_name`.

7. Se lo sconto automatico è stato disattivato, riattivarlo: `storage failover modify -node local -auto-giveback true`.

8. Se AutoSupport è attivato, ripristinare/riattivare la creazione automatica dei casi: `system node autosupport invoke -node * -type all -message MAINT=END`.

## Fase 5: Restituire il componente guasto a NetApp

Restituire la parte guasta a NetApp, come descritto nelle istruzioni RMA fornite con il kit. Vedere la ["Restituzione e sostituzione delle parti"](#) pagina per ulteriori informazioni.

## Sostituire il modulo NVRAM - AFF C80

Il modulo NVRAM è composto da hardware NVRAM12 e DIMM sostituibili sul campo. È possibile sostituire un modulo NVRAM guasto o i DIMM all'interno del modulo NVRAM. Per sostituire un modulo NVRAM guasto, è necessario rimuovere il modulo dallo chassis, spostare i moduli DIMM nel modulo sostitutivo e installare il modulo NVRAM sostitutivo nello chassis.

Tutti gli altri componenti del sistema devono funzionare correttamente; in caso contrario, è necessario contattare ["Supporto NetApp"](#).

È necessario sostituire il componente guasto con un componente FRU sostitutivo ricevuto dal provider.

### Fase 1: Spegnerne il controller compromesso

Arrestare o sostituire il controller compromesso utilizzando una delle seguenti opzioni.

## Opzione 1: La maggior parte dei sistemi

Per spegnere il controller compromesso, è necessario determinare lo stato del controller e, se necessario, assumere il controllo del controller in modo che il controller integro continui a servire i dati provenienti dallo storage del controller compromesso.

### A proposito di questa attività

- Se si dispone di un sistema SAN, è necessario aver controllato i messaggi di evento `cluster kernel-service show`) per il blade SCSI del controller danneggiato. Il `cluster kernel-service show` comando (dalla modalità avanzata precedente) visualizza il nome del nodo, "stato quorum" di quel nodo, lo stato di disponibilità di quel nodo e lo stato operativo di quel nodo.

Ogni processo SCSI-blade deve essere in quorum con gli altri nodi del cluster. Eventuali problemi devono essere risolti prima di procedere con la sostituzione.

- Se si dispone di un cluster con più di due nodi, questo deve trovarsi in quorum. Se il cluster non è in quorum o un controller integro mostra false per idoneità e salute, è necessario correggere il problema prima di spegnere il controller compromesso; vedere "Sincronizzare un nodo con il cluster".

### Fasi

1. Se AutoSupport è attivato, sospendere la creazione automatica dei casi richiamando un messaggio AutoSupport: `system node autosupport invoke -node * -type all -message MAINT=<# of hours>h`

Il seguente messaggio AutoSupport elimina la creazione automatica del caso per due ore:

```
cluster1:> system node autosupport invoke -node * -type all -message MAINT=2h
```

2. Disattivare il giveback automatico dalla console del controller integro: `storage failover modify -node local -auto-giveback false`



Quando viene visualizzato *Vuoi disattivare il giveback automatico?*, inserisci *y*.

3. Portare la centralina danneggiata al prompt DEL CARICATORE:

Se il controller non utilizzato visualizza...	Quindi...
Il prompt DEL CARICATORE	Passare alla fase successiva.
In attesa di un giveback...	Premere Ctrl-C, quindi rispondere <i>y</i> quando richiesto.
Prompt di sistema o prompt della password	Assumere il controllo o arrestare il controller compromesso dal controller integro: <code>storage failover takeover -ofnode impaired_node_name</code>  Quando il controller non utilizzato visualizza <i>Waiting for giveback...</i> (in attesa di giveback...), premere Ctrl-C e rispondere <i>y</i> .

## Opzione 2: Controller in un MetroCluster

Per spegnere il controller compromesso, è necessario determinare lo stato del controller e, se necessario, assumere il controllo del controller in modo che il controller integro continui a servire i dati provenienti dallo storage del controller compromesso.

- Se si dispone di un cluster con più di due nodi, questo deve trovarsi in quorum. Se il cluster non è in quorum o un controller integro mostra false per idoneità e salute, è necessario correggere il problema prima di spegnere il controller compromesso; vedere ["Sincronizzare un nodo con il cluster"](#).
- È necessario aver confermato che lo stato di configurazione MetroCluster è configurato e che i nodi sono in uno stato abilitato e normale (`metrocluster node show`).

### Fasi

1. Se AutoSupport è attivato, eliminare la creazione automatica del caso richiamando un messaggio

```
AutoSupport: system node autosupport invoke -node * -type all -message  
MAINT=number_of_hours_downh
```

Il seguente messaggio AutoSupport elimina la creazione automatica del caso per due ore:

```
cluster1:*> system node autosupport invoke -node * -type all -message  
MAINT=2h
```

2. Disattivare il giveback automatico dalla console del controller integro: `storage failover modify -node local -auto-giveback false`
3. Portare la centralina danneggiata al prompt DEL CARICATORE:

Se il controller non utilizzato visualizza...	Quindi...
Il prompt DEL CARICATORE	Passare alla sezione successiva.
In attesa di un giveback...	Premere Ctrl-C, quindi rispondere <i>y</i> quando richiesto.
Prompt di sistema o prompt della password (inserire la password di sistema)	Assumere il controllo o arrestare il controller compromesso dal controller integro: <code>storage failover takeover -ofnode <i>impaired_node_name</i></code>  Quando il controller non utilizzato visualizza <code>Waiting for giveback...</code> (in attesa di <code>giveback...</code> ), premere Ctrl-C e rispondere <i>y</i> .

## Fase 2: Sostituire il modulo NVRAM

Per sostituire il modulo NVRAM, posizionarlo nello slot 4/5 del telaio e seguire la sequenza specifica di passi.

1. Nella parte anteriore dello chassis, premere con decisione ciascun disco fino a quando non si avverte un arresto positivo. In questo modo, i dischi sono posizionati saldamente sulla scheda intermedia dello chassis.

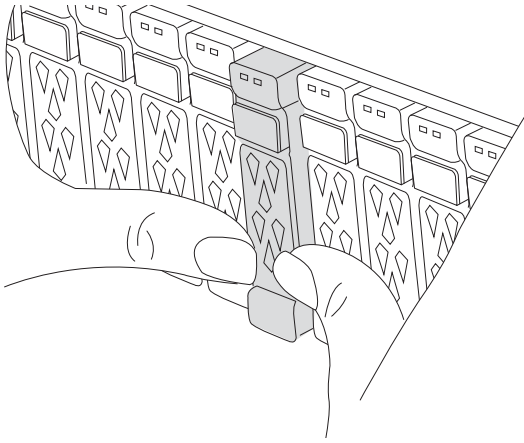

2. Andare sul retro del telaio. Se non si è già collegati a terra, mettere a terra l'utente.
3. Scollegare l'alimentazione al modulo controller estraendo il modulo controller di circa tre pollici:
  - a. Premere verso il basso entrambi i fermi di bloccaggio del modulo controller, quindi ruotare entrambi i fermi contemporaneamente verso il basso.
  - b. Estrarre il modulo controller di circa 3 pollici dal telaio per disinserire l'alimentazione.
4. Ruotare il vassoio di gestione dei cavi verso il basso tirando i pulsanti all'interno del vassoio di gestione dei cavi e ruotandolo verso il basso.
5. Rimuovere il modulo NVRAM di destinazione dal telaio:
  - a. Premere il pulsante del dispositivo di chiusura a camma.  
  
Il pulsante CAM si allontana dal telaio.
  - b. Ruotare il dispositivo di chiusura della camma fino in fondo.
  - c. Rimuovere il modulo NVRAM danneggiato dal telaio agganciando il dito nell'apertura della leva a camme ed estraendo il modulo dal telaio.

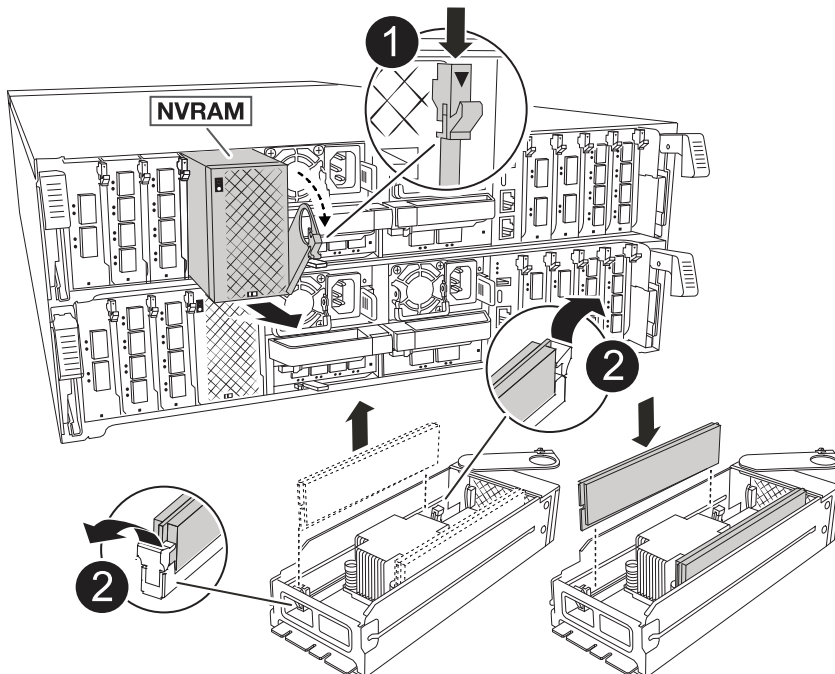

<b>1</b>	Pulsante di bloccaggio della camma
<b>2</b>	Linguette di bloccaggio DIMM

6. Impostare il modulo NVRAM su una superficie stabile.
7. Rimuovere i moduli DIMM, uno alla volta, dal modulo NVRAM danneggiato e installarli nel modulo NVRAM sostitutivo.
8. Installare il modulo NVRAM sostitutivo nel telaio:
  - a. Allineare il modulo con i bordi dell'apertura del telaio nello slot 4/5.
  - b. Far scorrere delicatamente il modulo nell'alloggiamento fino in fondo, quindi spingere il dispositivo di chiusura della camma completamente verso l'alto per bloccare il modulo in posizione.
9. Ricollegare l'alimentazione al modulo controller:
  - a. Spingere con decisione il modulo controller nello chassis fino a quando non raggiunge la scheda intermedia e non è completamente inserito.  
  
I fermi di bloccaggio si sollevano quando il modulo controller è completamente inserito.
  - b. Ruotare i fermi di bloccaggio verso l'alto in posizione bloccata.

 Il controller si riavvia non appena è completamente inserito nel telaio.
10. Ruotare il vassoio di gestione dei cavi verso l'alto fino alla posizione di chiusura.
11. Riportare la centralina guasta al normale funzionamento restituendo la memoria: `storage failover giveback -ofnode impaired_node_name`.
12. Se lo sconto automatico è stato disattivato, riattivarlo: `storage failover modify -node local -auto-giveback true`.
13. Se AutoSupport è attivato, ripristinare/riattivare la creazione automatica dei casi: `system node autosupport invoke -node * -type all -message MAINT=END`.

### Fase 3: Sostituire un DIMM NVRAM

Per sostituire i DIMM NVRAM nel modulo NVRAM, è necessario rimuovere il modulo NVRAM e sostituire il DIMM di destinazione.

1. Nella parte anteriore dello chassis, premere con decisione ciascun disco fino a quando non si avverte un arresto positivo. In questo modo, i dischi sono posizionati saldamente sulla scheda intermedia dello chassis.



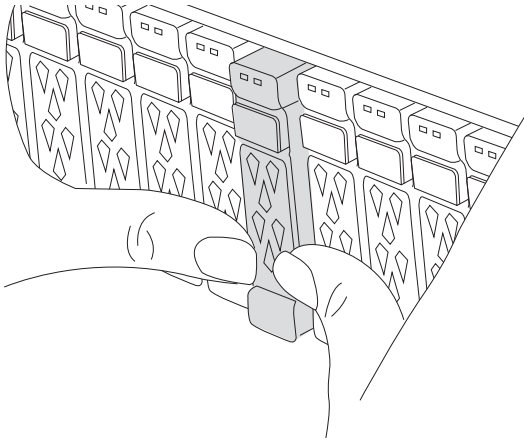

2. Andare sul retro del telaio. Se non si è già collegati a terra, mettere a terra l'utente.
3. Scollegare l'alimentazione al modulo controller estraendo il modulo controller di circa tre pollici:
  - a. Premere verso il basso entrambi i fermi di bloccaggio del modulo controller, quindi ruotare entrambi i fermi contemporaneamente verso il basso.
  - b. Estrarre il modulo controller di circa 3 pollici dal telaio per disinserire l'alimentazione.
4. Ruotare il vassoio di gestione dei cavi verso il basso tirando delicatamente i perni alle estremità del vassoio e ruotandolo verso il basso.
5. Rimuovere il modulo NVRAM di destinazione dal telaio:
  - a. Premere il pulsante della camma.
 

Il pulsante CAM si allontana dal telaio.
  - b. Ruotare il dispositivo di chiusura della camma fino in fondo.
  - c. Rimuovere il modulo NVRAM dal telaio agganciando il dito nell'apertura della leva a camme ed estraendo il modulo dal telaio.

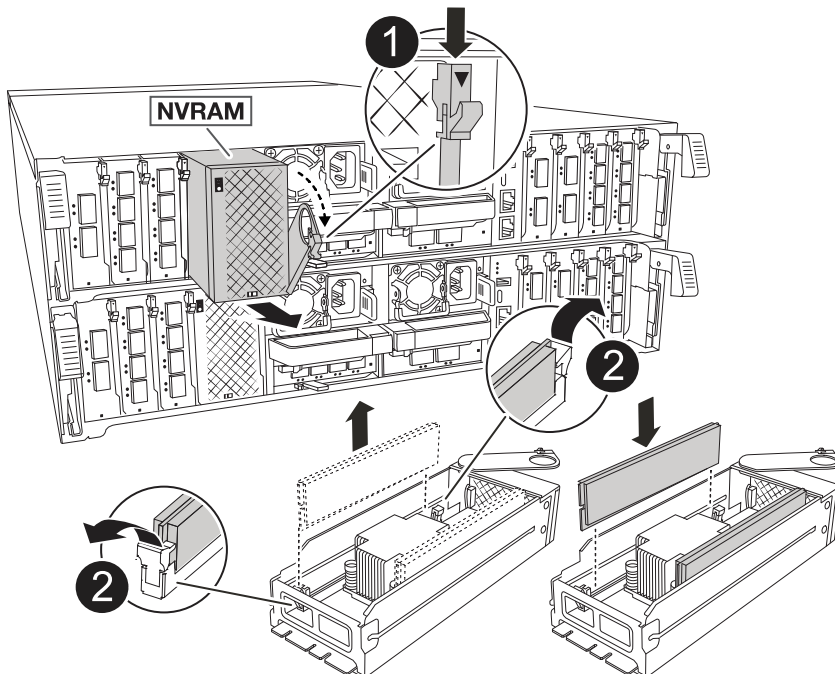

<b>1</b>	Pulsante di bloccaggio della camma
<b>2</b>	Linguette di bloccaggio DIMM

6. Impostare il modulo NVRAM su una superficie stabile.
7. Individuare il DIMM da sostituire all'interno del modulo NVRAM.



Consultare l'etichetta della mappa FRU sul lato del modulo NVRAM per determinare la posizione degli slot DIMM 1 e 2.

8. Rimuovere il modulo DIMM premendo verso il basso le linguette di bloccaggio e sollevando il modulo DIMM dallo zoccolo.
9. Installare il modulo DIMM sostitutivo allineandolo allo zoccolo e spingendolo delicatamente nello zoccolo fino a quando le linguette di bloccaggio non si bloccano in posizione.
10. Installare il modulo NVRAM nel telaio:
  - a. Far scorrere delicatamente il modulo nello slot fino a quando il dispositivo di chiusura della camma non inizia a innestarsi con il perno della camma di i/o, quindi ruotare il dispositivo di chiusura della camma completamente verso l'alto per bloccare il modulo in posizione.
11. Ricollegare l'alimentazione al modulo controller:
  - a. Spingere con decisione il modulo controller nello chassis fino a quando non raggiunge la scheda intermedia e non è completamente inserito.  
  
I fermi di bloccaggio si sollevano quando il modulo controller è completamente inserito.
  - b. Ruotare i fermi di bloccaggio verso l'alto in posizione bloccata.



Il controller si riavvia non appena è completamente inserito nel telaio.

12. Ruotare il vassoio di gestione dei cavi verso l'alto fino alla posizione di chiusura.
13. Riportare la centralina guasta al normale funzionamento restituendo la memoria: `storage failover giveback -ofnode impaired_node_name`.
14. Se lo sconto automatico è stato disattivato, riattivarlo: `storage failover modify -node local -auto-giveback true`.
15. Se AutoSupport è attivato, ripristinare/riattivare la creazione automatica dei casi: `system node autosupport invoke -node * -type all -message MAINT=END`.

#### Fase 4: Riassegnare i dischi

È necessario confermare la modifica dell'ID di sistema all'avvio del controller e verificare che la modifica sia stata implementata.



La riassegnazione del disco è necessaria solo quando si sostituisce il modulo NVRAM e non si applica alla sostituzione del DIMM NVRAM.

#### Fasi

1. Se la centralina è in modalità di manutenzione (viene visualizzato il `*>` messaggio), uscire dalla modalità di manutenzione e andare al prompt del CARICATORE: *Halt*
2. Dal prompt del CARICATORE sul controller, avviare il controller e immettere `y` quando viene richiesto di ignorare l'ID del sistema a causa di una mancata corrispondenza dell'ID del sistema.
3. Attendere fino all'attesa dello sconto... Viene visualizzato un messaggio sulla console del controller con il modulo sostitutivo, quindi, dal controller integro, verificare che il nuovo ID di sistema partner sia stato assegnato automaticamente: *Storage failover show*

Nell'output del comando, viene visualizzato un messaggio che indica che l'ID del sistema è stato modificato sul controller compromesso, mostrando gli ID vecchi e nuovi corretti. Nell'esempio seguente, il `node2` è stato sostituito e ha un nuovo ID di sistema pari a `151759706`.

```

node1:> storage failover show

Node          Partner          Takeover
-----          -
node1          node2             false      System ID changed on
partner (Old:  151759755, New:
151759706), In takeover
node2          node1             -          Waiting for giveback
(HA mailboxes)

```

4. Restituire il controller:

- a. Dal controller integro, restituisci lo storage del controller sostituito: *Storage failover giveback -node replacement\_node\_name*

Il controller recupera lo storage e completa l'avvio.

Se viene richiesto di sovrascrivere l'ID del sistema a causa di una mancata corrispondenza dell'ID del sistema, immettere `y`.



Se il giveback viene vetoed, puoi prendere in considerazione la possibilità di ignorare i veti.

Per ulteriori informazioni, consultare ["Comandi manuali di giveback"](#) argomento per ignorare il veto.

- a. Al termine del giveback, verifica che la coppia ha sia in buone condizioni e che il takeover sia possibile: *Failover dello storage show*

L'output di `storage failover show` Il comando non deve includere l'ID di sistema modificato nel messaggio del partner.

5. Verificare che i dischi siano stati assegnati correttamente: `storage disk show -ownership`

I dischi appartenenti al controller dovrebbero mostrare il nuovo ID di sistema. Nell'esempio seguente, i dischi di proprietà di `node1` ora mostrano il nuovo ID di sistema, `151759706`:

```
node1:> storage disk show -ownership
```

Disk Reserver	Aggregate Pool	Home	Owner	DR	Home ID	Home ID	Owner ID	DR	Home ID
1.0.0 151759706	aggr0_1 Pool0	node1	node1	-	151759706	151759706	151759706	-	
1.0.1 151759706	aggr0_1 Pool0	node1	node1		151759706	151759706	151759706	-	
.									
.									
.									

6. Se il sistema è in una configurazione MetroCluster, monitorare lo stato del controller: *MetroCluster node show*

La configurazione MetroCluster impiega alcuni minuti dopo la sostituzione per tornare a uno stato normale, in cui ogni controller mostra uno stato configurato, con mirroring DR abilitato e una modalità normale. Il comando `metrocluster node show -fields node-systemid` L'output del comando visualizza il vecchio ID di sistema fino a quando la configurazione MetroCluster non torna allo stato normale.

7. Se il controller si trova in una configurazione MetroCluster, a seconda dello stato MetroCluster, verificare che il campo DR home ID (ID origine DR) indichi il proprietario originale del disco se il proprietario originale è un controller nel sito di emergenza.

Ciò è necessario se si verificano entrambe le seguenti condizioni:

- La configurazione MetroCluster è in uno stato di switchover.
- Il controller è il proprietario attuale dei dischi nel sito di emergenza.

Vedere ["La proprietà del disco cambia durante il takeover ha e lo switchover MetroCluster in una configurazione MetroCluster a quattro nodi"](#) per ulteriori informazioni.

8. Se il sistema è in una configurazione MetroCluster, verificare che ogni controller sia configurato: *MetroCluster node show - fields Configuration-state*

```

node1_siteA::> metrocluster node show -fields configuration-state

dr-group-id          cluster node          configuration-state
-----
-----
1 node1_siteA        node1mcc-001         configured
1 node1_siteA        node1mcc-002         configured
1 node1_siteB        node1mcc-003         configured
1 node1_siteB        node1mcc-004         configured

4 entries were displayed.

```

9. Verificare che i volumi previsti siano presenti per ciascun controller: `vol show -node node-name`
10. Se la crittografia dello storage è attivata, è necessario ripristinare la funzionalità.
11. Riportare la centralina guasta al normale funzionamento restituendo la memoria: `storage failover giveback -ofnode impaired_node_name`.
12. Se lo sconto automatico è stato disattivato, riattivarlo: `storage failover modify -node local -auto-giveback true`.
13. Se AutoSupport è attivato, ripristinare/riattivare la creazione automatica dei casi: `system node autosupport invoke -node * -type all -message MAINT=END`.

### Fase 5: Restituire il componente guasto a NetApp

Restituire la parte guasta a NetApp, come descritto nelle istruzioni RMA fornite con il kit. Vedere la ["Restituzione e sostituzione delle parti"](#) pagina per ulteriori informazioni.

### Sostituire la batteria NV - AFF C80

Per sostituire la batteria NV, rimuovere il modulo controller, rimuovere la batteria, sostituire la batteria e reinstallare il modulo controller.

Tutti gli altri componenti del sistema devono funzionare correttamente; in caso contrario, contattare il supporto tecnico.

### Fase 1: Spegner il controller compromesso

Arrestare o sostituire il controller compromesso utilizzando una delle seguenti opzioni.

## Opzione 1: La maggior parte dei sistemi

Per spegnere il controller compromesso, è necessario determinare lo stato del controller e, se necessario, assumere il controllo del controller in modo che il controller integro continui a servire i dati provenienti dallo storage del controller compromesso.

### A proposito di questa attività

- Se si dispone di un sistema SAN, è necessario aver controllato i messaggi di evento `cluster kernel-service show`) per il blade SCSI del controller danneggiato. Il `cluster kernel-service show` comando (dalla modalità avanzata precedente) visualizza il nome del nodo, "stato quorum" di quel nodo, lo stato di disponibilità di quel nodo e lo stato operativo di quel nodo.

Ogni processo SCSI-blade deve essere in quorum con gli altri nodi del cluster. Eventuali problemi devono essere risolti prima di procedere con la sostituzione.

- Se si dispone di un cluster con più di due nodi, questo deve trovarsi in quorum. Se il cluster non è in quorum o un controller integro mostra false per idoneità e salute, è necessario correggere il problema prima di spegnere il controller compromesso; vedere "Sincronizzare un nodo con il cluster".

### Fasi

1. Se AutoSupport è attivato, sospendere la creazione automatica dei casi richiamando un messaggio AutoSupport: `system node autosupport invoke -node * -type all -message MAINT=<# of hours>h`

Il seguente messaggio AutoSupport elimina la creazione automatica del caso per due ore:

```
cluster1:> system node autosupport invoke -node * -type all -message MAINT=2h
```

2. Disattivare il giveback automatico dalla console del controller integro: `storage failover modify -node local -auto-giveback false`



Quando viene visualizzato *Vuoi disattivare il giveback automatico?*, inserisci *y*.

3. Portare la centralina danneggiata al prompt DEL CARICATORE:

Se il controller non utilizzato visualizza...	Quindi...
Il prompt DEL CARICATORE	Passare alla fase successiva.
In attesa di un giveback...	Premere Ctrl-C, quindi rispondere <i>y</i> quando richiesto.
Prompt di sistema o prompt della password	Assumere il controllo o arrestare il controller compromesso dal controller integro: <code>storage failover takeover -ofnode impaired_node_name</code>  Quando il controller non utilizzato visualizza <i>Waiting for giveback...</i> (in attesa di giveback...), premere Ctrl-C e rispondere <i>y</i> .

## Opzione 2: Controller in un MetroCluster

Per spegnere il controller compromesso, è necessario determinare lo stato del controller e, se necessario, assumere il controllo del controller in modo che il controller integro continui a servire i dati provenienti dallo storage del controller compromesso.

- Se si dispone di un cluster con più di due nodi, questo deve trovarsi in quorum. Se il cluster non è in quorum o un controller integro mostra false per idoneità e salute, è necessario correggere il problema prima di spegnere il controller compromesso; vedere ["Sincronizzare un nodo con il cluster"](#).
- È necessario aver confermato che lo stato di configurazione MetroCluster è configurato e che i nodi sono in uno stato abilitato e normale (`metrocluster node show`).

### Fasi

1. Se AutoSupport è attivato, eliminare la creazione automatica del caso richiamando un messaggio

```
AutoSupport: system node autosupport invoke -node * -type all -message  
MAINT=number_of_hours_downh
```

Il seguente messaggio AutoSupport elimina la creazione automatica del caso per due ore:

```
cluster1:*> system node autosupport invoke -node * -type all -message  
MAINT=2h
```

2. Disattivare il giveback automatico dalla console del controller integro: `storage failover modify -node local -auto-giveback false`
3. Portare la centralina danneggiata al prompt DEL CARICATORE:

Se il controller non utilizzato visualizza...	Quindi...
Il prompt DEL CARICATORE	Passare alla sezione successiva.
In attesa di un giveback...	Premere Ctrl-C, quindi rispondere <i>y</i> quando richiesto.
Prompt di sistema o prompt della password (inserire la password di sistema)	Assumere il controllo o arrestare il controller compromesso dal controller integro: <code>storage failover takeover -ofnode <i>impaired_node_name</i></code>  Quando il controller non utilizzato visualizza <code>Waiting for giveback...</code> (in attesa di <code>giveback...</code> ), premere Ctrl-C e rispondere <i>y</i> .

## Fase 2: Rimuovere il modulo controller

È necessario rimuovere il modulo controller dal telaio quando si sostituisce il modulo controller o un componente all'interno del modulo controller.

1. Nella parte anteriore dello chassis, premere con decisione ciascun disco fino a quando non si avverte un arresto positivo. In questo modo, i dischi sono posizionati saldamente sulla scheda intermedia dello chassis.

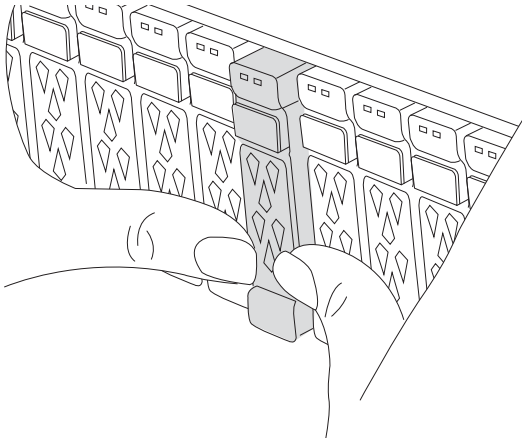

2. Verificare che il LED di stato della NVRAM color ambra situato nello slot 4/5 sul retro del modulo controller danneggiato sia spento. Cercare l'icona NV.

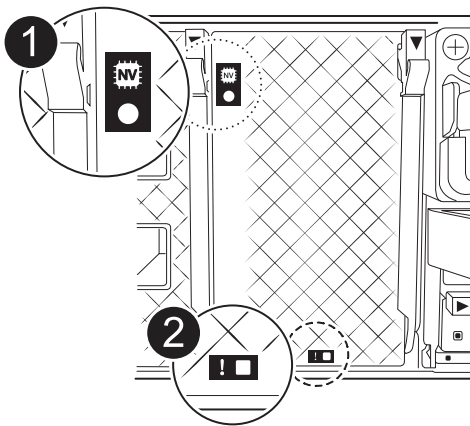

<b>1</b>	LED di stato NVRAM
<b>2</b>	LED di attenzione NVRAM

- Se il LED NV è spento, passare alla fase successiva.
  - Se il LED NV lampeggia, attendere l'arresto del lampeggio. Se il lampeggiamento continua per più di 5 minuti, contattare il supporto tecnico per assistenza.
3. Se non si è già collegati a terra, mettere a terra l'utente.
  4. Scollegare i cavi di alimentazione del modulo controller dagli alimentatori del modulo controller (PSU).



Se il sistema è alimentato a corrente continua, scollegare il blocco di alimentazione dalle PSU.

5. Scollegare i cavi di sistema e i moduli SFP e QSFP (se necessario) dal modulo controller, tenendo traccia della posizione in cui sono stati collegati i cavi.

Lasciare i cavi nel dispositivo di gestione dei cavi in modo che quando si reinstalla il dispositivo di gestione dei cavi, i cavi siano organizzati.



6. Rimuovere il dispositivo di gestione dei cavi dal modulo controller.
7. Premere verso il basso entrambi i fermi di bloccaggio, quindi ruotare entrambi i fermi verso il basso contemporaneamente.

Il modulo controller si sposta leggermente fuori dallo chassis.

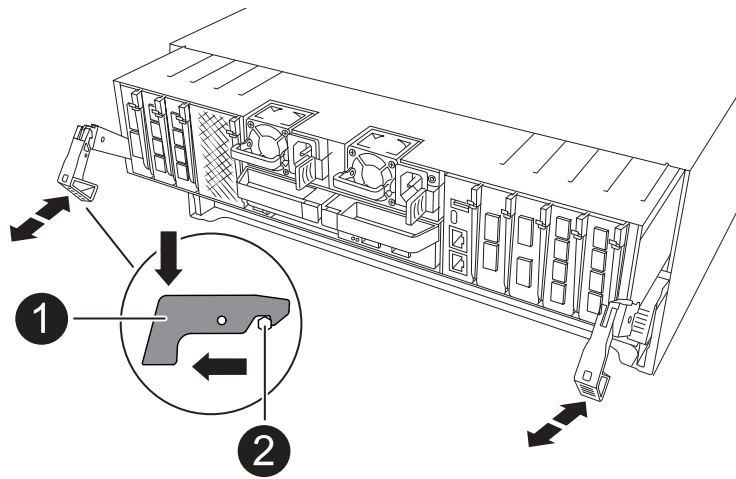

<b>1</b>	Fermo di bloccaggio
<b>2</b>	Perno di bloccaggio

8. Estrarre il modulo controller dal telaio e collocarlo su una superficie piana e stabile.

Assicurarsi di sostenere la parte inferiore del modulo controller mentre lo si sposta fuori dallo chassis.

### Fase 3: Sostituire la batteria NV

Rimuovere la batteria NV guasta dal modulo centralina e installare la batteria NV sostitutiva.

1. Aprire il coperchio del condotto dell'aria e individuare la batteria NV.

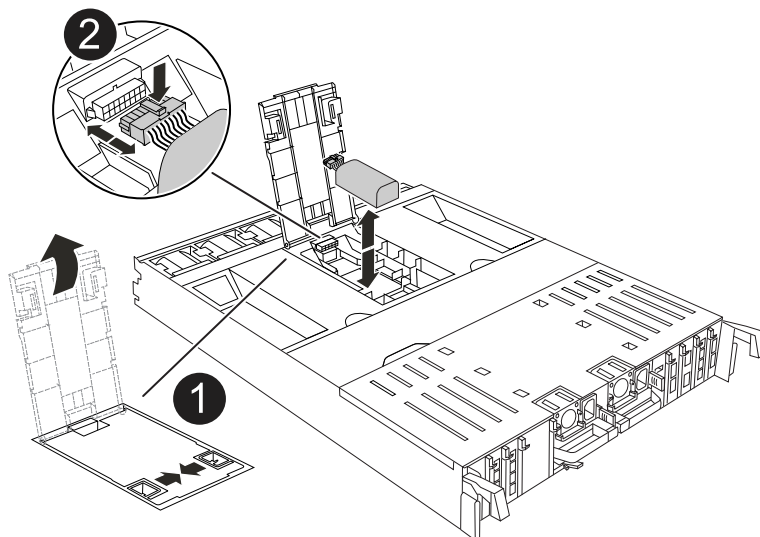

<b>1</b>	Coperchio del condotto dell'aria della batteria NV
<b>2</b>	Spina della batteria NV

2. Sollevare la batteria per accedere alla spina della batteria.
3. Premere il fermaglio sulla parte anteriore della spina della batteria per sganciare la spina dalla presa, quindi scollegare il cavo della batteria dalla presa.
4. Estrarre la batteria dal condotto dell'aria e dal modulo della centralina, quindi metterla da parte.
5. Rimuovere la batteria sostitutiva dalla confezione.
6. Installare la batteria di ricambio nella centralina:
  - a. Inserire la spina della batteria nella presa di montaggio e assicurarsi che la spina si blocchi in posizione.
  - b. Inserire la batteria nello slot e premere con decisione verso il basso per assicurarsi che sia bloccata in posizione.
7. Chiudere il coperchio del condotto dell'aria NV.  
  
Assicurarsi che la spina si blocchi nella presa.

#### Fase 4: Reinstallare il modulo controller

Reinstallare il modulo controller e riavviarlo.

1. Assicurarsi che il condotto dell'aria sia completamente chiuso ruotandolo verso il basso fino in fondo.

Deve essere a filo con la lamiera del modulo controller.

2. Allineare l'estremità del modulo controller con l'apertura dello chassis, quindi spingere delicatamente il modulo controller a metà nel sistema.



Non inserire completamente il modulo controller nel telaio fino a quando non viene richiesto.

3. Possibilità di recuperare il sistema storage secondo necessità.

Se sono stati rimossi i ricetrasmittitori (QSFP o SFP), ricordarsi di reinstallarli se si utilizzano cavi in fibra ottica.



Assicurarsi che il cavo della console sia collegato al modulo controller riparato in modo che riceva i messaggi della console al riavvio. Il controller riparato riceve l'alimentazione dal controller in buone condizioni e inizia a riavviarsi non appena viene inserito completamente nello chassis.

4. Completare la reinstallazione del modulo controller:
  - a. Spingere con decisione il modulo controller nello chassis fino a quando non raggiunge la scheda intermedia e non è completamente inserito.

I fermi di bloccaggio si sollevano quando il modulo controller è completamente inserito.



Non esercitare una forza eccessiva quando si fa scorrere il modulo controller nel telaio per evitare di danneggiare i connettori.

b. Ruotare i fermi di bloccaggio verso l'alto in posizione bloccata.



Se il controller viene avviato al prompt di Loader, riavviarlo con il `boot_ontap` comando.

5. Collegare i cavi di alimentazione agli alimentatori.



Se si dispone di alimentatori CC, ricollegare il blocco di alimentazione agli alimentatori dopo che il modulo controller è stato inserito completamente nel telaio.

6. Riportare la centralina guasta al normale funzionamento restituendo la memoria: `storage failover giveback -ofnode impaired_node_name`.

7. Se lo sconto automatico è stato disattivato, riattivarlo: `storage failover modify -node local -auto-giveback true`.

8. Se AutoSupport è attivato, ripristinare/riattivare la creazione automatica dei casi: `system node autosupport invoke -node * -type all -message MAINT=END`.

## Fase 5: Restituire il componente guasto a NetApp

Restituire la parte guasta a NetApp, come descritto nelle istruzioni RMA fornite con il kit. Vedere la ["Restituzione e sostituzione delle parti"](#) pagina per ulteriori informazioni.

## Modulo i/O.

### Panoramica del modulo i/o di aggiunta e sostituzione - AFF C80

È possibile sostituire un modulo i/o guasto nel sistema storage con uno stesso tipo di modulo i/o o con un altro tipo di modulo i/o. È inoltre possibile aggiungere un modulo i/o in un sistema con slot vuoti.

- ["Aggiungere un modulo i/O."](#)

L'aggiunta di moduli aggiuntivi può migliorare la ridondanza, contribuendo a garantire che il sistema rimanga operativo anche in caso di guasto di un modulo.

- ["Sostituire un modulo i/O."](#)

La sostituzione di un modulo i/o guasto può ripristinare il sistema allo stato operativo ottimale.

### Modulo i/o aggiuntivo - AFF C80

Se il sistema di archiviazione dispone di slot disponibili, installare il nuovo modulo i/o in uno degli slot disponibili. Se tutti gli slot sono occupati, rimuovere un modulo i/o esistente per liberare spazio, quindi installare quello nuovo.

#### Prima di iniziare

- Controllare che ["NetApp Hardware Universe"](#) il nuovo modulo di i/o sia compatibile con il sistema di

storage e con la versione di ONTAP in uso.

- Se sono disponibili più slot, controllare le priorità degli slot in "[NetApp Hardware Universe](#)" E utilizza il miglior modulo di i/O.
- Assicurarsi che tutti gli altri componenti funzionino correttamente.

## Aggiungere il modulo i/o a uno slot disponibile

È possibile aggiungere un nuovo modulo i/o in un sistema di archiviazione con gli slot disponibili.

### Fasi

1. Se non si è già collegati a terra, mettere a terra l'utente.
2. Ruotare il vassoio di gestione dei cavi verso il basso tirando i pulsanti all'interno del vassoio di gestione dei cavi e ruotandolo verso il basso.
3. Rimuovere il modulo di chiusura dello slot di destinazione dal supporto:
  - a. Premere il dispositivo di chiusura della camma sul modulo di chiusura nello slot di destinazione.
  - b. Ruotare il dispositivo di chiusura della camma lontano dal modulo fino in fondo.
  - c. Rimuovere il modulo dal contenitore agganciando il dito nell'apertura della leva della camma ed estraendo il modulo dal contenitore.
4. Installare il modulo i/o:
  - a. Allineare il modulo i/o con i bordi dell'apertura dello slot del contenitore.
  - b. Far scorrere delicatamente il modulo nello slot fino in fondo al contenitore, quindi ruotare il dispositivo di chiusura della camma completamente verso l'alto per bloccare il modulo in posizione.
5. Collegare il modulo i/o al dispositivo designato.



Assicurarsi che tutti gli slot i/o inutilizzati siano dotati di spazi vuoti per evitare possibili problemi di temperatura.

6. Ruotare il vassoio di gestione dei cavi verso l'alto fino alla posizione di chiusura.
7. Dal prompt DEL CARICATORE, riavviare il nodo:

```
bye
```



In questo modo, il modulo i/o e gli altri componenti vengono reinizializzati e il nodo viene riavviato.

8. Restituire il controller dal partner controller:

```
storage failover giveback -ofnode target_node_name
```

9. Ripetere questi passi per il controller B.
10. Dal nodo integro, ripristinare lo giveback automatico se disabilitato:

```
storage failover modify -node local -auto-giveback true
```

11. Se AutoSupport è attivato, ripristinare la creazione automatica dei casi:

```
system node autosupport invoke -node * -type all -message MAINT=END
```

## Aggiungere un modulo di i/o a un sistema completamente popolato

È possibile aggiungere un modulo i/o a un sistema completamente popolato rimuovendo un modulo i/o esistente e installandone uno nuovo al suo posto.

## A proposito di questa attività

Assicurarsi di comprendere i seguenti scenari per aggiungere un nuovo modulo di i/o a un sistema completamente popolato:

Scenario	Azione richiesta
Da NIC a NIC (stesso numero di porte)	I LIF migrano automaticamente quando il modulo controller viene spento.
Da NIC a NIC (numero di porte diverso)	Riassegna in modo permanente le LIF selezionate a una porta home diversa. Per ulteriori informazioni, vedere <a href="#">"Migrazione di una LIF"</a> .
Da NIC a modulo i/o di storage	Utilizzare System Manager per migrare in modo permanente i file LIF su diverse porte home, come descritto in <a href="#">"Migrazione di una LIF"</a> .

## Fasi

1. Se non si è già collegati a terra, mettere a terra l'utente.
2. Scollegare eventuali cavi dal modulo i/o di destinazione.
3. Ruotare il vassoio di gestione dei cavi verso il basso tirando i pulsanti all'interno del vassoio di gestione dei cavi e ruotandolo verso il basso.
4. Rimuovere il modulo i/o di destinazione dallo chassis:
  - a. Premere il pulsante del dispositivo di chiusura a camma.
  - b. Ruotare il dispositivo di chiusura della camma lontano dal modulo fino in fondo.
  - c. Rimuovere il modulo dal contenitore agganciando il dito nell'apertura della leva della camma ed estraendo il modulo dal contenitore.

Assicurarsi di tenere traccia dello slot in cui si trovava il modulo i/O.

5. Installare il modulo i/o nello slot di destinazione del contenitore:
  - a. Allineare il modulo con i bordi dell'apertura dello slot del contenitore.
  - b. Far scorrere delicatamente il modulo nello slot fino in fondo al contenitore, quindi ruotare il dispositivo di chiusura della camma completamente verso l'alto per bloccare il modulo in posizione.
6. Collegare il modulo i/o al dispositivo designato.
7. Ripetere i passi di rimozione e installazione per sostituire i moduli aggiuntivi per la centralina.
8. Ruotare il vassoio di gestione dei cavi verso l'alto fino alla posizione di chiusura.
9. Riavviare il controller dal prompt del CARICATORE: `_bye_`

In questo modo, le schede PCIe e gli altri componenti vengono reinizializzati e il nodo viene riavviato.



Se si verifica un problema durante il riavvio, vedere ["BURT 1494308 - lo spegnimento dell'ambiente potrebbe essere attivato durante la sostituzione del modulo i/O."](#)

10. Restituire il controller dal partner controller:

```
storage failover giveback -ofnode target_node_name
```

11. Abilitare il giveback automatico se è stato disattivato:

```
storage failover modify -node local -auto-giveback true
```

12. Effettuare una delle seguenti operazioni:

- Se è stato rimosso un modulo i/o NIC e installato un nuovo modulo i/o NIC, utilizzare il seguente comando di rete per ciascuna porta:

```
storage port modify -node *<node name> -port *<port name> -mode network
```

- Se è stato rimosso un modulo i/o NIC e installato un modulo i/o di storage, installare e collegare i ripiani NS224, come descritto in ["Workflow con aggiunta a caldo"](#).

13. Ripetere questi passi per il controller B.

## Sostituire il modulo i/o - AFF C80

Utilizzare questa procedura per sostituire un modulo i/o guasto.

- Puoi utilizzare questa procedura con tutte le versioni di ONTAP supportate dal tuo sistema storage.
- Tutti gli altri componenti del sistema di storage devono funzionare correttamente; in caso contrario, contattare il supporto tecnico.

### Fase 1: Spegnerne il controller compromesso

Arrestare o sostituire il controller compromesso utilizzando una delle seguenti opzioni.

## Opzione 1: La maggior parte dei sistemi

Per spegnere il controller compromesso, è necessario determinare lo stato del controller e, se necessario, assumere il controllo del controller in modo che il controller integro continui a servire i dati provenienti dallo storage del controller compromesso.

### Prima di iniziare

Se si dispone di un cluster con più di due nodi, questo deve trovarsi in quorum. Se il cluster non è in quorum o un controller integro mostra false per idoneità e salute, è necessario correggere il problema prima di spegnere il controller compromesso; vedere ["Sincronizzare un nodo con il cluster"](#).

### Fasi

1. Se AutoSupport è attivato, sospendere la creazione automatica dei casi richiamando un comando di messaggio AutoSupport: `system node autosupport invoke -node * -type all -message MAINT=number_of_hours_downh`

Il seguente comando AutoSupport sopprime la creazione automatica dei casi per due ore:

```
cluster1:*> system node autosupport invoke -node * -type all -message MAINT=2h
```

2. Disattivare il giveback automatico dalla console del controller integro: `storage failover modify -node local -auto-giveback false`
3. Portare la centralina danneggiata al prompt DEL CARICATORE:

Se il controller non utilizzato visualizza...	Quindi...
Il prompt DEL CARICATORE	Passare alla fase successiva.
Waiting for giveback...	Premere Ctrl-C, quindi rispondere <i>y</i> quando richiesto.
Prompt di sistema o prompt della password (inserire la password di sistema)	Arrestare o rilevare il controller danneggiato dal controller integro: <code>storage failover takeover -ofnode <i>impaired_node_name</i></code>  Quando il controller non utilizzato visualizza Waiting for giveback... (in attesa di giveback...), premere Ctrl-C e rispondere <i>y</i> .

## Opzione 2: Controller in un MetroCluster



Non utilizzare questa procedura se il sistema si trova in una configurazione MetroCluster a due nodi.

Per spegnere il controller compromesso, è necessario determinare lo stato del controller e, se necessario, assumere il controllo del controller in modo che il controller integro continui a servire i dati provenienti dallo storage del controller compromesso.

- Se si dispone di un cluster con più di due nodi, questo deve trovarsi in quorum. Se il cluster non è in quorum o un controller integro mostra false per idoneità e salute, è necessario correggere il problema prima di spegnere il controller compromesso; vedere ["Sincronizzare un nodo con il cluster"](#).



- Se si dispone di una configurazione MetroCluster, è necessario confermare che lo stato di configurazione MetroCluster è configurato e che i nodi sono in uno stato abilitato e normale (`metrocluster node show`).

### Fasi

1. Se AutoSupport è attivato, sospendere la creazione automatica dei casi richiamando un comando AutoSupport: `system node autosupport invoke -node * -type all -message MAINT=number_of_hours_downh`

Il seguente comando AutoSupport sopprime la creazione automatica dei casi per due ore:

```
cluster1:> system node autosupport invoke -node * -type all -message MAINT=2h
```

2. Disattivare il giveback automatico dalla console del controller integro: `storage failover modify -node local -auto-giveback false`
3. Portare la centralina danneggiata al prompt DEL CARICATORE:

Se il controller non utilizzato visualizza...	Quindi...
Il prompt DEL CARICATORE	Passare alla fase successiva.
In attesa di un giveback...	Premere Ctrl-C, quindi rispondere <i>y</i> quando richiesto.
Prompt di sistema o prompt della password (inserire la password di sistema)	Arrestare o rilevare il controller danneggiato dal controller integro: <code>storage failover takeover -ofnode <i>impaired_node_name</i></code>  Quando il controller non utilizzato visualizza Waiting for giveback... (in attesa di giveback...), premere Ctrl-C e rispondere <i>y</i> .

### Fase 2: Sostituire un modulo i/o guasto

Per sostituire un modulo i/o, individuarlo all'interno del modulo controller e seguire la sequenza specifica di passi.

1. Se non si è già collegati a terra, mettere a terra l'utente.
2. Scollegare eventuali cavi dal modulo i/o di destinazione.

Accertarsi di etichettare i cavi in modo da sapere da dove provengono.

3. Ruotare il vassoio di gestione dei cavi verso il basso tirando i pulsanti all'interno del vassoio di gestione dei cavi e ruotandolo verso il basso.
4. Rimuovere il modulo i/o dal modulo controller:



La figura seguente mostra la rimozione di un modulo i/o orizzontale e verticale. In genere, si rimuoverà un solo modulo i/O.

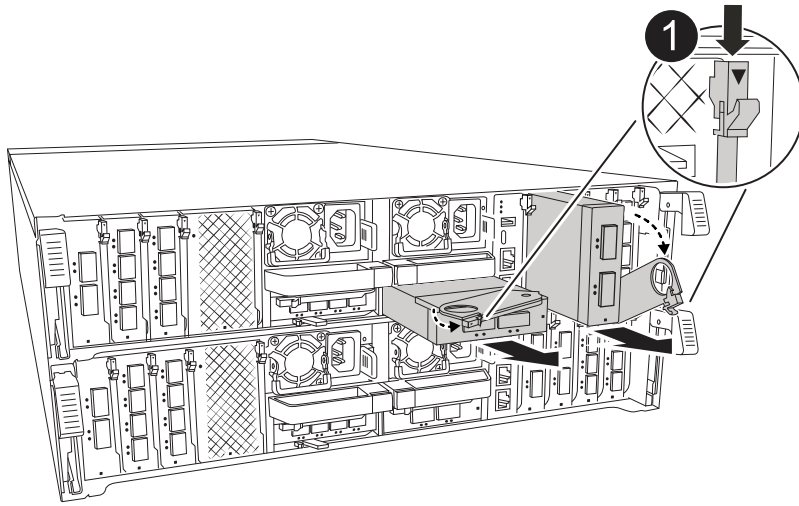

<b>1</b>	Pulsante di bloccaggio della camma
----------	------------------------------------

- a. Premere il pulsante del dispositivo di chiusura a camma.
- b. Ruotare il dispositivo di chiusura della camma allontanandolo completamente dal modulo.
- c. Rimuovere il modulo dal modulo controller agganciando il dito nell'apertura della leva a camme ed estraendo il modulo dal modulo controller.

Assicurarsi di tenere traccia dello slot in cui si trovava il modulo i/O.

5. Mettere da parte il modulo i/O.
6. Installare il modulo i/o sostitutivo nello slot di destinazione:
  - a. Allineare il modulo i/o con i bordi dello slot.
  - b. Far scorrere delicatamente il modulo nello slot fino in fondo nel modulo controller, quindi ruotare il dispositivo di chiusura della camma completamente verso l'alto per bloccare il modulo in posizione.
7. Collegare il modulo i/O.
8. Ripetere i passi di rimozione e installazione per sostituire i moduli aggiuntivi per la centralina.
9. Ruotare il vassoio di gestione dei cavi in posizione di blocco.

### Fase 3: Riavviare il controller

Dopo aver sostituito un modulo i/o, è necessario riavviare il modulo controller.

#### Fasi

1. Dal prompt DEL CARICATORE, riavviare il nodo: `bye`



In questo modo, vengono reinizializzate le schede i/o e altri componenti e viene riavviato il nodo.

2. Riportare il nodo al normale funzionamento: `Failover giveback dello storage -ofnode inedito_node_name`
3. Se il giveback automatico è stato disattivato, riabilitarlo: `Storage failover modify -node local -auto-giveback true`

#### Fase 4: Restituire la parte guasta a NetApp

Restituire la parte guasta a NetApp, come descritto nelle istruzioni RMA fornite con il kit. Vedere la ["Restituzione e sostituzione delle parti"](#) pagina per ulteriori informazioni.

### Sostituire l'alimentatore - AFF C80

La sostituzione di un alimentatore comporta lo scollegamento dell'alimentatore di destinazione dalla fonte di alimentazione, lo scollegamento del cavo di alimentazione, la rimozione dell'alimentatore precedente e l'installazione dell'alimentatore sostitutivo, quindi il ricollegamento alla fonte di alimentazione.

Gli alimentatori sono ridondanti e sostituibili a caldo.

#### A proposito di questa attività

Questa procedura è stata scritta per la sostituzione di una PSU alla volta.



Non combinare PSU con diversi livelli di efficienza o tipi di input diversi. Sostituire sempre come per come.

Utilizzare la procedura appropriata per il tipo di alimentatore in uso: CA o CC.

### Opzione 1: Sostituire un alimentatore CA

Per sostituire un alimentatore CA, attenersi alla seguente procedura.

#### Fasi

1. Se non si è già collegati a terra, mettere a terra l'utente.
2. Identificare la PSU che si desidera sostituire, in base ai messaggi di errore della console o tramite il LED di errore rosso sull'alimentatore.
3. Scollegare l'alimentatore:
  - a. Aprire il fermo del cavo di alimentazione, quindi scollegare il cavo di alimentazione dall'alimentatore.
4. Rimuovere l'alimentatore ruotando la maniglia verso l'alto, premere la linguetta di bloccaggio, quindi estrarre l'alimentatore dal modulo controller.



L'alimentatore è in corto. Utilizzare sempre due mani per sostenerlo durante la rimozione dal modulo controller in modo che non si sposti improvvisamente dal modulo controller e non causi lesioni.

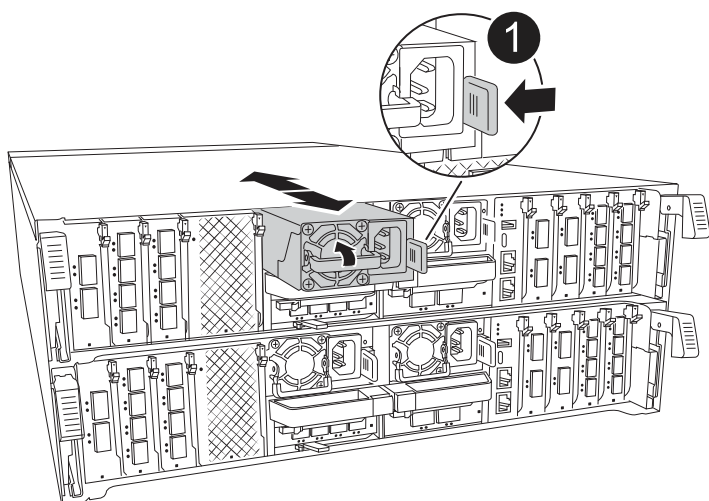

1

Linguetta di bloccaggio PSU in terracotta

5. Installare l'alimentatore sostitutivo nel modulo controller:
  - a. Con entrambe le mani, sostenere e allineare i bordi dell'alimentatore sostitutivo con l'apertura nel modulo controller.
  - b. Spingere delicatamente l'alimentatore nel modulo controller fino a quando la linguetta di bloccaggio non scatta in posizione.

Gli alimentatori si innestano correttamente solo con il connettore interno e si bloccano in un modo.



Per evitare di danneggiare il connettore interno, non esercitare una forza eccessiva quando si inserisce l'alimentatore nel sistema.

6. Ricollegare il cablaggio dell'alimentatore:

- a. Ricollegare il cavo di alimentazione all'alimentatore.
  - b. Fissare il cavo di alimentazione all'alimentatore utilizzando il fermo del cavo di alimentazione.
- Una volta ripristinata l'alimentazione all'alimentatore, il LED di stato deve essere verde.

7. Restituire la parte guasta a NetApp, come descritto nelle istruzioni RMA fornite con il kit. Vedere la ["Restituzione e sostituzione delle parti"](#) pagina per ulteriori informazioni.

### Opzione 2: Sostituire un alimentatore CC

Per sostituire un alimentatore CC, attenersi alla seguente procedura.

#### Fasi

1. Se non si è già collegati a terra, mettere a terra l'utente.
2. Identificare la PSU che si desidera sostituire, in base ai messaggi di errore della console o tramite il LED di errore rosso sull'alimentatore.
3. Scollegare l'alimentatore:
  - a. Svitare il connettore del cavo CC D-SUB utilizzando le viti a testa zigrinata sulla spina.
  - b. Scollegare il cavo dall'alimentatore e metterlo da parte.
4. Rimuovere l'alimentatore ruotando la maniglia verso l'alto, premere la linguetta di bloccaggio, quindi estrarre l'alimentatore dal modulo controller.



L'alimentatore è in corto. Utilizzare sempre due mani per sostenerlo durante la rimozione dal modulo controller in modo che non si sposti improvvisamente dal modulo controller e non causi lesioni.

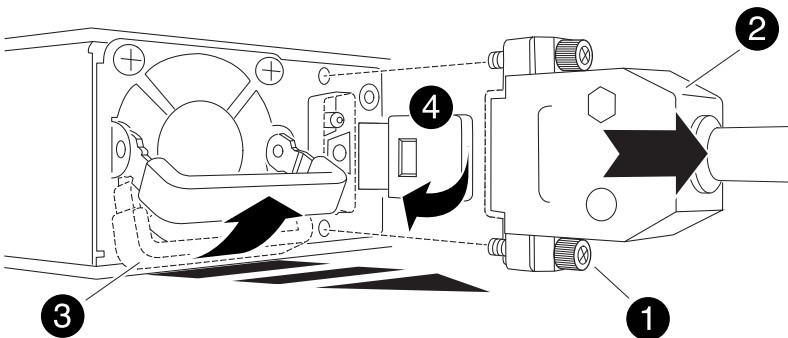

<b>1</b>	Viti ad alette
<b>2</b>	Connettore del cavo dell'alimentatore CC D-SUB
<b>3</b>	Maniglia dell'alimentatore
<b>4</b>	Linguetta blu di bloccaggio PSU

5. Installare l'alimentatore sostitutivo nel modulo controller:

- a. Con entrambe le mani, sostenere e allineare i bordi dell'alimentatore sostitutivo con l'apertura nel modulo controller.
- b. Spingere delicatamente l'alimentatore nel modulo controller fino a quando la linguetta di bloccaggio non scatta in posizione.

Gli alimentatori si innestano correttamente solo con il connettore interno e si bloccano in un modo.



Per evitare di danneggiare il connettore interno, non esercitare una forza eccessiva quando si inserisce l'alimentatore nel sistema.

6. Ricollegare il cavo di alimentazione CC D-SUB:
  - a. Collegare il connettore del cavo di alimentazione all'alimentatore.
  - b. Fissare il cavo di alimentazione all'alimentatore con le viti a testa zigrinata.

Una volta ripristinata l'alimentazione all'alimentatore, il LED di stato deve essere verde.

7. Restituire la parte guasta a NetApp, come descritto nelle istruzioni RMA fornite con il kit. Vedere la ["Restituzione e sostituzione delle parti"](#) pagina per ulteriori informazioni.

## Sostituire la batteria dell'orologio in tempo reale - AFF C80

Si sostituisce la batteria dell'orologio in tempo reale (RTC) nel modulo controller in modo che i servizi e le applicazioni del sistema che dipendono dalla sincronizzazione dell'ora accurata continuino a funzionare.

- È possibile utilizzare questa procedura con tutte le versioni di ONTAP supportate dal sistema.
- Tutti gli altri componenti del sistema devono funzionare correttamente; in caso contrario, contattare il supporto tecnico.

### Fase 1: Spegnere il controller compromesso

Arrestare o sostituire il controller compromesso utilizzando una delle seguenti opzioni.

## Opzione 1: La maggior parte dei sistemi

Per spegnere il controller compromesso, è necessario determinare lo stato del controller e, se necessario, assumere il controllo del controller in modo che il controller integro continui a servire i dati provenienti dallo storage del controller compromesso.

### A proposito di questa attività

- Se si dispone di un sistema SAN, è necessario aver controllato i messaggi di evento `cluster kernel-service show`) per il blade SCSI del controller danneggiato. Il `cluster kernel-service show` comando (dalla modalità avanzata precedente) visualizza il nome del nodo, "stato quorum" di quel nodo, lo stato di disponibilità di quel nodo e lo stato operativo di quel nodo.

Ogni processo SCSI-blade deve essere in quorum con gli altri nodi del cluster. Eventuali problemi devono essere risolti prima di procedere con la sostituzione.

- Se si dispone di un cluster con più di due nodi, questo deve trovarsi in quorum. Se il cluster non è in quorum o un controller integro mostra false per idoneità e salute, è necessario correggere il problema prima di spegnere il controller compromesso; vedere "Sincronizzare un nodo con il cluster".

### Fasi

1. Se AutoSupport è attivato, sospendere la creazione automatica dei casi richiamando un messaggio

```
AutoSupport: system node autosupport invoke -node * -type all -message  
MAINT=<# of hours>h
```

Il seguente messaggio AutoSupport elimina la creazione automatica del caso per due ore:

```
cluster1:> system node autosupport invoke -node * -type all -message  
MAINT=2h
```

2. Disattivare il giveback automatico dalla console del controller integro: `storage failover modify -node local -auto-giveback false`



Quando viene visualizzato *Vuoi disattivare il giveback automatico?*, inserisci `y`.

3. Portare la centralina danneggiata al prompt DEL CARICATORE:

Se il controller non utilizzato visualizza...	Quindi...
Il prompt DEL CARICATORE	Passare alla fase successiva.
In attesa di un giveback...	Premere Ctrl-C, quindi rispondere <code>y</code> quando richiesto.
Prompt di sistema o prompt della password	Assumere il controllo o arrestare il controller compromesso dal controller integro: <code>storage failover takeover -ofnode impaired_node_name</code>  Quando il controller non utilizzato visualizza <code>Waiting for giveback...</code> (in attesa di giveback...), premere Ctrl-C e rispondere <code>y</code> .

## Opzione 2: Controller in un MetroCluster

Per spegnere il controller compromesso, è necessario determinare lo stato del controller e, se necessario, assumere il controllo del controller in modo che il controller integro continui a servire i dati provenienti dallo storage del controller compromesso.

- Se si dispone di un cluster con più di due nodi, questo deve trovarsi in quorum. Se il cluster non è in quorum o un controller integro mostra false per idoneità e salute, è necessario correggere il problema prima di spegnere il controller compromesso; vedere "[Sincronizzare un nodo con il cluster](#)".
- È necessario aver confermato che lo stato di configurazione MetroCluster è configurato e che i nodi sono in uno stato abilitato e normale (`metrocluster node show`).

### Fasi

1. Se AutoSupport è attivato, eliminare la creazione automatica del caso richiamando un messaggio

```
AutoSupport: system node autosupport invoke -node * -type all -message  
MAINT=number_of_hours_downh
```

Il seguente messaggio AutoSupport elimina la creazione automatica del caso per due ore:

```
cluster1:*> system node autosupport invoke -node * -type all -message  
MAINT=2h
```

2. Disattivare il giveback automatico dalla console del controller integro: `storage failover modify -node local -auto-giveback false`
3. Portare la centralina danneggiata al prompt DEL CARICATORE:

Se il controller non utilizzato visualizza...	Quindi...
Il prompt DEL CARICATORE	Passare alla sezione successiva.
In attesa di un giveback...	Premere Ctrl-C, quindi rispondere <i>y</i> quando richiesto.
Prompt di sistema o prompt della password (inserire la password di sistema)	Assumere il controllo o arrestare il controller compromesso dal controller integro: <code>storage failover takeover -ofnode <i>impaired_node_name</i></code>  Quando il controller non utilizzato visualizza <code>Waiting for giveback...</code> (in attesa di giveback...), premere Ctrl-C e rispondere <i>y</i> .

## Fase 2: Rimuovere il modulo controller

È necessario rimuovere il modulo controller dal telaio quando si sostituisce il modulo controller o un componente all'interno del modulo controller.

1. Nella parte anteriore dello chassis, premere con decisione ciascun disco fino a quando non si avverte un arresto positivo. In questo modo, i dischi sono posizionati saldamente sulla scheda intermedia dello chassis.



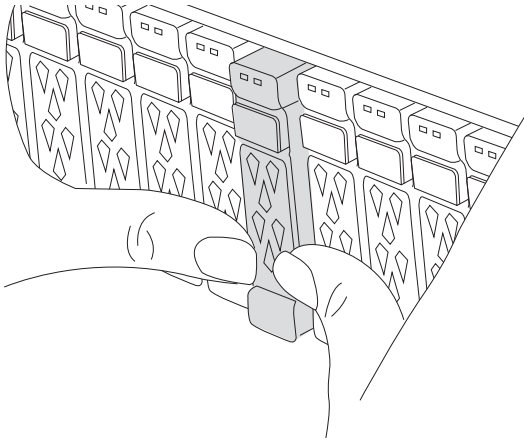

2. Verificare che il LED di stato della NVRAM color ambra situato nello slot 4/5 sul retro del modulo controller danneggiato sia spento. Cercare l'icona NV.

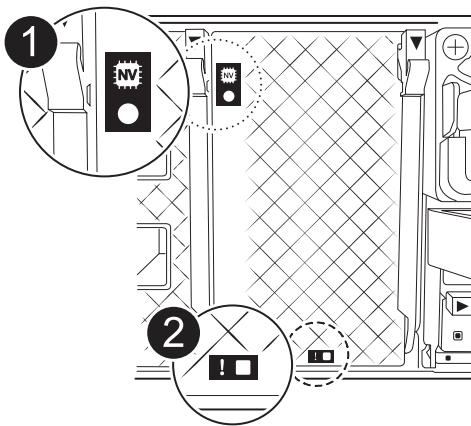

1	LED di stato NVRAM
2	LED di attenzione NVRAM

- Se il LED NV è spento, passare alla fase successiva.
  - Se il LED NV lampeggia, attendere l'arresto del lampeggio. Se il lampeggiamento continua per più di 5 minuti, contattare il supporto tecnico per assistenza.
3. Se non si è già collegati a terra, mettere a terra l'utente.
  4. Scollegare i cavi di alimentazione del modulo controller dagli alimentatori del modulo controller (PSU).



Se il sistema è alimentato a corrente continua, scollegare il blocco di alimentazione dalle PSU.

5. Scollegare i cavi di sistema e i moduli SFP e QSFP (se necessario) dal modulo controller, tenendo traccia della posizione in cui sono stati collegati i cavi.

Lasciare i cavi nel dispositivo di gestione dei cavi in modo che quando si reinstalla il dispositivo di gestione dei cavi, i cavi siano organizzati.

6. Rimuovere il dispositivo di gestione dei cavi dal modulo controller.
7. Premere verso il basso entrambi i fermi di bloccaggio, quindi ruotare entrambi i fermi verso il basso contemporaneamente.

Il modulo controller si sposta leggermente fuori dallo chassis.

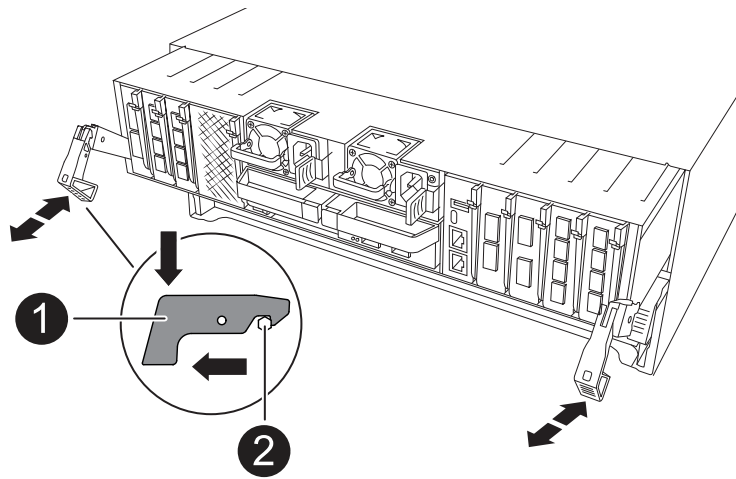

<b>1</b>	Fermo di bloccaggio
<b>2</b>	Perno di bloccaggio

8. Estrarre il modulo controller dal telaio e collocarlo su una superficie piana e stabile.

Assicurarsi di sostenere la parte inferiore del modulo controller mentre lo si sposta fuori dallo chassis.

### Fase 3: Sostituire la batteria RTC

Rimuovere la batteria RTC guasta e installare la batteria RTC di ricambio.

1. Aprire il condotto dell'aria della centralina sulla parte superiore della centralina.
  - a. Inserire le dita nelle cavità alle estremità più lontane del condotto dell'aria.
  - b. Sollevare il condotto dell'aria e ruotarlo verso l'alto fino in fondo.
2. Individuare la batteria RTC sotto il condotto dell'aria.

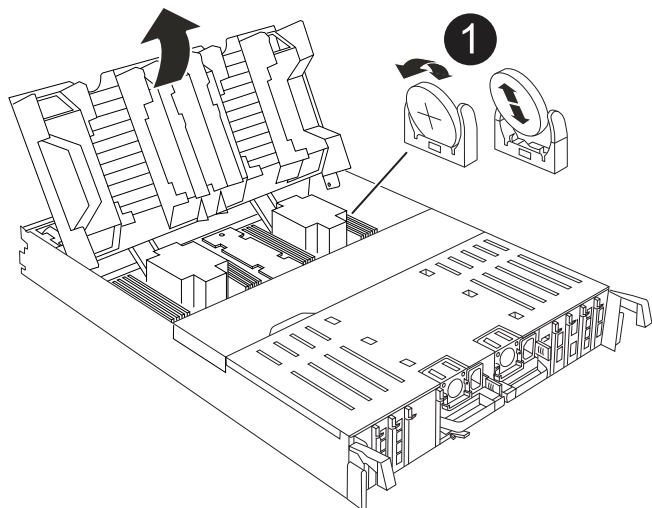

<b>1</b>	Batteria e alloggiamento RTC
----------	------------------------------

3. Estrarre delicatamente la batteria dal supporto, ruotarla verso l'esterno, quindi estrarla dal supporto.



Prendere nota della polarità della batteria mentre viene rimossa dal supporto. La batteria è contrassegnata con un segno più e deve essere posizionata correttamente nel supporto. Un segno più vicino al supporto indica come posizionare la batteria.

4. Rimuovere la batteria di ricambio dalla confezione antistatica per la spedizione.
5. Prendere nota della polarità della batteria RTC, quindi inserirla nel supporto inclinandola e spingendola verso il basso.
6. Controllare visivamente che la batteria sia completamente installata nel supporto e che la polarità sia corretta.

#### Fase 4: Reinstallare il modulo controller

Reinstallare il modulo controller e riavviarlo.

1. Assicurarsi che il condotto dell'aria sia completamente chiuso ruotandolo verso il basso fino in fondo.

Deve essere a filo con la lamiera del modulo controller.

2. Allineare l'estremità del modulo controller con l'apertura dello chassis, quindi spingere delicatamente il modulo controller a metà nel sistema.



Non inserire completamente il modulo controller nel telaio fino a quando non viene richiesto.

3. Possibilità di recuperare il sistema storage secondo necessità.

Se sono stati rimossi i ricetrasmittitori (QSFP o SFP), ricordarsi di reinstallarli se si utilizzano cavi in fibra ottica.



Assicurarsi che il cavo della console sia collegato al modulo controller riparato in modo che riceva i messaggi della console al riavvio. Il controller riparato riceve l'alimentazione dal controller in buone condizioni e inizia a riavviarsi non appena viene inserito completamente nello chassis.

#### 4. Completare la reinstallazione del modulo controller:

- a. Spingere con decisione il modulo controller nello chassis fino a quando non raggiunge la scheda intermedia e non è completamente inserito.

I fermi di bloccaggio si sollevano quando il modulo controller è completamente inserito.



Non esercitare una forza eccessiva quando si fa scorrere il modulo controller nel telaio per evitare di danneggiare i connettori.

- b. Ruotare i fermi di bloccaggio verso l'alto in posizione bloccata.



Se il controller viene avviato al prompt di Loader, riavviarlo con il `boot_ontap` comando.

#### 5. Collegare i cavi di alimentazione agli alimentatori.



Se si dispone di alimentatori CC, ricollegare il blocco di alimentazione agli alimentatori dopo che il modulo controller è stato inserito completamente nel telaio.

6. Riportare la centralina guasta al normale funzionamento restituendo la memoria: `storage failover giveback -ofnode impaired_node_name`.

7. Se lo sconto automatico è stato disattivato, riattivarlo: `storage failover modify -node local -auto-giveback true`.

8. Se AutoSupport è attivato, ripristinare/riattivare la creazione automatica dei casi: `system node autosupport invoke -node * -type all -message MAINT=END`.

### Passaggio 5: Reimpostare l'ora e la data sul controller



Dopo aver sostituito la batteria RTC, inserito il controller e acceso il primo ripristino del BIOS, vengono visualizzati i seguenti messaggi di errore: Questi messaggi sono attesi ed è possibile continuare con questa procedura. `RTC date/time error. Reset date/time to default RTC power failure error`

1. Controllare la data e l'ora sul controller integro con il `cluster date show` comando.



Se il sistema si arresta al menu di avvio, selezionare l'opzione per `Reboot node` e rispondere `y` quando richiesto, quindi avviare il CARICATORE premendo `Ctrl-C`

1. Al prompt DEL CARICATORE sul controller di destinazione, controllare l'ora e la data con il `cluster date show` comando.

2. Se necessario, modificare la data con `set date mm/dd/yyyy` comando.

3. Se necessario, impostare l'ora, in GMT, utilizzando `set time hh:mm:ss` comando.

- a. Confermare la data e l'ora sul controller di destinazione.

- b. Al prompt del CARICATORE, immettere *bye* per reinizializzare le schede PCIe e gli altri componenti e lasciare che il controller si riavvii.

## **Fase 6: Restituire la parte guasta a NetApp**

Restituire la parte guasta a NetApp, come descritto nelle istruzioni RMA fornite con il kit. Vedere la ["Restituzione e sostituzione delle parti"](#) pagina per ulteriori informazioni.

## **Sostituire il modulo di gestione del sistema - AFF C80**

Il modulo System Management, situato nella parte posteriore del controller nello slot 8, contiene i componenti integrati per la gestione del sistema e le porte per la gestione esterna. Il controller di destinazione deve essere spento per sostituire un modulo di gestione del sistema danneggiato o il supporto di avvio.

Il modulo di gestione del sistema è dotato dei seguenti componenti integrati:

- Supporti di avvio, che consentono la sostituzione dei supporti di avvio senza rimuovere il modulo controller.
- BMC
- Switch di gestione

Il modulo System Management contiene inoltre le seguenti porte per la gestione esterna:

- RJ45 seriale
- USB seriale (tipo C)
- USB Type-A (Ripristino all'avvio)
- Ethernet a e0M RJ45 GB

Per sostituire il modulo di gestione del sistema o il supporto di avvio, è necessario arrestare il controller danneggiato.

### **Prima di iniziare**

- Questa procedura utilizza la seguente terminologia:
  - Il controller compromesso è il controller su cui si esegue la manutenzione.
  - Il controller integro è il partner ha del controller compromesso.
- Tutti gli altri componenti del sistema devono funzionare correttamente.
- Il partner controller deve essere in grado di assumere il controllo dei controller danneggiati.
- È necessario sostituire il componente guasto con un componente FRU sostitutivo ricevuto dal provider.

### **Fase 1: Spegner il controller compromesso**

Arrestare o sostituire il controller compromesso utilizzando una delle seguenti opzioni.

## Opzione 1: La maggior parte dei sistemi

Per spegnere il controller compromesso, è necessario determinare lo stato del controller e, se necessario, assumere il controllo del controller in modo che il controller integro continui a servire i dati provenienti dallo storage del controller compromesso.

### A proposito di questa attività

- Se si dispone di un sistema SAN, è necessario aver controllato i messaggi di evento `cluster kernel-service show`) per il blade SCSI del controller danneggiato. Il `cluster kernel-service show` comando (dalla modalità avanzata precedente) visualizza il nome del nodo, "stato quorum" di quel nodo, lo stato di disponibilità di quel nodo e lo stato operativo di quel nodo.

Ogni processo SCSI-blade deve essere in quorum con gli altri nodi del cluster. Eventuali problemi devono essere risolti prima di procedere con la sostituzione.

- Se si dispone di un cluster con più di due nodi, questo deve trovarsi in quorum. Se il cluster non è in quorum o un controller integro mostra false per idoneità e salute, è necessario correggere il problema prima di spegnere il controller compromesso; vedere "Sincronizzare un nodo con il cluster".

### Fasi

1. Se AutoSupport è attivato, sospendere la creazione automatica dei casi richiamando un messaggio AutoSupport: `system node autosupport invoke -node * -type all -message MAINT=<# of hours>h`

Il seguente messaggio AutoSupport elimina la creazione automatica del caso per due ore:

```
cluster1:> system node autosupport invoke -node * -type all -message MAINT=2h
```

2. Disattivare il giveback automatico dalla console del controller integro: `storage failover modify -node local -auto-giveback false`



Quando viene visualizzato *Vuoi disattivare il giveback automatico?*, inserisci *y*.

3. Portare la centralina danneggiata al prompt DEL CARICATORE:

Se il controller non utilizzato visualizza...	Quindi...
Il prompt DEL CARICATORE	Passare alla fase successiva.
In attesa di un giveback...	Premere Ctrl-C, quindi rispondere <i>y</i> quando richiesto.
Prompt di sistema o prompt della password	Assumere il controllo o arrestare il controller compromesso dal controller integro: <code>storage failover takeover -ofnode impaired_node_name</code>  Quando il controller non utilizzato visualizza <i>Waiting for giveback...</i> (in attesa di giveback...), premere Ctrl-C e rispondere <i>y</i> .

## Opzione 2: Controller in un MetroCluster

Per spegnere il controller compromesso, è necessario determinare lo stato del controller e, se necessario, assumere il controllo del controller in modo che il controller integro continui a servire i dati provenienti dallo storage del controller compromesso.

- Se si dispone di un cluster con più di due nodi, questo deve trovarsi in quorum. Se il cluster non è in quorum o un controller integro mostra false per idoneità e salute, è necessario correggere il problema prima di spegnere il controller compromesso; vedere ["Sincronizzare un nodo con il cluster"](#).
- È necessario aver confermato che lo stato di configurazione MetroCluster è configurato e che i nodi sono in uno stato abilitato e normale (`metrocluster node show`).

### Fasi

1. Se AutoSupport è attivato, eliminare la creazione automatica del caso richiamando un messaggio

```
AutoSupport: system node autosupport invoke -node * -type all -message  
MAINT=number_of_hours_downh
```

Il seguente messaggio AutoSupport elimina la creazione automatica del caso per due ore:

```
cluster1:*> system node autosupport invoke -node * -type all -message  
MAINT=2h
```

2. Disattivare il giveback automatico dalla console del controller integro: `storage failover modify -node local -auto-giveback false`
3. Portare la centralina danneggiata al prompt DEL CARICATORE:

Se il controller non utilizzato visualizza...	Quindi...
Il prompt DEL CARICATORE	Passare alla sezione successiva.
In attesa di un giveback...	Premere Ctrl-C, quindi rispondere <i>y</i> quando richiesto.
Prompt di sistema o prompt della password (inserire la password di sistema)	Assumere il controllo o arrestare il controller compromesso dal controller integro: <code>storage failover takeover -ofnode <i>impaired_node_name</i></code>  Quando il controller non utilizzato visualizza <code>Waiting for giveback...</code> (in attesa di <code>giveback...</code> ), premere Ctrl-C e rispondere <i>y</i> .

## Fase 2: Sostituire il modulo di gestione del sistema danneggiato

Sostituire il modulo di gestione del sistema danneggiato.

1. Nella parte anteriore dello chassis, premere con decisione ciascun disco fino a quando non si avverte un arresto positivo. In questo modo, i dischi sono posizionati saldamente sulla scheda intermedia dello chassis.



Prima di procedere, verificare che la NVRAM sia stata completata.

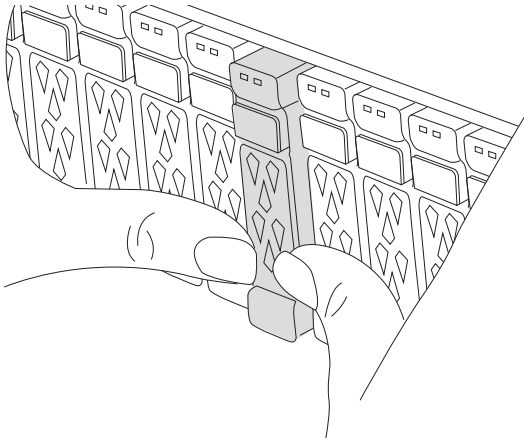

2. Andare sul retro del telaio. Se non si è già collegati a terra, mettere a terra l'utente.
3. Scollegare l'alimentazione al modulo controller estraendo il modulo controller di circa tre pollici:
  - a. Premere verso il basso entrambi i fermi di bloccaggio del modulo controller, quindi ruotare entrambi i fermi contemporaneamente verso il basso.
  - b. Estrarre il modulo controller di circa 3 pollici dal telaio per disinserire l'alimentazione.
4. Ruotare il vassoio di gestione dei cavi verso il basso tirando i pulsanti su entrambi i lati all'interno del vassoio di gestione dei cavi, quindi ruotare il vassoio verso il basso.
5. Rimuovere il modulo di gestione del sistema:
  - a. Rimuovere tutti i cavi collegati al modulo di gestione del sistema. Assicurarsi che l'etichetta in cui sono stati collegati i cavi sia visibile per poterli collegare alle porte corrette quando si reinstalla il modulo.

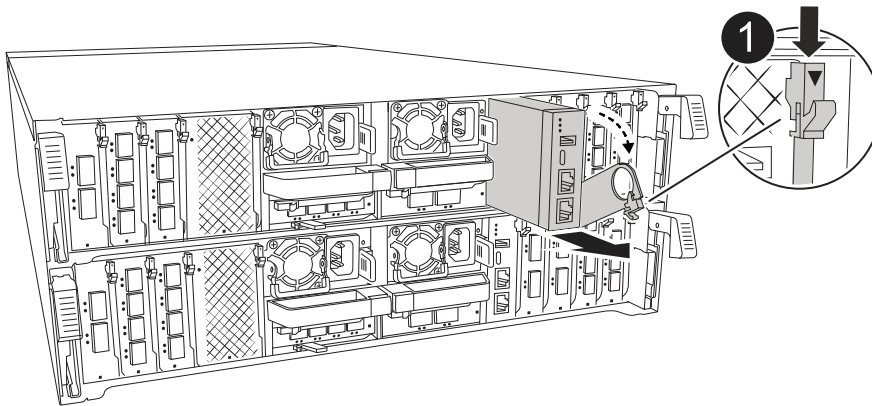

**1**

Dispositivo di chiusura della camma del modulo di gestione del sistema

6. Rimuovere il modulo di gestione del sistema:
  - a. Premere il pulsante della camma di gestione del sistema. La leva della camma si allontana dal telaio.
  - b. Ruotare la leva della camma completamente verso il basso.
  - c. Avvolgere il dito nella leva della camma ed estrarre il modulo dal sistema.
  - d. Posizionare il modulo di gestione del sistema su un tappetino antistatico, in modo che il supporto di avvio sia accessibile.
7. Spostare il supporto di avvio nel modulo di gestione del sistema sostitutivo:



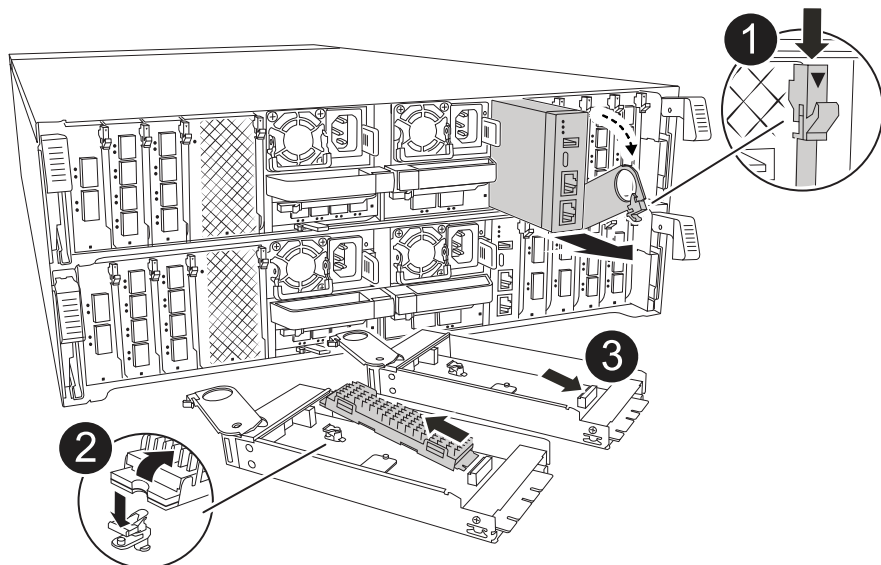

1	Dispositivo di chiusura della camma del modulo di gestione del sistema
2	Pulsante di blocco dei supporti di avvio
3	Supporto di boot

- a. Premere il pulsante di bloccaggio blu. Il supporto di avvio ruota leggermente verso l'alto.
  - b. Ruotare il supporto di avvio verso l'alto ed estrarlo dallo zoccolo.
  - c. Installare il supporto di avvio nel modulo di gestione del sistema sostitutivo:
    - i. Allineare i bordi del supporto di avvio con l'alloggiamento dello zoccolo, quindi spingerlo delicatamente a squadra nello zoccolo.
    - ii. Ruotare il supporto di avvio verso il basso fino a quando non si innesta il pulsante di bloccaggio. Premere il bloccaggio blu se necessario.
8. Installare il modulo di gestione del sistema:
- a. Allineare i bordi del modulo di gestione del sistema sostitutivo con l'apertura del sistema e spingerlo delicatamente nel modulo controller.
  - b. Far scorrere delicatamente il modulo nello slot fino a quando il dispositivo di chiusura della camma non inizia a innestarsi con il perno della camma di i/o, quindi ruotare il dispositivo di chiusura della camma completamente verso l'alto per bloccare il modulo in posizione.
9. Eseguire il richiamo del modulo Gestione del sistema.
10. Ricollegare l'alimentazione al modulo controller:
- a. Spingere con decisione il modulo controller nello chassis fino a quando non raggiunge la scheda intermedia e non è completamente inserito.
 

I fermi di bloccaggio si sollevano quando il modulo controller è completamente inserito.
  - b. Ruotare i fermi di bloccaggio verso l'alto in posizione bloccata.
11. Ruotare il vassoio di gestione dei cavi verso l'alto fino alla posizione di chiusura.

### Passo 3: Riavviare il modulo controller

Riavviare il modulo controller.

1. Immettere `bye` al prompt del CARICATORE.
2. Riportare la centralina guasta al normale funzionamento restituendo la memoria: `storage failover giveback -ofnode impaired_node_name`.
3. Se lo sconto automatico è stato disattivato, riattivarlo: `storage failover modify -node local -auto-giveback true`.
4. Se AutoSupport è attivato, ripristinare/riattivare la creazione automatica dei casi: `system node autosupport invoke -node * -type all -message MAINT=END`.

### Passaggio 4: Installare le licenze e registrare il numero seriale

È necessario installare nuove licenze per il nodo se il nodo danneggiato stava utilizzando le funzioni ONTAP che richiedono una licenza standard (con blocco dei nodi). Per le funzionalità con licenze standard, ogni nodo del cluster deve disporre di una propria chiave per la funzionalità.

#### A proposito di questa attività

Fino a quando non vengono installate le chiavi di licenza, le funzionalità che richiedono licenze standard continuano a essere disponibili per il nodo. Tuttavia, se il nodo era l'unico nodo nel cluster con una licenza per la funzione, non sono consentite modifiche di configurazione alla funzione. Inoltre, l'utilizzo di funzioni senza licenza sul nodo potrebbe mettere fuori conformità con il contratto di licenza, pertanto è necessario installare la chiave di licenza sostitutiva sul nodo il prima possibile.

#### Prima di iniziare

Le chiavi di licenza devono essere in formato a 28 caratteri.

Si dispone di un periodo di prova di 90 giorni per l'installazione delle chiavi di licenza. Dopo il periodo di tolleranza, tutte le vecchie licenze vengono invalidate. Dopo aver installato una chiave di licenza valida, si hanno a disposizione 24 ore per installare tutte le chiavi prima della fine del periodo di tolleranza.



Se il sistema inizialmente utilizzava ONTAP 9.10.1 o versioni successive, utilizzare la procedura descritta in ["Post-processo di sostituzione della scheda madre per aggiornare la licenza su un sistema AFF/FAS"](#). In caso di dubbi sulla versione iniziale di ONTAP per il sistema in uso, consultare ["NetApp Hardware Universe"](#) per ulteriori informazioni.

#### Fasi

1. Se sono necessarie nuove chiavi di licenza, procurarsi le chiavi di licenza sostitutive sul ["Sito di supporto NetApp"](#) Nella sezione My Support (supporto personale) sotto Software licensed (licenze software).



Le nuove chiavi di licenza richieste vengono generate automaticamente e inviate all'indirizzo e-mail in archivio. Se non si riceve l'e-mail contenente le chiavi di licenza entro 30 giorni, contattare il supporto tecnico.

2. Installare ogni chiave di licenza: `system license add -license-code license-key, license-key...`
3. Rimuovere le vecchie licenze, se necessario:
  - a. Verificare la presenza di licenze inutilizzate: `license clean-up -unused -simulate`

- b. Se l'elenco appare corretto, rimuovere le licenze inutilizzate: `license clean-up -unused`
4. Registrare il numero di serie del sistema presso il supporto NetApp.
- Se AutoSupport è attivato, inviare un messaggio AutoSupport per registrare il numero di serie.
  - Se AutoSupport non è attivato, chiamare "[Supporto NetApp](#)" per registrare il numero di serie.

#### **Fase 5: Restituire il componente guasto a NetApp**

Restituire la parte guasta a NetApp, come descritto nelle istruzioni RMA fornite con il kit. Vedere la "[Restituzione e sostituzione delle parti](#)" pagina per ulteriori informazioni.

## Informazioni sul copyright

Copyright © 2024 NetApp, Inc. Tutti i diritti riservati. Stampato negli Stati Uniti d'America. Nessuna porzione di questo documento soggetta a copyright può essere riprodotta in qualsiasi formato o mezzo (grafico, elettronico o meccanico, inclusi fotocopie, registrazione, nastri o storage in un sistema elettronico) senza previo consenso scritto da parte del detentore del copyright.

Il software derivato dal materiale sottoposto a copyright di NetApp è soggetto alla seguente licenza e dichiarazione di non responsabilità:

IL PRESENTE SOFTWARE VIENE FORNITO DA NETAPP "COSÌ COM'È" E SENZA QUALSIVOGLIA TIPO DI GARANZIA IMPLICITA O ESPRESSA FRA CUI, A TITOLO ESEMPLIFICATIVO E NON ESAUSTIVO, GARANZIE IMPLICITE DI COMMERCIALIZZABILITÀ E IDONEITÀ PER UNO SCOPO SPECIFICO, CHE VENGONO DECLINATE DAL PRESENTE DOCUMENTO. NETAPP NON VERRÀ CONSIDERATA RESPONSABILE IN ALCUN CASO PER QUALSIVOGLIA DANNO DIRETTO, INDIRETTO, ACCIDENTALE, SPECIALE, ESEMPLARE E CONSEGUENZIALE (COMPRESI, A TITOLO ESEMPLIFICATIVO E NON ESAUSTIVO, PROCUREMENT O SOSTITUZIONE DI MERCI O SERVIZI, IMPOSSIBILITÀ DI UTILIZZO O PERDITA DI DATI O PROFITTI OPPURE INTERRUZIONE DELL'ATTIVITÀ AZIENDALE) CAUSATO IN QUALSIVOGLIA MODO O IN RELAZIONE A QUALUNQUE TEORIA DI RESPONSABILITÀ, SIA ESSA CONTRATTUALE, RIGOROSA O DOVUTA A INSOLVENZA (COMPRESA LA NEGLIGENZA O ALTRO) INSORTA IN QUALSIASI MODO ATTRAVERSO L'UTILIZZO DEL PRESENTE SOFTWARE ANCHE IN PRESENZA DI UN PREAVVISO CIRCA L'EVENTUALITÀ DI QUESTO TIPO DI DANNI.

NetApp si riserva il diritto di modificare in qualsiasi momento qualunque prodotto descritto nel presente documento senza fornire alcun preavviso. NetApp non si assume alcuna responsabilità circa l'utilizzo dei prodotti o materiali descritti nel presente documento, con l'eccezione di quanto concordato espressamente e per iscritto da NetApp. L'utilizzo o l'acquisto del presente prodotto non comporta il rilascio di una licenza nell'ambito di un qualche diritto di brevetto, marchio commerciale o altro diritto di proprietà intellettuale di NetApp.

Il prodotto descritto in questa guida può essere protetto da uno o più brevetti degli Stati Uniti, esteri o in attesa di approvazione.

LEGENDA PER I DIRITTI SOTTOPOSTI A LIMITAZIONE: l'utilizzo, la duplicazione o la divulgazione da parte degli enti governativi sono soggetti alle limitazioni indicate nel sottoparagrafo (b)(3) della clausola Rights in Technical Data and Computer Software del DFARS 252.227-7013 (FEB 2014) e FAR 52.227-19 (DIC 2007).

I dati contenuti nel presente documento riguardano un articolo commerciale (secondo la definizione data in FAR 2.101) e sono di proprietà di NetApp, Inc. Tutti i dati tecnici e il software NetApp forniti secondo i termini del presente Contratto sono articoli aventi natura commerciale, sviluppati con finanziamenti esclusivamente privati. Il governo statunitense ha una licenza irrevocabile limitata, non esclusiva, non trasferibile, non cedibile, mondiale, per l'utilizzo dei Dati esclusivamente in connessione con e a supporto di un contratto governativo statunitense in base al quale i Dati sono distribuiti. Con la sola esclusione di quanto indicato nel presente documento, i Dati non possono essere utilizzati, divulgati, riprodotti, modificati, visualizzati o mostrati senza la previa approvazione scritta di NetApp, Inc. I diritti di licenza del governo degli Stati Uniti per il Dipartimento della Difesa sono limitati ai diritti identificati nella clausola DFARS 252.227-7015(b) (FEB 2014).

## Informazioni sul marchio commerciale

NETAPP, il logo NETAPP e i marchi elencati alla pagina <http://www.netapp.com/TM> sono marchi di NetApp, Inc. Gli altri nomi di aziende e prodotti potrebbero essere marchi dei rispettivi proprietari.