



새시

Install and maintain

NetApp
December 18, 2024

목차

새시	1
새시 교체 개요 - FAS2820	1
컨트롤러 종료 - FAS2820	1
hardware-FAS2820 이동 및 교체	2
구성 복원 및 검증 - FAS2820	6

새시

새시 교체 개요 - FAS2820

새시를 교체하려면 전원 공급 장치, 하드 드라이브 및 컨트롤러 모듈 또는 모듈을 손상된 새시에서 새 새시로 이동하고 손상된 새시를 손상된 새시와 동일한 모델의 새 새시로 바꿔야 합니다.

시스템의 다른 모든 구성 요소가 올바르게 작동해야 합니다. 그렇지 않은 경우 기술 지원 부서에 문의해야 합니다.

- 이 절차는 시스템에서 지원하는 모든 버전의 ONTAP에서 사용할 수 있습니다.
- 이 절차는 모든 드라이브 및 컨트롤러 모듈 또는 모듈을 새 새시로 이동하는 가정과 NetApp의 새 구성 요소로 구성됩니다.
- 이 절차는 중단을 따릅니다. 2-컨트롤러 클러스터의 경우, 다중 노드 클러스터의 서비스 운영이 중단되어 부분 중단이 발생할 수 있습니다.

컨트롤러 종료 - FAS2820

새시에 대한 유지 관리를 수행할 수 있도록 컨트롤러를 종료합니다.

이 절차는 2개 노드 구성이 있는 시스템을 위한 것입니다. 시스템에 노드가 3개 이상인 경우 를 참조하십시오. "[4노드 클러스터에서 한 HA 쌍의 정상적인 종료와 전원을 켜는 방법](#)"

시작하기 전에

- 모든 클라이언트/호스트에서 NetApp 시스템의 데이터에 액세스하지 못하도록 합니다.
- 외부 백업 작업을 일시 중지합니다.
- 필요한 사용 권한과 자격 증명이 있는지 확인합니다.
 - ONTAP에 대한 로컬 관리자 자격 증명입니다.
 - 스토리지 암호화 또는 NVE/NAE를 사용하는 경우 NetApp 온보드 키 관리(OKM) 클러스터 전체 암호에 사용할 수 있습니다.
 - 각 컨트롤러에 대한 BMC 접근성
- 교체에 필요한 도구와 장비가 있는지 확인합니다.
- 시스템을 종료하기 전에 다음을 수행해야 합니다.
 - 추가 를 수행합니다 "[시스템 상태 점검](#)".
 - ONTAP를 시스템의 권장 릴리스로 업그레이드합니다.
 - 모두 해결 "[Active IQ Wellness 알림 및 위험](#)". 시스템 구성 요소의 LED와 같은 현재 시스템에 있는 모든 결함을 기록해 둡니다.

단계

1. SSH를 통해 클러스터에 로그인하거나 로컬 콘솔 케이블과 랩톱/콘솔을 사용하여 클러스터의 노드에서 로그인합니다.
2. AutoSupport를 끄고 시스템이 오프라인이 될 것으로 예상되는 기간을 표시합니다.

```
system node autosupport invoke -node * -type all -message "MAINT=8h Power Maintenance"
```

3. 모든 노드의 SP/BMC 주소 확인:

```
system service-processor show -node * -fields address
```

4. 클러스터 셸을 종료합니다. `exit`

5. 이전 단계의 출력에 나열된 노드의 IP 주소를 사용하여 SSH를 통해 SP/BMC에 로그인합니다.

콘솔/랩톱을 사용하는 경우 동일한 클러스터 관리자 자격 증명을 사용하여 컨트롤러에 로그인합니다.



진행 상황을 모니터링할 수 있도록 모든 SP/BMC 연결에 대한 SSH 세션을 엽니다.

6. 손상된 쉐시에 있는 2개의 노드를 중지합니다.

```
system node halt -node <node1>,<node2> -skip-lif-migration-before-shutdown true -ignore-quorum-warnings true -inhibit-takeover true
```



StrictSync 모드에서 운영되는 SnapMirror 동기식 클러스터를 사용하는 클러스터의 경우: `system node halt -node <node1>,<node2> -skip-lif-migration-before-shutdown true -ignore-quorum-warnings true -inhibit-takeover true -ignore -strict-sync-warnings true`

7. 가 표시되면 클러스터의 각 컨트롤러에 대해 *y* 를 입력합니다 *Warning: Are you sure you want to halt node "cluster <node-name> number"? {y|n}*:

8. 각 컨트롤러가 멈출 때까지 기다린 후 LOADER 프롬프트가 표시됩니다.

hardware-FAS2820 이동 및 교체

손상된 쉐시에서 교체 쉐시로 전원 공급 장치, 하드 드라이브, 컨트롤러 모듈 또는 모듈을 이동하고 손상된 쉐시를 손상된 쉐시와 동일한 모델의 교체 쉐시로 장비 랙 또는 시스템 캐비닛에서 교체하십시오.

1단계: 전원 공급 장치를 이동합니다

쉐시 교체 시 전원 공급 장치를 빼내기 위해서는 손상된 쉐시에서 전원 공급 장치를 끄고, 분리하고, 분리한 다음 교체 쉐시에 설치하고 연결해야 합니다.

1. 아직 접지되지 않은 경우 올바르게 접지하십시오.
2. 전원 공급 장치를 끄고 전원 케이블을 뽑습니다.
 - a. 전원 공급 장치의 전원 스위치를 끕니다.
 - b. 전원 케이블 고정 장치를 연 다음 전원 공급 장치에서 전원 케이블을 뽑습니다.
 - c. 전원에서 전원 케이블을 뽑습니다.
3. 전원 공급 장치 캠 핸들의 래치를 누른 다음 캠 핸들을 열어 중간 평면에서 전원 공급 장치를 완전히 분리합니다.

4. 캠 핸들을 사용하여 전원 공급 장치를 시스템 밖으로 밀어냅니다.



전원 공급 장치를 분리할 때는 항상 두 손을 사용하여 무게를 지탱하십시오.

5. 나머지 전원 공급 장치에 대해 위의 단계를 반복합니다.

6. 양손으로 전원 공급 장치의 가장자리를 시스템 쉐시의 입구에 맞춘 다음 캠 핸들을 사용하여 전원 공급 장치를 쉐시에 부드럽게 밀어 넣습니다.

전원 공급 장치는 키 입력 방식이며 한 방향으로만 설치할 수 있습니다.



전원 공급 장치를 시스템에 밀어 넣을 때 과도한 힘을 가하지 마십시오. 커넥터가 손상될 수 있습니다.

7. 래치가 잠금 위치에 딸깍 소리를 내며 전원 공급 장치가 완전히 장착되도록 캠 핸들을 단습니다.

8. 전원 케이블을 다시 연결하고 전원 케이블 잠금 장치를 사용하여 전원 공급 장치에 고정합니다.



전원 공급 장치에는 전원 케이블만 연결하십시오. 이때 전원 케이블을 전원에 연결하지 마십시오.

2단계: 컨트롤러 모듈을 분리합니다

손상된 쉐시에서 컨트롤러 모듈 또는 모듈을 분리합니다.

1. 케이블을 케이블 관리 장치에 연결하는 후크 및 루프 스트랩을 푼 다음, 케이블이 연결된 위치를 추적하면서 컨트롤러 모듈에서 시스템 케이블과 SFP(필요한 경우)를 분리합니다.

케이블 관리 장치에 케이블을 남겨 두면 케이블 관리 장치를 다시 설치할 때 케이블이 정리됩니다.

2. 컨트롤러 모듈의 왼쪽과 오른쪽에서 케이블 관리 장치를 분리하여 한쪽에 둡니다.

3. 캠 손잡이의 래치를 꽉 잡고 캠 핸들을 완전히 열어 미드프레인에서 컨트롤러 모듈을 분리한 다음 두 손으로 컨트롤러 모듈을 쉐시에서 꺼냅니다.

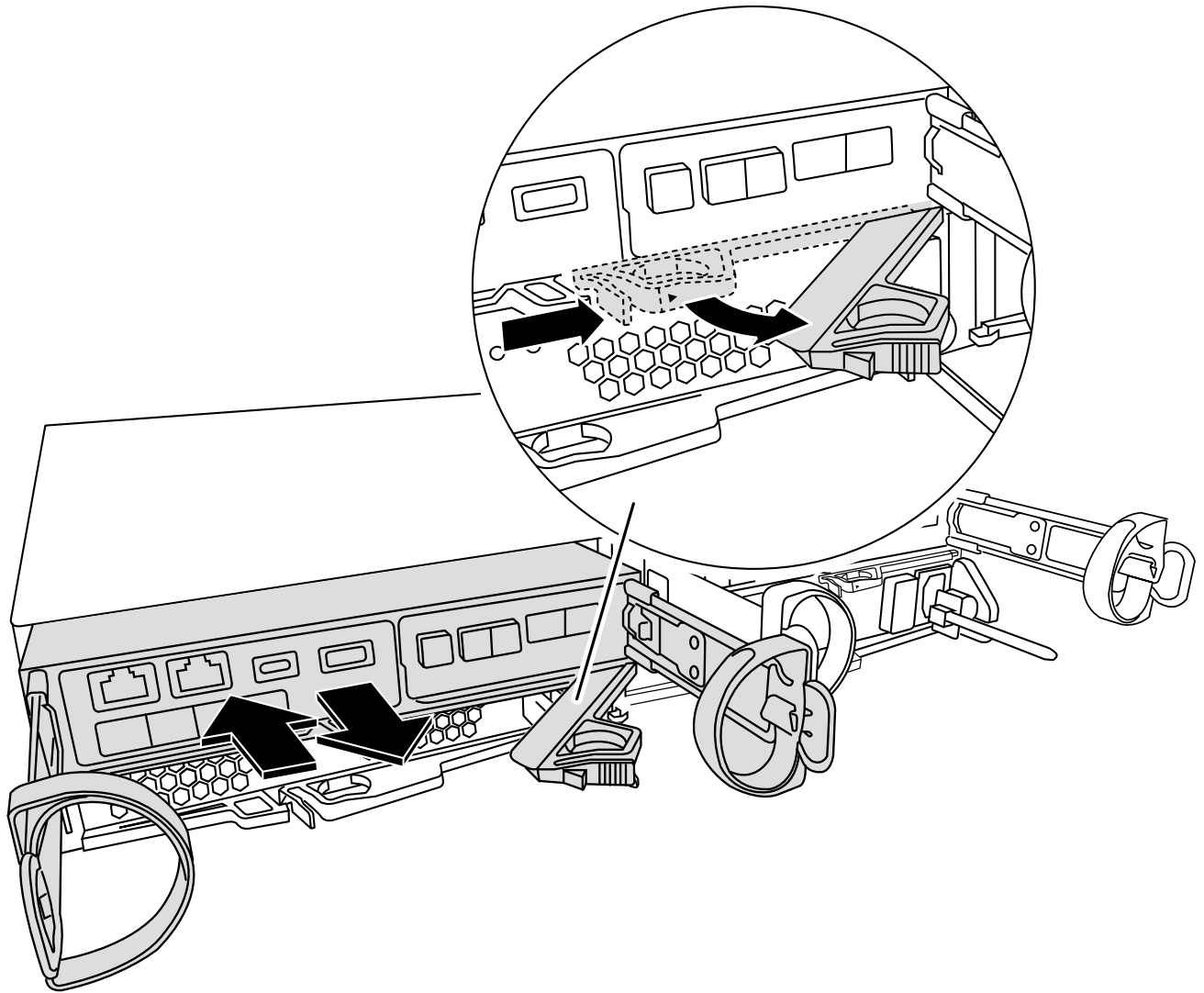

4. 컨트롤러 모듈을 안전한 곳에 둡니다.
5. 새시의 두 번째 컨트롤러 모듈에 대해 이 단계를 반복합니다.

3단계: 드라이브를 교체 새시로 이동합니다

손상된 새시의 각 드라이브 베이 입구에서 교체 새시의 동일한 베이 입구로 드라이브를 이동합니다.

1. 시스템 전면에서 베젤을 조심스럽게 분리합니다.
2. 드라이브 분리:
 - a. LED의 반대쪽에 있는 분리 단추를 누릅니다.
 - b. 캠 핸들을 완전히 열린 위치로 당겨 중앙판에서 드라이브를 분리한 다음 드라이브를 새시에서 조심스럽게 밀어 꺼냅니다.

새시에서 드라이브를 분리하여 새시에서 밀어냅니다.



드라이브를 분리할 때는 항상 두 손을 사용하여 무게를 지탱하십시오.



드라이브는 충격에 약합니다. 손상을 방지하기 위해 가능한 한 적게 취급하십시오.

- 손상된 새시의 드라이브를 교체 새시의 동일한 베이 구멍에 맞춥니다.
- 드라이브를 새시 안으로 부드럽게 밀어 넣습니다.

캠 핸들이 체결되어 닫힘 위치로 회전하기 시작합니다.

- 나머지 드라이브를 새시에 단단히 밀어 넣은 다음, 캠 핸들을 드라이브 홀더에 밀어 넣어 잠급니다.

캠 핸들이 드라이브 캐리어 전면과 올바르게 정렬되도록 캠 핸들을 천천히 닫아야 합니다. 보안 상태가 되면 클릭합니다.

- 시스템의 나머지 드라이브에 대해 이 과정을 반복합니다.

4단계: 장비 랙 또는 시스템 캐비닛 내에서 새시를 교체합니다

장비 랙 또는 시스템 캐비닛에서 기존 새시를 제거하고 장비 랙 또는 시스템 캐비닛에 교체 새시를 설치합니다.

- 새시 장착 지점에서 나사를 분리합니다.
- 2-3명이 작업할 경우 손상된 새시를 시스템 캐비닛의 랙 레일 또는 장비 랙의 _L_브라켓에서 밀어 분리한 다음 옆에 둡니다.
- 아직 접지되지 않은 경우 올바르게 접지하십시오.
- 2-3명의 직원을 사용하여 새시를 시스템 캐비닛의 랙 레일 또는 장비 랙의 _L_브라켓에 부착하여 교체 새시를 장비 랙 또는 시스템 캐비닛에 설치합니다.
- 새시를 장비 랙 또는 시스템 캐비닛에 완전히 밀어 넣습니다.
- 손상된 새시에서 분리한 나사를 사용하여 새시의 전면을 장비 랙 또는 시스템 캐비닛에 고정합니다.
- 아직 설치하지 않은 경우 베젤을 설치합니다.

5단계: 컨트롤러를 설치합니다

컨트롤러 모듈 및 기타 구성 요소를 교체 새시에 설치하고 유지보수 모드로 부팅합니다.

동일한 새시에 2개의 컨트롤러 모듈이 있는 HA 쌍의 경우, 컨트롤러 모듈을 설치하는 순서는 새시에 완전히 장착되자마자 재부팅을 시도하기 때문에 특히 중요합니다.

- 컨트롤러 모듈의 끝을 새시의 입구에 맞춘 다음 컨트롤러 모듈을 반쯤 조심스럽게 시스템에 밀어 넣습니다.



지시가 있을 때까지 컨트롤러 모듈을 새시에 완전히 삽입하지 마십시오.

- 콘솔을 컨트롤러 모듈에 다시 연결하고 관리 포트를 다시 연결합니다.
- 교체 새시의 두 번째 컨트롤러에 대해 앞의 단계를 반복합니다.
- 컨트롤러 모듈 설치를 완료합니다.
 - 캠 핸들을 열린 위치에 둔 상태에서 컨트롤러 모듈이 중앙판과 완전히 맞닿고 완전히 장착될 때까지 단단히 누른 다음 캠 핸들을 잠금 위치로 닫습니다.



커넥터가 손상되지 않도록 컨트롤러 모듈을 새시에 밀어 넣을 때 과도한 힘을 가하지 마십시오.

- b. 아직 설치하지 않은 경우 케이블 관리 장치를 다시 설치하십시오.
 - c. 케이블을 후크와 루프 스트랩으로 케이블 관리 장치에 연결합니다.
 - d. 교체 새시의 두 번째 컨트롤러 모듈에 대해 위의 단계를 반복합니다.
5. 전원 공급 장치를 다른 전원에 연결한 다음 전원을 켭니다.
6. 각 컨트롤러를 유지보수 모드로 부팅합니다.
- a. 각 컨트롤러가 부팅을 시작할 때 'Press Ctrl-C for Boot Menu' 메시지가 나타나면 Ctrl-C를 눌러 부팅 프로세스를 중단합니다.



메시지가 표시되지 않고 컨트롤러 모듈이 ONTAP로 부팅된 경우 'halt'를 입력한 다음 로더 프롬프트에서 boot_ontap를 입력하고 메시지가 표시되면 Ctrl-C를 누른 다음 이 단계를 반복합니다.

- b. 부팅 메뉴에서 유지 관리 모드 옵션을 선택합니다.

구성 복원 및 검증 - FAS2820

새시 HA 상태가 시스템을 불러오는지 확인하고, 키트와 함께 제공된 RMA 지침에 따라 장애가 발생한 부품을 NetApp에 반환합니다.

1단계: 새시의 HA 상태를 확인하고 설정합니다

새시의 HA 상태를 확인하고 필요한 경우 시스템 구성에 맞게 상태를 업데이트해야 합니다.

1. 유지보수 모드의 컨트롤러 모듈 중 하나에서 로컬 컨트롤러 모듈 및 새시의 HA 상태를 "ha-config show"로 표시합니다

HA 상태는 모든 구성 요소에 대해 동일해야 합니다.

2. 새시에 대해 표시된 시스템 상태가 시스템 구성과 일치하지 않는 경우:
 - a. 시스템의 기존 구성에 따라 새시의 HA 상태를 설정합니다. `ha-config modify chassis ha-state`

HA 상태의 값은 다음 중 하나일 수 있습니다.

- 하
- 비하

- b. 설정이 변경되었는지 확인합니다. `ha-config show`

3. 아직 다시 하지 않았다면 나머지 시스템을 다시 정하십시오.
4. 유지 관리 모드 종료: `halt`. LOADER 프롬프트가 나타납니다.
5. 컨트롤러 모듈을 부팅합니다.

2단계: 시스템을 불러옵니다

1. 전원 케이블을 다시 PSU에 꽂습니다.
2. 로커를 * 켜짐 * 으로 전환하여 PSU를 켜고 컨트롤러가 완전히 켜질 때까지 기다립니다.
3. 전원을 켜 후 새시 및 컨트롤러의 앞면과 뒷면에 장애 표시등이 있는지 확인합니다.
4. SSH를 통해 노드의 SP 또는 BMC IP 주소에 연결합니다. 이 주소는 노드를 종료하는 데 사용되는 주소와 동일합니다.
5. 에 설명된 대로 추가 상태 점검을 수행합니다
["How_to_Perform_a_cluster_health_check_with_a_script_in_ONTAP" 을 참조하십시오](#)
6. AutoSupport 유지보수 윈도우가 트리거된 경우 를 사용하여 윈도우를 종료합니다 `system node autosupport invoke -node * -type all -message MAINT=END` 명령.



모범 사례는 다음과 같습니다.

- 모두 해결 ["Active IQ Wellness 알림 및 위험"](#) (Active IQ는 전원을 켜 후 자동 지원을 처리하는 데 시간이 걸립니다. 결과가 지연될 수 있습니다.)
- 실행 ["Active IQ Config Advisor"](#)
- 를 사용하여 시스템 상태를 확인합니다
["How_to_Perform_a_cluster_health_check_with_a_script_in_ONTAP" 을 참조하십시오](#)

3단계: 장애가 발생한 부품을 NetApp에 반환

키트와 함께 제공된 RMA 지침에 설명된 대로 오류가 발생한 부품을 NetApp에 반환합니다. ["부품 반환 및 교체"](#) 자세한 내용은 페이지를 참조하십시오.

저작권 정보

Copyright © 2024 NetApp, Inc. All Rights Reserved. 미국에서 인쇄된 본 문서의 어떠한 부분도 저작권 소유자의 사전 서면 승인 없이는 어떠한 형식이나 수단(복사, 녹음, 녹화 또는 전자 검색 시스템에 저장하는 것을 비롯한 그래픽, 전자적 또는 기계적 방법)으로도 복제될 수 없습니다.

NetApp이 저작권을 가진 자료에 있는 소프트웨어에는 아래의 라이선스와 고지사항이 적용됩니다.

본 소프트웨어는 NetApp에 의해 '있는 그대로' 제공되며 상품성 및 특정 목적에의 적합성에 대한 명시적 또는 묵시적 보증을 포함하여(이에 제한되지 않음) 어떠한 보증도 하지 않습니다. NetApp은 대체품 또는 대체 서비스의 조달, 사용 불능, 데이터 손실, 이익 손실, 영업 중단을 포함하여(이에 국한되지 않음), 이 소프트웨어의 사용으로 인해 발생하는 모든 직접 및 간접 손해, 우발적 손해, 특별 손해, 징벌적 손해, 결과적 손해의 발생에 대하여 그 발생 이유, 책임론, 계약 여부, 엄격한 책임, 불법 행위(과실 또는 그렇지 않은 경우)와 관계없이 어떠한 책임도 지지 않으며, 이와 같은 손실의 발생 가능성이 통지되었다 하더라도 마찬가지입니다.

NetApp은 본 문서에 설명된 제품을 언제든지 예고 없이 변경할 권리를 보유합니다. NetApp은 NetApp의 명시적인 서면 동의를 받은 경우를 제외하고 본 문서에 설명된 제품을 사용하여 발생하는 어떠한 문제에도 책임을 지지 않습니다. 본 제품의 사용 또는 구매의 경우 NetApp에서는 어떠한 특허권, 상표권 또는 기타 지적 재산권이 적용되는 라이선스도 제공하지 않습니다.

본 설명서에 설명된 제품은 하나 이상의 미국 특허, 해외 특허 또는 출원 중인 특허로 보호됩니다.

제한적 권리 표시: 정부에 의한 사용, 복제 또는 공개에는 DFARS 252.227-7013(2014년 2월) 및 FAR 52.227-19(2007년 12월)의 기술 데이터-비상업적 품목에 대한 권리(Rights in Technical Data -Noncommercial Items) 조항의 하위 조항 (b)(3)에 설명된 제한사항이 적용됩니다.

여기에 포함된 데이터는 상업용 제품 및/또는 상업용 서비스(FAR 2.101에 정의)에 해당하며 NetApp, Inc.의 독점 자산입니다. 본 계약에 따라 제공되는 모든 NetApp 기술 데이터 및 컴퓨터 소프트웨어는 본질적으로 상업용이며 개인 비용만으로 개발되었습니다. 미국 정부는 데이터가 제공된 미국 계약과 관련하여 해당 계약을 지원하는 데에만 데이터에 대한 전 세계적으로 비독점적이고 양도할 수 없으며 재사용이 불가능하며 취소 불가능한 라이선스를 제한적으로 가집니다. 여기에 제공된 경우를 제외하고 NetApp, Inc.의 사전 서면 승인 없이는 이 데이터를 사용, 공개, 재생산, 수정, 수행 또는 표시할 수 없습니다. 미국 국방부에 대한 정부 라이선스는 DFARS 조항 252.227-7015(b)(2014년 2월)에 명시된 권한으로 제한됩니다.

상표 정보

NETAPP, NETAPP 로고 및 <http://www.netapp.com/TM>에 나열된 마크는 NetApp, Inc.의 상표입니다. 기타 회사 및 제품 이름은 해당 소유자의 상표일 수 있습니다.