



Armário de sistema de 42U 1280 mm

Install and maintain

NetApp
January 10, 2025

Índice

- Armário de sistema de 42U 1280 mm 1
- Prepare-se para instalar o gabinete 1
- Desembale o gabinete do sistema 5
- Instale o gabinete 6
- Substitua as PDUs 17
- Porta dianteira do armário de marcha-atrás 18

Armário de sistema de 42U 1280 mm

Prepare-se para instalar o gabinete

Recursos do gabinete do sistema

O gabinete do sistema é composto por painéis laterais, portas dianteiras e traseiras, um kit opcional de parafusos, um kit opcional de interconexão, PDUs para o seu equipamento e um sistema integrado de gerenciamento de cabos.

Recurso	Descrição
Painéis laterais	Os armários do sistema têm painéis laterais trancáveis, removíveis e intercambiáveis.
Portas dianteiras e traseiras perfuradas	Os armários do sistema têm portas dianteiras e traseiras removíveis com um mecanismo de liberação rápida. A porta dianteira é reversível e as portas traseiras estão divididas. Ambas as portas são perfuradas para refrigeração.
Chave comum	Esta chave destranca as portas dianteiras, as portas traseiras e os painéis laterais.
Kit de peças sobressalentes	Este kit está dentro do gabinete do sistema, anexado à porta do gabinete. Contém os seguintes componentes: <ul style="list-style-type: none">• Quatro parafusos Phillips de 10-32 x 0,75 polegadas• Quatro porcas de gaiola 10-32• Uma ferramenta de inserção de porca de gaiola• Duas cópias de chave mestra
Acesso a cabo	As passagens de cabos são incorporadas na parte superior e inferior do gabinete, bem como entre a parte inferior da porta traseira e a estrutura.
Gerenciamento de cabos	O gancho de gerenciamento de cabos e as cintas de loop são fixados à estrutura do gabinete do sistema em intervalos iguais.
Suportes de montagem	O número de trilhos de suporte que você recebe depende de sua configuração. O gabinete do sistema vazio é enviado sem trilhos de suporte instalados. <ul style="list-style-type: none">• Para gabinetes de sistema configurados, um kit de trilho fixo é fornecido com o gabinete do sistema para suportar os suportes de fixação traseiros 80xx, FAS8200 e DS4486.• Os armários de sistema de envio rápido não incluem o kit de trilho fixo adicional.

Recurso	Descrição
Tampas de limpeza	O número e o tamanho dos painéis de supressão que você recebe dependem de sua configuração. O gabinete do sistema vazio é enviado sem painéis obturadores instalados.
Kit de parafusos	<p>Este kit opcional permite que você proteja o gabinete do sistema ao piso do data center. O kit não se destina à estabilidade sísmica.</p> <ul style="list-style-type: none"> • Quatro suportes aparafusados • Quatro suportes espaçadores • Seis parafusos sextavados e anilhas M8x20 mm
Kit de interligação	<p>Este kit opcional permite que você conete vários gabinetes de sistema um ao outro.</p> <ul style="list-style-type: none"> • Suportes de interconexão <ul style="list-style-type: none"> ◦ Um conjunto de quatro suportes de interconexão para conetar os gabinetes do sistema com painéis laterais ◦ Um conjunto de quatro suportes de interconexão para conetar os gabinetes do sistema com os painéis laterais desligados • Quatro parafusos M12x20 Torx-30 usados no gabinete do sistema com painéis laterais. • Oito parafusos Torx-30 escareados M6x10 usados no gabinete do sistema com painéis laterais desligados.
Kit de calha de suporte	<p>Se você pediu trilhos de suporte adicionais com seu gabinete do sistema, cada kit contém um trilho de suporte esquerdo e um direito.</p> <div style="border: 1px solid #ccc; padding: 10px; margin: 10px 0;"> <p> Os trilhos de suporte e o kit são projetados para caber somente o gabinete do sistema NetApp de 42U 1280 mm. Não use os trilhos ou um kit de trilho de outros gabinetes do sistema porque eles não foram projetados para uso no gabinete do sistema de 42U 1280 mm.</p> </div> <ul style="list-style-type: none"> • Uma calha de suporte esquerda e direita • Dois parafusos por trilho para fixar o trilho na estrutura do gabinete do sistema
Chave crescente	A chave crescente é utilizada para remover os suportes de fixação na paleta de embalagem, ajustar os pés de nivelamento do armário do sistema e instalar os suportes do kit de parafusos, se tiverem sido encomendados.

Ferramentas e equipamentos necessários

Antes de desembalar e instalar no gabinete do sistema, você deve reunir as ferramentas e equipamentos necessários para mover o gabinete do sistema para o lugar e instalá-lo

ou para realizar manutenção nele.

- O guia de hardware apropriado para as gavetas de disco
- As instruções de instalação e configuração apropriadas para o seu sistema
- Chaves de fenda Phillips nº 1 e nº 2
- Controlador TORQ para parafusos do armário do sistema
- Ferramenta de nivelamento para nivelamento do armário do sistema

Requisitos de espaço e dimensões do gabinete do sistema

Ao desembalar o gabinete do sistema, você deve se certificar de que você tem espaço suficiente para remover o gabinete do sistema do material de embalagem. Certifique-se também de que o local pretendido para o gabinete do sistema é grande o suficiente para que você mova o gabinete para o lugar.

Espaço necessário para desembalar o armário do sistema

A tabela a seguir define o requer espaço necessário para descompactar e instalar o gabinete do sistema:

Dimensões	EUA	Métrica
Comprimento da rampa de transporte	80 pol.	203,2 cm
Folga para além da rampa para mobilidade do armário	72 pol.	182,9 cm
Profundidade da paleta de transporte	59 pol.	149,9 cm
Largura da paleta de transporte	42 pol.	106,6 cm
Paleta de transporte e altura da embalagem	86 pol.	218,4 cm
Espaço total em rack, 42UU.	73,5 pol.	186,7 cm
Capacidade de carga do trilho	Suporta todos os sistemas atuais	Suporta todos os sistemas atuais
Peso vazio	aproximadamente 400 lbs (181 kg) lbs	181 kg
Peso do navio totalmente carregado	Até 1.800 lbs	Até 816,5 kg
Peso estático totalmente carregado	Até 2.700 lbs	Até 1.224,7 kg
Folga de serviço dianteira	47,2 pol.	120 cm

Dimensões	EUA	Métrica
Folga de serviço traseira Nota: a porta traseira está dividida. A folga traseira mínima real é de aproximadamente 1/2 mm a recomendação.	30 pol.	76,3 cm
Folga lateral mínima para remoção do painel	24 pol.	61 cm
Folga máxima mínima	12 pol.	30 cm

Dimensões exteriores do armário do sistema

A ilustração a seguir mostra as vistas dianteira, traseira e lateral do gabinete do sistema:

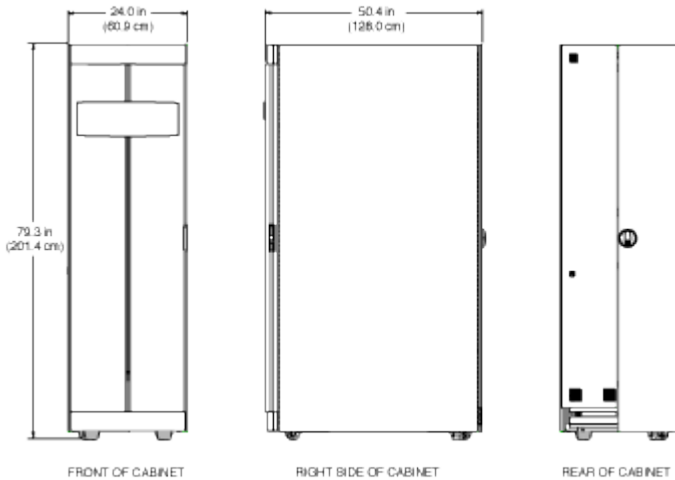

As ilustrações a seguir mostram as vistas superior e inferior do gabinete do sistema e identificam as aberturas através das quais você pode executar pacotes de cabos do piso do data center para o gabinete do sistema. As ilustrações também mostram a localização dos rodízios do armário do sistema e dos pés niveladores.

CUIDADO:

Para evitar que o gabinete do sistema caia através do piso do data center, não tente rolar o gabinete do sistema sobre uma abertura de piso que seja mais larga do que a abertura de acesso ao cabo na parte inferior do gabinete do sistema.

TOP VIEW OF CABINET

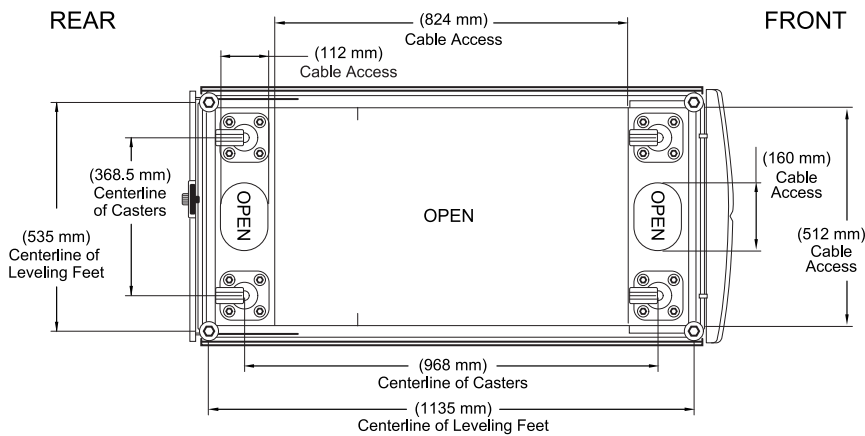
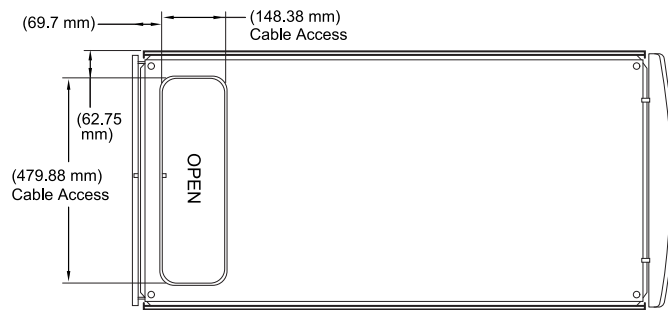

BOTTOM VIEW OF CABINET

Tipos e especificações de PDU suportados

O gabinete do sistema suporta diferentes tipos de Unidade de distribuição de Energia (PDU). As PDUs estão em conformidade com NEMA ou IEC.

As informações mais atuais para PDUs suportadas no gabinete do sistema estão listadas no Hardware Universe.

["hwu.NetApp.com"](http://hwu.NetApp.com)

Desembale o gabinete do sistema

Você deve remover o material de embalagem que envolve o gabinete do sistema antes de movê-lo para o lugar. Você também deve reciclar o material de embalagem depois que o gabinete é desembalado.

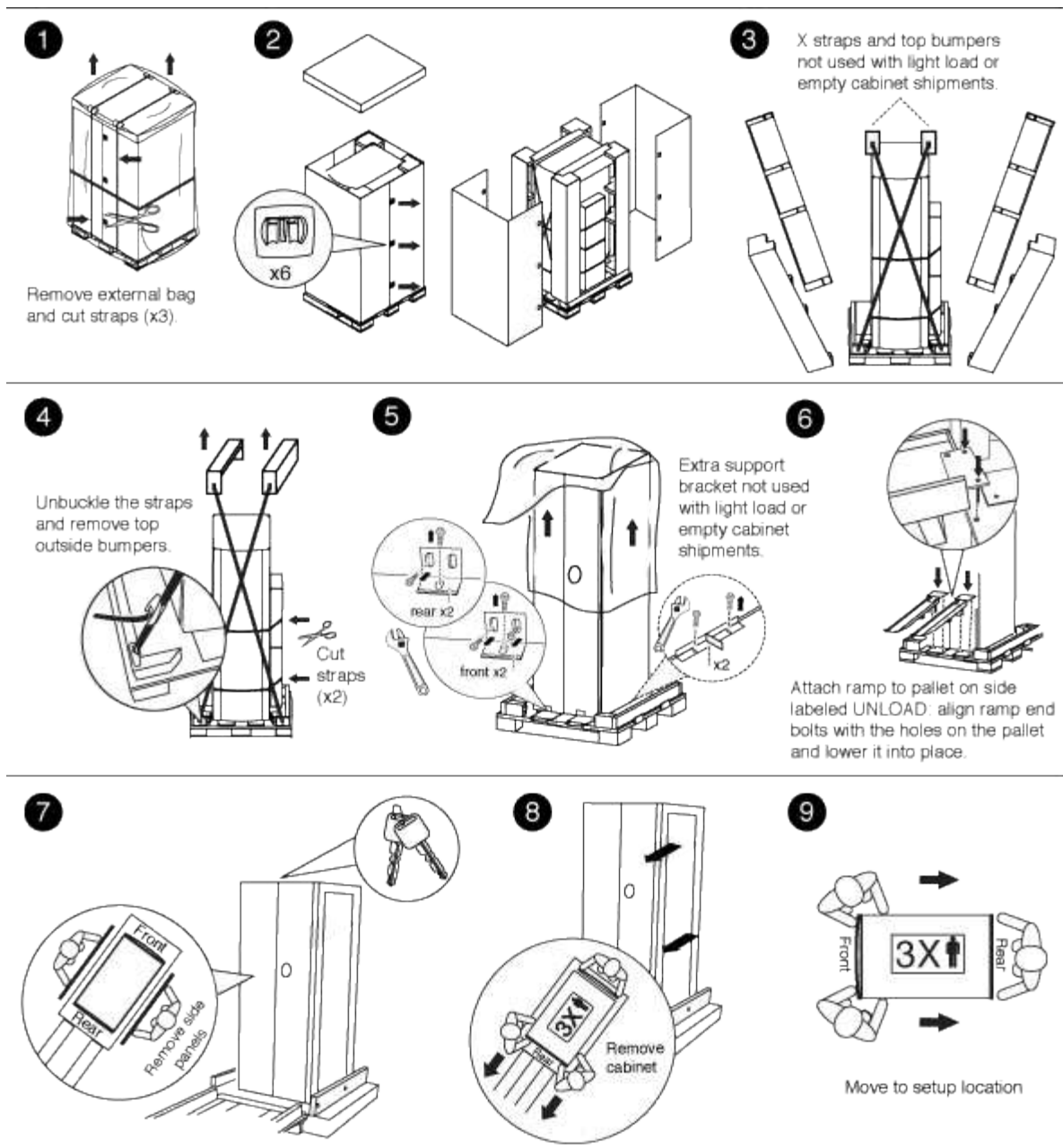

Instale o gabinete

Instale um gabinete do sistema

Você pode encomendar um gabinete do sistema com controladores de armazenamento NetApp e compartimentos de disco instalados nele ou um gabinete de sistema vazio, se você já tiver equipamento NetApp. Vários gabinetes de sistema podem ser conectados em conjunto usando o kit opcional de interconexão e podem ser ancorados ao piso do data center usando o kit opcional de aparafusar.

Instale o kit de interconexão do gabinete

Você pode conectar gabinetes de sistema juntos usando o kit opcional de interconexão de

3. Se estiver a instalar o kit de interligação com os painéis laterais removidos, retire a porta dianteira cujas dobradiças estão na extremidade onde os armários se encontram:
- a. Destranque e abra a porta dianteira que está a ser removida.
 - b. Use a ilustração a seguir para referência para desligar a alimentação da moldura iluminada:

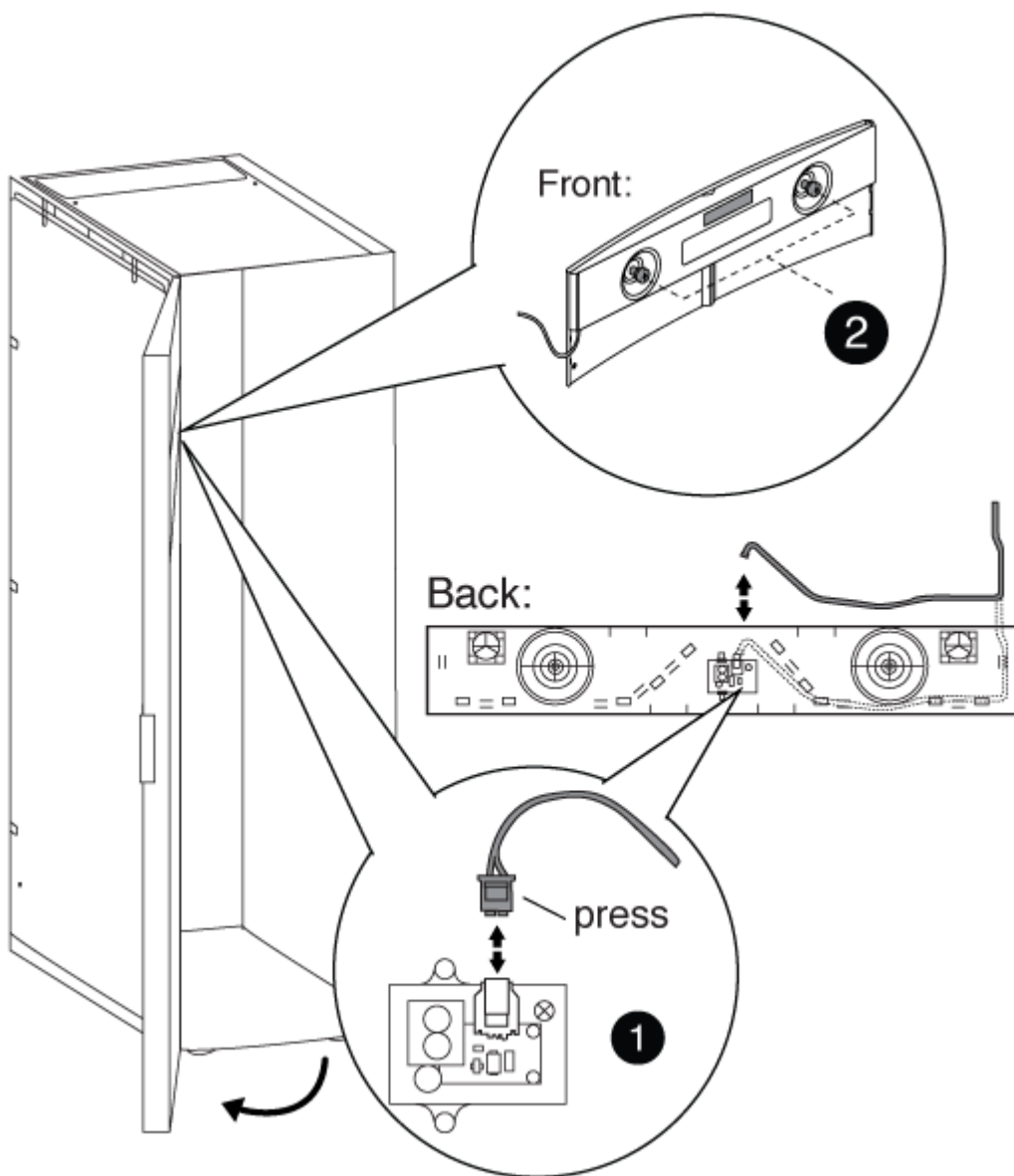

1

Placa de circuito e cabo iluminados da moldura

2

Painel traseiro e parafusos de aperto manual

- c. Utilize a seguinte ilustração para referência para remover a porta dianteira:

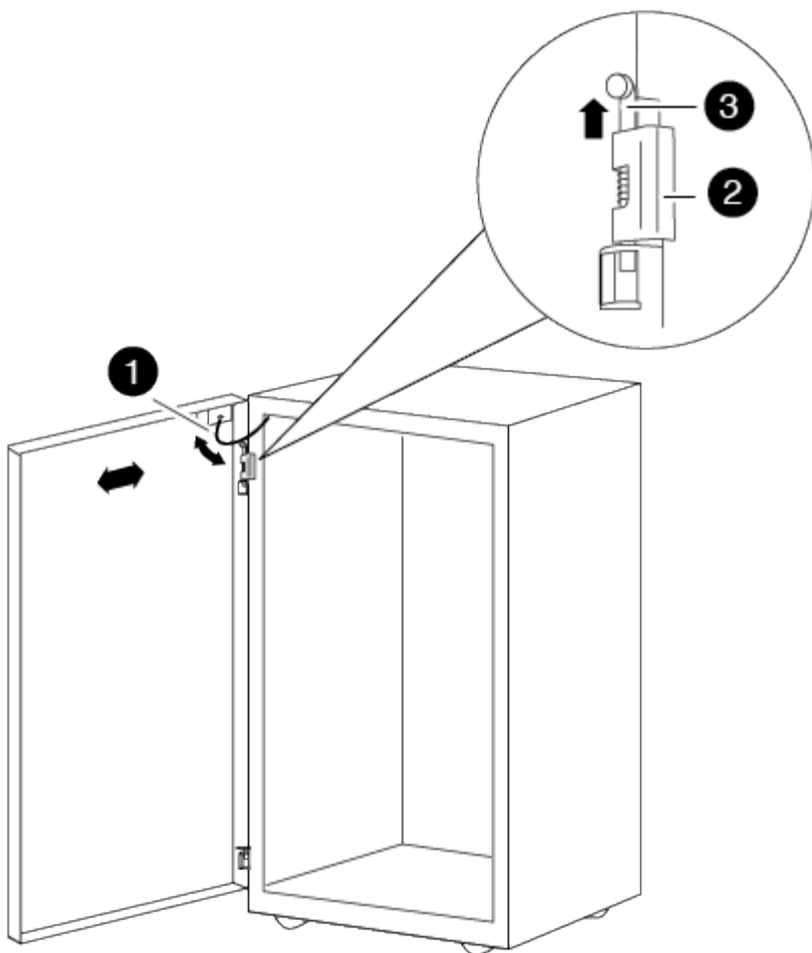

1

Cabo de ligação à terra da porta

2

Dobradiça superior da porta

3

Pino da dobradiça

+ Certifique-se de que coloca as portas removidas num local seguro para que não fiquem danificadas acidentalmente.

4. Retire a porta traseira cujas dobradiças estão na extremidade onde os armários se encontram:
 - a. Destranque e abra a porta traseira que está a remover.
 - b. Levante o pino da dobradiça superior até que ele saia da parte inferior da dobradiça.
 - c. Incline cuidadosamente a parte superior da porta para longe da estrutura do armário do sistema e, em

seguida, solte o pino da dobradiça.

d. Levante a porta da dobradiça inferior e, em seguida, coloque a porta de lado.

5. Mova os gabinetes do sistema completamente juntos e, em seguida, alinhe-os e nivele-os ajustando os quatro pés de nivelamento na parte inferior dos gabinetes do sistema.

6. Instale os suportes de interligação.

- Use a ilustração a seguir para referência se estiver instalando os suportes de interconexão com os painéis laterais do gabinete do sistema, conforme recomendado:

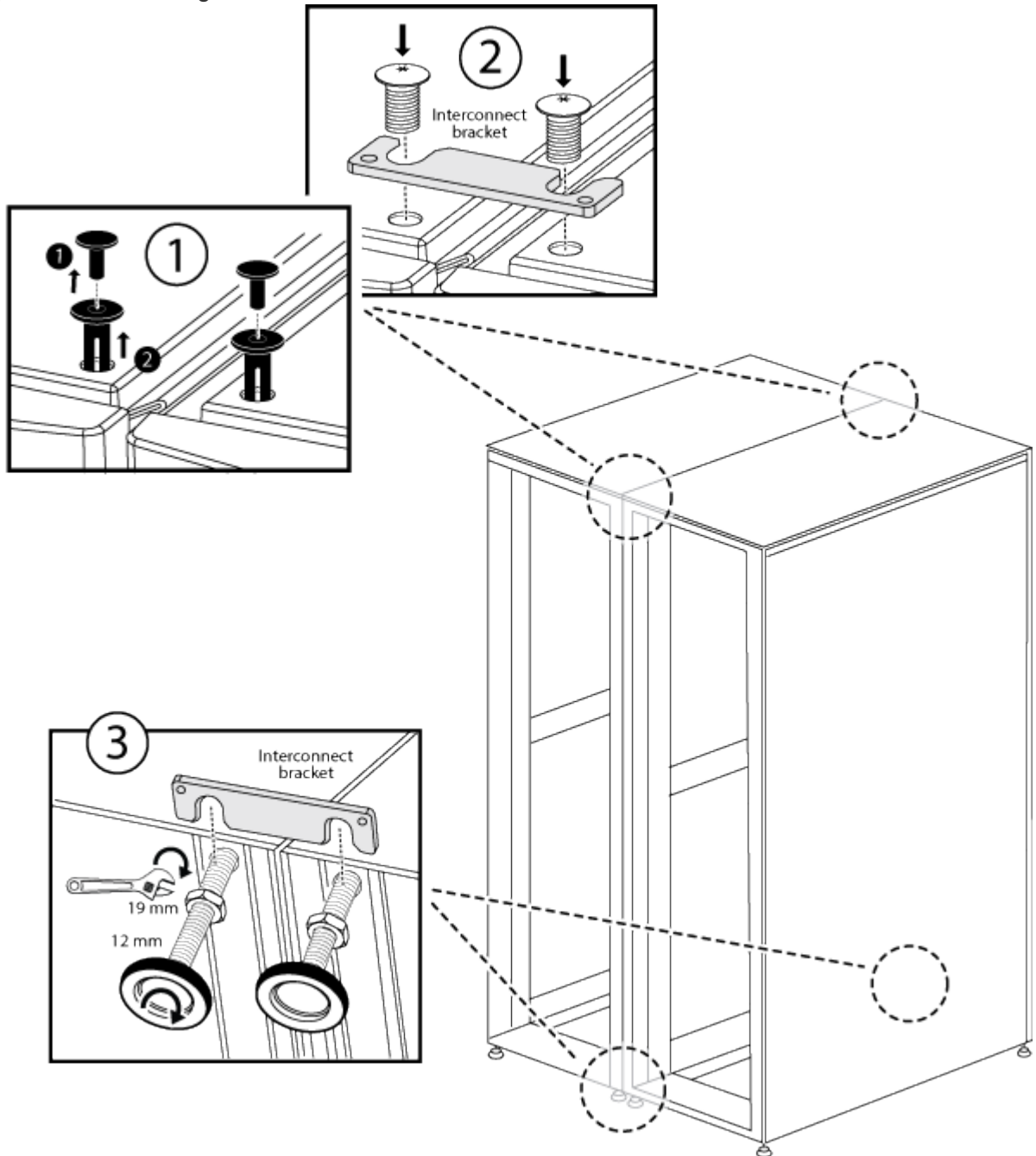

1

Rebites de encaixe de plástico na parte superior do armário do sistema

2

Suporte superior de interconexão

3

Suporte de interligação inferior

+

- Use a ilustração a seguir para referência se estiver instalando os suportes de interconexão com os painéis laterais do gabinete do sistema desligados:

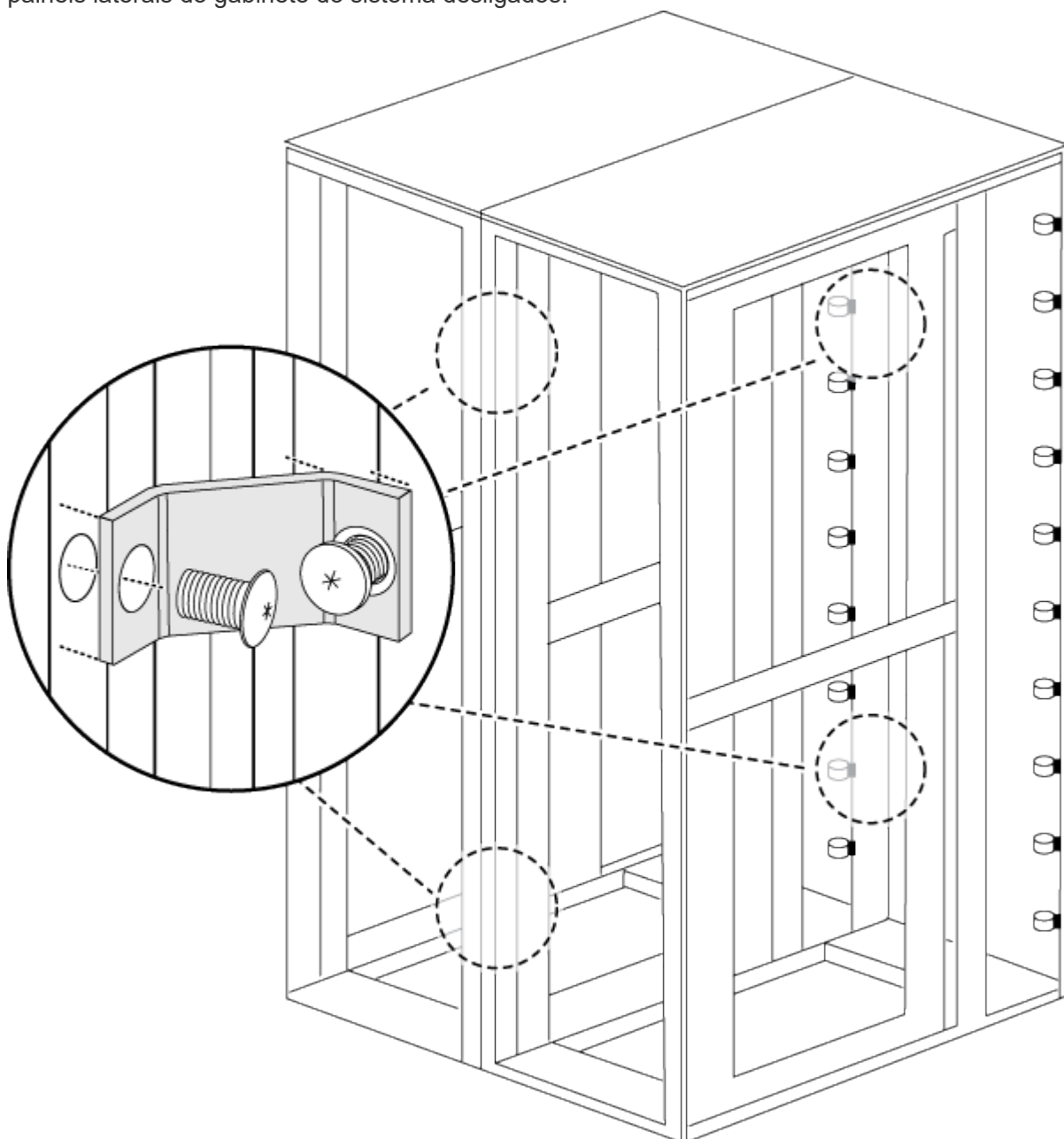

7. Repita o processo para quaisquer gabinetes de sistema restantes.

8. Aperte todos os parafusos do suporte de interconexão.

Instale o kit de parafusos

Você pode fixar o gabinete do sistema ao chão instalando o kit opcional de aparafusar. A instalação do kit impede que os gabinetes do sistema sejam removidos da posição.

Tem de fornecer o parafuso de fixação adequado para o seu piso para cada suporte aparafusado.

1. Marque a área em seu chão onde o gabinete do sistema será instalado e, em seguida, role o gabinete no lugar.

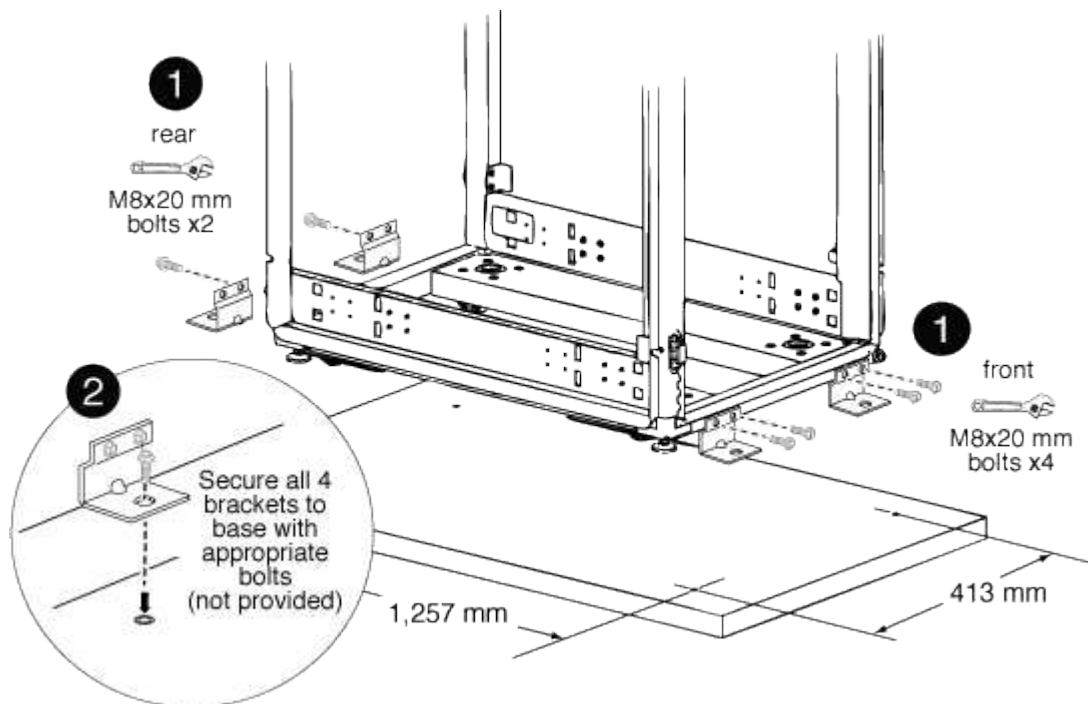

1
Suportes aparafusados dianteiros e traseiros
2
Localização do ponto de fixação do piso no suporte

2. Marque os pontos de fixação onde os suportes aparafusados traseiros serão fixados ao chão e, em seguida, faça os orifícios para os suportes.

Certifique-se de usar os tamanhos e o tipo de parafusos apropriados para o seu piso.

3. Se os suportes aparafusados estiverem demasiado baixos para alinhar com os pontos de montagem na estrutura do armário do sistema, coloque um suporte espaçador sobre o orifício no piso.

4. Aparafuse sem apertar os suportes traseiros ao piso e, em seguida, utilizando os parafusos do kit, aparafuse os suportes à estrutura do armário.

5. Marque os pontos de fixação onde os suportes aparafusados dianteiros serão fixados ao chão e, em seguida, faça os orifícios para os suportes.
6. Se os suportes aparafusados estiverem demasiado baixos para alinhar com os pontos de montagem na estrutura do armário do sistema, coloque um suporte espaçador sobre o orifício no piso.
7. Aparafuse os suportes dianteiros ao piso e, em seguida, utilizando os parafusos do kit, aparafuse os suportes à estrutura do armário.
8. Baixe os pés de nivelamento conforme necessário e, em seguida, aperte os suportes de fixação traseiros no piso.

Instale trilhos de suporte adicionais

Seu gabinete do sistema tem alguns trilhos de suporte já instalados nele. Se você precisar de trilhos de suporte adicionais para o seu sistema, você deve instalá-los antes de instalar os componentes do sistema.

Essa tarefa se aplica a todas as controladoras e gavetas de disco, exceto as gavetas de disco DS212C e DE212C. Use as instruções no folheto do kit de trilho aplicável a essas duas prateleiras de disco.

"Instalação de uma prateleira de DE212C ou DS212CU em um rack de dois ou quatro colunas"

1. Determine quanto espaço seu equipamento precisa.

Calcule a quantidade de espaço em U (1,75 polegadas por U) que o equipamento requer, com base na altura do equipamento, e então determine onde o equipamento será instalado no gabinete do sistema com base no espaço disponível.

2. Localize onde você precisa instalar os trilhos de suporte e, em seguida, instale-os usando a seguinte ilustração para referência:

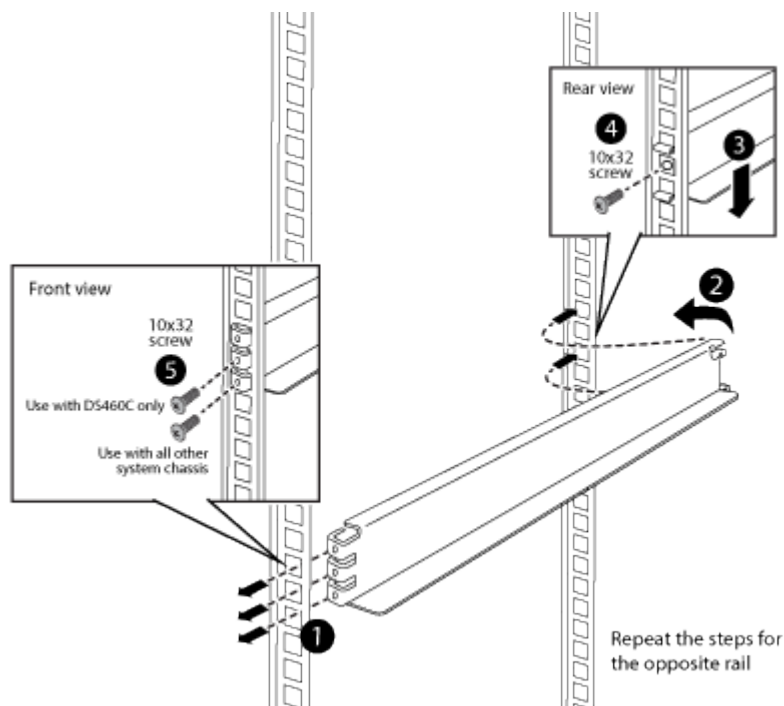

3. Se os flanges de montagem do seu equipamento se estenderem além dos orifícios dos parafusos no trilho de suporte, instale as porcas da gaiola acima do trilho de suporte, onde necessário.

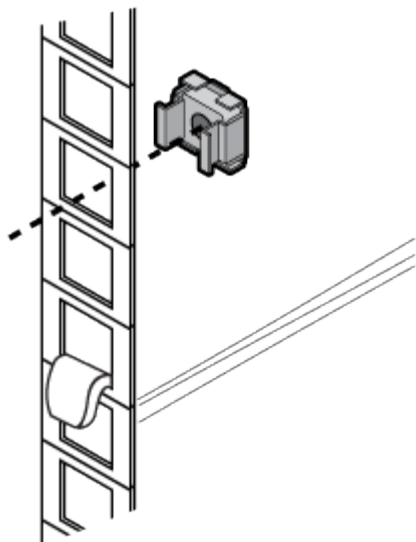

Instale o equipamento no gabinete do sistema

Depois de instalar quaisquer trilhos de suporte adicionais no gabinete do sistema, você pode adicionar mais componentes do sistema ao gabinete do sistema pré-preenchido ou adicionar os componentes do sistema existentes a um gabinete do sistema vazio.

1. Destranque e abra as portas traseiras do armário do sistema e da porta dianteira, se ainda não estiverem abertas.
2. Instale o equipamento no armário do sistema conforme descrito nas instruções de instalação que acompanham o equipamento.

Os controladores de armazenamento devem estar no meio do gabinete do sistema. Os compartimentos de disco devem estar acima e abaixo dos controladores de storage. Todos os interruptores devem estar no topo do gabinete do sistema.



Se os flanges de montagem do equipamento se estenderem além dos orifícios dos parafusos no trilho de suporte, instale as porcas de gaiola acima do trilho de suporte onde necessário para fixar o equipamento na vertical do gabinete.

3. Instale os painéis obturadores sobre quaisquer compartimentos vazios no gabinete do sistema.

Se você receber o gabinete do sistema com o equipamento já instalado, você deve remover os trilhos de amarração na parte superior do equipamento que está diretamente abaixo dos compartimentos vazios do gabinete, como mostrado na ilustração a seguir:

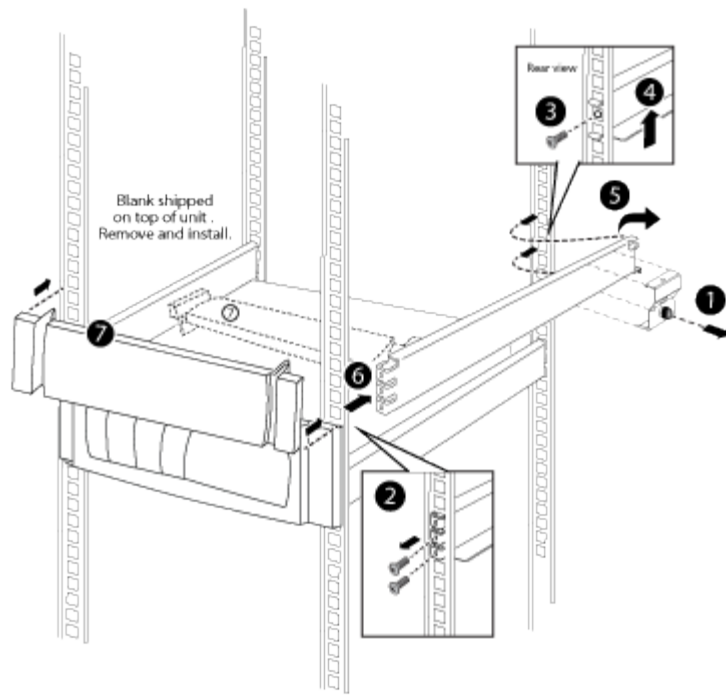

4. Volte a instalar as portas dianteiras e traseiras do armário do sistema.

Ligue o gabinete do sistema

É necessário conectar os componentes do sistema às PDUs, encaminhar os cabos PDU para as fontes de alimentação CA, conectá-los às fontes de alimentação e ligar o sistema.



Para evitar uma interrupção do sistema se uma PDU falhar, não conecte ambos os cabos de alimentação de qualquer componente em uma PDU. Distribua a carga através dos PDS que estão ligados a diferentes circuitos, como mostra a ilustração.

Você deve ter circuitos de alimentação separados disponíveis para cada PDU em seu gabinete do sistema.

1. Ligue o equipamento às PDUs:
 - a. Ligue as fontes de alimentação do controlador a diferentes PDUs ligadas a diferentes fontes de alimentação.
 - b. Conecte as fontes de alimentação do compartimento de unidades a diferentes PDUs conectadas a diferentes fontes de alimentação.
 - c. Conecte todas as fontes de alimentação do switch a diferentes PDUs conectadas a diferentes fontes de alimentação.

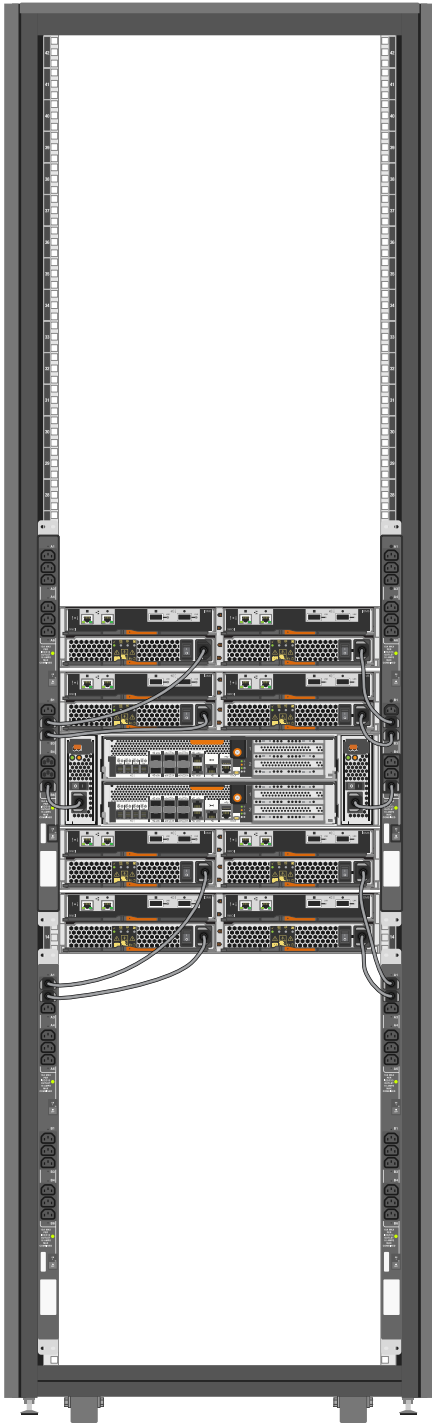

Passes os cabos de alimentação da PDU através de uma das seguintes aberturas no gabinete do sistema:

- A parte superior do gabinete do sistema
 - Entre a parte inferior da porta traseira e a estrutura do armário do sistema
 - Através da abertura do piso e sob o armário do sistema
2. Desligue os interruptores de alimentação ou disjuntores nas PDUs.
 3. Ligue cada cabo de alimentação PDU a fontes de alimentação CA individuais que estejam em circuitos CA separados.

4. Ligue os interruptores de alimentação ou disjuntores às PDUs.
5. Ligue a alimentação dos seus componentes e, em seguida, inicie o sistema.
6. Feche e tranque as portas do armário do sistema.

Substitua as PDUs

Você pode substituir uma PDU com falha no gabinete do sistema ou substituir uma PDU existente por um tipo diferente de PDU.

A PDU de substituição deve ser suportada pelo gabinete do sistema e deve fornecer energia suficiente para o equipamento instalado.

["hwu.NetApp.com"](http://hwu.NetApp.com)

1. Desligue os disjuntores na PDU prejudicada e, em seguida, desconete a PDU prejudicada da fonte de alimentação CA.
2. Aterre-se ao gabinete do sistema e, em seguida, desconete os cabos de alimentação de cada um dos componentes do sistema e da PDU prejudicada.
3. Remova os parafusos da estrutura PDU, parafuso inferior primeiro.



Certifique-se de que suporta a PDU com uma mão enquanto remove o último parafuso da parte superior da PDU. Isto impede que a PDU caia ou caia na sua direção depois de o parafuso ser removido.

4. Remova a PDU prejudicada do gabinete do sistema.

Certifique-se de que acompanha os parafusos de montagem para que possa reutilizá-los ao instalar a PDU de substituição.

5. Retire os suportes da PDU prejudicada e, em seguida, instale-os na parte de trás da PDU de substituição.
6. Enquanto apoia a PDU de substituição, alinhe o slot no suporte de montagem da PDU com os orifícios superiores da estrutura no interior do gabinete do sistema e, em seguida, fixe a PDU à estrutura do gabinete do sistema usando os parafusos de montagem da PDU prejudicada.
7. Fixe a parte inferior da PDU à estrutura do armário do sistema e, em seguida, aperte todos os parafusos de montagem.
8. Verifique se todos os interruptores de alimentação ou disjuntores estão na posição desligada.

Se os disjuntores não estiverem na posição desligada, empurre uma pequena chave de fenda ou um clipe de papel endireitado na ranhura à direita da etiqueta desligada para acionar o disjuntor e desligar o circuito.

9. Conete os cabos de alimentação que você desconectou do sistema de armazenamento, dos switches e das gavetas de unidades na PDU de substituição, conectando cada componente à tomada PDU diretamente em frente ao componente.



Uma prática recomendada é distribuir a carga total entre os ramos da PDU, tornando cada carga de ramificação o mais igual possível.

10. Bloqueie cada ficha do cabo de alimentação componente no lugar com o grampo de fixação do cabo acima, deslizando a extremidade curva do grampo de fixação do cabo sobre o ressalto da ficha.

11. Ligue o cabo de alimentação da PDU à fonte de alimentação CA.
12. Ligue os interruptores de alimentação da PDU ou os disjuntores da PDU.

Para disjuntores PDU, o botão está ligado quando está alinhado com a estrutura PDU.

Porta dianteira do armário de marcha-atrás

Inverta a porta dianteira do armário do sistema

Você pode alterar a direção que a porta frontal abre removendo o emblema iluminado, a porta, a dobradiça superior e o hardware relacionado, e depois instalá-los no lado oposto da parte frontal da estrutura do gabinete do sistema.

Você precisa das seguintes ferramentas e equipamentos para completar a reversão da porta para armários de sistema com emblemas iluminados:

- Uma chave de fendas Phillips
- Recomenda-se uma chave Allen de 5 mm; uma chave Allen magnética
- Alicates de pontas
- Uma escada para que você possa facilmente acessar os parafusos Allen na dobradiça superior

Retire o emblema iluminado

A remoção do emblema iluminado exige que você abra a porta frontal do gabinete do sistema, desconecte o cabo de alimentação da parte traseira do emblema e remova os componentes do emblema da porta do gabinete do sistema.

Use a ilustração a seguir, juntamente com os seguintes

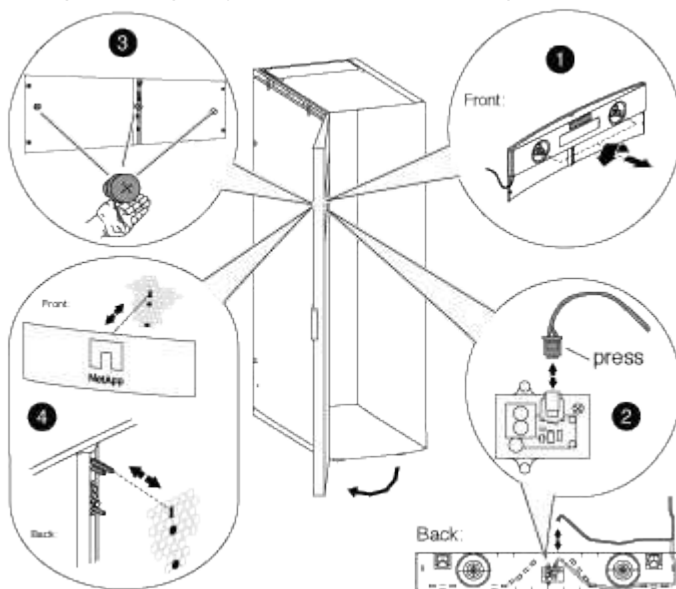

passos:

1. Destranque e abra a porta dianteira do armário do sistema.
2. Desaperte os parafusos integrados no painel traseiro do emblema no interior da porta e, em seguida, puxe cuidadosamente o painel traseiro para fora da malha da porta.

3. Desconecte o cabo de alimentação do painel traseiro pressionando o clipe de travamento na ficha, desconectando o cabo da tomada e removendo o cabo do painel traseiro.

Coloque o painel traseiro de lado.

4. Remova cuidadosamente os parafusos da parte de trás do emblema.



As hastes nos parafusos de aperto manual são muito curtas. Coloque a mão livre sob o parafuso para pegar o parafuso de aperto manual se você soltá-lo.

5. Retire o emblema da parte da frente da porta e coloque-o de lado.

Retire a porta do armário do sistema

É necessário remover a porta do armário do sistema e os painéis laterais para mover o emblema e os componentes iluminados e para inverter a porta.

1. Abra a porta do armário do sistema se ainda não estiver aberta.
2. Execute a ação apropriada dependendo se seus gabinetes estão conetados ao kit de interconexão.

Se o seu gabinete do sistema é...	Então...
Não ligado a outro armário do sistema	Vá para a próxima etapa.
Conetado a outro gabinete do sistema com um kit de interconexão	Retire todos os quatro suportes do kit de interligação e coloque os suportes e parafusos num local seguro.

3. Desbloqueie ambos os painéis laterais, desligue os fios de ligação à terra dos painéis laterais e, em seguida, retire-os e coloque-os de lado.
4. Desconecte o fio de aterramento da pá de aterramento localizada na parte superior da porta.
5. Desaperte o conjunto do cabo e da patilha de ligação à terra da estrutura do armário do sistema e coloque-o de lado.
6. Desaperte o conjunto da patilha de ligação à terra da porta do armário do sistema e coloque-o de lado.
7. Levante o pino da dobradiça superior até que ele saia da parte inferior da dobradiça.
8. Incline cuidadosamente a parte superior da porta para longe da estrutura do armário do sistema e, em seguida, solte o pino da dobradiça.
9. Levante a porta da dobradiça inferior e coloque-a de lado.

Mova a fonte de alimentação e o cabeamento do emblema

Você deve mover a fonte de alimentação e o cabeamento iluminado do emblema para o lado oposto da estrutura do gabinete do sistema antes de inverter a porta e reinstalar o emblema iluminado.

Você deve ter removido a porta do gabinete do sistema e os painéis laterais.

Você deve mover a fonte de alimentação, o cabo de alimentação e o canal de cabeamento iluminados para o lado oposto do gabinete do sistema quando você inverter a porta do gabinete do sistema. O conjunto é projetado de modo que o cabo do emblema esteja na lateral do gabinete onde a dobradiça da porta está instalada.

1. Abra o grampo de fixação do cabo de alimentação e, em seguida, desligue o cabo de alimentação da fonte de alimentação.
2. Retire o alojamento da fonte de alimentação e a fonte de alimentação, utilizando a ilustração para referência:

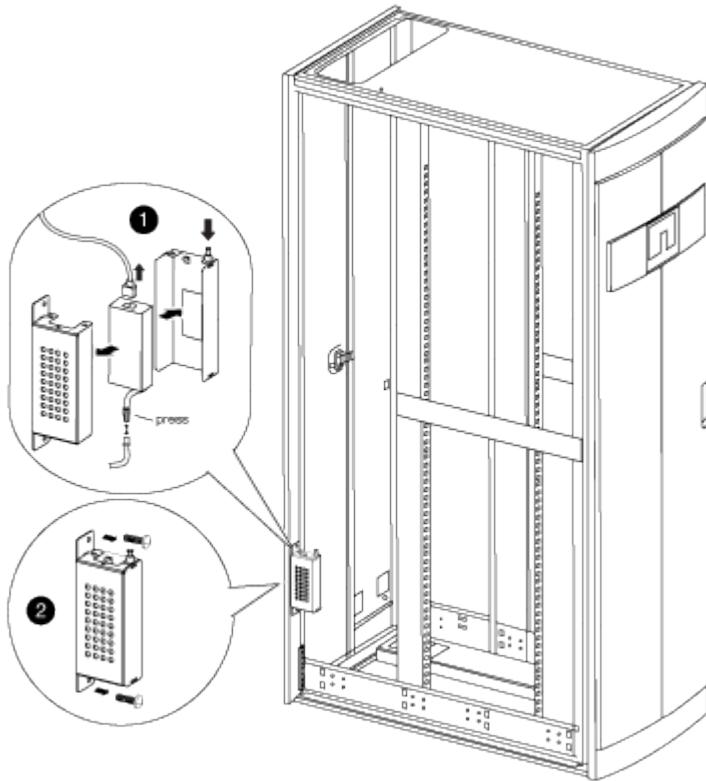

- a. Levante o pino de retenção no alojamento da fonte de alimentação e, em seguida, retire a tampa do alojamento rodando-a para baixo e levantando-a do alojamento da fonte de alimentação traseira.



A fonte de alimentação é conectada ao alojamento da fonte de alimentação com um remendo do do gancho e do laço.

- b. Desligue a fonte de alimentação do cabo do emblema iluminado e, em seguida, coloque a tampa da fonte de alimentação e da fonte de alimentação na lateral.
 - c. Retire os parafusos da parte superior e inferior do alojamento da fonte de alimentação que está ligado à estrutura do gabinete do sistema e, em seguida, retire o alojamento da fonte de alimentação.
3. Instale o alojamento da fonte de alimentação e da fonte de alimentação no lado oposto do armário do sistema:
 - a. Localize os dois orifícios dos parafusos ao lado um do outro na estrutura do gabinete e, em seguida, conecte a parte superior do alojamento da fonte de alimentação à parte inferior mais dos dois orifícios dos parafusos.



Pode ser necessário remover a correia de retenção do cabo inferior, se estiver presente.

- b. Fixe a parte inferior do alojamento da fonte de alimentação à estrutura do gabinete do sistema.
 - c. Instale a tampa da fonte de alimentação e a fonte de alimentação alinhando os ganchos da tampa com a fonte de alimentação de volta, puxando o êmbolo para cima na tampa, girando o êmbolo para fechar e, em seguida, soltando o êmbolo.
4. Retire a conduta de alimentação da moldura removendo os grampos de fixação da conduta dos grampos de fixação e, em seguida, deslize a conduta para fora do cabo de alimentação.

Mantenha os grampos de fixação e os parafusos para instalar a conduta no lado oposto do gabinete.

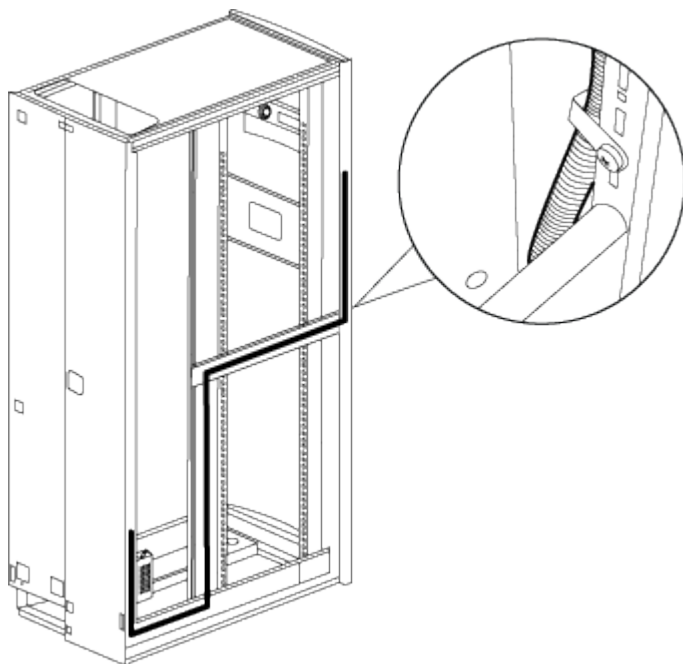

5. Mova o cabo de alimentação do emblema para o outro lado do gabinete:

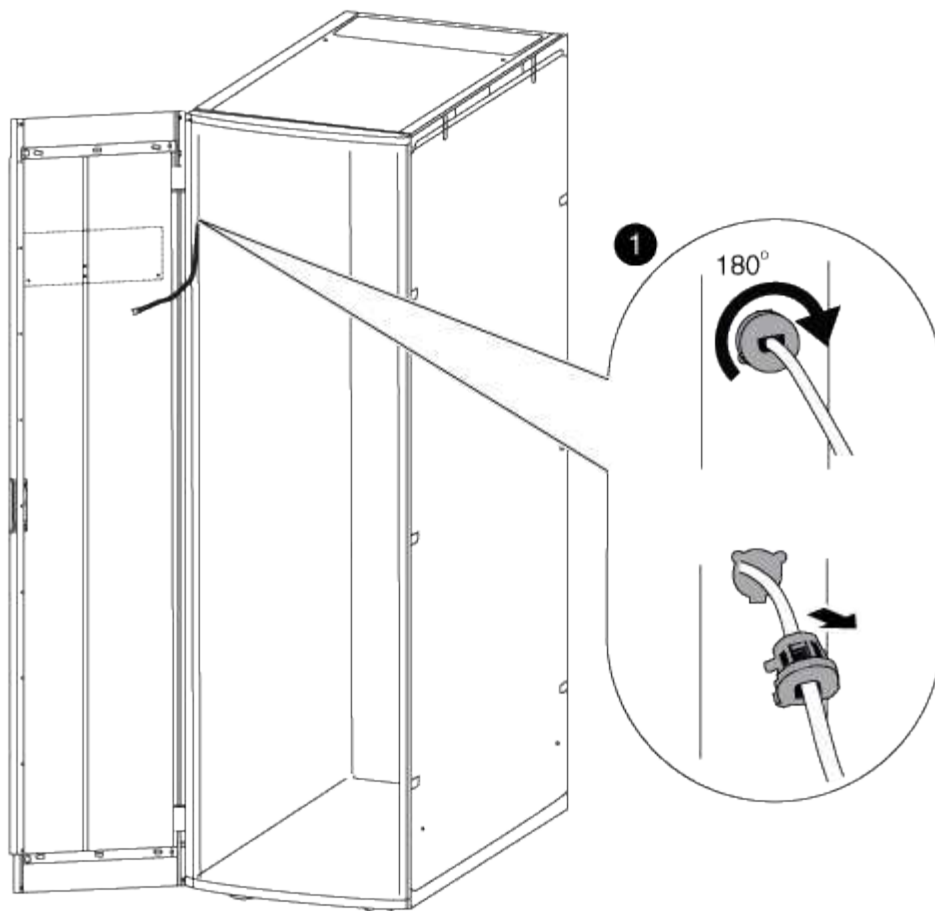

- a. Gire o retedor do cabo de borracha na vertical do gabinete 180º para a direita, remova-o da estrutura do gabinete do sistema e, em seguida, puxe cuidadosamente o cabo para fora do gabinete do sistema.
 - b. Mova o cabo para o outro lado do gabinete e, em seguida, passe-o completamente pelo orifício perto da parte superior do gabinete na vertical.
 - c. Alinhe o retedor do cabo de borracha com o orifício na estrutura, empurre-o até onde quer que vá e, em seguida, rode o retedor do cabo 180º para a esquerda para o fixar.
 - d. Passe o cabo ao longo da estrutura do gabinete até a parte de trás do gabinete.
6. Volte a instalar a conduta do cabo:
- a. Deslize a conduta sobre o cabo de alimentação da PDU e encaminhe a conduta ao longo da estrutura do gabinete do sistema para a PDU.
 - b. Instale os grampos de fixação da conduta do outro lado do gabinete sobre a conduta para prendê-la à estrutura do gabinete.
7. Conete o cabo do emblema novamente à fonte de alimentação, mas não reconete a fonte de alimentação à fonte de alimentação.

Inverta a dobradiça da porta e o trinco da fechadura

Ao inverter a porta do gabinete do sistema, você deve mover a dobradiça da porta do gabinete do sistema e trava para o gabinete do sistema frontal oposto na vertical.

Você precisa das seguintes ferramentas:

- Chave de fendas Phillips
- Chave Allen de 5 mm; chave Allen magnética é recomendada
- Alicate de pontas
- Escada para que você possa facilmente acessar os parafusos Allen na dobradiça superior

a. Retire os parafusos que fixam a dobradiça superior da estrutura do armário do sistema e coloque os parafusos e a dobradiça de lado.



Tenha cuidado ao remover os parafusos Allen para evitar cair na estrutura do gabinete. Os parafusos Allen sobressalentes são fornecidos no kit de peças sobressalentes fornecido com o gabinete do sistema.

b. Retire os parafusos que fixam a dobradiça inferior da estrutura do armário do sistema e coloque os parafusos e a dobradiça de lado.

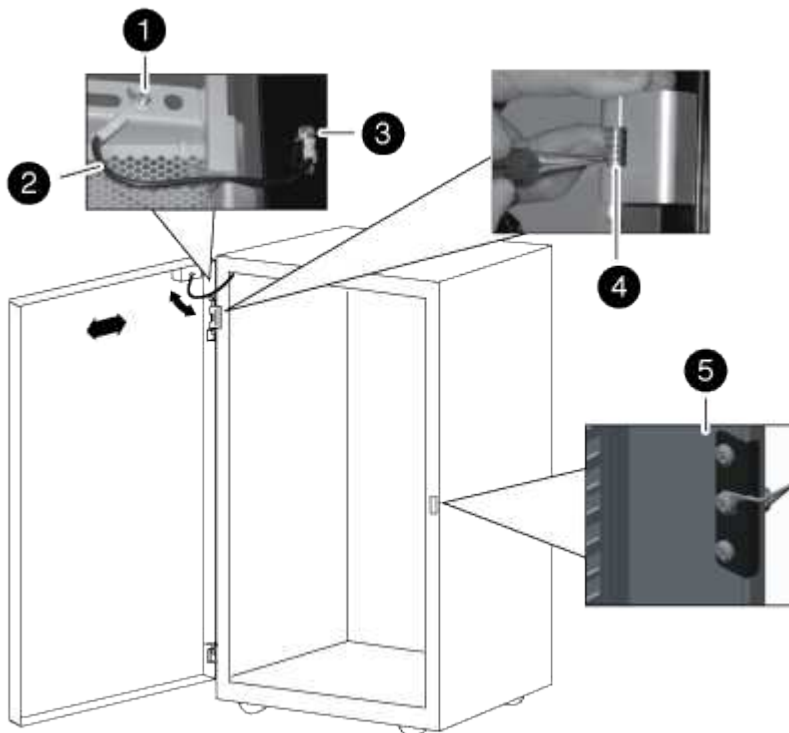

1

Parafuso de aterramento da porta com pá de fio de aterramento

2

Fio de aterramento

3

Terminal de ligação à terra do fio

4

Dobradiça da porta dianteira superior com pino da dobradiça preso pelo grampo de fixação

5

Trinco de bloqueio

a. Inverta o pino da dobradiça da dobradiça superior:

- i. Levante o pino da dobradiça e exponha o grampo de fixação no veio do pino da dobradiça.
- ii. Utilizando o alicate de pontas, retire cuidadosamente o grampo de fixação do veio do pino da dobradiça e coloque-o de lado.
- iii. Deslize o pino da dobradiça e a mola para fora do corpo da dobradiça.
- iv. Rode a dobradiça de forma a que os orifícios da rosca fiquem virados para o lado oposto da dobradiça e, em seguida, instale o pino da dobradiça e a mola de volta na dobradiça.
- v. Instale o grampo de fixação da dobradiça no pino da dobradiça.

Certifique-se de que empurra completamente o grampo de fixação para o pino da dobradiça.

b. Volte a instalar as dobradiças:

- i. Insira o parafuso Allen superior através da vertical do armário do sistema, alinhando-o com o orifício roscado superior na dobradiça superior e, em seguida, aperte parcialmente o parafuso Allen.

Não aperte completamente o parafuso até que o segundo parafuso Allen seja instalado.

- ii. Insira o parafuso Allen inferior através da vertical do armário do sistema, alinhando-o com o orifício roscado inferior na dobradiça superior e, em seguida, aperte parcialmente o parafuso Allen.
- iii. Aperte os parafusos Allen superior e inferior.
- iv. Repita estes passos para a dobradiça inferior.

c. Retire os parafusos do trinco de bloqueio e, em seguida, desloque o trinco de bloqueio para o armário do sistema dianteiro oposto na vertical.

d. Rode o trinco 180 graus e, em seguida, fixe-o na vertical do compartimento do sistema.

Volte a instalar a porta e o emblema iluminado

Depois de mover a fonte de alimentação e os componentes para o outro lado do gabinete do sistema e mover as dobradiças e o trinco de bloqueio, você deve reinstalar a porta do gabinete do sistema e o emblema iluminado e, em seguida, reconectar o emblema à fonte de alimentação.

Volte a instalar a porta do armário do sistema

Depois de inverter a dobradiça da porta e o trinco da porta, tem de reinstalar o conjunto e o fio de ligação à terra e o fio e a porta dianteira do armário do sistema antes de reinstalar o emblema iluminado.

1. Rode a porta 180 graus.
2. Alinhe a parte inferior da porta com a coluna inferior da dobradiça e, em seguida, assente a parte inferior da porta no pilar da dobradiça.
3. Levante o pino da dobradiça superior de forma a que este saia do alojamento da dobradiça.
4. Incline a parte superior da porta para o alojamento da dobradiça de forma a que o pino da dobradiça e a dobradiça da porta fiquem alinhados e, em seguida, solte o pino da dobradiça.

Certifique-se de que o pino da dobradiça está completamente assente através da dobradiça da porta e da parte inferior do alojamento da dobradiça da porta.

5. Volte a fixar o conjunto do cabo e da patilha de ligação à terra à estrutura do armário do sistema no mesmo lado da porta dianteira recentemente invertida e volte a instalar o terminal de ligação à terra com pá na parte superior da porta do armário do sistema.
6. Volte a ligar o fio de ligação à terra à pá no conjunto da patilha de ligação à terra na porta do armário do sistema.
7. Reinstale os painéis laterais ou os suportes de interconexão, conforme aplicável:
 - Se o gabinete do sistema não estiver conetado a outro gabinete do sistema, reinstale os painéis laterais.
 - Se o gabinete do sistema estiver conetado a outro gabinete do sistema com um kit de interconexão, reinstale os suportes de interconexão.

Volte a instalar o emblema iluminado

Depois que a porta do gabinete do sistema é instalada, você precisa instalar o emblema iluminado para concluir o processo de reversão da porta e, em seguida, fechar e trancar a porta dianteira.

1. Utilizando a ilustração a seguir para referência, reinstale o emblema iluminado na porta dianteira do gabinete do sistema:

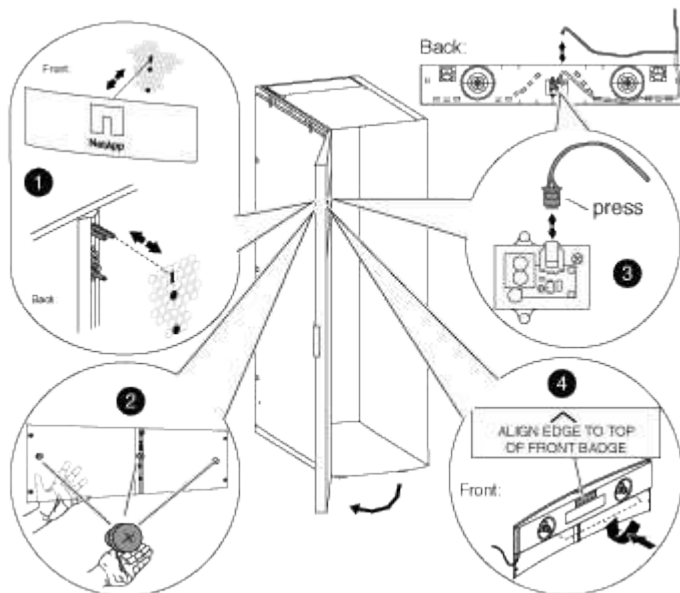

2. Feche e tranque a porta dianteira.

Informações sobre direitos autorais

Copyright © 2025 NetApp, Inc. Todos os direitos reservados. Impresso nos EUA. Nenhuma parte deste documento protegida por direitos autorais pode ser reproduzida de qualquer forma ou por qualquer meio — gráfico, eletrônico ou mecânico, incluindo fotocópia, gravação, gravação em fita ou storage em um sistema de recuperação eletrônica — sem permissão prévia, por escrito, do proprietário dos direitos autorais.

O software derivado do material da NetApp protegido por direitos autorais está sujeito à seguinte licença e isenção de responsabilidade:

ESTE SOFTWARE É FORNECIDO PELA NETAPP "NO PRESENTE ESTADO" E SEM QUAISQUER GARANTIAS EXPRESSAS OU IMPLÍCITAS, INCLUINDO, SEM LIMITAÇÕES, GARANTIAS IMPLÍCITAS DE COMERCIALIZAÇÃO E ADEQUAÇÃO A UM DETERMINADO PROPÓSITO, CONFORME A ISENÇÃO DE RESPONSABILIDADE DESTES DOCUMENTOS. EM HIPÓTESE ALGUMA A NETAPP SERÁ RESPONSÁVEL POR QUALQUER DANO DIRETO, INDIRETO, INCIDENTAL, ESPECIAL, EXEMPLAR OU CONSEQUENCIAL (INCLUINDO, SEM LIMITAÇÕES, AQUISIÇÃO DE PRODUTOS OU SERVIÇOS SOBRESSALIENTES; PERDA DE USO, DADOS OU LUCROS; OU INTERRUPÇÃO DOS NEGÓCIOS), INDEPENDENTEMENTE DA CAUSA E DO PRINCÍPIO DE RESPONSABILIDADE, SEJA EM CONTRATO, POR RESPONSABILIDADE OBJETIVA OU PREJUÍZO (INCLUINDO NEGLIGÊNCIA OU DE OUTRO MODO), RESULTANTE DO USO DESTES SOFTWARES, MESMO SE ADVERTIDA DA RESPONSABILIDADE DE TAL DANO.

A NetApp reserva-se o direito de alterar quaisquer produtos descritos neste documento, a qualquer momento e sem aviso. A NetApp não assume nenhuma responsabilidade nem obrigação decorrentes do uso dos produtos descritos neste documento, exceto conforme expressamente acordado por escrito pela NetApp. O uso ou a compra deste produto não representam uma licença sob quaisquer direitos de patente, direitos de marca comercial ou quaisquer outros direitos de propriedade intelectual da NetApp.

O produto descrito neste manual pode estar protegido por uma ou mais patentes dos EUA, patentes estrangeiras ou pedidos pendentes.

LEGENDA DE DIREITOS LIMITADOS: o uso, a duplicação ou a divulgação pelo governo estão sujeitos a restrições conforme estabelecido no subparágrafo (b)(3) dos Direitos em Dados Técnicos - Itens Não Comerciais no DFARS 252.227-7013 (fevereiro de 2014) e no FAR 52.227- 19 (dezembro de 2007).

Os dados aqui contidos pertencem a um produto comercial e/ou serviço comercial (conforme definido no FAR 2.101) e são de propriedade da NetApp, Inc. Todos os dados técnicos e software de computador da NetApp fornecidos sob este Contrato são de natureza comercial e desenvolvidos exclusivamente com despesas privadas. O Governo dos EUA tem uma licença mundial limitada, irrevogável, não exclusiva, intransferível e não sublicenciável para usar os Dados que estão relacionados apenas com o suporte e para cumprir os contratos governamentais desse país que determinam o fornecimento de tais Dados. Salvo disposição em contrário no presente documento, não é permitido usar, divulgar, reproduzir, modificar, executar ou exibir os dados sem a aprovação prévia por escrito da NetApp, Inc. Os direitos de licença pertencentes ao governo dos Estados Unidos para o Departamento de Defesa estão limitados aos direitos identificados na cláusula 252.227-7015(b) (fevereiro de 2014) do DFARS.

Informações sobre marcas comerciais

NETAPP, o logotipo NETAPP e as marcas listadas em <http://www.netapp.com/TM> são marcas comerciais da NetApp, Inc. Outros nomes de produtos e empresas podem ser marcas comerciais de seus respectivos proprietários.