



# 配置和管理

## StorageGRID 11.5

NetApp  
April 11, 2024

# 目录

配置和管理 .....	1
管理 StorageGRID .....	1
使用 ILM 管理对象 .....	254
系统强化 .....	409
为 FabricPool 配置 StorageGRID .....	417

# 配置和管理

## 管理 StorageGRID

了解如何配置StorageGRID 系统。

- ["管理StorageGRID 系统"](#)
- ["控制管理员对StorageGRID 的访问"](#)
- ["配置密钥管理服务器"](#)
- ["管理租户"](#)
- ["配置S3和Swift客户端连接"](#)
- ["管理StorageGRID 网络和连接"](#)
- ["正在配置 AutoSupport"](#)
- ["管理存储节点"](#)
- ["管理管理节点"](#)
- ["管理归档节点"](#)
- ["将数据迁移到StorageGRID"](#)

### 管理StorageGRID 系统

按照以下说明配置和管理 StorageGRID 系统。

以下说明介绍如何使用网络管理器设置组和用户，创建租户帐户以允许 S3 和 Swift 客户端应用程序存储和检索对象，配置和管理 StorageGRID 网络，配置 AutoSupport ， 管理节点设置等。



有关使用信息生命周期管理（ILM）规则和策略管理对象的说明已移至["使用 ILM 管理对象"](#)。

本说明适用于在安装 StorageGRID 系统后配置，管理和支持该系统的技术人员。

您需要的内容

- 您已大致了解 StorageGRID 系统。
- 您对 Linux 命令 Shell ， 网络连接以及服务器硬件设置和配置有相当详细的了解。

#### Web 浏览器要求

您必须使用受支持的 Web 浏览器。

Web 浏览器	支持的最低版本
Google Chrome	87
Microsoft Edge	87

<b>Web 浏览器</b>	支持的最低版本
Mozilla Firefox	84.

您应将浏览器窗口设置为建议的宽度。

浏览器宽度	像素
最小值	1024
最佳	1280

## 登录到网格管理器

您可以通过在支持的 Web 浏览器的地址栏中输入管理节点的完全限定域名（FQDN）或 IP 地址来访问网格管理器登录页面。

### 您需要的内容

- 您必须拥有登录凭据。
- 您必须具有网格管理器的URL。
- 您必须使用受支持的Web浏览器。
- 必须在 Web 浏览器中启用 Cookie 。
- 您必须具有特定的访问权限。

### 关于此任务

每个 StorageGRID 系统都包括一个主管理节点和任意数量的非主管理节点。您可以登录到任何管理节点上的网格管理器来管理 StorageGRID 系统。但是，管理节点不完全相同：

- 在一个管理节点上进行的警报确认（原有系统）不会复制到其他管理节点。因此，为警报显示的信息在每个管理节点上可能不相同。
- 某些维护过程只能从主管理节点执行。

如果管理节点包含在高可用性（HA）组中，则可以使用 HA 组的虚拟 IP 地址或映射到虚拟 IP 地址的完全限定域名进行连接。应选择主管理节点作为组的首选主节点、以便在访问网格管理器时、您可以在主管理节点上访问它、除非主管理节点不可用。

### 步骤

1. 启动受支持的 Web 浏览器。
2. 在浏览器的地址栏中，输入网格管理器的 URL：

`https://FQDN_or_Admin_Node_IP/`

其中：`FQDN_or_Admin_Node_IP` 是完全限定域名或管理节点的IP地址、或者管理节点HA组的虚拟IP地址。

如果您必须在HTTPS的标准端口(443)以外的端口上访问网格管理器、请输入以下内容、其中

*FQDN\_or\_Admin\_Node\_IP* 是完全限定域名或IP地址、port是端口号：

`https://FQDN_or_Admin_Node_IP:port/`

3. 如果系统提示您显示安全警报，请使用浏览器的安装向导安装证书。

4. 登录到网格管理器：

◦ 如果 StorageGRID 系统未使用单点登录（SSO）：

i. 输入网格管理器的用户名和密码。

ii. 单击 \* 登录 \*。



The image shows the login page for StorageGRID Grid Manager. On the left is the NetApp logo. The main heading is "StorageGRID® Grid Manager". Below the heading are two input fields: "Username" and "Password". At the bottom right is a "Sign in" button.

◦ 如果为 StorageGRID 系统启用了 SSO ，并且这是您首次在此浏览器上访问此 URL ：

i. 单击 \* 登录 \*。您可以将 "Account ID" 字段留空。

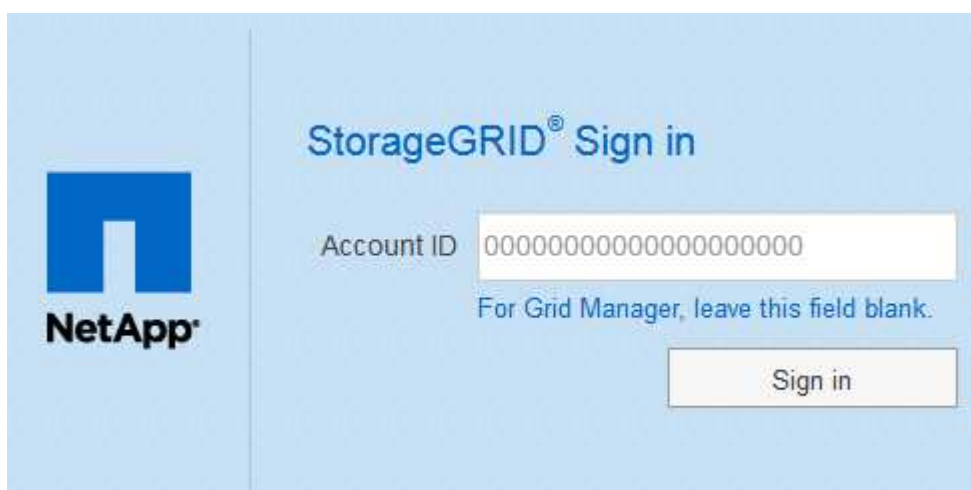

The image shows the "StorageGRID® Sign in" page. On the left is the NetApp logo. The main heading is "StorageGRID® Sign in". Below the heading is an "Account ID" input field containing a long string of zeros. Below the field is the text "For Grid Manager, leave this field blank." At the bottom right is a "Sign in" button.

ii. 在组织的 SSO 登录页面上输入标准 SSO 凭据。例如：

Sign in with your organizational account

someone@example.com

Password

Sign in

- 如果为 StorageGRID 系统启用了 SSO ，并且您先前已访问网格管理器或租户帐户：
  - i. 执行以下任一操作：
    - 输入\*.0\*(网格管理器的帐户ID)、然后单击\*登录\*。
    - 如果近期帐户列表中显示\*网格管理器\*、请选择此选项、然后单击\*登录\*。



StorageGRID<sup>®</sup> Sign in

Recent Grid Manager

Account ID 0

Sign in

- ii. 在您组织的 SSO 登录页面上使用您的标准 SSO 凭据登录。登录后，将显示网格管理器的主页，其中包括信息板。要了解所提供的信息、请参见StorageGRID 监控和故障排除说明中的“查看信息板”。

Dashboard

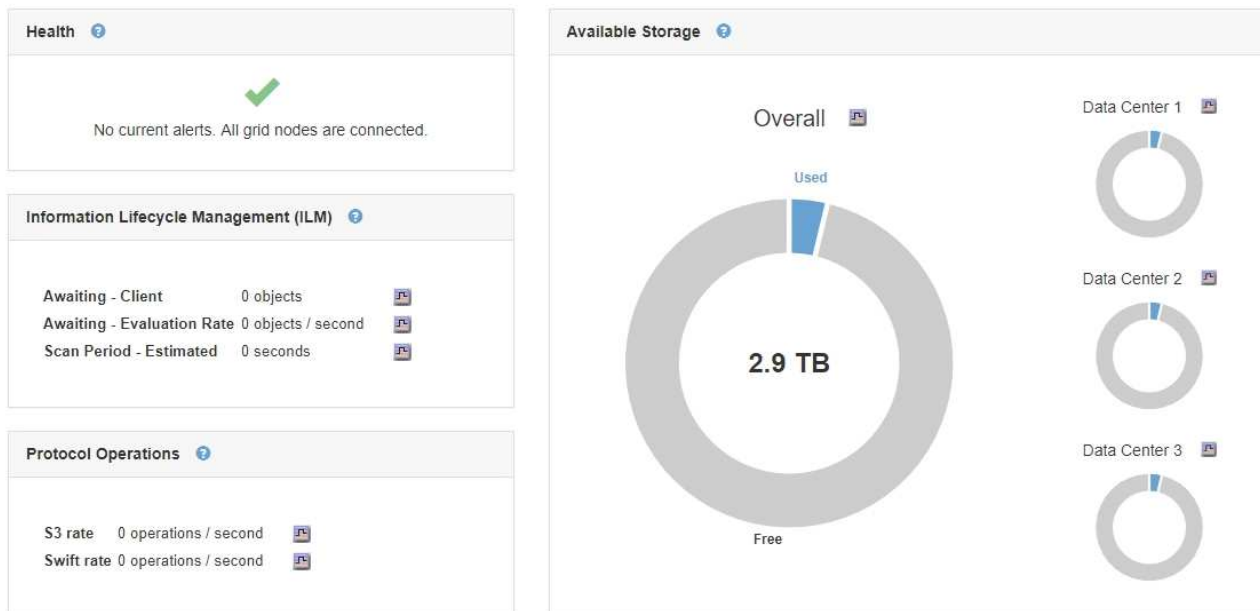

5. 如果要登录到另一个管理节点：

选项	步骤
未启用 SSO	<ol style="list-style-type: none"> <li>在浏览器的地址栏中，输入另一个管理节点的完全限定域名或 IP 地址。根据需要包括端口号。</li> <li>输入网格管理器的用户名和密码。</li> <li>单击 * 登录 *。</li> </ol>
已启用 SSO	<p>在浏览器的地址栏中，输入另一个管理节点的完全限定域名或 IP 地址。</p> <p>如果您已登录到一个管理节点，则无需重新登录即可访问其他管理节点。但是，如果您的 SSO 会话到期，系统会再次提示您输入凭据。</p> <ul style="list-style-type: none"> <li>注：* 受限网格管理器端口上不提供 SSO。如果您希望用户通过单点登录进行身份验证，则必须使用默认 HTTPS 端口（443）。</li> </ul>

相关信息

["Web 浏览器要求"](#)

["通过防火墙控制访问"](#)

["配置服务器证书"](#)

"配置单点登录"

"管理管理组"

"管理高可用性组"

"使用租户帐户"

"监控和放大；故障排除"

注销网格管理器

使用完网格管理器后，您必须注销以确保未经授权的用户无法访问 StorageGRID 系统。根据浏览器 Cookie 设置，关闭浏览器可能无法将您从系统中注销。

步骤

1. 找到用户界面右上角的 \* 注销 \* 链接。

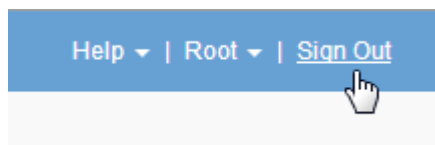

2. 单击\*注销\*。

选项	Description
SSO 未使用	您已从管理节点注销。 此时将显示网格管理器登录页面。 <ul style="list-style-type: none"><li>• 注意：* 如果您已登录到多个管理节点，则必须从每个节点注销。</li></ul>
已启用 SSO	您已从正在访问的所有管理节点中注销。此时将显示 StorageGRID 登录页面。* 网格管理器 * 在 * 近期帐户 * 下拉列表中列为默认值，* 帐户 ID* 字段显示 0。 <ul style="list-style-type: none"><li>• 注意：* 如果启用了 SSO ，并且您还登录到租户管理器，则还必须注销租户帐户才能注销 SSO 。</li></ul>

相关信息

"配置单点登录"

"使用租户帐户"



## 更改密码

如果您是网格管理器的本地用户，则可以更改自己的密码。

### 您需要的内容

您必须使用支持的浏览器登录到网格管理器。

### 关于此任务

如果您以联合用户身份登录到 StorageGRID 或启用了单点登录（Single Sign-On，SSO），则无法在网格管理器中更改密码。而是必须更改外部身份源中的密码，例如 Active Directory 或 OpenLDAP。

### 步骤

1. 从网格管理器标题中、选择\*。您的姓名\_>更改密码\*。
2. 输入当前密码。
3. 键入新密码。

您的密码必须至少包含 8 个字符，并且不能超过 32 个字符。密码区分大小写。

4. 重新输入新密码。
5. 单击 \* 保存 \*。

## 更改配置密码短语

使用此操作步骤 更改 StorageGRID 配置密码短语。恢复，扩展和维护过程需要密码短语。下载包含网格拓扑信息和StorageGRID 系统加密密钥的恢复软件包备份时、也需要使用密码短语。

### 您需要的内容

- 您必须使用支持的浏览器登录到网格管理器。
- 您必须具有维护或根访问权限。
- 您必须具有当前配置密码短语。

### 关于此任务

许多安装和维护过程以及下载恢复软件包都需要配置密码短语。配置密码短语未在中列出 Passwords.txt 文件请务必记录配置密码短语并将其保存在安全的位置。

### 步骤

1. 选择\*配置\*>\*访问控制\*>\*网格密码\*。

### Grid Passwords

Change the provisioning passphrase and other passwords for your StorageGRID system.

#### Change Provisioning Passphrase

The provisioning passphrase is required for any installation, expansion, or maintenance procedure that makes changes to the grid topology. This passphrase is also required to download backups of the grid topology information and encryption keys for the StorageGRID system. After changing the provisioning passphrase, you must download a new Recovery Package.

Current Provisioning Passphrase

New Provisioning Passphrase

Confirm New Provisioning Passphrase

Save

2. 输入当前配置密码短语。
3. 输入新的密码短语。密码短语必须至少包含8个字符、并且不超过32个字符。密码短语区分大小写。



将新配置密码短语存储在安全位置。安装，扩展和维护过程需要使用它。

4. 重新输入新密码短语、然后单击\*保存\*。

配置密码短语更改完成后，系统将显示一个绿色的成功横幅。此更改所需时间应少于一分钟。

### Grid Passwords

Change the provisioning passphrase and other passwords for your StorageGRID system.

Provisioning passphrase successfully changed. Go to the [Recovery Package page](#) to download a new Recovery Package.

#### Change Provisioning Passphrase

The provisioning passphrase is required for any installation, expansion, or maintenance procedure that makes changes to the grid topology. This passphrase is also required to download backups of the grid topology information and encryption keys for the StorageGRID system. After changing the provisioning passphrase, you must download a new Recovery Package.

Current Provisioning Passphrase

New Provisioning Passphrase

Confirm New Provisioning Passphrase

Save

5. 选择成功横幅中的\*恢复软件包页面\*链接。
6. 从网格管理器下载新的恢复软件包。选择\*维护\*>\*恢复包\*并输入新的配置密码短语。



更改配置密码短语后，您必须立即下载新的恢复软件包。通过恢复包文件，您可以在发生故障时还原系统。

## 更改浏览器会话超时

如果 Grid Manager 和租户管理器用户处于非活动状态的时间超过一段时间，您可以控制他们是否已注销。

### 您需要的内容

- 您必须使用支持的浏览器登录到网格管理器。
- 您必须具有特定的访问权限。

### 关于此任务

GUI 非活动超时默认为 900 秒（15 分钟）。如果用户的浏览器会话在此时间内未处于活动状态，则此会话将超时。

您可以根据需要通过设置 GUI 非活动超时显示选项来增加或减少超时时间。

如果启用了单点登录(SSO)、并且用户的浏览器会话超时、则系统的行为就像用户手动单击\*注销\*一样。用户必须重新输入其 SSO 凭据才能再次访问 StorageGRID 。

用户会话超时也可通过以下方式控制：



- 一个单独的不可配置 StorageGRID 计时器，其中包括用于系统安全保护的计时器。默认情况下，每个用户的身份验证令牌在用户登录后 16 小时到期。用户的身份验证过期后，即使尚未达到 GUI 非活动超时值，该用户也会自动注销。要续订令牌，用户必须重新登录。
- 身份提供程序的超时设置（假设已为 StorageGRID 启用 SSO）。

### 步骤

1. 选择\*配置\*>\*系统设置\*>\*显示选项\*。
2. 对于 \* 图形用户界面非活动超时 \*，请输入 60 秒或更长时间的超时期限。

如果不想使用此功能，请将此字段设置为 0。用户在登录后 16 小时，身份验证令牌过期时将注销。



## Display Options

Updated: 2017-03-09 20:36:53 MST

Current Sender	ADMIN-DC1-ADM1
Preferred Sender	ADMIN-DC1-ADM1
GUI Inactivity Timeout	900
Notification Suppress All	<input type="checkbox"/>

Apply Changes

### 3. 单击 \* 应用更改 \* 。

新设置不会影响当前已登录的用户。用户必须重新登录或刷新浏览器，新的超时设置才能生效。

#### 相关信息

["单点登录的工作原理"](#)

["使用租户帐户"](#)

查看**StorageGRID** 许可证信息

您可以根据需要查看 StorageGRID 系统的许可证信息，例如网格的最大存储容量。

#### 您需要的内容

- 您必须使用支持的浏览器登录到网格管理器。

#### 关于此任务

如果问题描述 具有此 StorageGRID 系统的软件许可证，则信息板上的 " 运行状况 " 面板将包含一个 " 许可证状态 " 图标和一个 \* 许可证 \* 链接。此数字表示存在多少个与许可证相关的问题。

## Dashboard



#### 步骤

要查看许可证，请执行以下操作之一：

- 从信息板上的"运行状况"面板中、单击许可证状态图标或\*许可证\*链接。只有当具有许可证的问题描述 时，才会显示此链接。
- 选择\*维护系统许可证。

此时将显示 License 页面，其中提供了有关当前许可证的以下只读信息：

- StorageGRID 系统 ID ，此 ID 是此 StorageGRID 安装的唯一标识号
- 许可证序列号
- 网格的许可存储容量
- 软件许可证结束日期

- 支持服务合同结束日期
- 许可证文本文件的内容



对于在 StorageGRID 10.3 之前发布的许可证，许可的存储容量不会包含在许可证文件中，并且会显示 " 请参见许可协议 " 消息而不是值。

## 正在更新StorageGRID 许可证信息

您必须在许可证条款发生更改时随时更新 StorageGRID 系统的许可证信息。例如，如果为网络购买了额外的存储容量，则必须更新许可证信息。

### 您需要的内容

- 您必须具有一个新的许可证文件才能应用于StorageGRID 系统。
- 您必须具有特定的访问权限。
- 您必须具有配置密码短语。

### 步骤

1. 选择\*维护系统许可证。
2. 在 \* 配置密码短语 \* 文本框中输入 StorageGRID 系统的配置密码短语。
3. 单击 \* 浏览 \*。
4. 在打开对话框中、找到并选择新的许可证文件 (.txt)、然后单击\*打开\*。

此时将验证并显示新许可证文件。

5. 单击 \* 保存 \*。

## 使用网络管理API

您可以使用网络管理 REST API 执行系统管理任务，而不是使用网络管理器用户界面。例如，您可能希望使用 API 来自动执行操作或更快地创建多个实体，例如用户。

网络管理 API 使用 Swagger 开源 API 平台。Swagger 提供了一个直观的用户界面，使开发人员和非开发人员能够使用 API 在 StorageGRID 中执行实时操作。

### 顶级资源

网络管理 API 可提供以下顶级资源：

- /grid: 访问权限仅限于Grid Manager用户、并且取决于配置的组权限。
- /org: 只有属于租户帐户的本地或联合LDAP组的用户才能访问。有关详细信息、请参见有关使用租户帐户的信息。
- /private: 访问权限仅限于Grid Manager用户、并且取决于配置的组权限。这些API仅供内部使用、不会公开记录。这些API也可能会更改、恕不另行通知。

### 相关信息

["使用租户帐户"](#)

### 网格管理 API 操作

网格管理 API 将可用的 API 操作组织到以下几节中。

- \* 帐户 \* —用于管理存储租户帐户的操作，包括创建新帐户和检索给定帐户的存储使用情况。
- \* 警报 \* —用于列出当前警报（旧系统）并返回有关网格运行状况的信息的操作，包括当前警报和节点连接状态摘要。
- **alert-histori** —对已解决警报执行的操作。
- \* 警报接收器 \* —对警报通知接收器（电子邮件）的操作。
- **alert-rules** —对警报规则执行的操作。
- **alert-silences** —对警报静音执行的操作。
- \* 警报 \* - 对警报执行的操作。
- \* 审核 \* —用于列出和更新审核配置的操作。
- \* 身份验证 \* —执行用户会话身份验证的操作。

网格管理 API 支持不可承载令牌身份验证方案。要登录、请在身份验证请求的JSON正文中提供用户名和密码(即、POST /api/v3/authorize)。如果用户已成功通过身份验证，则会返回一个安全令牌。此令牌必须在后续 API 请求的标题中提供 ("Authorization: bearer token")。



如果为 StorageGRID 系统启用了单点登录，则必须执行不同的步骤进行身份验证。请参见 "在启用单点登录后对 API 进行身份验证。"

有关提高身份验证安全性的信息，请参见 "防止跨站点请求伪造"。

- \* 客户端证书 \* —用于配置客户端证书以便使用外部监控工具安全访问 StorageGRID 的操作。
- **config** —与网格管理 API 的产品版本和版本相关的操作。您可以列出该版本支持的网格管理 API 的产品版本和主要版本，并且可以禁用已弃用的 API 版本。
- **"\*deactivated-features \*** - 用于查看可能已停用的功能的操作 "。
- **DNS-servers** —用于列出和更改已配置外部 DNS 服务器的操作。
- \* 端点域名 \* —用于列出和更改端点域名的操作。
- \* 擦除编码 \* —擦除编码配置文件的操作。
- \* 扩展 \* —扩展操作（过程级）。
- \* 扩展节点 \* —扩展操作（节点级别）。
- \* 扩展站点 \* —扩展操作（站点级）。
- \* 网格网络 \* —用于列出和更改网格网络列表的操作。
- \* 网格密码 \* —网格密码管理操作。
- \* 组 \* —用于管理本地网格管理员组以及从外部 LDAP 服务器检索联合网格管理员组的操作。
- **identity-source** —用于配置外部身份源以及手动同步联合组和用户信息的操作。

- \* ILM \* —信息生命周期管理（ILM）操作。
- \* 许可证 \* —用于检索和更新 StorageGRID 许可证的操作。
- \* 日志 \* —用于收集和下载日志文件的操作。
- \* 指标 \* —对 StorageGRID 指标的操作，包括单个时间点的即时指标查询和一段时间内的范围指标查询。网络管理 API 使用 Prometheus 系统监控工具作为后端数据源。有关构建 Prometheus 查询的信息，请参见 Prometheus 网站。



包括的指标 *private* 其名称仅供内部使用。这些指标可能会在 StorageGRID 版本之间发生更改，恕不另行通知。

- "node-health" —对节点运行状况执行的操作。
- \* ntp-servers\* —用于列出或更新外部网络时间协议（NTP）服务器的操作。
- \* 对象 \* - 对对象和对象元数据执行的操作。
- \* 恢复 \* —恢复操作步骤的操作。
- **recovery-package** —下载恢复软件包的操作。
- \* 区域 \* - 用于查看和创建区域的操作。
- \* s3-object-lock\* —对全局 S3 对象锁定设置执行的操作。
- \* 服务器证书 \* —用于查看和更新 Grid Manager 服务器证书的操作。
- "\* SNMP\* - 对当前 SNMP 配置执行的操作"。
- \*traffic 类 \* —流量分类策略的操作。
- \* 不可信客户端网络 \* —对不可信客户端网络配置执行的操作。
- \* 用户 \* —用于查看和管理 Grid Manager 用户的操作。

#### 发出API请求

Swagger 用户界面提供了每个 API 操作的完整详细信息和文档。

#### 您需要的内容

- 您必须使用支持的浏览器登录到网格管理器。
- 您必须具有特定的访问权限。



使用 API 文档网页执行的任何 API 操作均为实时操作。请注意，不要错误地创建，更新或删除配置数据或其他数据。

#### 步骤

1. 从网格管理器标题中选择\*帮助\*>\* API文档\*。
2. 选择所需的操作。

展开 API 操作时，您可以看到可用的 HTTP 操作，例如 GET ， PUT ， UPDATE 和 DELETE 。

3. 选择 HTTP 操作可查看请求详细信息，包括端点 URL ，任何必需或可选参数的列表，请求正文示例（如果需要）以及可能的响应。

GET /grid/groups Lists Grid Administrator Groups

Parameters Try it out

Name	Description
type string (query)	filter by group type Available values : local, federated <input type="text" value="--"/>
limit integer (query)	maximum number of results Default value : 25 <input type="text" value="25"/>
marker string (query)	marker-style pagination offset (value is Group's URN) <input type="text" value="marker - marker-style pagination offset (value"/>
includeMarker boolean (query)	if set, the marker element is also returned <input type="text" value="--"/>
order string (query)	pagination order (desc requires marker) Available values : asc, desc <input type="text" value="--"/>

Responses Response content type application/json

Code	Description
200	successfully retrieved Example Value   Model <pre>{   "responseTime": "2021-03-29T14:22:19.673Z",   "status": "success",   "apiVersion": "3.3",   "deprecated": false,   "data": [     {       "displayName": "Developers",</pre>

4. 确定此请求是否需要其他参数，例如组或用户 ID。然后，获取这些值。您可能需要先对其他 API 请求进行问题描述 处理，以获取所需的信息。
5. 确定是否需要修改示例请求正文。如果是、您可以单击\*型号\*来了解每个字段的要求。
6. 单击 \* 试用 \*。
7. 提供所需的任何参数，或根据需要修改请求正文。
8. 单击 \* 执行 \*。
9. 查看响应代码以确定请求是否成功。



网格管理 API 使用版本控制来支持无中断升级。

例如，此请求 URL 指定 API 版本 3。

```
https://hostname_or_ip_address/api/v3/authorize
```

如果对旧版本进行了 \* 不兼容\_\* 的更改，则租户管理 API 的主要版本将发生递增。如果对 \* 与旧版本兼容\_\* 进行了更改，则租户管理 API 的次要版本将发生递增。兼容的更改包括添加新端点或新属性。以下示例说明了如何根据所做更改的类型对 API 版本进行递增。

API 的更改类型	旧版本	新版本
与旧版本兼容	2.1	2.2
与旧版本不兼容	2.1	3.0

首次安装 StorageGRID 软件时，仅会启用最新版本的网格管理 API。但是，在升级到 StorageGRID 的新功能版本时，您仍可以访问至少一个 StorageGRID 功能版本的旧版 API。



您可以使用网格管理 API 配置受支持的版本。有关详细信息，请参见 Swagger API 文档中的 "config`" 一节。在更新所有网格管理 API 客户端以使用较新版本后，您应停用对较旧版本的支持。

已过时的请求将通过以下方式标记为已弃用：

- 响应标头为 "depression: true"
- JSON 响应正文包含 "depressioned": true
- NMS.log 中会添加一个已弃用的警告。例如：

```
Received call to deprecated v1 API at POST "/api/v1/authorize"
```

确定当前版本支持哪些 API 版本

请使用以下 API 请求返回受支持的 API 主要版本列表：

```
GET https://{{IP-Address}}/api/versions
{
  "responseTime": "2019-01-10T20:41:00.845Z",
  "status": "success",
  "apiVersion": "3.0",
  "data": [
    2,
    3
  ]
}
```

### 为请求指定API版本

您可以使用path参数指定API版本 (/api/v3)或标题 (Api-Version: 3) 。如果同时提供这两个值，则标头值将覆盖路径值。

```
curl https://[IP-Address]/api/v3/grid/accounts

curl -H "Api-Version: 3" https://[IP-Address]/api/grid/accounts
```

### 防止跨站点请求伪造(CSRF)

您可以通过使用 CSRF 令牌增强使用 Cookie 的身份验证，帮助防止 StorageGRID 受到跨站点请求伪造 (CSRF) 攻击。网格管理器和租户管理器会自动启用此安全功能；其他 API 客户端可以选择在登录时是否启用此功能。

如果攻击者可能触发对其他站点的请求（例如使用 HTTP 表单发布），则可以对使用已登录用户的 cookie 发出的某些请求进行发生原因 处理。

StorageGRID 可通过使用 CSRF 令牌帮助防止 CSRF 攻击。启用后，特定 Cookie 的内容必须与特定标题或特定后处理正文参数的内容匹配。

要启用此功能、请设置 csrfToken 参数设置为 true 身份验证期间。默认值为 false。

```
curl -X POST --header "Content-Type: application/json" --header "Accept: application/json" -d "{
  \"username\": \"MyUserName\",
  \"password\": \"MyPassword\",
  \"cookie\": true,
  \"csrfToken\": true
}" "https://example.com/api/v3/authorize"
```

如果为true、则为A GridCsrfToken Cookie会使用随机值设置为网格管理器和登录 AccountCsrfToken Cookie会使用随机值设置为登录到租户管理器。

如果存在 Cookie ，则可以修改系统状态的所有请求（ POST ， PUT ， patch ， delete ）都必须包括以下项之一：

- X-Csrf-Token 标头、标头的值设置为CSRF令牌cookie的值。
- 对于接受表单编码正文的端点：A csrfToken 表单编码的请求正文参数。

有关其他示例和详细信息，请参见联机 API 文档。



设置了CSRF令牌Cookie的请求也将强制实施 "Content-Type: application/json" 任何请求的标头、如果希望JSON请求正文作为对CSRF攻击的额外保护、

如果启用了单点登录、则使用**API**

如果已为StorageGRID 系统启用单点登录(SSO)、则不能使用标准身份验证API请求登录和注销网格管理API或租户管理API。

如果启用了单点登录、请登录到**API**

如果已启用单点登录(SSO)、则必须对一系列API请求进行问题描述 处理、才能从AD FS获取对网格管理API或租户管理API有效的身份验证令牌。

您需要的内容

- 您知道属于 StorageGRID 用户组的联合用户的 SSO 用户名和密码。
- 如果要访问租户管理 API ，您知道租户帐户 ID 。

关于此任务

要获取身份验证令牌，可以使用以下示例之一：

- storagegrid-ssoauth.py Python脚本、位于StorageGRID 安装文件目录中 ( ./rpms 对于Red Hat Enterprise Linux或CentOS、 ./debs 适用于Ubuntu或Debian、和 ./vsphere 适用于VMware)。
- cURL 请求的示例工作流。

如果执行速度过慢，则卷曲工作流可能会超时。您可能会看到以下错误： A valid SubjectConfirmation was not found on this response.



示例 cURL 工作流不会保护密码不会被其他用户看到。

如果您使用的是URL编码问题描述、则可能会看到错误：不受支持的SAML版本。

步骤

1. 选择以下方法之一以获取身份验证令牌：

- 使用 storagegrid-ssoauth.py Python脚本。转至步骤 2 。
- 使用 curl 请求。转至步骤 3 。

2. 如果要使用 storagegrid-ssoauth.py 脚本、将脚本传递给Python解释器并运行脚本。

出现提示时，输入以下参数的值：

- SSO 用户名
- 安装 StorageGRID 的域
- StorageGRID 的地址
- 如果要访问租户管理API、请输入租户帐户ID。

```
python3 /tmp/storagegrid-ssoauth.py
saml_user: my-sso-username
saml_domain: my-domain
sg_address: storagegrid.example.com
tenant_account_id: 12345
Enter the user's SAML password:
*****

*****

StorageGRID Auth Token: 56eb07bf-21f6-40b7-af0b-5c6cacfb25e7
```

输出中提供了 StorageGRID 授权令牌。现在，您可以将令牌用于其他请求，类似于在未使用 SSO 时使用 API 的方式。

3. 如果要使用 curl 请求，请使用以下操作步骤。

- a. 声明登录所需的变量。

```
export SAMLUSER='my-sso-username'
export SAMLPASSWORD='my-password'
export SAMLDOMAIN='my-domain'
export TENANTACCOUNTID='12345'
export STORAGEGRID_ADDRESS='storagegrid.example.com'
export AD_FS_ADDRESS='adfs.example.com'
```

 要访问网络管理API、请使用0作为 TENANTACCOUNTID。

- b. 要接收签名身份验证URL、问题描述 请将POST请求发送到 /api/v3/authorize-saml、并从响应中删除其他JSON编码。

此示例显示了已签名身份验证URL的POST请求 TENANTACCOUNTID。结果将传递到 python -m json.tool 以删除 JSON 编码。

```
curl -X POST "https://$STORAGEGRID_ADDRESS/api/v3/authorize-saml" \
  -H "accept: application/json" -H "Content-Type: application/json" \
  --data "{\"accountId\": \"$TENANTACCOUNTID\"}" | python -m
json.tool
```

此示例的响应包括一个 URL 编码的签名 URL ，但不包括额外的 JSON 编码层。

```
{
  "apiVersion": "3.0",
  "data":
  "https://adfs.example.com/adfs/ls/?SAMLRequest=fZHLbsIwEEV%2FJTuv7...
  sSl%2BfQ33cvfwA%3D&RelayState=12345",
  "responseTime": "2018-11-06T16:30:23.355Z",
  "status": "success"
}
```

- c. 保存 SAMLRequest 从响应中获取、以便在后续命令中使用。

```
export SAMLREQUEST='fZHLbsIwEEV%2FJTuv7...sSl%2BfQ33cvfwA%3D'
```

- d. 从 AD FS 获取包含客户端请求 ID 的完整 URL。

一种方法是使用上一响应中的 URL 请求登录表单。

```
curl
"https://$AD_FS_ADDRESS/adfs/ls/?SAMLRequest=$SAMLREQUEST&RelayState=
$TENANTACCOUNTID" | grep 'form method="post" id="loginForm"'
```

此响应包括客户端请求 ID：

```
<form method="post" id="loginForm" autocomplete="off"
novalidate="novalidate" onKeyPress="if (event && event.keyCode == 13)
Login.submitLoginRequest();" action="/adfs/ls/?
SAMLRequest=fZHRToMwFIZfhh...UJikvo77sXPw%3D%3D&RelayState=12345&clie
nt-request-id=00000000-0000-0000-ee02-0080000000de" >
```

- e. 保存响应中的客户端请求 ID。

```
export SAMLREQUESTID='00000000-0000-0000-ee02-0080000000de'
```

- f. 将您的凭据发送到上一响应中的表单操作。

```
curl -X POST
"https://$AD_FS_ADDRESS/adfs/ls/?SAMLRequest=$SAMLREQUEST&RelayState=
$TENANTACCOUNTID&client-request-id=$SAMLREQUESTID" \
  --data
"UserName=$SAMLUSER@$SAMLDOMAIN&Password=$SAMLPASSWORD&AuthMethod=For
msAuthentication" --include
```

AD FS 返回 302 重定向，并在标题中显示追加信息。



如果为 SSO 系统启用了多因素身份验证（MFA），则此表单发布还将包含第二个密码或其他凭据。

```
HTTP/1.1 302 Found
Content-Length: 0
Content-Type: text/html; charset=utf-8
Location:
https://adfs.example.com/adfs/ls/?SAMLRequest=fZHRTomwFIZfhh...UJikvo
77sXPw%3D%3D&RelayState=12345&client-request-id=00000000-0000-0000-
ee02-0080000000de
Set-Cookie: MSISAuth=AAEAADAvsHpXk6ApV...pmP0aEiNtJvWY=; path=/adfs;
HttpOnly; Secure
Date: Tue, 06 Nov 2018 16:55:05 GMT
```

g. 保存 MSISAuth 响应中的 cookie。

```
export MSISAuth='AAEAADAvsHpXk6ApV...pmP0aEiNtJvWY='
```

h. 使用身份验证 POST 中的 Cookie 将 GET 请求发送到指定位置。

```
curl
"https://$AD_FS_ADDRESS/adfs/ls/?SAMLRequest=$SAMLREQUEST&RelayState=
$TENANTACCOUNTID&client-request-id=$SAMLREQUESTID" \
  --cookie "MSISAuth=$MSISAuth" --include
```

响应标头将包含 AD FS 会话信息，以便日后注销时使用，而响应正文将 SAMLResponse 隐藏在一个格式化的字段中。



```
{
  "apiVersion": "3.0",
  "data": "56eb07bf-21f6-40b7-af0b-5c6cacfb25e7",
  "responseTime": "2018-11-07T21:32:53.486Z",
  "status": "success"
}
```

a. 将响应中的身份验证令牌另存为 MYTOKEN。

```
export MYTOKEN="56eb07bf-21f6-40b7-af0b-5c6cacfb25e7"
```

您现在可以使用 MYTOKEN 对于其他请求、类似于未使用SSO时使用API的方式。

如果启用了单点登录、则从**API**中注销

如果已启用单点登录（ Single Sign-On ， SSO ），则必须对一系列 API 请求进行问题描述，才能注销网格管理 API 或租户管理 API 。

关于此任务

如果需要，只需从组织的单个注销页面注销即可注销 StorageGRID API 。或者，您也可以从 StorageGRID 触发单点注销（ SLO ），这需要有效的 StorageGRID 令牌。

步骤

1. 要生成签名注销请求、请传递 cookie "sso=true" 至SLO API:

```
curl -k -X DELETE "https://$STORAGEGRID_ADDRESS/api/v3/authorize" \
-H "accept: application/json" \
-H "Authorization: Bearer $MYTOKEN" \
--cookie "sso=true" \
| python -m json.tool
```

返回注销 URL :

```
{
  "apiVersion": "3.0",
  "data":
  "https://ads.example.com/ads/ls/?SAMLRequest=fZDNboMwEIRfhZ...HcQ%3D%3D",
  "responseTime": "2018-11-20T22:20:30.839Z",
  "status": "success"
}
```



## 2. 保存注销 URL。

```
export
LOGOUT_REQUEST='https://adfs.example.com/adfs/ls/?SAMLRequest=fZDNboMwEIRfhZ...HcQ%3D%3D'
```

## 3. 向注销 URL 发送请求以触发 SLO 并重定向回 StorageGRID。

```
curl --include "$LOGOUT_REQUEST"
```

返回 302 响应。此重定向位置不适用于纯 API 注销。

```
HTTP/1.1 302 Found
Location: https://$STORAGEGRID_ADDRESS:443/api/saml-logout?SAMLResponse=fVLLasMwEPwVo7ss%...%23rsa-sha256
Set-Cookie: MSISignoutProtocol=U2FtbA==; expires=Tue, 20 Nov 2018 22:35:03 GMT; path=/adfs; HttpOnly; Secure
```

## 4. 删除 StorageGRID 承载令牌。

删除 StorageGRID 承载令牌的工作方式与不使用 SSO 相同。条件 cookie "sso=true" 如果未提供、则用户将从 StorageGRID 中注销、而不会影响 SSO 状态。

```
curl -X DELETE "https://$STORAGEGRID_ADDRESS/api/v3/authorize" \
-H "accept: application/json" \
-H "Authorization: Bearer $MYTOKEN" \
--include
```

答 204 No Content 响应指示用户现在已注销。

```
HTTP/1.1 204 No Content
```

## 使用 StorageGRID 安全证书

安全证书是一个小型数据文件，用于在 StorageGRID 组件之间以及 StorageGRID 组件与外部系统之间创建安全可信的连接。

StorageGRID 使用两种类型的安全证书：

- 使用 HTTPS 连接时需要 \* 服务器证书 \*。服务器证书用于在客户端和服务器之间建立安全连接，向客户端验证服务器的身份并为数据提供安全通信路径。服务器和客户端都有一个证书副本。

- \* 客户端证书 \* 可对服务器的客户端或用户身份进行身份验证，从而提供比单独使用密码更安全的身验证。客户端证书不会对数据进行加密。

当客户端使用 HTTPS 连接到服务器时，服务器会使用包含公有密钥的服务器证书进行响应。客户端通过将服务器签名与其证书副本上的签名进行比较来验证此证书。如果签名匹配，则客户端将使用相同的公有密钥启动与服务器的会话。

StorageGRID 用作某些连接的服务器（例如负载均衡器端点）或其他连接的客户端（例如 CloudMirror 复制服务）。

外部证书颁发机构（CA）可以对完全符合组织信息安全策略的自定义证书进行问题描述。StorageGRID 还包括一个内置证书颁发机构(Certificate Authority、CA)、用于在系统安装期间生成内部CA证书。默认情况下、这些内部CA证书用于保护内部StorageGRID 流量的安全。虽然您可以在非生产环境中使用内部CA证书、但在生产环境中、最佳做法是使用由外部证书颁发机构签名的自定义证书。此外，还支持无证书的不安全连接，但不建议这样做。

- 自定义 CA 证书不会删除内部证书；但是，自定义证书应是为验证服务器连接而指定的证书。
- 所有自定义证书都必须符合服务器证书的系统强化准则。

#### "系统强化"

- StorageGRID 支持将 CA 中的证书捆绑到一个文件中（称为 CA 证书包）。



StorageGRID 还包括在所有网络上相同的操作系统 CA 证书。在生产环境中，请确保指定一个由外部证书颁发机构签名的自定义证书，以替代操作系统 CA 证书。

服务器和客户端证书类型的变体通过多种方式实现。在配置系统之前，您应准备好特定 StorageGRID 配置所需的所有证书。

证书	证书类型	Description	导航位置	详细信息
管理员客户端证书	客户端	<p>安装在每个客户端上，使 StorageGRID 能够对外部客户端访问进行身份验证。</p> <ul style="list-style-type: none"> <li>• 允许授权的外部客户端访问 StorageGRID Prometheus 数据库。</li> <li>• 允许使用外部工具安全监控 StorageGRID 。</li> </ul>	配置>*访问控制*>*客户端证书*	<a href="#">"配置管理员客户端证书"</a>

证书	证书类型	Description	导航位置	详细信息
身份联合证书	服务器	对StorageGRID 与外部Active Directory、OpenLD AP或Oracle目录服务器之间的连接进行身份验证。用于身份联合、从而允许管理组和用户由外部系统进行管理。	配置>*访问控制*>*身份联合*	"使用身份联合"
单点登录（SSO）证书	服务器	对用于单点登录(SSO)请求的Active Directory联合身份验证服务(AD FS)和StorageGRID 之间的连接进行身份验证。	配置>*访问控制*>*单点登录*	"配置单点登录"
密钥管理服务器（KMS）证书	服务器和客户端	对 StorageGRID 与外部密钥管理服务器（KMS）之间的连接进行身份验证，该服务器可为 StorageGRID 设备节点提供加密密钥。	配置>*系统设置*>*密钥管理服务器*	"添加密钥管理服务器(KMS)"
通过电子邮件发送警报通知证书	服务器和客户端	<p>对 SMTP 电子邮件服务器与用于警报通知的 StorageGRID 之间的连接进行身份验证。</p> <ul style="list-style-type: none"> <li>• 如果与 SMTP 服务器的通信需要传输层安全（Transport Layer Security， TLS），则必须指定电子邮件服务器 CA 证书。</li> <li>• 仅当 SMTP 电子邮件服务器需要客户端证书进行身份验证时，才指定客户端证书。</li> </ul>	警报>*电子邮件设置*	"监控和放大；故障排除"

证书	证书类型	Description	导航位置	详细信息
负载均衡器端点证书	服务器	<p>对S3或Swift客户端与网关节点或管理节点上的StorageGRID负载均衡器服务之间的连接进行身份验证。您可以在配置负载均衡器端点时上传或生成负载均衡器证书。客户端应用程序在连接到StorageGRID时使用负载均衡器证书来保存和检索对象数据。</p> <p>*注：*负载均衡器证书是正常StorageGRID操作期间使用量最多的证书。</p>	配置>*网络设置*>*负载均衡器端点*	<ul style="list-style-type: none"> <li>• "配置负载均衡器端点"</li> <li>• 为FabricPool创建负载均衡器端点</li> </ul> <p>"为 FabricPool 配置 StorageGRID"</p>
管理接口服务器证书	服务器	<p>对客户端 Web 浏览器和 StorageGRID 管理界面之间的连接进行身份验证，使用户能够访问网络管理器和租户管理器，而不会出现安全警告。</p> <p>此证书还会对网络管理 API 和租户管理 API 连接进行身份验证。</p> <p>您可以使用内部CA证书或上传自定义证书。</p>	配置>*网络设置*>*服务器证书*	<ul style="list-style-type: none"> <li>• "配置服务器证书"</li> <li>• "为网络管理器和租户管理器配置自定义服务器证书"</li> </ul>
云存储池端点证书	服务器	<p>对从StorageGRID云存储池到外部存储位置(例如S3 Glacier或Microsoft Azure Blob存储)的连接进行身份验证。每种云提供商类型都需要一个不同的证书。</p>	• ILM >*存储池	"使用 ILM 管理对象"

证书	证书类型	Description	导航位置	详细信息
平台服务端点证书	服务器	对从 StorageGRID 平台服务到 S3 存储资源的连接进行身份验证。	<ul style="list-style-type: none"> <li>• 租户管理器 * &gt; * 存储 ( S3 ) * &gt; * 平台服务端点 *</li> </ul>	<a href="#">"使用租户帐户"</a>
对象存储API服务端点服务器证书	服务器	对与存储节点上的本地分布路由器(LDR) 服务或网关节点上已弃用的连接负载均衡器(CLB)服务的安全S3或Swift客户端连接进行身份验证。	配置>*网络设置*>*负载均衡器端点*	<a href="#">"配置自定义服务器证书以连接到存储节点或CLB服务"</a>

#### 示例 1：负载均衡器服务

在此示例中， StorageGRID 充当服务器。

1. 您可以在 StorageGRID 中配置负载均衡器端点并上传或生成服务器证书。
2. 您可以配置与负载均衡器端点的 S3 或 Swift 客户端连接，并将同一证书上传到客户端。
3. 当客户端要保存或检索数据时，它会使用 HTTPS 连接到负载均衡器端点。
4. StorageGRID 会使用包含公有 密钥的服务器证书进行响应，并使用基于私钥的签名进行响应。
5. 客户端通过将服务器签名与其证书副本上的签名进行比较来验证此证书。如果签名匹配，客户端将使用相同的公有 密钥启动会话。
6. 客户端将对象数据发送到 StorageGRID 。

#### 示例 2：外部密钥管理服务器（KMS）

在此示例中， StorageGRID 充当客户端。

1. 您可以使用外部密钥管理服务器软件将 StorageGRID 配置为 KMS 客户端，并获取 CA 签名的服务器证书，公有 客户端证书以及客户端证书的专用密钥。
2. 使用网格管理器，您可以配置 KMS 服务器并上传服务器和客户端证书以及客户端专用密钥。
3. 当 StorageGRID 节点需要加密密钥时，它会向 KMS 服务器发出请求，请求包含证书中的数据以及基于私钥的签名。
4. KMS 服务器会验证证书签名，并决定它可以信任 StorageGRID 。
5. KMS 服务器使用经过验证的连接进行响应。

### 控制管理员对StorageGRID 的访问

您可以通过以下方式控制管理员对StorageGRID 系统的访问：打开或关闭防火墙端口、管理管理组和用户、配置单点登录(Single Sign-On、SSO)以及提供客户端证书以允许对StorageGRID 指标进行安全外部访问。

- ["通过防火墙控制访问"](#)

- ["使用身份联合"](#)
- ["管理管理组"](#)
- ["管理本地用户"](#)
- ["对StorageGRID 使用单点登录\(SSO\)"](#)
- ["配置管理员客户端证书"](#)

## 通过防火墙控制访问

如果要通过防火墙控制访问，请打开或关闭外部防火墙上的特定端口。

### 在外部防火墙上控制访问

您可以通过在外部防火墙中打开或关闭特定端口来控制对 StorageGRID 管理节点上用户界面和 API 的访问。例如，除了使用其他方法控制系统访问之外，您可能还希望防止租户能够在防火墙处连接到网络管理器。

Port	Description	端口是否已打开 ...
443.	管理节点的默认 HTTPS 端口	Web 浏览器和管理 API 客户端可以访问网络管理器，网络管理 API，租户管理器和租户管理 API。  • 注： * 端口 443 也用于某些内部流量。
8443	管理节点上的网络管理器端口受限	<ul style="list-style-type: none"> <li>• Web 浏览器和管理 API 客户端可以使用 HTTPS 访问网络管理器和网络管理 API。</li> <li>• Web 浏览器和管理 API 客户端无法访问租户管理器或租户管理 API。</li> <li>• 请求内部内容将被拒绝。</li> </ul>
9443	管理节点上的租户管理器端口受限	<ul style="list-style-type: none"> <li>• Web 浏览器和管理 API 客户端可以使用 HTTPS 访问租户管理器和租户管理 API。</li> <li>• Web 浏览器和管理 API 客户端无法访问网络管理器或网络管理 API。</li> <li>• 请求内部内容将被拒绝。</li> </ul>



受限网络管理器或租户管理器端口上不提供单点登录（SSO）。如果您希望用户通过单点登录进行身份验证，则必须使用默认 HTTPS 端口（443）。

### 相关信息

["登录到网络管理器"](#)

["如果StorageGRID 未使用SSO、则创建租户帐户"](#)

["摘要：客户端连接的 IP 地址和端口"](#)

["管理不可信客户端网络"](#)

["安装 Ubuntu 或 Debian"](#)

["安装 VMware"](#)

["安装 Red Hat Enterprise Linux 或 CentOS"](#)

使用身份联合

使用身份联合可以加快设置组和用户的速度，并允许用户使用熟悉的凭据登录到 StorageGRID 。

配置身份联合

如果您希望在 Active Directory、OpenLDAP 或 Oracle Directory Server 等其他系统中管理管理组和管理用户，则可以配置身份联合。

您需要的内容

- 您必须使用支持的浏览器登录到网格管理器。
- 您必须具有特定的访问权限。
- 如果您计划启用单点登录(SSO)、则必须使用 Active Directory 作为联合身份源、并使用 AD FS 作为身份提供程序。请参见“使用单点登录的要求。”
- 您必须使用 Active Directory、OpenLDAP 或 Oracle Directory Server 作为身份提供程序。



如果要使用未列出的 LDAP v3 服务、必须联系技术支持。

- 如果您计划使用传输层安全 ( Transport Layer Security ， TLS ) 与 LDAP 服务器进行通信，则身份提供程序必须使用 TLS 1.2 或 1.3 。

关于此任务

如果要导入以下类型的联合组、则必须为网格管理器配置身份源：

- 管理组。管理组中的用户可以登录到网格管理器并根据分配给该组的管理权限执行任务。
- 不使用自己身份源的租户的租户用户组。租户组中的用户可以登录到租户管理器，并根据在租户管理器中为该组分配的权限执行任务。

步骤

1. 选择\*配置\*>\*访问控制\*>\*身份联合\*。
2. 选择 \* 启用身份联合 \* 。

此时将显示用于配置 LDAP 服务器的字段。

3. 在 LDAP 服务类型部分中，选择要配置的 LDAP 服务类型。

您可以选择 \* Active Directory\*、 \* OpenLDAP\* 或 \*其他\*。



如果选择 \* OpenLDAP\*、则必须配置 OpenLDAP 服务器。请参见有关配置 OpenLDAP 服务器的准则。



选择 \* 其他 \* 可为使用 Oracle 目录服务器的 LDAP 服务器配置值。

4. 如果选择了 \* 其他 \*，请填写 LDAP 属性部分中的字段。

- \* 用户唯一名称 \*：包含 LDAP 用户唯一标识符的属性的名称。此属性等效于 sAMAccountName 适用于 Active Directory 和 uid 对于 OpenLDAP。如果要配置 Oracle Directory Server、请输入 uid。
- \* 用户 UID \*：包含 LDAP 用户的永久唯一标识符的属性的名称。此属性等效于 objectGUID 适用于 Active Directory 和 entryUUID 对于 OpenLDAP。如果要配置 Oracle Directory Server、请输入 nsuniqueid。每个用户在指定属性中的值都必须是一个 32 位十六进制数字，采用 16 字节或字符串格式，其中会忽略连字符。
- 组唯一名称：包含 LDAP 组唯一标识符的属性的名称。此属性等效于 sAMAccountName 适用于 Active Directory 和 cn 对于 OpenLDAP。如果要配置 Oracle Directory Server、请输入 cn。
- \* 组 UID \*：包含 LDAP 组的永久唯一标识符的属性的名称。此属性等效于 objectGUID 适用于 Active Directory 和 entryUUID 对于 OpenLDAP。如果要配置 Oracle Directory Server、请输入 nsuniqueid。每个组在指定属性中的值必须是一个 32 位十六进制数字，采用 16 字节或字符串格式，其中会忽略连字符。

5. 在配置 LDAP 服务器部分中、输入所需的 LDAP 服务器和网络连接信息。

- 主机名：LDAP 服务器的服务器主机名或 IP 地址。
- \* 端口 \*：用于连接到 LDAP 服务器的端口。



STARTTLS 的默认端口为 389，LDAPS 的默认端口为 636。但是，只要防火墙配置正确，您就可以使用任何端口。

- \* 用户名 \*：要连接到 LDAP 服务器的用户的可分辨名称（DN）的完整路径。



对于 Active Directory，您还可以指定低级别的登录名称或用户主体名称。

指定的用户必须具有列出组和用户以及访问以下属性的权限：

- sAMAccountName 或 uid
- objectGUID, entryUUID 或 nsuniqueid
- cn
- memberOf 或 isMemberOf
- \* 密码 \*：与用户名关联的密码。
- 组基本 DN：要搜索组的 LDAP 子树的可分辨名称(DN)的完整路径。在 Active Directory 示例（如下）中，可分辨名称相对于基础 DN（DC=storagegrid，DC=example，DC=com）的所有组均可用作联合组。



\*组唯一名称\*值在其所属的\*组基本DN\*中必须是唯一的。

- 用户基础 DN：要搜索用户的 LDAP 子树的可分辨名称(DN)的完整路径。



用户唯一名称\*值在其所属的\*用户基础DN\*中必须是唯一的。



6. 在\*传输层安全(TLS)\*部分中、选择一个安全设置。

- 使用**STARTTLS** (建议): 使用STARTTLS保护与LDAP服务器的通信安全。这是建议的选项。
- \* 使用 LDAPS\* : LDAPS (基于 SSL 的 LDAP ) 选项使用 TLS 与 LDAP 服务器建立连接。出于兼容性原因、支持此选项。
- \* 请勿使用 TLS\* : StorageGRID 系统与 LDAP 服务器之间的网络流量将不会受到保护。



如果 Active Directory 服务器强制实施 LDAP 签名，则不支持使用 \* 不使用 TLS\* 选项。您必须使用 STARTTLS 或 LDAPS 。

7. 如果选择 STARTTLS 或 LDAPS ，请选择用于保护连接安全的证书。

- 使用操作系统**CA**证书: 使用操作系统上安装的默认CA证书确保连接安全。
- \* 使用自定义 CA 证书 \* : 使用自定义安全证书。

如果选择此设置，请将自定义安全证书复制并粘贴到 CA 证书文本框中。

8. 或者、选择\*测试连接\*以验证LDAP服务器的连接设置。

如果连接有效、页面右上角将显示一条确认消息。

9. 如果连接有效、请选择\*保存\*。

以下屏幕截图显示了使用Active Directory的LDAP服务器的示例配置值。

## LDAP service type

Select the type of LDAP service you want to configure.

Active Directory

OpenLDAP

Other

## Configure LDAP server (All fields are required)

Hostname

my-active-directory.example.com

Port

389

Username

MyDomain\Administrator

Password

••••••••

Group Base DN

DC=storagegrid,DC=example,DC=com

User Base DN

DC=storagegrid,DC=example,DC=com

相关信息

["支持传出 TLS 连接的密码"](#)

["使用单点登录的要求"](#)

["创建租户帐户"](#)

["使用租户帐户"](#)

配置 **OpenLDAP** 服务器的准则

如果要使用 OpenLDAP 服务器进行身份联合，则必须在 OpenLDAP 服务器上配置特定设置。

## memberOf 和 fint 覆盖

应启用成员和精简覆盖。有关详细信息、请参见《OpenLDAP管理员指南》中有关反向组成员资格维护的说明。

## 索引编制

您必须使用指定的索引关键字配置以下 OpenLDAP 属性：

- olcDbIndex: objectClass eq
- olcDbIndex: uid eq,pres,sub
- olcDbIndex: cn eq,pres,sub
- olcDbIndex: entryUUID eq

此外，请确保已为用户名帮助中提及的字段编制索引，以获得最佳性能。

请参见OpenLDAP管理员指南中有关反向组成员资格维护的信息。

## 相关信息

["OpenLDAP 文档：版本 2.4 管理员指南"](#)

## 强制与身份源同步

StorageGRID 系统会定期同步身份源中的联合组 and 用户。如果要尽快启用或限制用户权限，可以强制启动同步。

## 您需要的内容

- 您必须使用支持的浏览器登录到网格管理器。
- 您必须具有特定的访问权限。
- 必须启用身份源。

## 步骤

1. 选择\*配置\*>\*访问控制\*>\*身份联合\*。

此时将显示"Identity Federation"页面。\*同步\*按钮位于页面底部。

2. 单击\*同步\*。

确认消息指示同步已成功启动。同步过程可能需要一些时间，具体取决于您的环境。



如果存在正在同步身份源中的联合组和用户的问题描述，则会触发 \* 身份联合同步失败 \* 警报。

## 正在禁用身份联合

您可以临时或永久禁用组和用户的身份联合。禁用身份联合后，StorageGRID 与身份源之间不会进行通信。但是，您配置的任何设置都将保留下来，以便将来可以轻松地重新启用身份联合。

## 您需要的内容

- 您必须使用支持的浏览器登录到网格管理器。
- 您必须具有特定的访问权限。

## 关于此任务

在禁用身份联合之前，您应注意以下事项：

- 联合用户将无法登录。
- 当前已登录的联合用户将保留对 StorageGRID 系统的访问权限，直到其会话到期为止，但在其会话到期后将无法登录。
- StorageGRID 系统与身份源之间不会进行同步，并且不会为尚未同步的帐户发出警报或警报。
- 如果单点登录(SSO)设置为\*已启用\*或\*沙盒模式\*、则\*启用身份联合\*复选框将被禁用。在禁用身份联合之前，单点登录页面上的 SSO 状态必须为 \* 已禁用 \*。

## 步骤

1. 选择\*配置\*>\*访问控制\*>\*身份联合\*。
2. 取消选中\*启用身份联合\*复选框。
3. 单击 \* 保存 \*。

## 相关信息

["禁用单点登录"](#)

## 管理管理组

您可以创建管理组来管理一个或多个管理员用户的安全权限。用户必须属于要授予对 StorageGRID 系统访问权限的组。

## 创建管理组

通过管理组，您可以确定哪些用户可以访问网格管理器和网格管理 API 中的哪些功能和操作。

## 您需要的内容

- 您必须使用支持的浏览器登录到网格管理器。
- 您必须具有特定的访问权限。
- 如果您计划导入联合组、则必须已配置身份联合、并且已配置的身份源中必须已存在此联合组。

## 步骤

1. 选择\*配置访问控制管理组\*。

此时将显示Admin Groups页面、其中列出了任何现有的管理组。

## Admin Groups

Add and manage local and federated user groups, allowing member users to sign in to the Grid Manager. Set group permissions to control access to specific pages and features.

<input type="button" value="+ Add"/> <input type="button" value="Clone"/> <input type="button" value="Edit"/> <input type="button" value="Remove"/>			
Name	ID	Group Type ?	Access Mode ?
<input checked="" type="radio"/> Flintstone	264083d0-23b5-3046-9bd4-88b7097731ab	Federated	Read-write
<input type="radio"/> Simpson	cc8ad11f-68d0-f84a-af29-e7a6fc63a2	Federated	Read-only
<input type="radio"/> ILM (read-only group)	88446141-9599-4543-b183-9c227ce7767a	Local	Read-only
<input type="radio"/> API Developers	974b2faa-f9a1-4cfc-b364-914cdba2905f	Local	Read-write
<input type="radio"/> ILM Admins (read-write)	a528c0c2-2417-4559-86ed-f0d2e31da820	Local	Read-write
<input type="radio"/> Maintenance Users	7e3400ec-de8c-45a7-8bb8-e1496b362a8d	Local	Read-write

Group Type  Show  rows per page

2. 选择 \* 添加 \*。

此时将显示添加组对话框。

## Add Group

Create a new local group or import a group from the external identity source.

Group Type ?  Local  Federated

Display Name

Unique Name ?

Access Mode ?  Read-write  Read-only

## Management Permissions

- Root Access ?
- Acknowledge Alarms ?
- Other Grid Configuration ?
- Change Tenant Root Password ?
- Metrics Query ?
- Object Metadata Lookup ?
- Manage Alerts ?
- Grid Topology Page Configuration ?
- Tenant Accounts ?
- Maintenance ?
- ILM ?
- Storage Appliance Administrator ?

Cancel

Save

3. 对于组类型、如果要创建仅在StorageGRID 中使用的组、请选择\*本地\*；如果要从身份源导入组、请选择\*联合\*。
4. 如果选择了\*本地\*、请输入组的显示名称。显示名称是显示在网格管理器中的名称。例如，"M维护用户" 或 "ILM 管理员。`
5. 输入组的唯一名称。
  - 本地：输入所需的唯一名称。例如、“ILM管理员。”
  - 联合：输入组在配置的身份源中显示的名称。
6. 对于\*访问模式\*、选择组中的用户是否可以在网格管理器和网格管理API中更改设置并执行操作、或者选择他们是否只能查看设置和功能。
  - \* 读写 \*（默认）：用户可以更改其管理权限允许的设置并执行这些操作。
  - \* 只读 \*：用户只能查看设置和功能。他们不能在网格管理器或网格管理 API 中进行任何更改或执行任何操作。本地只读用户可以更改自己的密码。



如果用户属于多个组，并且任何组设置为 \* 只读 \*，则用户将对所有选定设置和功能具有只读访问权限。

7. 选择一个或多个管理权限。

您必须为每个组至少分配一个权限；否则，属于该组的用户将无法登录到 StorageGRID 。

8. 选择 \* 保存 \*。

此时将创建新组。如果此组为本地组、则现在可以添加一个或多个用户。如果这是联合组、则身份源将管理属于该组的用户。

## 相关信息

### ["管理本地用户"](#)

#### 管理组权限

创建管理员用户组时，您可以选择一个或多个权限来控制对网格管理器特定功能的访问。然后，您可以将每个用户分配给一个或多个管理组，以确定用户可以执行的任务。

您必须为每个组至少分配一个权限；否则、属于该组的用户将无法登录到网格管理器。

默认情况下，属于至少具有一个权限的组的任何用户均可执行以下任务：

- 登录到网格管理器
- 查看信息板
- 查看节点页面
- 监控网络拓扑
- 查看当前警报和已解决警报
- 查看当前和历史警报（旧系统）
- 更改自己的密码（仅限本地用户）

- 在配置和维护页面上查看特定信息

以下各节介绍了在创建或编辑管理组时可以分配的权限。未明确提及的任何功能都需要root访问权限。

## 根访问

通过此权限，可以访问所有网络管理功能。

## 管理警报

通过此权限，您可以访问用于管理警报的选项。用户必须具有此权限才能管理静音，警报通知和警报规则。

## 确认警报(旧系统)

此权限可用于确认和响应警报（旧系统）。所有已登录用户均可查看当前和历史警报。

如果您希望用户仅监控网络拓扑并确认警报，则应分配此权限。

## 网络拓扑页面配置

通过此权限、您可以访问以下菜单选项：

- 可从\*支持\*工具网络拓扑\*页面访问的配置选项卡。
- 节点\*\*\*事件\*选项卡上的\*重置事件计数\*链接。

## 其他网络配置

通过此权限可以访问其他网络配置选项。



要查看这些附加选项、用户还必须具有网络拓扑页面配置权限。

- 警报(旧系统):
  - 全局警报
  - 旧电子邮件设置
- \* ILM :
  - 存储池
  - 存储等级
- 配置\*网络设置
  - 链路成本
- 配置\*系统设置:
  - 显示选项
  - 网络选项
  - 存储选项
- 配置\*监控\*:

- 事件
- 支持：
  - AutoSupport

## 租户帐户

通过此权限可以访问\*租户\*\*\*租户帐户\*页面。



网络管理API版本1 (已弃用)使用此权限管理租户组策略、重置Swift管理员密码以及管理root用户S3访问密钥。

## 更改租户root密码

通过此权限、您可以访问租户帐户页面上的\*更改根密码\*选项、从而可以控制谁可以更改租户的本地root用户的密码。不具有此权限的用户无法看到\*更改根密码\*选项。



您必须先为组分配租户帐户权限、然后才能分配此权限。

## 维护

通过此权限、您可以访问以下菜单选项：

- 配置\*系统设置：
  - 域名\*
  - 服务器证书\*
- 配置\*监控\*：
  - 审核\*
- 配置\*访问控制：
  - 网格密码
- 维护\*维护任务\*
  - 停用
  - 扩展
  - 恢复
- 维护\*网络：
  - DNS服务器\*
  - 网格网络\*
  - NTP服务器\*
- 维护\*系统：
  - 许可证\*
  - 恢复软件包



- 软件更新
- 支持\*工具：
  - 日志
- 没有维护权限的用户可以查看但不能编辑标有星号的页面。

## 指标查询

通过此权限、您可以访问\*支持\*工具\*指标\*页面。通过此权限，还可以使用网格管理 API 的 \* 指标 \* 部分访问自定义的 Prometheus 指标查询。

## ILM

通过此权限，您可以访问以下 \* ILM \* 菜单选项：

- 擦除编码
- 规则
- \* 策略 \*
- 区域



对\* ILM \*存储池\*和 ILM \*存储级别\*菜单选项的访问由"其他网格配置"和"网格拓扑页面配置"权限控制。

## 对象元数据查找

通过此权限可以访问\* ILM \*对象元数据查找\*菜单选项。

## 存储设备管理员

通过此权限，您可以通过网格管理器访问存储设备上的 E 系列 SANtricity 系统管理器。

## 权限与访问模式之间的交互

对于所有权限、组的访问模式设置将确定用户是否可以更改设置并执行操作、或者是否只能查看相关设置和功能。如果用户属于多个组，并且任何组设置为 \* 只读 \* ，则用户将对所有选定设置和功能具有只读访问权限。

## 从网格管理API停用功能

您可以使用网格管理 API 完全停用 StorageGRID 系统中的某些功能。停用某个功能后，不能为任何人分配执行与该功能相关的任务的权限。

## 关于此任务

停用的功能系统允许您阻止访问 StorageGRID 系统中的某些功能。停用某个功能是防止root用户或具有root访问权限的管理组中的用户能够使用该功能的唯一方法。

要了解此功能的有用程度，请考虑以下情形：

\_\_ Company A 是一家服务提供商，通过创建租户帐户租用其 StorageGRID 系统的存储容量。为了保护租户对象的安全， A 公司希望确保自己的员工在部署帐户后永远不能访问任何租户帐户。 \_\_

Company A 可以通过使用网格管理 API 中的停用功能系统来实现此目标。通过完全停用网格管理器中的\*更改租户根密码\*功能(UI和API)、公司A可以确保任何管理员用户(包括root用户和具有root访问权限的组中的用户)都不能更改任何租户帐户的root用户的密码

## 重新激活已停用的功能

默认情况下，您可以使用网格管理 API 重新激活已停用的功能。但是，如果要防止重新激活已停用的功能，则可以停用 \* 激活功能 \* 功能本身。



无法重新激活 \* 活动功能 \* 功能。如果您决定停用此功能，请注意，您将永远无法重新激活任何其他已停用的功能。要还原任何丢失的功能，您必须联系技术支持。

有关详细信息、请参见实施S3或Swift客户端应用程序的说明。

### 步骤

1. 访问网格管理 API 的 Swagger 文档。
2. 找到停用功能端点。
3. 要停用\*更改租户根密码\*等功能、请向API发送如下正文：

```
{ "grid": {"changeTenantRootPassword": true} }
```

请求完成后、更改租户根密码功能将被禁用。用户界面中不再显示更改租户根密码管理权限、尝试更改租户根密码的任何API请求将失败、并显示"403 For禁用。`

4. 要重新激活所有功能，请按如下所示将正文发送到 API：

```
{ "grid": null }
```

此请求完成后、包括更改租户root密码功能在内的所有功能都将重新激活。此时、"更改租户根密码"管理权限将显示在用户界面中、如果用户拥有" root访问"或"更改租户根密码"管理权限、则尝试更改租户根密码的任何API请求都将成功。



上一示例将重新激活 *all* 已停用的功能。如果其他功能已停用，而这些功能应保持停用状态，则必须在 PUT 请求中明确指定它们。例如、要重新激活更改租户root密码功能并继续停用警报确认功能、请发送此PUT请求：

```
{ "grid": { "alarmAcknowledgment": true } }
```

### 相关信息

["使用网格管理API"](#)

### 修改管理组

您可以修改管理组以更改与该组关联的权限。对于本地管理组、您还可以更新显示名称。

## 您需要的内容

- 您必须使用支持的浏览器登录到网络管理器。
- 您必须具有特定的访问权限。

## 步骤

1. 选择\*配置访问控制管理组。
2. 选择组。

如果您的系统包含20个以上的项目、则可以指定一次在每个页面上显示的行数。然后、您可以使用浏览器的"查找"功能在当前显示的行中搜索特定项。

3. 单击 \* 编辑 \*。
4. M、对于本地组、输入将显示给用户的组名称、例如"维护用户"。

您不能更改唯一名称、即内部组名称。

5. 也可以更改组的访问模式。
  - \* 读写 \* (默认)：用户可以更改其管理权限允许的设置并执行这些操作。
  - \* 只读 \*：用户只能查看设置和功能。他们不能在网络管理器或网络管理 API 中进行任何更改或执行任何操作。本地只读用户可以更改自己的密码。



如果用户属于多个组，并且任何组设置为 \* 只读 \*，则用户将对所有选定设置和功能具有只读访问权限。

6. 也可以添加或删除组权限。

请参见有关管理组权限的信息。

7. 选择 \* 保存 \*。

## 相关信息

[\[管理组权限\]](#)

## 删除管理组

如果要从系统中删除某个管理组，则可以删除该组，并删除与该组关联的所有权限。删除管理员组会从该组中删除任何管理员用户、但不会删除这些管理员用户。

## 您需要的内容

- 您必须使用支持的浏览器登录到网络管理器。
- 您必须具有特定的访问权限。

## 关于此任务

删除组时、分配给该组的用户将丢失对网络管理器的所有访问权限、除非其他组授予了这些用户的权限。

## 步骤

1. 选择\*配置访问控制管理组。

## 2. 选择组的名称。

如果您的系统包含20个以上的项目、则可以指定一次在每个页面上显示的行数。然后、您可以使用浏览器的"查找"功能在当前显示的行中搜索特定项。

## 3. 选择 \* 删除 \* 。

## 4. 选择 \* 确定 \* 。

### 管理本地用户

您可以创建本地用户并将其分配给本地管理组、以确定这些用户可以访问哪些网格管理器功能。

网格管理器包括一个名为"root"的预定义本地用户。`虽然您可以添加和删除本地用户、但不能删除root用户。



如果已启用单点登录(SSO)、则本地用户无法登录到StorageGRID。

- 您必须使用支持的浏览器登录到网格管理器。
- 您必须具有特定的访问权限。

### 创建本地用户

如果已创建本地管理组、则可以创建一个或多个本地用户、并将每个用户分配给一个或多个组。组的权限控制用户可以访问的网格管理器功能。

### 关于此任务

您只能创建本地用户、并且只能将这些用户分配给本地管理组。联合用户和联合组使用外部身份源进行管理。

### 步骤

1. 选择\*配置\*>\*访问控制\*>\*管理用户\*。
2. 单击 \* 创建 \* 。
3. 输入用户的显示名称、唯一名称和密码。
4. 将用户分配给一个或多个控制访问权限的组。

组名称列表是从组表生成的。

## 5. 单击 \* 保存 \* 。

### 相关信息

["管理管理组"](#)

### 修改本地用户的帐户

您可以修改本地管理员用户的帐户以更新用户的显示名称或组成员资格。您还可以临时阻止用户访问系统。

### 关于此任务

您只能编辑本地用户。联合用户详细信息会自动与外部身份源同步。

## 步骤

1. 选择\*配置\*>\*访问控制\*>\*管理用户\*。
2. 选择要编辑的用户。

如果您的系统包含20个以上的项目、则可以指定一次在每个页面上显示的行数。然后、您可以使用浏览器的"查找"功能在当前显示的行中搜索特定项。

3. 单击 \* 编辑 \*。
4. 或者、也可以更改名称或组成员资格。
5. 或者、要防止用户临时访问系统、请选中\*拒绝访问\*。
6. 单击 \* 保存 \*。

新设置将在用户下次注销后重新登录到网络管理器时应用。

## 删除本地用户的帐户

您可以删除不再需要访问网络管理器的本地用户帐户。

## 步骤

1. 选择\*配置\*>\*访问控制\*>\*管理用户\*。
2. 选择要删除的本地用户。



您不能删除预定义的root本地用户。

如果您的系统包含20个以上的项目、则可以指定一次在每个页面上显示的行数。然后、您可以使用浏览器的"查找"功能在当前显示的行中搜索特定项。

3. 单击 \* 删除 \*。
4. 单击 \* 确定 \*。

## 更改本地用户的密码

本地用户可以使用网络管理器横幅中的 \* 更改密码 \* 选项更改自己的密码。此外、有权访问Admin Users页面的用户还可以更改其他本地用户的密码。

## 关于此任务

您只能更改本地用户的密码。联合用户必须在外部身份源中更改自己的密码。

## 步骤

1. 选择\*配置\*>\*访问控制\*>\*管理用户\*。
2. 从用户页面中、选择用户。

如果您的系统包含20个以上的项目、则可以指定一次在每个页面上显示的行数。然后、您可以使用浏览器的"查找"功能在当前显示的行中搜索特定项。

3. 单击\*更改密码\*。

4. 输入并确认密码、然后单击\*保存\*。

## 对StorageGRID 使用单点登录(SSO)

StorageGRID 系统支持使用安全断言标记语言 2.0 ( SAML 2.0 ) 标准的单点登录 ( SSO ) 。启用 SSO 后，所有用户都必须经过外部身份提供程序的身份验证，然后才能访问网格管理器，租户管理器，网格管理 API 或租户管理 API 。本地用户无法登录到 StorageGRID 。

- ["单点登录的工作原理"](#)
- ["使用单点登录的要求"](#)
- ["配置单点登录"](#)

### 单点登录的工作原理

在启用单点登录 ( SSO ) 之前，请查看启用 SSO 后 StorageGRID 登录和注销过程会受到什么影响。

### 启用SSO后登录

启用 SSO 并登录到 StorageGRID 后，系统会将您重定向到组织的 SSO 页面以验证您的凭据。

### 步骤

1. 在 Web 浏览器中输入任何 StorageGRID 管理节点的完全限定域名或 IP 地址。

此时将显示 StorageGRID 登录页面。

- 如果这是您首次在此浏览器上访问此 URL ，系统将提示您输入帐户 ID ：

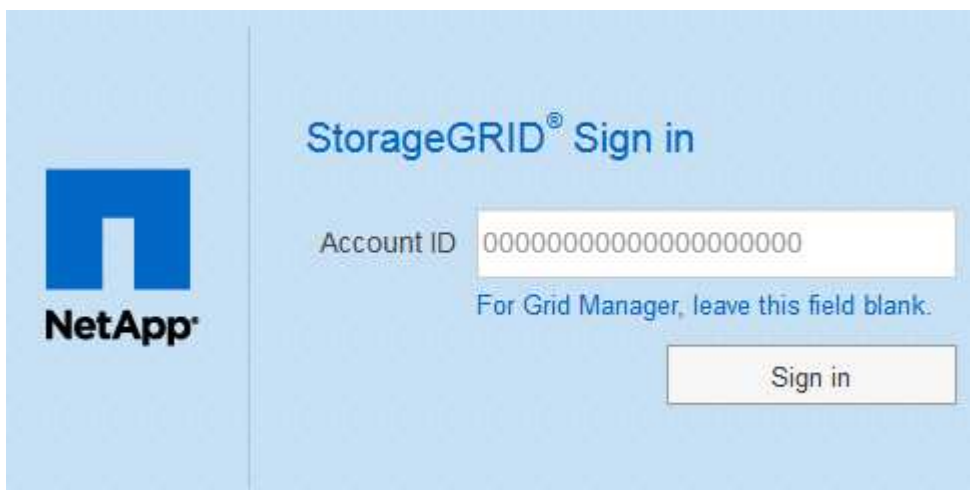
A screenshot of the StorageGRID Sign in page. On the left is the NetApp logo. The main heading is "StorageGRID® Sign in". Below it is a text input field labeled "Account ID" containing a long string of zeros. Underneath the field is the text "For Grid Manager, leave this field blank." At the bottom right is a "Sign in" button.

- 如果您之前访问过网格管理器或租户管理器，系统将提示您选择最近的帐户或输入帐户 ID ：

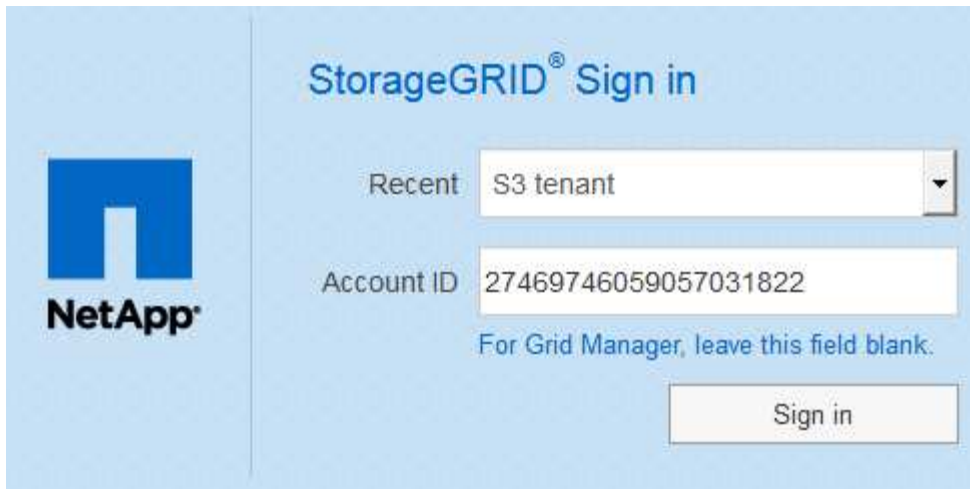

输入租户帐户的完整URL (即、完全限定域名或IP地址后跟)时、不会显示StorageGRID 登录页面 `/?accountId=20-digit-account-id` 。而是会立即重定向到您所在组织的 SSO 登录页面，您可以在该页面上进行登录 [使用您的 SSO 凭据登录](#)。

2. 指示您是要访问网格管理器还是租户管理器：

- 要访问网格管理器、请将"帐户ID"字段留空、输入 0 作为帐户ID、或者如果"网格管理器"显示在近期帐户列表中、请选择此选项。
- 要访问租户管理器，请输入 20 位租户帐户 ID ， 或者如果某个租户显示在近期帐户列表中，则按名称选择此租户。

3. 单击\*登录\*

StorageGRID 会将您重定向到贵组织的 SSO 登录页面。例如：

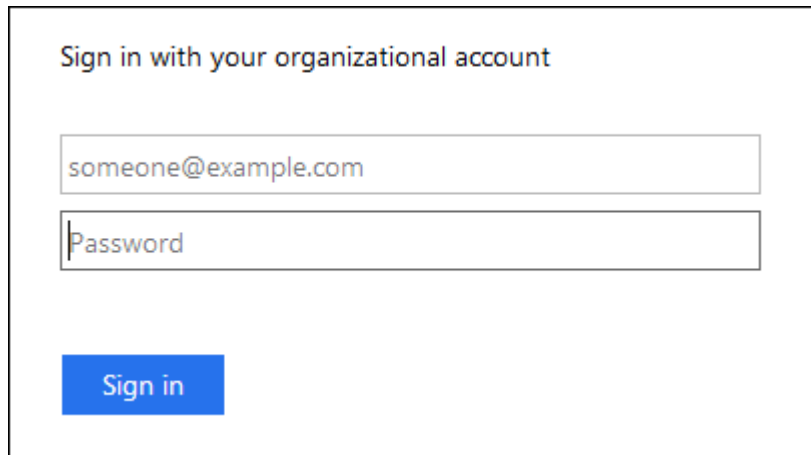

4. 【签名 \_sso】使用您的 SSO 凭据登录。

如果您的 SSO 凭据正确：

- 身份提供程序 (IdP) 为 StorageGRID 提供身份验证响应。
- StorageGRID 将验证身份验证响应。
- 如果响应有效、并且您属于具有足够访问权限的联合组、则您将登录到网格管理器或租户管理器、具体取决于您选择的帐户。

5. 或者，如果您拥有足够的权限，也可以访问其他管理节点，或者访问网格管理器或租户管理器。

您无需重新输入 SSO 凭据。

## 启用SSO后注销

为 StorageGRID 启用 SSO 后，注销时会发生什么情况取决于您登录到的内容以及注销的位置。

### 步骤

1. 找到用户界面右上角的 \* 注销 \* 链接。
2. 单击\*注销\*。

此时将显示 StorageGRID 登录页面。更新了 \* 近期帐户 \* 下拉列表，其中包含 \* 网格管理器 \* 或租户名称，以便您将来可以更快地访问这些用户界面。

如果您已登录到 ...	您可以从以下位置注销 ...	您已注销 ...
一个或多个管理节点上的网格管理器	任何管理节点上的网格管理器	所有管理节点上的网格管理器
一个或多个管理节点上的租户管理器	任何管理节点上的租户管理器	所有管理节点上的租户管理器
网格管理器和租户管理器	网格管理器	仅限网格管理器。您还必须注销租户管理器才能注销 SSO 。



下表总结了在使用单个浏览器会话时注销时会发生的情况。如果您通过多个浏览器会话登录到 StorageGRID ，则必须单独注销所有浏览器会话。

### 使用单点登录的要求

在为 StorageGRID 系统启用单点登录（SSO）之前，请查看本节中的要求。



受限网格管理器或租户管理器端口上不提供单点登录（SSO）。如果您希望用户通过单点登录进行身份验证，则必须使用默认 HTTPS 端口（443）。

### 身份提供程序要求

用于SSO的身份提供程序(IdP)必须满足以下要求：

- 以下任一版本的Active Directory联合身份验证服务(AD FS):
  - AD FS 4.0、随Windows Server 2016提供



Windows Server 2016 应使用 "[KB3201845 更新](#)"或更高版本。

- AD FS 3.0 ， 随 Windows Server 2012 R2 更新或更高版本提供。



- 传输层安全（Transport Layer Security，TLS）1.2 或 1.3
- Microsoft .NET Framework 3.5.1 或更高版本

## 服务器证书要求

StorageGRID 在每个管理节点上使用管理接口服务器证书来保护对网络管理器、租户管理器、网络管理API和租户管理API的访问。在AD FS中为StorageGRID 配置SSO依赖方信任时、您可以使用服务器证书作为向AD FS发出StorageGRID 请求的签名证书。

如果尚未为管理接口安装自定义服务器证书、应立即安装。安装自定义服务器证书时、该证书将用于所有管理节点、您可以在所有StorageGRID 依赖方信任关系中使用该证书。



建议不要在AD FS依赖方信任关系中使用管理节点的默认服务器证书。如果节点发生故障而您恢复了该节点，则会生成一个新的默认服务器证书。在登录到已恢复的节点之前、您必须使用新证书更新AD FS中的依赖方信任。

您可以通过登录到管理节点的命令Shell并转到来访问管理节点的服务器证书 `/var/local/mgmt-api` 目录。自定义服务器证书名为 `custom-server.crt`。节点的默认服务器证书名为 `server.crt`。

## 相关信息

["通过防火墙控制访问"](#)

["为网络管理器和租户管理器配置自定义服务器证书"](#)

## 配置单点登录

启用单点登录（SSO）后，只有在用户凭据通过贵组织实施的SSO 登录过程获得授权的情况下，用户才能访问网络管理器，租户管理器，网络管理API 或租户管理API。

- ["确认联合用户可以登录"](#)
- ["使用沙盒模式"](#)
- ["在AD FS中创建依赖方信任"](#)
- ["测试依赖方信任"](#)
- ["启用单点登录"](#)
- ["禁用单点登录"](#)
- ["临时禁用并重新启用一个管理节点的单点登录"](#)

## 确认联合用户可以登录

在启用单点登录（SSO）之前，您必须确认至少有一个联合用户可以登录到网络管理器以及任何现有租户帐户的租户管理器。

## 您需要的内容

- 您必须使用支持的浏览器登录到网络管理器。
- 您必须具有特定的访问权限。

- 您正在使用Active Directory作为联合身份源、使用AD FS作为身份提供程序。

### "使用单点登录的要求"

#### 步骤

1. 如果存在现有租户帐户，请确认所有租户均未使用其自己的身份源。



启用 SSO 后，在租户管理器中配置的身份源将被网格管理器中配置的身份源覆盖。属于租户身份源的用户将无法再登录，除非他们拥有网格管理器身份源帐户。

- a. 登录到每个租户帐户的租户管理器。
  - b. 选择\*访问控制\*>\*身份联合\*。
  - c. 确认未选中\*启用身份联合\*复选框。
  - d. 如果是、请确认不再需要可能用于此租户帐户的任何联合组、取消选中此复选框、然后单击\*保存\*。
2. 确认联合用户可以访问网格管理器：
    - a. 在网格管理器中、选择\*配置\*>\*访问控制\*>\*管理组\*。
    - b. 确保已从Active Directory身份源导入至少一个联合组、并已为其分配"根访问"权限。
    - c. 注销。
    - d. 确认您可以以联合组中的用户身份重新登录到网格管理器。
  3. 如果存在现有租户帐户、请确认具有root访问权限的联合用户可以登录：
    - a. 在网格管理器中、选择\*租户\*。
    - b. 选择租户帐户、然后单击\*编辑帐户\*。
    - c. 如果选中了\*使用自己的身份源\*复选框、请取消选中该复选框、然后单击\*保存\*。

### Edit Tenant Account

#### Tenant Details

Display Name

Uses Own Identity Source

Allow Platform Services

Storage Quota (optional)

此时将显示租户帐户页面。

- a. 选择租户帐户、单击\*登录\*、然后以本地root用户身份登录到租户帐户。

- b. 在租户管理器中、单击\*访问控制\*>\*组\*。
- c. 确保至少已为此租户为网格管理器中的一个联合组分配"根访问"权限。
- d. 注销。
- e. 确认您可以以联盟组中的用户身份重新登录到租户。

#### 相关信息

["使用单点登录的要求"](#)

["管理管理组"](#)

["使用租户帐户"](#)

#### 使用沙盒模式

在为StorageGRID 用户强制实施单点登录(SSO)之前、您可以使用沙盒模式配置和测试依赖方信任的Active Directory联合身份验证服务(AD FS)。启用SSO后、您可以重新启用沙盒模式以配置或测试新的和现有的依赖方信任。重新启用沙盒模式会暂时禁用StorageGRID 用户的SSO。

#### 您需要的内容

- 您必须使用支持的浏览器登录到网格管理器。
- 您必须具有特定的访问权限。

#### 关于此任务

启用SSO后、如果用户尝试登录到管理节点、则StorageGRID 会向AD FS发送身份验证请求。反过来、AD FS 会向StorageGRID 发送身份验证响应、指示授权请求是否成功。对于成功的请求、响应会为用户提供一个通用唯一标识符(UUID)。

要允许StorageGRID (服务提供商)和AD FS (身份提供程序)就用户身份验证请求进行安全通信、您必须在StorageGRID 中配置某些设置。接下来、您必须使用AD FS为每个管理节点创建依赖方信任。最后、您必须返回到 StorageGRID 以启用 SSO 。

使用沙盒模式，可以轻松执行此背面配置，并在启用 SSO 之前测试所有设置。



强烈建议使用沙盒模式、但严格地说、这并不是必需的。如果您准备在StorageGRID 中配置SSO后立即创建AD FS依赖方信任、您无需测试每个管理节点的SSO和单点注销(SLO)进程、单击\*已启用\*、输入StorageGRID 设置、为AD FS中的每个管理节点创建依赖方信任、然后单击\*保存\*以启用SSO。

#### 步骤

1. 选择\*配置访问控制单点登录\*。

此时将显示 Single Sign-On 页面，并选择 \* 已禁用 \* 选项。

## Single Sign-on

You can enable single sign-on (SSO) if you want an external identity provider (IdP) to authorize all user access to StorageGRID. To start, enable [identity federation](#) and confirm that at least one federated user has Root Access permission to the Grid Manager and to the Tenant Manager for any existing tenant accounts. Next, select Sandbox Mode to configure, save, and then test your SSO settings. After verifying the connections, select Enabled and click Save to start using SSO.

SSO Status  Disabled  Sandbox Mode  Enabled

Save



如果未显示SSO状态选项、请确认您已将Active Directory配置为联合身份源。请参见“使用单点登录的要求。”

### 2. 选择\*沙盒模式\*选项。

此时将显示身份提供程序和依赖方设置。在身份提供程序部分中、\*服务类型\*字段为只读。它显示了您正在使用的身份联合服务的类型(例如Active Directory)。

### 3. 在身份提供程序部分中：

- a. 输入与AD FS中显示的名称完全相同的联合服务名称。



要查找联合服务名称、请转到Windows Server Manager。选择\*工具\*\* AD FS管理\*。从操作菜单中，选择 \* 编辑联合身份验证服务属性 \*。联合服务名称显示在第二个字段中。

- b. 指定在身份提供程序响应StorageGRID 请求发送SSO配置信息时是否要使用传输层安全(TLS)来保护连接。

- \* 使用操作系统 CA 证书 \*：使用操作系统上安装的默认 CA 证书确保连接安全。
- \* 使用自定义 CA 证书 \*：使用自定义 CA 证书确保连接安全。

如果选择此设置、请在\* CA证书\*文本框中复制并粘贴此证书。

- \* 请勿使用 TLS\*：请勿使用 TLS 证书来保护连接。

### 4. 在依赖方部分中、指定在配置依赖方信任时要用于StorageGRID 管理节点的依赖方标识符。

- 例如、如果您的网络只有一个管理节点、并且您预计将来不会添加更多管理节点、请输入 SG 或 StorageGRID。
- 如果网络包含多个管理节点、请包含字符串 [HOSTNAME] 在标识符中。例如： SG-[HOSTNAME]。此操作将生成一个表、其中包含每个管理节点的依赖方标识符、该标识符基于节点的主机名。+注意：您必须为StorageGRID 系统中的每个管理节点创建依赖方信任。对每个管理节点拥有依赖方信任，可确保用户可以安全地登录和注销任何管理节点。

### 5. 单击 \* 保存 \*。

- 绿色复选标记将在 \* 保存 \* 按钮上显示几秒钟。

Save

- 此时将显示沙盒模式确认通知、确认现在已启用沙盒模式。您可以在使用AD FS为每个管理节点配置依

赖方信任并测试单点登录(SSO)和单点注销(SLO)进程时使用此模式。

## Single Sign-on

You can enable single sign-on (SSO) if you want an external identity provider (IdP) to authorize all user access to StorageGRID. To start, enable [identity federation](#) and confirm that at least one federated user has Root Access permission to the Grid Manager and to the Tenant Manager for any existing tenant accounts. Next, select Sandbox Mode to configure, save, and then test your SSO settings. After verifying the connections, select Enabled and click Save to start using SSO.

SSO Status    Disabled    Sandbox Mode    Enabled

### Sandbox mode

Sandbox mode is currently enabled. Use this mode to configure relying party trusts and to confirm that single sign-on (SSO) and single logout (SLO) are correctly configured for the StorageGRID system.

1. Use Active Directory Federation Services (AD FS) to create relying party trusts for StorageGRID. Create one trust for each Admin Node, using the relying party identifier(s) shown below.
2. Go to your identity provider's sign-on page: <https://ad2016.saml.sgws/adfs/ls/idpinitiatedsignon.htm>
3. From this page, sign in to each StorageGRID relying party trust. If the SSO operation is successful, StorageGRID displays a page with a success message. Otherwise, an error message is displayed.

When you have confirmed SSO for each of the relying party trusts and you are ready to enforce the use of SSO for StorageGRID, change the SSO Status to Enabled, and click Save.

## 相关信息

["使用单点登录的要求"](#)

## 在AD FS中创建依赖方信任

您必须使用 Active Directory 联合身份验证服务 (AD FS) 为系统中的每个管理节点创建依赖方信任。您可以使用 PowerShell 命令，从 StorageGRID 导入 SAML 元数据或手动输入数据来创建依赖方信任。

## 使用Windows PowerShell创建依赖方信任

您可以使用 Windows PowerShell 快速创建一个或多个依赖方信任。

## 您需要的内容

- 您已在StorageGRID 中配置SSO、并且知道系统中每个管理节点的完全限定域名(或IP地址)和依赖方标识符。



您必须为 StorageGRID 系统中的每个管理节点创建依赖方信任。对每个管理节点拥有依赖方信任，可确保用户可以安全地登录和注销任何管理节点。

- 您有在 AD FS 中创建依赖方信任的经验，也可以访问 Microsoft AD FS 文档。
- 您正在使用 AD FS 管理单元，并且属于管理员组。

## 关于此任务

这些说明适用于Windows Server 2016附带的AD FS 4.0。如果您使用的是Windows 2012 R2附带的AD FS 3.0、则会注意到操作步骤 略有不同。如果您有任何疑问，请参见 Microsoft AD FS 文档。

## 步骤

1. 从Windows开始菜单中、右键单击PowerShell图标、然后选择\*以管理员身份运行\*。
2. 在 PowerShell 命令提示符处，输入以下命令：

```
Add-AdfsRelyingPartyTrust -Name "Admin_Node_Identifier" -MetadataURL  
"https://Admin_Node_FQDN/api/saml-metadata"
```

- 适用于 `Admin_Node_Identifier` 下、输入管理节点的依赖方标识符、与单点登录页面上显示的完全相同。例如： `\SG-DC1-ADM1`。
  - 适用于 `Admin_Node_FQDN` 下、输入同一管理节点的完全限定域名。（如有必要，您可以改用节点的 IP 地址。但是，如果您在此处输入 IP 地址，请注意，如果此依赖方信任的 IP 地址发生更改，您必须更新或重新创建此信任。）
3. 在 Windows Server Manager 中，选择 \* 工具 \* > \* AD FS 管理 \*。

此时将显示 AD FS 管理工具。

4. 选择 \* AD FS \* > \* 依赖方信任 \*。

此时将显示依赖方信任列表。

5. 向新创建的依赖方信任添加访问控制策略：

- a. 找到您刚刚创建的依赖方信任。
- b. 右键单击信任，然后选择 \* 编辑访问控制策略 \*。
- c. 选择访问控制策略。
- d. 单击\*应用\*、然后单击\*确定\*

6. 将款项申请发放策略添加到新创建的相关方信任：

- a. 找到您刚刚创建的依赖方信任。
- b. 右键单击此信任，然后选择 \* 编辑款项申请发放策略 \*。
- c. 单击\*添加规则\*。
- d. 在选择规则模板页面上、从列表中选择\*将LDAP属性作为声明发送\*、然后单击\*下一步\*。
- e. 在配置规则页面上，输入此规则的显示名称。

例如，将 \* 对象 GUID 更改为名称 ID\*。

- f. 对于属性存储，选择 \* Active Directory\*。
- g. 在映射表的 LDAP 属性列中，键入 \* 对象 GUID\*。
- h. 在映射表的传出款项申请类型列中，从下拉列表中选择 \* 名称 ID\*。
- i. 单击\*完成\*、然后单击\*确定\*。

7. 确认元数据已成功导入。

- a. 右键单击依赖方信任以打开其属性。
- b. 确认已填充 \* 端点 \*， \* 标识符 \* 和 \* 签名 \* 选项卡上的字段。

如果缺少元数据，请确认联合元数据地址是否正确，或者只需手动输入值即可。

8. 重复上述步骤，为 StorageGRID 系统中的所有管理节点配置依赖方信任。
9. 完成后、返回到StorageGRID 和 "测试所有依赖方信任" 以确认配置正确。

### 通过导入联合元数据创建依赖方信任

您可以通过访问每个管理节点的 SAML 元数据来导入每个依赖方信任的值。

#### 您需要的内容

- 您已在StorageGRID 中配置SSO、并且知道系统中每个管理节点的完全限定域名(或IP地址)和依赖方标识符。



您必须为 StorageGRID 系统中的每个管理节点创建依赖方信任。对每个管理节点拥有依赖方信任，可确保用户可以安全地登录和注销任何管理节点。

- 您有在 AD FS 中创建依赖方信任的经验，也可以访问 Microsoft AD FS 文档。
- 您正在使用 AD FS 管理单元，并且属于管理员组。

#### 关于此任务

这些说明适用于Windows Server 2016附带的AD FS 4.0。如果您使用的是Windows 2012 R2附带的AD FS 3.0、则会注意到操作步骤 略有不同。如果您有任何疑问，请参见 Microsoft AD FS 文档。

#### 步骤

1. 在Windows Server Manager中、单击\*工具\*、然后选择\* AD FS管理\*。
2. 在操作下、单击\*添加依赖方信任\*。
3. 在Welcome页面上、选择\*声明感知\*、然后单击\*开始\*。
4. 选择 \* 导入有关依赖方的在线或本地网络上发布的数据 \*。
5. 在 \* 联合元数据地址（主机名或 URL） \* 中，键入此管理节点的 SAML 元数据的位置：

```
https://Admin_Node_FQDN/api/saml-metadata
```

适用于 `Admin\_Node\_FQDN` 下、输入同一管理节点的完全限定域名。（如有必要，您可以改用节点的 IP 地址。但是，如果您在此处输入 IP 地址，请注意，如果此依赖方信任的 IP 地址发生更改，您必须更新或重新创建此信任。）

6. 完成依赖方信任向导，保存依赖方信任并关闭该向导。



输入显示名称时，请使用管理节点的相关方标识符，与网络管理器的 Single Sign-On 页面上显示的完全相同。例如：SG-DC1-ADM1。

7. 添加声明规则：
  - a. 右键单击此信任，然后选择 \* 编辑款项申请发放策略 \*。
  - b. 单击\*添加规则\*：
  - c. 在选择规则模板页面上、从列表中选择\*将LDAP属性作为声明发送\*、然后单击\*下一步\*。

d. 在配置规则页面上，输入此规则的显示名称。

例如，将 \* 对象 GUID 更改为名称 ID\* 。

e. 对于属性存储，选择 \* Active Directory\* 。

f. 在映射表的 LDAP 属性列中，键入 \* 对象 GUID\* 。

g. 在映射表的传出款项申请类型列中，从下拉列表中选择 \* 名称 ID\* 。

h. 单击\*完成\*、然后单击\*确定\*。

8. 确认元数据已成功导入。

a. 右键单击依赖方信任以打开其属性。

b. 确认已填充 \* 端点 \* ， \* 标识符 \* 和 \* 签名 \* 选项卡上的字段。

如果缺少元数据，请确认联合元数据地址是否正确，或者只需手动输入值即可。

9. 重复上述步骤，为 StorageGRID 系统中的所有管理节点配置依赖方信任。

10. 完成后、返回到StorageGRID 和 "测试所有依赖方信任" 以确认配置正确。

## 手动创建依赖方信任

如果您选择不导入依赖部件信任的数据，则可以手动输入值。

### 您需要的内容

- 您已在StorageGRID 中配置SSO、并且知道系统中每个管理节点的完全限定域名(或IP地址)和依赖方标识符。



您必须为 StorageGRID 系统中的每个管理节点创建依赖方信任。对每个管理节点拥有依赖方信任，可确保用户可以安全地登录和注销任何管理节点。

- 您已获得为StorageGRID 管理界面上传的自定义证书、或者知道如何从命令Shell登录到管理节点。
- 您有在 AD FS 中创建依赖方信任的经验，也可以访问 Microsoft AD FS 文档。
- 您正在使用 AD FS 管理单元，并且属于管理员组。

### 关于此任务

这些说明适用于Windows Server 2016附带的AD FS 4.0。如果您使用的是Windows 2012 R2附带的AD FS 3.0、则会注意到操作步骤 略有不同。如果您有任何疑问，请参见 Microsoft AD FS 文档。

### 步骤

1. 在Windows Server Manager中、单击\*工具\*、然后选择\* AD FS管理\*。
2. 在操作下、单击\*添加依赖方信任\*。
3. 在Welcome页面上、选择\*声明感知\*、然后单击\*开始\*。
4. 选择\*手动输入有关依赖方的数据\*、然后单击\*下一步\*。
5. 完成依赖方信任向导：
  - a. 输入此管理节点的显示名称。



为了确保一致性，请使用管理节点的依赖方标识符，与网格管理器的单点登录页面上显示的一致。例如：  
： SG-DC1-ADM1。

- b. 跳过此步骤可配置可选令牌加密证书。
- c. 在配置 URL 页面上，选中 \* 启用对 SAML 2.0 WebSSO 协议的支持 \* 复选框。
- d. 键入管理节点的 SAML 服务端点 URL：

```
https://Admin_Node_FQDN/api/saml-response
```

适用于 `Admin\_Node\_FQDN` 下、输入管理节点的完全限定域名。（如有必要，您可以改用节点的 IP 地址。但是，如果您在此处输入 IP 地址，请注意，如果此依赖方信任的 IP 地址发生更改，您必须更新或重新创建此信任。）

- e. 在配置标识符页面上，指定同一管理节点的依赖方标识符：

```
Admin_Node_Identifier
```

适用于 `Admin_Node_Identifier`` 下、输入管理节点的依赖方标识符、与单点登录页面上显示的完全相同。例如：`SG-DC1-ADM1。

- f. 查看设置，保存依赖方信任并关闭向导。

此时将显示编辑款项申请发放策略对话框。



如果未显示此对话框，请右键单击此信任，然后选择 \* 编辑款项申请发放策略 \*。

- 6. 要启动声明规则向导、请单击\*添加规则\*：

- a. 在选择规则模板页面上、从列表中选择\*将LDAP属性作为声明发送\*、然后单击\*下一步\*。

- b. 在配置规则页面上，输入此规则的显示名称。

例如，将 \* 对象 GUID 更改为名称 ID\*。

- c. 对于属性存储，选择 \* Active Directory\*。

- d. 在映射表的 LDAP 属性列中，键入 \* 对象 GUID\*。

- e. 在映射表的传出款项申请类型列中，从下拉列表中选择 \* 名称 ID\*。

- f. 单击\*完成\*、然后单击\*确定\*。

- 7. 右键单击依赖方信任以打开其属性。

- 8. 在 \* 端点 \* 选项卡上，为单点注销（SLO）配置端点：

- a. 单击\*添加SAML\*。

- b. 选择 \* 端点类型 \* > \* SAML 注销\*。

- c. 选择 \* 绑定 \* > \* 重定向\*。

- d. 在 \* 可信 URL\* 字段中，输入用于从此管理节点单点注销（SLO）的 URL：

```
https://Admin_Node_FQDN/api/saml-logout
```

适用于 `Admin\_Node\_FQDN` 下、输入管理节点的完全限定域名。（如有必要，您可以改用节点的 IP 地址。但是，如果您在此处输入 IP 地址，请注意，如果此依赖方信任的 IP 地址发生更改，您必须更新或重新创建此信任。）

a. 单击 \* 确定 \*。

9. 在 \* 签名 \* 选项卡上，指定此依赖方信任的签名证书：

a. 添加自定义证书：

- 如果您已将自定义管理证书上传到 StorageGRID ，请选择此证书。
- 如果您没有自定义证书、请登录到管理节点、然后转到 `/var/local/mgmt-api` 管理节点的目录、然后添加 `custom-server.crt` 证书文件。

\*注：\*使用管理节点的默认证书 (`server.crt`)。如果管理节点出现故障，则在恢复节点时将重新生成默认证书，您需要更新依赖方信任。

b. 单击\*应用\*、然后单击\*确定\*。

依赖方属性将被保存并关闭。

10. 重复上述步骤，为 StorageGRID 系统中的所有管理节点配置依赖方信任。

11. 完成后、返回到StorageGRID 和 "测试所有依赖方信任" 以确认配置正确。

## 测试依赖方信任

在对StorageGRID 强制使用单点登录(SSO)之前、请确认已正确配置单点登录和单点注销(SLO)。如果您为每个管理节点创建了依赖方信任、请确认您可以对每个管理节点使用SSO和SLO。

### 您需要的内容

- 您必须使用支持的浏览器登录到网格管理器。
- 您必须具有特定的访问权限。
- 您已在AD FS中配置一个或多个依赖方信任。

### 步骤

1. 选择\*配置访问控制单点登录\*。

此时将显示Single Sign-On页面、并选择了\*沙盒模式\*选项。

2. 在沙盒模式说明中、找到指向身份提供程序登录页面的链接。

此URL是从您在\*联合服务名称\*字段中输入的值派生的。

## Sandbox mode

Sandbox mode is currently enabled. Use this mode to configure relying party trusts and to confirm that single sign-on (SSO) and single logout (SLO) are correctly configured for the StorageGRID system.

1. Use Active Directory Federation Services (AD FS) to create relying party trusts for StorageGRID. Create one trust for each Admin Node, using the relying party identifier(s) shown below.
2. Go to your identity provider's sign-on page: <https://ad2016.saml.sgws/adfs/ls/idpinitiatedsignon.htm>
3. From this page, sign in to each StorageGRID relying party trust. If the SSO operation is successful, StorageGRID displays a page with a success message. Otherwise, an error message is displayed.

When you have confirmed SSO for each of the relying party trusts and you are ready to enforce the use of SSO for StorageGRID, change the SSO Status to Enabled, and click Save.

3. 单击此链接、或者将此URL复制并粘贴到浏览器中、以访问身份提供程序的登录页面。
4. 要确认您可以使用SSO登录到StorageGRID、请选择\*登录到以下站点之一\*、选择主管理节点的依赖方标识符、然后单击\*登录\*。

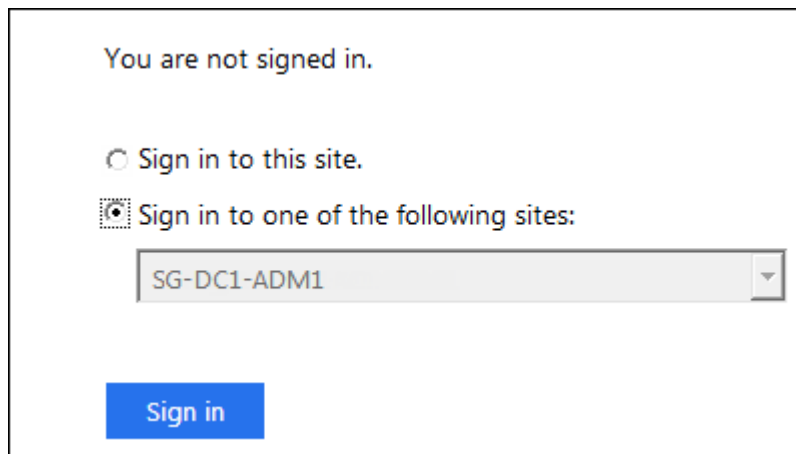

The screenshot shows a sign-in interface. At the top, it says "You are not signed in." Below this, there are two radio button options: "Sign in to this site." (which is unselected) and "Sign in to one of the following sites:" (which is selected). Under the selected option, there is a dropdown menu with "SG-DC1-ADM1" selected. At the bottom left, there is a blue "Sign in" button.

系统将提示您输入用户名和密码。

5. 输入您的联合用户名和密码。
  - 如果 SSO 登录和注销操作成功，则会显示一条成功消息。

✓ Single sign-on authentication and logout test completed successfully.

- 如果 SSO 操作失败，则会显示一条错误消息。修复问题描述，清除浏览器的 Cookie 并重试。

6. 重复上述步骤以确认您可以登录到任何其他管理节点。

如果所有SSO登录和注销操作均成功、则可以启用SSO。

## 启用单点登录

在使用沙盒模式测试所有StorageGRID 依赖方信任之后、您可以启用单点登录(SSO)。

您需要的内容

- 您必须已从身份源导入至少一个联合组、并已将root访问管理权限分配给该组。对于任何现有租户帐户、您必须确认至少有一个联合用户对网格管理器和租户管理器具有root访问权限。
- 您必须已使用沙盒模式测试所有依赖方信任。

#### 步骤

1. 选择\*配置访问控制单点登录\*。

此时将显示Single Sign-On页面、并选择了\*沙盒模式\*。

2. 将 SSO 状态更改为 \* 已启用 \*。
3. 单击 \* 保存 \*。

此时将显示一条警告消息。

### Warning

#### Enable single sign-on

After you enable SSO, no local users—including the root user—will be able to sign in to the Grid Manager, the Tenant Manager, the Grid Management API, or the Tenant Management API.

Before proceeding, confirm the following:

- You have imported at least one federated group from the identity source and assigned Root Access management permissions to the group. You must confirm that at least one federated user has Root Access permission to the Grid Manager and to the Tenant Manager for any existing tenant accounts.
- You have tested all relying party trusts using sandbox mode.

Are you sure you want to enable single sign-on?

Cancel

OK

4. 查看警告、然后单击\*确定\*。

现在，已启用单点登录。



所有用户都必须使用SSO访问网格管理器、租户管理器、网格管理API和租户管理API。本地用户无法再访问 StorageGRID。

#### 禁用单点登录

如果您不再希望使用单点登录（SSO）功能，则可以禁用此功能。必须先禁用单点登录，然后才能禁用身份联合。

#### 您需要的内容

- 您必须使用支持的浏览器登录到网格管理器。

- 您必须具有特定的访问权限。

#### 步骤

1. 选择\*配置访问控制单点登录\*。

此时将显示 Single Sign-On 页面。

2. 选择 \* 已禁用 \* 选项。
3. 单击 \* 保存 \* 。

此时将显示一条警告消息，指示本地用户现在可以登录。

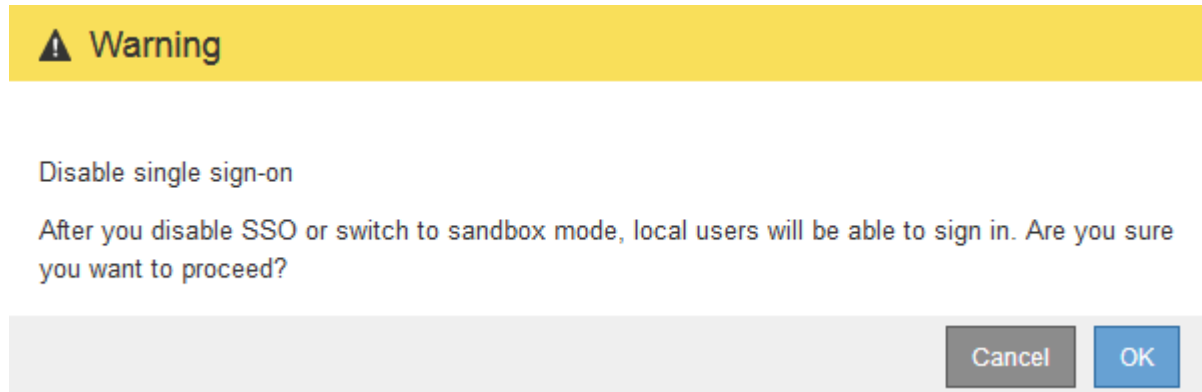

4. 单击 \* 确定 \* 。

下次登录到 StorageGRID 时，将显示 StorageGRID 登录页面，您必须输入本地或联合 StorageGRID 用户的用户名和密码。

#### 临时禁用并重新启用一个管理节点的单点登录

如果单点登录（Single Sign-On，SSO）系统发生故障，您可能无法登录到网格管理器。在这种情况下，您可以为一个管理节点临时禁用并重新启用 SSO。要禁用并重新启用 SSO，必须访问节点的命令 Shell。

#### 您需要的内容

- 您必须具有特定的访问权限。
- 您必须具有 Passwords.txt 文件
- 您必须知道本地root用户的密码。

#### 关于此任务

为一个管理节点禁用 SSO 后，您可以以本地 root 用户身份登录到网格管理器。要保护 StorageGRID 系统的安全，您必须在注销后立即使用节点的命令 Shell 在管理节点上重新启用 SSO。



为一个管理节点禁用 SSO 不会影响网格中任何其他管理节点的 SSO 设置。网格管理器的单点登录页面上的 \* 启用 SSO \* 复选框将保持选中状态，并且所有现有的 SSO 设置都将保持不变，除非您对其进行更新。

## 步骤

### 1. 登录到管理节点：

- a. 输入以下命令：`ssh admin@Admin_Node_IP`
- b. 输入中列出的密码 `Passwords.txt` 文件
- c. 输入以下命令切换到root：`su -`
- d. 输入中列出的密码 `Passwords.txt` 文件

以root用户身份登录后、提示符将从变为 `$` to `#`。

### 2. 运行以下命令：`disable-saml`

此时将显示一条消息，指出命令适用场景 `this Admin Node only` 。

### 3. 确认要禁用 SSO 。

显示一条消息，指示节点上已禁用单点登录。

### 4. 从 Web 浏览器访问同一管理节点上的网格管理器。

现在，由于已禁用 SSO ，将显示网格管理器登录页面。

### 5. 使用用户名 `root` 和本地 `root` 用户的密码登录。

### 6. 如果您因需要更正 SSO 配置而临时禁用 SSO ：

- a. 选择\*配置访问控制单点登录\*。
- b. 更改不正确或过时的 SSO 设置。
- c. 单击 \* 保存 \* 。

单击Single Sign-On页面中的\*保存\*会自动为整个网格重新启用SSO。

### 7. 如果您因某些其他原因需要访问网格管理器而临时禁用 SSO ：

- a. 执行需要执行的任何任务。
- b. 单击\*注销\*、然后关闭网格管理器。
- c. 在管理节点上重新启用 SSO 。您可以执行以下任一步骤：

- 运行以下命令：`enable-saml`

此时将显示一条消息，指出命令适用场景 `this Admin Node only` 。

确认要启用 SSO 。

显示一条消息，指示节点上已启用单点登录。

- 重新启动网格节点：`reboot`

### 8. 从 Web 浏览器中，从同一管理节点访问网格管理器。

9. 确认此时将显示 StorageGRID 登录页面，并且您必须输入 SSO 凭据才能访问网格管理器。

相关信息

["配置单点登录"](#)

配置管理员客户端证书

您可以使用客户端证书允许授权的外部客户端访问StorageGRID Prometheus数据库。客户端证书提供了一种使用外部工具监控StorageGRID 的安全方式。

如果您需要使用外部监控工具访问StorageGRID 、则必须使用网格管理器上传或生成客户端证书、并将证书信息复制到外部工具。

添加管理员客户端证书

要添加客户端证书、您可以提供自己的证书或使用网格管理器生成一个证书。

您需要的内容

- 您必须具有 root 访问权限。
- 您必须使用支持的浏览器登录到网格管理器。
- 您必须知道管理节点的IP地址或域名。
- 您必须已配置StorageGRID 管理接口服务器证书并具有相应的CA包
- 如果要上传您自己的证书、则本地计算机上必须提供此证书的公有 密钥和专用密钥。

步骤

1. 在网格管理器中、选择\*配置\*>\*访问控制\*>\*客户端证书\*。

此时将显示客户端证书页面。

Client Certificates

You can upload or generate one or more client certificates to allow StorageGRID to authenticate external client access.

<a href="#">+ Add</a> <a href="#">✎ Edit</a> <a href="#">✕ Remove</a>		
Name	Allow Prometheus	Expiration Date
<i>No client certificates configured.</i>		

2. 选择 \* 添加 \*。

此时将显示上传证书页面。

Upload Certificate

Name 

Allow Prometheus 

**Certificate Details**

Upload the public key for the client certificate.

3. 键入一个介于1到32个字符之间的证书名称。
4. 要使用外部监控工具访问Prometheus指标、请选中\*允许Prometheus\*复选框。
5. 上传或生成证书：
  - a. 要上传证书、请转至 [此处](#)。
  - b. 要生成证书、请转至 [此处](#)。
6. 要上传证书、请执行以下操作：
  - a. 选择\*上传客户端证书\*。
  - b. 浏览此证书的公有 密钥。

上传证书的公有 密钥后、系统将填充\*证书元数据\*和\*证书PEM\*字段。



## Upload Certificate

Name  test-certificate-upload

Allow Prometheus 

### Certificate Details

Upload the public key for the client certificate.

Upload Client Certificate

Generate Client Certificate

Uploaded file name: client (1).crt

Certificate metadata 

```
Subject DN: /C=US/ST=California/L=Sunnyvale/O=Example Co./OU=IT/CN=*.s3.example.com
Serial Number: 0D:0E:FC:16:75:B8:BE:3E:7D:47:4D:05:49:08:F3:7B:E8:4A:71:90
Issuer DN: /C=US/ST=California/L=Sunnyvale/O=Example Co./OU=IT/CN=*.s3.example.com
Issued On: 2020-06-19T22:11:56.000Z
Expires On: 2021-06-19T22:11:56.000Z
SHA-1 Fingerprint: 13:AA:D6:06:2B:90:FE:B7:7B:EB:1A:83:BE:C3:62:39:B7:A6:E7:F0
SHA-256 Fingerprint: 5C:29:06:6B:CF:81:50:B8:4F:A9:56:F7:A7:AB:3C:36:FA:3D:B7:32:A4:C9:74:85:2C:8D:E6:67:37:C3:AC:60
```

Certificate PEM 

```
-----BEGIN CERTIFICATE-----
MIIDmzCCAoOgAwIBAgIUUDQ78FnW4vj59R00FSQjze+hKcZAwDQYJKoZIhvcNAQEL
BQAwDELMAkGA1UEBhMCVVMxEzARBgNVBAgMCkNhbg1mb3JuaWEuXzAQBgNVBAcM
CVN1bm55dmFzZTEUMBIGA1UECgwLRXhhbXBsZSBDb3R5CzAkJBgNVBAsMAk1UMRkw
FwYDQDDBAqLnMzLmV4YW1wbGUuY29tMB4XDTEwMDYxOTIyMTE1N1oXDTEwMDYx
OTIyMTE1N1owDELMAkGA1UEBhMCVVMxEzARBgNVBAgMCkNhbg1mb3JuaWEuXzAQBg
NVBAcMVCV1bm55dmFzZTEUMBIGA1UECgwLRXhhbXBsZSBDb3R5CzAkJBgNVBAsM
Ak1UMRkwFwYDQDDBAqLnMzLmV4YW1wbGUuY29tMIIIBIjANBgkqhkiG9w0BAQEF
AAOCAQ8AMIIBCgKCAQEAsVqq2MnjvVotLeStq1Co4coJmsQ2ygrhuwSza0bgMnjf
cUwUgHNVFXGuGlzY/Tl37r3Dk5bu2fyGYAeJ6mqbQA6cE3yp0p5Hx7Cm/AWJknFw6
```

Copy certificate to clipboard

Cancel

Save

- a. 选择\*将证书复制到剪贴板\*、然后将证书粘贴到外部监控工具中。
  - b. 使用编辑工具将私钥复制并粘贴到外部监控工具中。
  - c. 选择\*保存\*以在网格管理器中保存证书。
7. 要生成证书、请执行以下操作：
- a. 选择\*生成客户端证书\*。
  - b. 输入管理节点的域名或IP地址。
  - c. (可选)输入一个X.509主题(也称为可分辨名称(Distinguished Name、DN))、以确定拥有证书的管理员。
  - d. (可选)选择证书的有效天数。默认值为730天。
  - e. 选择 \*生成\*。

此时将填充\*证书元数据\*、\*证书PEM\*和\*证书专用密钥\*字段。

## Upload Certificate

Name  test-certificate-generate

Allow Prometheus 

### Certificate Details

Upload the public key for the client certificate.

Upload Client Certificate

Generate Client Certificate

Certificate metadata 

```
Subject DN: /CN=test.com
Serial Number: 08:F8:FB:76:B2:13:E4:DF:54:83:3D:35:56:0F:2A:03:53:B0:E2:0
A
Issuer DN: /CN=test.com
Issued On: 2020-11-20T22:44:46.000Z
Expires On: 2022-11-20T22:44:46.000Z
SHA-1 Fingerprint: 6E:DB:8C:F8:3E:20:88:E4:C6:42:52:5F:32:7E:E7:93:66:89:F3:3
D
SHA-256 Fingerprint: 73:D3:51:83:ED:D3:89:AD:7B:89:4C:AF:AE:34:76:B6:42:FE:0D:
EF:78:C0:A4:66:C2:EB:65:64:C3:D4:7A:B0
```

Certificate PEM 

```
-----BEGIN CERTIFICATE-----
MIICyzCCAhOgAwIBAgIUUCFj7dxITSN9Ugs01Vm8qA1Ow4gowDQYJKoZIhvcNAQEL
BQAwEwERMA8GA1UEAwIgdGVudC5jb20wHhcNMjIwMjEwNDQ2WjcNMjIwMjEwNDQ2
WjIwNDQ2WjAATMREwDwYDVQQDDAh0ZXN0LmNvbTCCASAwDQYJKoZIhvcNAQEBBQAD
ggEPADCCAQoCggEBAR02dS9mx2jFrGuBb22Mjcidf/tCkKtL8Gm+4vIwt1gvrR
XgHZ31B9YIQn/Vo729R2mNKKyBwkyQTkGCO2Ixvv0STBLEIWfb8eTgcIeMyt1V1F
OseBWy402xxjnK3/X+AX+6s2WZIsVe+3CDJGu4ie0V/uVQxx4yA1T9SoKnjBmCa
LCVjL6iVnkUGB8GbkYUPeOaoMjsL6TN1QsoFv9VEB0xBKCP4D7FDbaIy2f9Ng8rS
FEOQoLNtN=XCaSLO4D7j2qFqOVUpFJ3M0oh1x0n5pQ78Z5KEYwVvDKg6v52P8UBM
1o6GeucofaW+dbpLZKp09N1VtFhghXe9AxxN8e+kCAwEAAaMXMBUwEwYDVR0RBBAww
-----END CERTIFICATE-----
```

Copy certificate to clipboard

Certificate private key 

```
-----BEGIN RSA PRIVATE KEY-----
MIIEpQIBAAKCAQEAxT20H2bHaM+aa4Fv2kyNyJ1/+1NwzEu0Eab7i8jC2KNC/BFe
AdneUH1ghCf9Wjvb1HaY0oxIHCTJBOQYI5kjG+/RjMEb4h29eKxOBwizgK2VWUU7
OwF2jPg7bFGOoxf9f4Bf7xN1ZkixV75IICMa7iJaRX+5VDPHjIDVP1KggelMGYSoe
JWwvqJwERQYFI2uTJQ946qgyOwvpm2VDOgW/1UQHTZEoKngFpUNtojLZ/02DmtJ8
Q8Cg=202x0JxMe7gFuNm0e5hSkUncw6iHXHSfmlDvxnkp9jBw0MqDm/nY/xQEw
jw266h9pbS1ukt2k703VW0WGCfd7GDPE2yyQIDAQABaoIBAQCfEUfY4pE0Hqtv
2uEL6De4yXMTwg/Sgn+W3mvtgdgQB4xWEGQrk1kiEUG+HTHyrfJen6XXOvACDYAC/
Hh1Q67xDPVpRjdpuk0tr1W3errvEmpBx99MqH9Y2UGx6Yub3UBJaqfDvja4Nvaon
MxaYJRFBLvAR7f2z2xXV5b0zRPA+rn0YCs1Ler5Y0K79e0G8naTmwIdm2YM6EE
-----END RSA PRIVATE KEY-----
```

Copy private key to clipboard

 You will not be able to view the certificate private key after you close this dialog. To save the keys for future reference, copy and paste the values to another location.

Cancel

Save

- 选择\*将证书复制到剪贴板\*、然后将证书粘贴到外部监控工具中。
- 选择\*将私钥复制到剪贴板\*、然后将密钥粘贴到外部监控工具中。



关闭此对话框后，您将无法查看此私钥。将密钥复制到安全位置。

- 选择\*保存\*以在网格管理器中保存证书。

8. 在外部监控工具上配置以下设置，例如 Grafana 。

以下屏幕截图显示了一个 Grafana 示例：

The screenshot shows the Grafana configuration interface for a Prometheus data source. The 'Name' field is set to 'sg-prometheus'. The 'URL' field is set to 'https://admin-node.example.com:9091'. Under the 'Auth' section, 'TLS Client Auth' and 'With CA Cert' are both enabled. Under 'TLS/SSL Auth Details', the 'CA Cert' field is highlighted. The 'ServerName' field is set to 'admin-node.example.com'.

a. \* 名称 \*：输入连接的名称。

StorageGRID 不需要此信息，但您必须提供一个名称来测试连接。

b. \* URL \*：输入管理节点的域名或 IP 地址。指定 HTTPS 和端口 9091 。

例如：`https://admin-node.example.com:9091`

- c. 启用\* TLS客户端授权\*和\*使用CA证书\*。
- d. 将管理接口服务器证书或CA捆绑包复制并粘贴到TLS/SSL身份验证详细信息下的"CA证书"中。
- e. \* 服务器名称 \*：输入管理节点的域名。

服务器名称必须与管理接口服务器证书中显示的域名匹配。

- f. 保存并测试从 StorageGRID 或本地文件复制的证书和私钥。

现在，您可以使用外部监控工具从 StorageGRID 访问 Prometheus 指标。

有关指标的信息、请参见StorageGRID 监控和故障排除说明。

## 相关信息

["使用StorageGRID 安全证书"](#)

["为网格管理器和租户管理器配置自定义服务器证书"](#)

["监控和放大；故障排除"](#)

## 编辑管理员客户端证书

您可以编辑证书以更改其名称、启用或禁用Prometheus访问、或者在当前证书已过期时上传新证书。

## 您需要的内容

- 您必须具有 root 访问权限。
- 您必须使用支持的浏览器登录到网格管理器。
- 您必须知道管理节点的IP地址或域名。
- 如果您要上传新证书和私钥、它们必须在本地计算机上可用。

## 步骤

1. 选择\*配置\*>\*访问控制\*>\*客户端证书\*。

此时将显示客户端证书页面。此时将列出现有证书。

表中列出了证书到期日期。如果证书即将过期或已过期，则表中会显示一条消息并触发警报。

<input type="button" value="+ Add"/> <input type="button" value="✎ Edit"/> <input type="button" value="✕ Remove"/>		
Name	Allow Prometheus	Expiration Date
<input type="radio"/> test-certificate-upload	✓	2021-06-19 16:11:56 MDT
<input checked="" type="radio"/> test-certificate-generate	✓	2022-08-20 09:42:00 MDT

Displaying 2 certificates.

2. 选择要编辑的证书左侧的单选按钮。
3. 选择 \* 编辑 \*。

此时将显示编辑证书对话框。

Edit Certificate test-certificate-generate

Name

Allow Prometheus

**Certificate Details**

Upload the public key for the client certificate.

Certificate metadata

Subject DN: /CN=test.com  
Serial Number: 0C:11:87:6C:1E:FD:13:16:F3:F2:06:D9:DA:6D:BC:CE:2A:A9:C3:53  
Issuer DN: /CN=test.com  
Issued On: 2020-11-23T15:53:33.000Z  
Expires On: 2022-11-23T15:53:33.000Z  
SHA-1 Fingerprint: AE:E6:70:A7:D3:C3:39:7A:09:F9:62:9B:81:8A:87:CD:43:16:89:A7  
SHA-256 Fingerprint: 63:07:BF:FF:08:1E:84:F1:D4:67:C6:16:B0:35:26:00:C6:A3:13:11:7E:5E:90:EC:7A:7B:EF:23:14:55:3D:56

Certificate PEM

```
-----BEGIN CERTIFICATE-----
MIICyzCCAbOgAwIBAgIUDBGHbB79Exbz8gbZ2m28ziqpw1MwDQYJKoZIhvcNAQEL
BQAwezERMAsGA1UEAwIdGVzdC5jb20wHhcNMjAxMTIzMTU1MzZlWWhcNMjIxMTIz
MTU1MzZlWjAUMREwDwYDVQQDDAh0ZXN0LmNvbTCCASIwDQYJKoZIhvcNAQEBBQAD
ggEPADCCAQoCggEBBAKdgEcneCDFDsLjvLnX9ow6oPrdU7m2EN6SS6xdVI155sCH+
hkW05a2Mym7EhbNrfwOt2nMjQkcaKIrk8OAmutRgG6N1N12FIW0qY0uzFQ0QddLq
n7ymFx6wSa9zYSu7Lp84Yn0/LSDPk+h3Jio7Mrt2X70It5ZDRwFmbLNvEvYEtTS
h+FbNh885AIRO2eLxvC0IRij1by8e7EwK+Wmc97HdxRSgyxIWk6BD47XC+d0rv55
wvtjc/41qc5xsE6XmJ3s2yJg4VARr10y8Icwa9fr00+xPwIdC0NwXkpWJXeBnCoXx
YqQxbWzjz+iVLJqLTMxU8zTTT30zUqN00M82GJUCAwEAAaMKMBUwEwYDVR0RBAAw

```

4. 对证书进行所需的更改。
5. 选择\*保存\*以在网络管理器中保存证书。
6. 如果您上传了新证书：
  - a. 选择\*将证书复制到剪贴板\*将证书粘贴到外部监控工具。
  - b. 使用编辑工具将新的私钥复制并粘贴到外部监控工具中。
  - c. 在外部监控工具中保存并测试证书和私钥。
7. 如果生成了新证书：
  - a. 选择\*将证书复制到剪贴板\*将证书粘贴到外部监控工具。
  - b. 选择\*将私钥复制到剪贴板\*将证书粘贴到外部监控工具。



关闭此对话框后，您将无法查看或复制此私钥。将密钥复制到安全位置。

- c. 在外部监控工具中保存并测试证书和私钥。

正在删除管理员客户端证书

如果您不再需要证书、可以将其删除。

您需要的内容

- 您必须具有 root 访问权限。
- 您必须使用支持的浏览器登录到网格管理器。

步骤

1. 选择\*配置\*>\*访问控制\*>\*客户端证书\*。

此时将显示客户端证书页面。此时将列出现有证书。

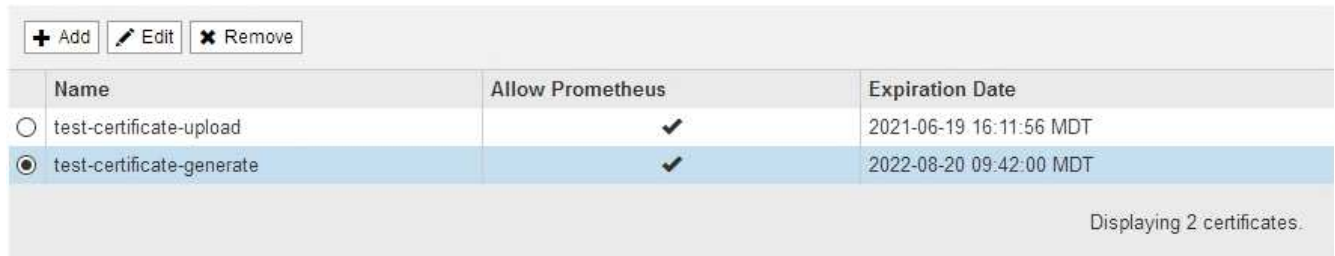

	Name	Allow Prometheus	Expiration Date
<input type="radio"/>	test-certificate-upload	✓	2021-06-19 16:11:56 MDT
<input checked="" type="radio"/>	test-certificate-generate	✓	2022-08-20 09:42:00 MDT

Displaying 2 certificates.

2. 选择要删除的证书左侧的单选按钮。
3. 选择 \* 删除 \*。

此时将显示确认对话框。

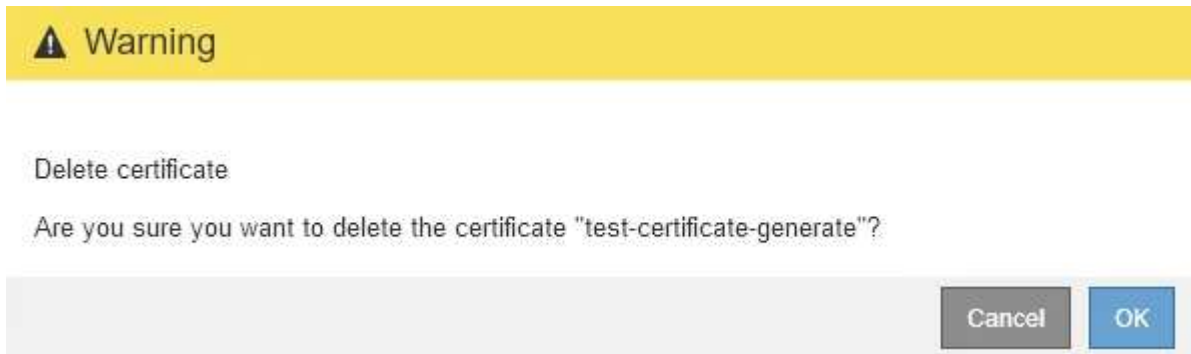

4. 选择 \* 确定 \*。

此证书将被删除。

## 配置密钥管理服务器

您可以配置一个或多个外部密钥管理服务器（KMS）来保护专门配置的设备节点上的数据。

什么是密钥管理服务器（KMS）？

密钥管理服务器（Key Management Server，KMS）是一种外部第三方系统，可使用密钥管理互操作性协议（Key Management Interoperability Protocol，KMIP）为关联 StorageGRID 站点上的 StorageGRID 设备节

点提供加密密钥。

您可以使用一个或多个密钥管理服务器来管理安装期间启用了 \* 节点加密 \* 设置的任何 StorageGRID 设备节点的节点加密密钥。通过将密钥管理服务器与这些设备节点结合使用，您可以保护数据，即使设备已从数据中心删除也是如此。对设备卷进行加密后，除非节点可以与 KMS 通信，否则无法访问设备上的任何数据。



StorageGRID 不会创建或管理用于对设备节点进行加密和解密的外部密钥。如果您计划使用外部密钥管理服务器来保护 StorageGRID 数据，则必须了解如何设置该服务器，并且必须了解如何管理加密密钥。执行密钥管理任务不在本说明的范围之内。如果需要帮助，请参见密钥管理服务器的文档或联系技术支持。

查看 **StorageGRID** 加密方法

StorageGRID 提供了多种数据加密选项。您应查看可用的方法，以确定哪些方法符合数据保护要求。

下表简要总结了 StorageGRID 中可用的加密方法。

加密选项	工作原理	适用场景
网络管理器中的密钥管理服务器 (KMS)	您可以为 StorageGRID 站点配置密钥管理服务器(配置>*系统设置*>*密钥管理服务器*)、并为此设备启用节点加密。然后，设备节点将连接到 KMS 以请求密钥加密密钥 (Key Encryption Key, KEK)。此密钥用于对每个卷上的数据加密密钥 (DEK) 进行加密和解密。	安装期间启用了 * 节点加密 * 的设备节点。设备上的所有数据均可防止物理丢失或从数据中心删除。可与某些 StorageGRID 存储和服务设备结合使用。
SANtricity System Manager 中的驱动器安全性	如果为存储设备启用了驱动器安全功能，则可以使用 SANtricity 系统管理器创建和管理安全密钥。要访问受保护驱动器上的数据，需要使用此密钥。	具有全磁盘加密 (Full Disk Encryption, FDE) 驱动器或联邦信息处理标准 (Federal Information Processing Standard, FIPS) 驱动器的存储设备。安全驱动器上的所有数据均可防止物理丢失或从数据中心删除。不能用于某些存储设备或任何服务设备。  "SG6000 存储设备"  "SG5700 存储设备"  "SG5600 存储设备"
存储对象加密网络选项	可以在网络管理器中启用*存储对象加密*选项(配置>*系统设置*>*网络选项*)。启用后，任何未在存储分段级别或对象级别加密的新对象都会在载入期间进行加密。	新载入的 S3 和 Swift 对象数据。现有存储的对象不会加密。对象元数据和其他敏感数据未加密。  "配置存储的对象加密"

加密选项	工作原理	适用场景
S3 存储分段加密	问题描述 PUT 分段加密请求以对分段启用加密。任何未在对象级别加密的新对象都会在载入期间进行加密。	<p>仅新载入的S3对象数据。必须为存储分段指定加密。现有存储分段对象未加密。对象元数据和其他敏感数据未加密。</p> <p><a href="#">"使用 S3"</a></p>
S3 对象服务器端加密 (SS3)	您可以问题描述 S3请求以存储对象并包括 x-amz-server-side-encryption 请求标题。	<p>仅新载入的S3对象数据。必须为此对象指定加密。对象元数据和其他敏感数据未加密。</p> <p>StorageGRID 负责管理密钥。</p> <p><a href="#">"使用 S3"</a></p>
使用客户提供的密钥 (SSI-C) 进行 S3 对象服务器端加密	<p>您可以问题描述 S3 请求以存储一个对象并包含三个请求标头。</p> <ul style="list-style-type: none"> <li>• x-amz-server-side-encryption-customer-algorithm</li> <li>• x-amz-server-side-encryption-customer-key</li> <li>• x-amz-server-side-encryption-customer-key-MD5</li> </ul>	<p>仅新载入的S3对象数据。必须为此对象指定加密。对象元数据和其他敏感数据未加密。</p> <p>密钥在 StorageGRID 之外进行管理。</p> <p><a href="#">"使用 S3"</a></p>
外部卷或数据存储库加密	如果您的部署平台支持，则可以在 StorageGRID 外部使用加密方法对整个卷或数据存储库进行加密。	<p>所有对象数据，元数据和系统配置数据，假设每个卷或数据存储库都已加密。</p> <p>外部加密方法可以更严格地控制加密算法和密钥。可以与列出的其他方法结合使用。</p>
StorageGRID 外部的对象加密	在将对象数据和元数据载入 StorageGRID 之前，您可以在 StorageGRID 外部使用加密方法对这些数据和元数据进行加密。	<p>仅限对象数据和元数据（系统配置数据不加密）。</p> <p>外部加密方法可以更严格地控制加密算法和密钥。可以与列出的其他方法结合使用。</p> <p><a href="#">"Amazon Simple Storage Service —开发人员指南：使用客户端加密保护数据"</a></p>



## 使用多种加密方法

根据您的要求，您一次可以使用多种加密方法。例如：

- 您可以使用 KMS 来保护设备节点，也可以使用 SANtricity 系统管理器中的驱动器安全功能在同一设备中的自加密驱动器上 " d 进行灵活加密 " 数据。
- 您可以使用 KMS 来保护设备节点上的数据安全，也可以使用存储对象加密网格选项在载入所有对象时对其进行加密。

如果只有一小部分对象需要加密，请考虑在存储分段或单个对象级别控制加密。启用多个级别的加密会产生额外的性能成本。

## **KMS** 和设备配置概述

在使用密钥管理服务器（KMS）保护设备节点上的 StorageGRID 数据之前，必须完成两项配置任务：设置一个或多个 KMS 服务器以及为设备节点启用节点加密。完成这两项配置任务后，密钥管理过程将自动进行。

此流程图显示了使用 KMS 在设备节点上保护 StorageGRID 数据的高级步骤。

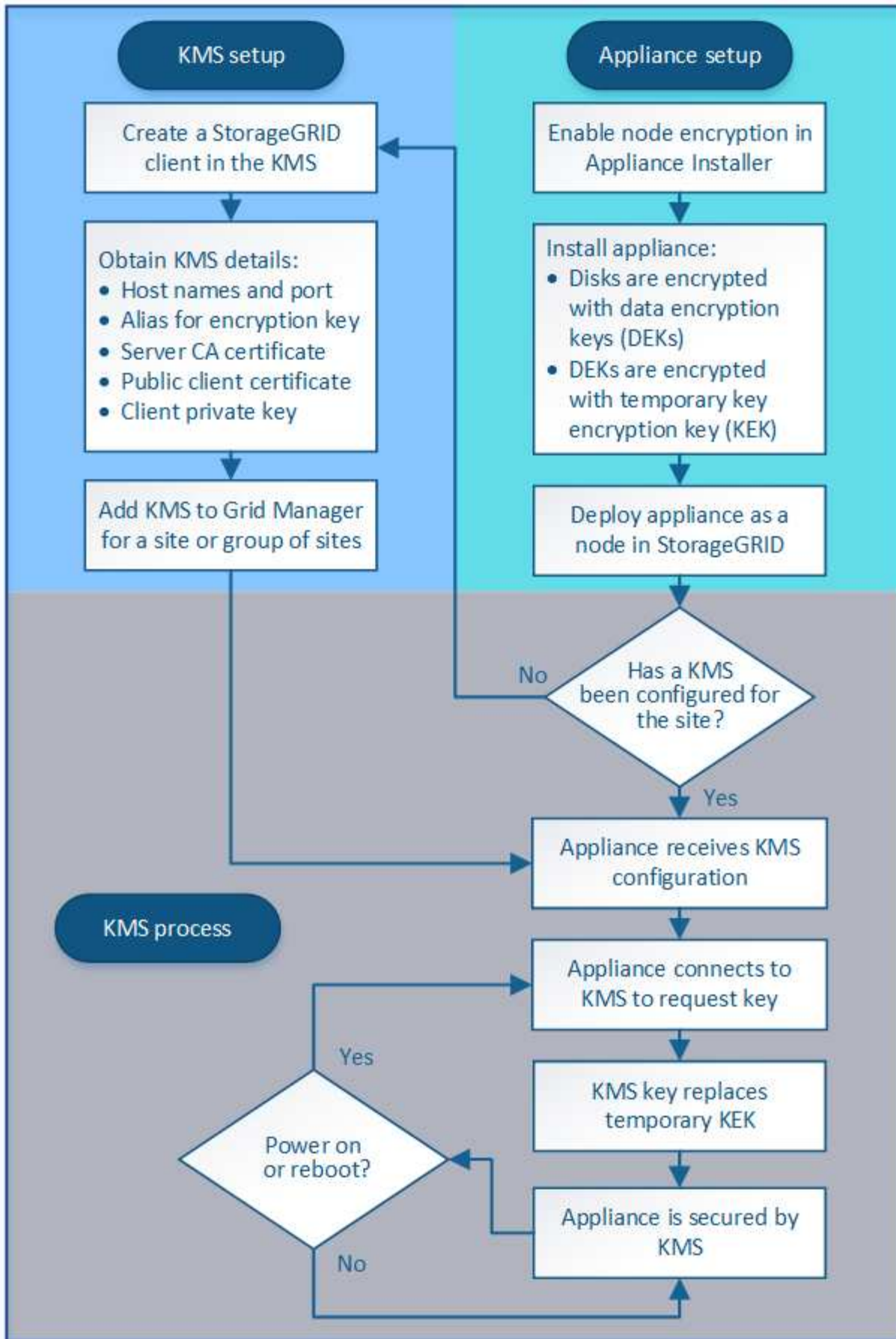

流程图显示了 KMS 设置和设备设置并行进行；但是，您可以根据需要在为新设备节点启用节点加密之前或之后

设置密钥管理服务器。

### 设置密钥管理服务器(KMS)

设置密钥管理服务器包括以下高级步骤。

步骤	请参见
访问 KMS 软件，并向每个 KMS 或 KMS 集群添加一个 StorageGRID 客户端。	<a href="#">"在KMS中将StorageGRID 配置为客户端"</a>
在 KMS 上获取 StorageGRID 客户端所需的信息。	<a href="#">"在KMS中将StorageGRID 配置为客户端"</a>
将 KMS 添加到网格管理器中，将其分配到一个站点或一组默认站点，上传所需的证书并保存 KMS 配置。	<a href="#">"添加密钥管理服务器(KMS)"</a>

### 设置设备

设置要使用 KMS 的设备节点包括以下高级步骤。

1. 在设备安装的硬件配置阶段，使用 StorageGRID 设备安装程序为设备启用 \* 节点加密 \* 设置。



在将设备添加到网格后，您无法启用 \* 节点加密 \* 设置，也无法对未启用节点加密的设备使用外部密钥管理。

2. 运行 StorageGRID 设备安装程序。在安装期间，系统会为每个设备卷分配一个随机数据加密密钥（DEK），如下所示：
  - 这些 DEKs 用于对每个卷上的数据进行加密。这些密钥是通过设备操作系统中的 Linux 统一密钥设置（LUKS）磁盘加密生成的，不能更改。
  - 每个 DEK 都通过主密钥加密密钥（KEK）进行加密。初始 KEK 是一个临时密钥，用于对密钥进行加密，直到设备可以连接到 KMS 为止。
3. 将设备节点添加到 StorageGRID。

有关详细信息，请参阅以下内容：

- ["SG100和AMP； SG1000服务设备"](#)
- ["SG6000 存储设备"](#)
- ["SG5700 存储设备"](#)
- ["SG5600 存储设备"](#)

### 密钥管理加密过程（自动发生）

密钥管理加密包括以下高级步骤，这些步骤会自动执行。

1. 在网格中安装启用了节点加密的设备时，StorageGRID 会确定包含新节点的站点是否存在 KMS 配置。
  - 如果已为站点配置 KMS，则设备将接收 KMS 配置。

- 如果尚未为站点配置 KMS ，则设备上的数据将继续由临时 KEK 加密，直到您为站点配置 KMS 且设备收到 KMS 配置为止。

2. 设备使用 KMS 配置连接到 KMS 并请求加密密钥。
3. KMS 会向设备发送加密密钥。KMS 中的新密钥将取代临时的 KEK ，现在用于对设备卷的 DEK 进行加密和解密。



加密设备节点连接到配置的 KMS 之前存在的任何数据都将使用临时密钥进行加密。但是，在将临时密钥替换为 KMS 加密密钥之前，不应将设备卷视为不受从数据中心删除的保护。

4. 如果设备已启动或重新启动，它将重新连接到 KMS 以请求密钥。保存在易失性内存中的密钥在断电或重新启动后无法生存。

### 使用密钥管理服务器的注意事项和要求

在配置外部密钥管理服务器（KMS）之前，您必须了解注意事项和要求。

#### KMIP 要求是什么？

StorageGRID 支持 KMIP 1.4 版。

["密钥管理互操作性协议规范 1.4 版"](#)

设备节点与配置的 KMS 之间的通信使用安全 TLS 连接。StorageGRID 支持 KMIP 使用以下 TLS v1.2 密码：

- tls\_ECDHE\_RSA\_WIT\_AES\_256\_GCM\_SHA384
- tls\_ECDHE\_ECDSA\_WIT\_AES\_256\_GCM\_SHA384

您必须确保使用节点加密的每个设备节点都可以通过网络访问为站点配置的 KMS 或 KMS 集群。

网络防火墙设置必须允许每个设备节点通过用于密钥管理互操作性协议（Key Management Interoperability Protocol，KMIP）通信的端口进行通信。默认 KMIP 端口为 5696。

#### 支持哪些设备？

您可以使用密钥管理服务器（Key Management Server，KMS）管理网格中启用了 \* 节点加密 \* 设置的任何 StorageGRID 设备的加密密钥。只有在使用 StorageGRID 设备安装程序安装设备的硬件配置阶段，才能启用此设置。



在将设备添加到网格后，您无法启用节点加密，并且不能对未启用节点加密的设备使用外部密钥管理。

您可以对以下 StorageGRID 设备和设备节点使用已配置的 KMS：

设备	节点类型
SG1000 服务设备	管理节点或网关节点
SG100 服务设备	管理节点或网关节点

设备	节点类型
SG6000 存储设备	存储节点
SG5700 存储设备	存储节点
SG5600 存储设备	存储节点

您不能对基于软件（非设备）的节点使用已配置的 KMS，包括以下节点：

- 部署为虚拟机（VM）的节点
- 在Linux主机上的Docker容器中部署的节点

在这些其他平台上部署的节点可以在数据存储库或磁盘级别使用 StorageGRID 外部的加密。

应在何时配置密钥管理服务器？

对于新安装，通常应在创建租户之前在网格管理器中设置一个或多个密钥管理服务器。此顺序可确保节点在存储任何对象数据之前受到保护。

您可以在安装设备节点之前或之后在网格管理器中配置密钥管理服务器。

我需要多少个密钥管理服务器？

您可以配置一个或多个外部密钥管理服务器，以便为 StorageGRID 系统中的设备节点提供加密密钥。每个 KMS 都为单个站点或一组站点上的 StorageGRID 设备节点提供一个加密密钥。

StorageGRID 支持使用 KMS 集群。每个 KMS 集群都包含多个复制的密钥管理服务器，这些服务器共享配置设置和加密密钥。建议使用 KMS 集群进行密钥管理，因为它可以提高高可用性配置的故障转移功能。

例如，假设您的 StorageGRID 系统有三个数据中心站点。您可以将一个 KMS 集群配置为为 Data Center 1 上的所有设备节点提供密钥，而将另一个 KMS 集群配置为为所有其他站点上的所有设备节点提供密钥。添加第二个 KMS 集群时，您可以为 Data Center 2 和 Data Center 3 配置默认 KMS。

请注意，不能对非设备节点或在安装期间未启用 \* 节点加密 \* 设置的任何设备节点使用 KMS。

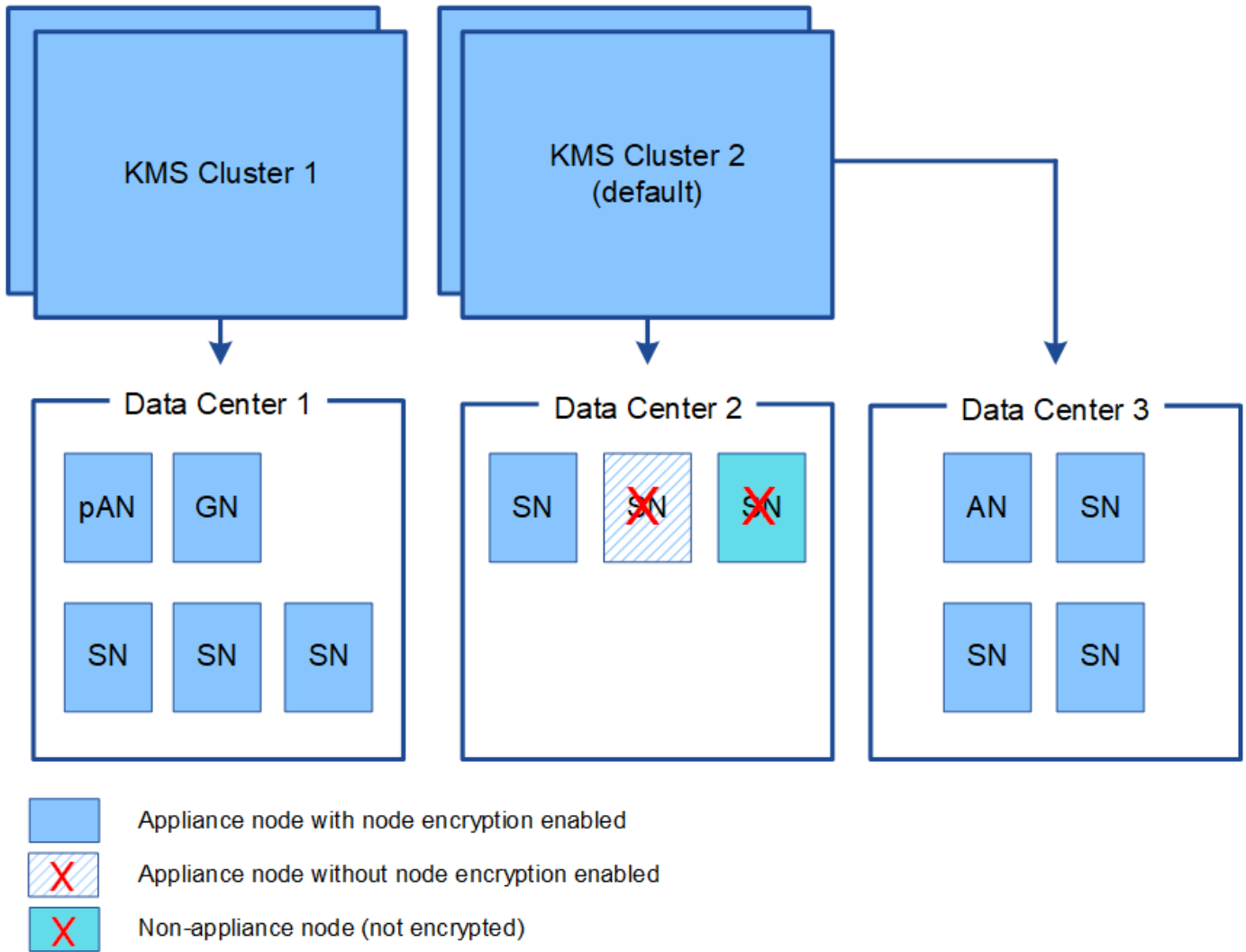

轮换密钥时会发生什么情况？

作为安全最佳实践，您应定期轮换每个已配置的 KMS 使用的加密密钥。

在旋转加密密钥时，请使用 KMS 软件将该密钥从上次使用的版本轮换到同一密钥的新版本。请勿旋转到完全不同的密钥。



切勿尝试通过在网管管理器中更改 KMS 的密钥名称（别名）来轮换密钥。而是通过更新 KMS 软件中的密钥版本来轮换密钥。对新密钥使用与先前密钥相同的密钥别名。如果更改已配置 KMS 的密钥别名，则 StorageGRID 可能无法对数据进行解密。

新密钥版本可用时：

- 它会自动分发到与 KMS 关联的站点上的加密设备节点。分发应在轮换密钥后的一小时内完成。
- 如果在分发新密钥版本时加密设备节点脱机，则该节点将在重新启动后立即收到新密钥。
- 如果由于任何原因无法使用新密钥版本对设备卷进行加密，则会为此设备节点触发 \* KMS 加密密钥轮换失败 \* 警报。您可能需要联系技术支持以帮助解决此警报。

是否可以在设备节点加密后重复使用它？

如果需要将加密设备安装到另一个 StorageGRID 系统中，则必须先停用网格节点，才能将对象数据移动到另一个节点。然后，您可以使用 StorageGRID 设备安装程序清除 KMS 配置。清除 KMS 配置将禁用 \* 节点加密 \* 设置，并删除设备节点与 StorageGRID 站点的 KMS 配置之间的关联。



如果无法访问 KMS 加密密钥，则设备上保留的任何数据将无法再访问并永久锁定。

"SG100和AMP； SG1000服务设备"

"SG6000 存储设备"

"SG5700 存储设备"

"SG5600 存储设备"

更改站点的 **KMS** 的注意事项

每个密钥管理服务器（Key Management Server，KMS）或 KMS 集群都会为单个站点或一组站点上的所有设备节点提供一个加密密钥。如果需要更改站点使用的 KMS，则可能需要将加密密钥从一个 KMS 复制到另一个 KMS。

如果更改站点使用的 KMS，则必须确保可以使用存储在新 KMS 上的密钥对该站点上先前加密的设备节点进行解密。在某些情况下，您可能需要将当前版本的加密密钥从原始 KMS 复制到新 KMS。您必须确保 KMS 具有正确的密钥，以便对站点上的加密设备节点进行解密。

例如：

1. 您最初会配置一个默认 KMS，以便对没有专用 KMS 的所有站点进行适用场景。
2. 保存 KMS 后，所有启用了 \* 节点加密 \* 设置的设备节点都会连接到 KMS 并请求加密密钥。此密钥用于对所有站点上的设备节点进行加密。此外，还必须使用此相同密钥对这些设备进行解密。

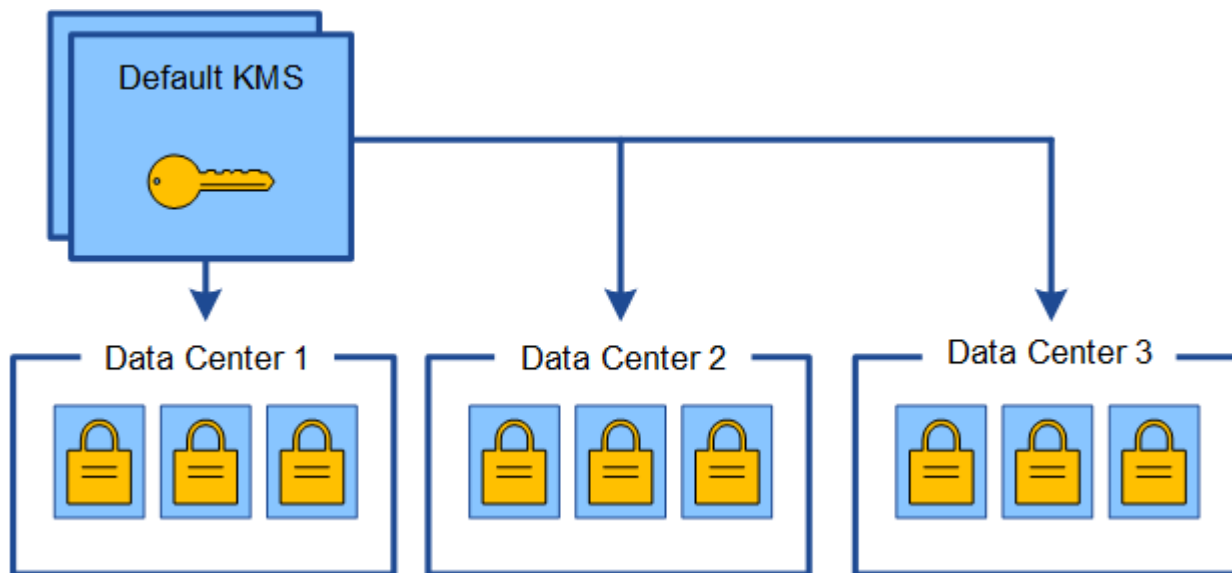

3. 您决定为一个站点（图中的数据中心 3）添加站点专用的 KMS。但是，由于设备节点已加密，因此在尝试保存站点专用 KMS 的配置时会发生验证错误。之所以出现此错误，是因为站点特定的 KMS 没有正确的密

钥来对该站点上的节点进行解密。

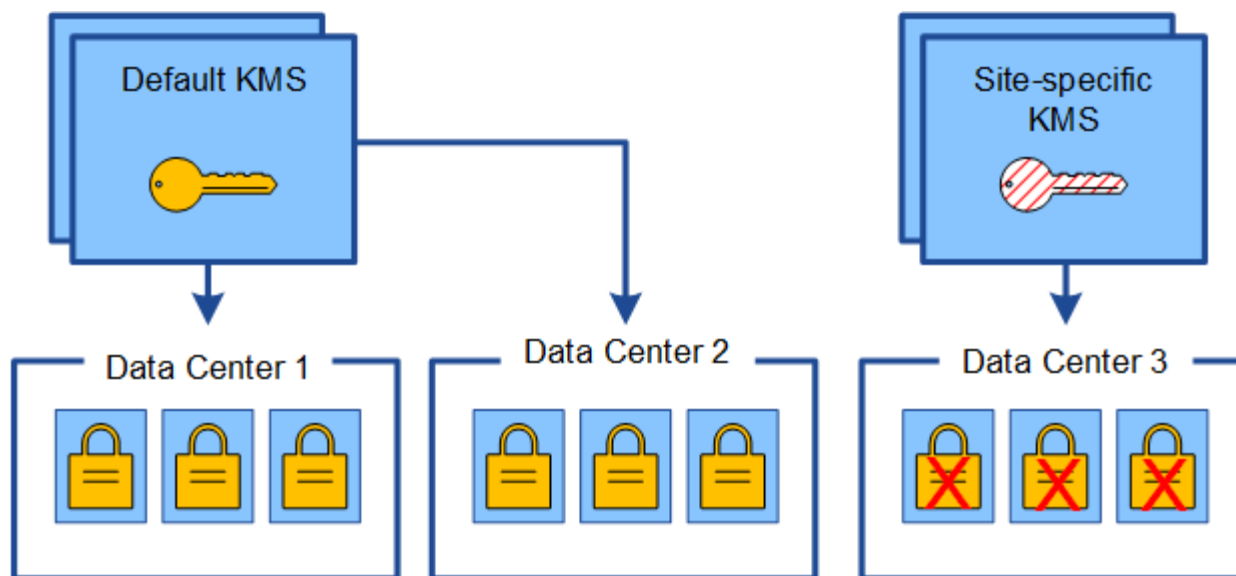

4. 要解决问题描述 问题，请将当前版本的加密密钥从默认 KMS 复制到新的 KMS。（从技术上讲，您可以将原始密钥复制到具有相同别名的新密钥。原始密钥将成为新密钥的先前版本。）现在，站点特定的 KMS 具有用于对数据中心 3 上的设备节点进行解密的正确密钥，因此可以将其保存在 StorageGRID 中。

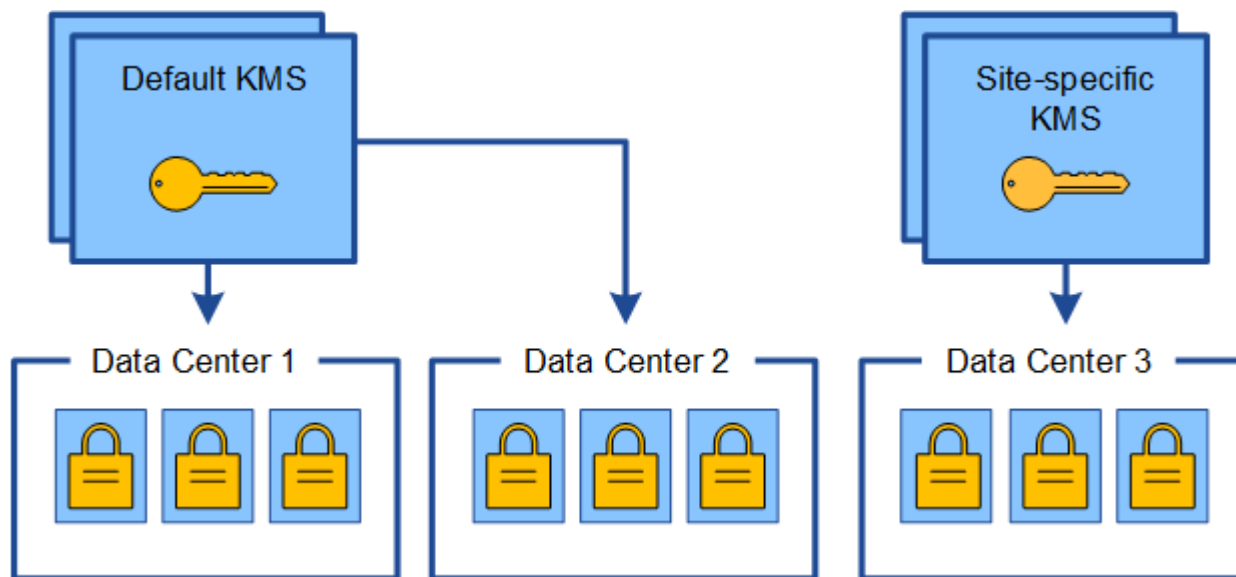

#### 更改站点使用的 KMS 的用例

下表总结了更改站点 KMS 的最常见情况下所需的步骤。

更改站点 KMS 的用例	所需步骤
您有一个或多个站点特定的 KMS 条目，并且希望使用其中一个条目作为默认 KMS。	编辑站点特定的 KMS。在 * 管理密钥 * 字段中，选择 * 不受其他 KMS（默认 KMS）管理的站点 *。现在，站点专用的 KMS 将用作默认 KMS。它将适用于没有专用 KMS 的任何站点。  "编辑密钥管理服务器(KMS)"



更改站点 <b>KMS</b> 的用例	所需步骤
您有一个默认 KMS ，并且在扩展中添加了一个新站点。您不希望对新站点使用默认 KMS 。	<ol style="list-style-type: none"> <li>1. 如果新站点上的设备节点已被默认 KMS 加密，请使用 KMS 软件将当前版本的加密密钥从默认 KMS 复制到新 KMS 。</li> <li>2. 使用网格管理器添加新的 KMS 并选择站点。</li> </ol> <p><a href="#">"添加密钥管理服务器(KMS)"</a></p>
您希望站点的 KMS 使用其他服务器。	<ol style="list-style-type: none"> <li>1. 如果站点上的设备节点已由现有 KMS 加密，请使用 KMS 软件将当前版本的加密密钥从现有 KMS 复制到新 KMS 。</li> <li>2. 使用网格管理器编辑现有 KMS 配置并输入新的主机名或 IP 地址。</li> </ol> <p><a href="#">"添加密钥管理服务器(KMS)"</a></p>

在**KMS**中将**StorageGRID** 配置为客户端

您必须将 StorageGRID 配置为每个外部密钥管理服务器或 KMS 集群的客户端，然后将 KMS 添加到 StorageGRID 。

关于此任务

这些说明适用于 Thales CipherTrust Manager k170v 2.0 ， 2.1 和 2.2 版。如果您对在 StorageGRID 中使用其他密钥管理服务器有任何疑问，请联系技术支持。

### "Thales CipherTrust Manager"

步骤

1. 在 KMS 软件中，为计划使用的每个 KMS 或 KMS 集群创建一个 StorageGRID 客户端。

每个 KMS 都会为单个站点或一组站点上的 StorageGRID 设备节点管理一个加密密钥。

2. 在 KMS 软件中，为每个 KMS 或 KMS 集群创建 AES 加密密钥。

加密密钥需要可导出。

3. 记录每个 KMS 或 KMS 集群的以下信息。

将 KMS 添加到 StorageGRID 时需要此信息。

- 每个服务器的主机名或 IP 地址。
- KMS 使用的 KMIP 端口。
- KMS 中加密密钥的密钥别名。



此加密密钥必须已存在于 KMS 中。StorageGRID 不会创建或管理 KMS 密钥。

4. 对于每个 KMS 或 KMS 集群，获取一个由证书颁发机构（CA）签名的服务器证书，或者一个包含 PEM 编

码的每个 CA 证书文件的证书捆绑包，这些证书按证书链顺序串联。

通过服务器证书，外部 KMS 可以向 StorageGRID 进行身份验证。

- 证书必须使用 Privacy Enhanced Mail (PEM) Base-64 编码的 X.509 格式。
- 每个服务器证书中的 "使用者备用名称 (SAN)" 字段必须包含 StorageGRID 要连接到的完全限定域名 (FQDN) 或 IP 地址。



在 StorageGRID 中配置 KMS 时，必须在 \* 主机名 \* 字段中输入相同的 FQDN 或 IP 地址。

- 服务器证书必须与 KMS 的 KMIP 接口使用的证书匹配，该接口通常使用端口 5696。

#### 5. 获取外部 KMS 颁发给 StorageGRID 的公有客户端证书以及客户端证书的专用密钥。

客户端证书允许 StorageGRID 向 KMS 进行身份验证。

### 添加密钥管理服务器(KMS)

您可以使用 StorageGRID 密钥管理服务器向导添加每个 KMS 或 KMS 集群。

您需要的内容

- 您必须已查看 ["使用密钥管理服务器的注意事项和要求"](#)。
- 您必须拥有 ["已在 KMS 中将 StorageGRID 配置为客户端"](#)和必须具有每个KMS或KMS集群的所需信息
- 您必须具有 root 访问权限。
- 您必须使用支持的浏览器登录到网格管理器。

关于此任务

如果可能，请先配置任何站点特定的密钥管理服务器，然后再配置一个默认 KMS，以便对所有不受另一个 KMS 管理的站点进行适用场景。如果首先创建默认 KMS，则网格中所有节点加密的设备都将使用默认 KMS 进行加密。如果要稍后创建站点专用的 KMS，则必须先将当前版本的加密密钥从默认 KMS 复制到新的 KMS。

#### ["更改站点的 KMS 的注意事项"](#)

步骤

1. ["第 1 步：输入 KMS 详细信息"](#)
2. ["第 2 步：上传服务器证书"](#)
3. ["第 3 步：上传客户端证书"](#)

第 1 步：输入 KMS 详细信息

在添加密钥管理服务器向导的步骤 1（输入 KMS 详细信息）中，您可以提供有关 KMS 或 KMS 集群的详细信息。

步骤

1. 选择\*配置系统设置密钥管理服务器\*。

此时将显示密钥管理服务器页面，并选中配置详细信息选项卡。

### Key Management Server

If your StorageGRID system includes appliance nodes with node encryption enabled, you can use an external key management server (KMS) to manage the encryption keys that protect your StorageGRID at rest.

Configuration Details    Encrypted Nodes

You can configure more than one KMS (or KMS cluster) to manage the encryption keys for appliance nodes. For example, you can configure one default KMS to manage the keys for all appliance nodes within a group of sites and a second KMS to manage the keys for the appliance nodes at a particular site.

Before adding a KMS:

- Ensure that the KMS is KMIP-compliant.
- Configure StorageGRID as a client in the KMS.
- Enable node encryption for each appliance during appliance installation. You cannot enable node encryption after an appliance is added to the grid and you cannot use a KMS for appliances that do not have node encryption enabled.

For complete instructions, see [administering StorageGRID](#).

KMS Display Name	Key Name	Manages keys for	Hostname	Certificate Status
No key management servers have been configured. Select <b>Create</b> .				

## 2. 选择 \* 创建 \*。

此时将显示添加密钥管理服务器向导的第 1 步（输入 KMS 详细信息）。

### Add a Key Management Server

1 Enter KMS Details    2 Upload Server Certificate    3 Upload Client Certificates

Enter information about the external key management server (KMS) and the StorageGRID client you configured in that KMS. If you are configuring a KMS cluster, select + to add a hostname for each server in the cluster.

KMS Display Name

Key Name

Manages keys for

Port

Hostname

## 3. 为 KMS 和您在该 KMS 中配置的 StorageGRID 客户端输入以下信息。

字段	Description
Kms 显示名称	一个描述性名称，可帮助您标识此 KMS 。必须介于 1 到 64 个字符之间。
密钥名称	StorageGRID 客户端在 KMS 中的确切密钥别名。必须介于 1 到 255 个字符之间。
管理的密钥	<p>将与此 KMS 关联的 StorageGRID 站点。如果可能，您应先配置任何站点特定的密钥管理服务器，然后再配置一个默认 KMS，以便对不受另一个 KMS 管理的所有站点进行适用场景。</p> <ul style="list-style-type: none"> <li>• 如果此 KMS 将管理特定站点上设备节点的加密密钥，请选择一个站点。</li> <li>• 选择 * 不受其他 KMS 管理的站点（默认 KMS）* 可配置一个默认 KMS，该 KMS 将应用于没有专用 KMS 的任何站点以及您在后续扩展中添加的任何站点。 <ul style="list-style-type: none"> <li>◦ 注意：* 如果您选择的站点先前已被默认 KMS 加密，但未向新 KMS 提供当前版本的原始加密密钥，则保存 KMS 配置时将发生验证错误。</li> </ul> </li> </ul>
Port	KMS 服务器用于密钥管理互操作性协议（Key Management Interoperability Protocol，KMIP）通信的端口。默认为 5696，即 KMIP 标准端口。
主机名	<p>KMS 的完全限定域名或 IP 地址。</p> <ul style="list-style-type: none"> <li>• 注：* 服务器证书的 SAN 字段必须包含您在此处输入的 FQDN 或 IP 地址。否则，StorageGRID 将无法连接到 KMS 或 KMS 集群中的所有服务器。</li> </ul>

4. 如果您使用的是 KMS 集群，请选择加号 **+** 为集群中的每个服务器添加主机名。

5. 选择 \* 下一步 \*。

此时将显示添加密钥管理服务器向导的第2步(上传服务器证书)。

## 第 2 步：上传服务器证书

在添加密钥管理服务器向导的第 2 步（上传服务器证书）中，您可以上传 KMS 的服务器证书（或证书包）。通过服务器证书，外部 KMS 可以向 StorageGRID 进行身份验证。

### 步骤

1. 从 \* 步骤 2（上传服务器证书）\* 中，浏览到保存的服务器证书或证书包的位置。

## Add a Key Management Server



Upload a server certificate signed by the certificate authority (CA) on the external key management server (KMS) or a certificate bundle. The server certificate allows the KMS to authenticate itself to StorageGRID.

Server Certificate 

Cancel

Back

Next

2. 上传证书文件。

此时将显示服务器证书元数据。

## Add a Key Management Server



Upload a server certificate signed by the certificate authority (CA) on the external key management server (KMS) or a certificate bundle. The server certificate allows the KMS to authenticate itself to StorageGRID.

Server Certificate ⓘ  k170vCA.pem

### Server Certificate Metadata

```
Server DN: /C=US/ST=MD/L=Belcamp/O=Gemalto/CN=KeySecure Root CA
Serial Number: 71:CD:6D:72:53:B5:6D:0A:8C:69:13:0D:4D:D7:81:0E
Issue DN: /C=US/ST=MD/L=Belcamp/O=Gemalto/CN=KeySecure Root CA
Issued On: 2020-10-15T21:12:45.000Z
Expires On: 2030-10-13T21:12:45.000Z
SHA-1 Fingerprint: EE:E4:6E:17:86:DF:56:B4:F5:AF:A2:3C:BD:56:6B:10:DB:B2:5A:79
```

Cancel

Back

Next



如果您上传的是证书捆绑包，则每个证书的元数据将显示在其自己的选项卡上。

### 3. 选择 \* 下一步 \*。

此时将显示添加密钥管理服务器向导的第3步(上传客户端证书)。

#### 第 3 步：上传客户端证书

在添加密钥管理服务器向导的第 3 步（上传客户端证书）中，您可以上传客户端证书和客户端证书专用密钥。客户端证书允许 StorageGRID 向 KMS 进行身份验证。

#### 步骤

1. 从 \* 步骤 3（上传客户端证书）\* 中，浏览到客户端证书的位置。

## Add a Key Management Server



Upload the client certificate and the client certificate private key. The client certificate is issued to StorageGRID by the external key management server (KMS), and it allows StorageGRID to authenticate itself to the KMS.

Client Certificate 

Client Certificate Private Key 

Cancel

Back

Save

2. 上传客户端证书文件。

此时将显示客户端证书元数据。

3. 浏览到客户端证书的专用密钥位置。

4. 上传私钥文件。

此时将显示客户端证书和客户端证书专用密钥的元数据。

## Add a Key Management Server



Upload the client certificate and the client certificate private key. The client certificate is issued to StorageGRID by the external key management server (KMS), and it allows StorageGRID to authenticate itself to the KMS.

Client Certificate   k170vClientCert.pem

```
Server DN: /CN=admin/UID=  
Serial Number: 7D:5A:8A:27:02:40:C8:F5:19:A1:28:22:E7:D6:E2:EB  
Issue DN: /C=US/ST=MD/L=Belcamp/O=Gemalto/CN=KeySecure Root CA  
Issued On: 2020-10-15T23:31:49.000Z  
Expires On: 2022-10-15T23:31:49.000Z  
SHA-1 Fingerprint: A7:10:AC:39:85:42:80:8F:FF:62:AD:A1:BD:CF:4C:90:F3:E9:36:69
```

Client Certificate Private Key   k170vClientKey.pem

Cancel

Back

Save

### 5. 选择 \* 保存 \*。

测试密钥管理服务器与设备节点之间的连接。如果所有连接均有效，并且在 KMS 上找到正确的密钥，则新的密钥管理服务器将添加到密钥管理服务器页面上的表中。



添加 KMS 后，密钥管理服务器页面上的证书状态将立即显示为未知。StorageGRID 可能需要长达 30 分钟才能获取每个证书的实际状态。您必须刷新 Web 浏览器才能查看当前状态。

### 6. 如果选择 \* 保存 \* 时显示错误消息，请查看消息详细信息，然后选择 \* 确定 \*。

例如，如果连接测试失败，您可能会收到 422： Unprocessable Entity 错误。

### 7. 如果需要保存当前配置而不测试外部连接，请选择 \* 强制保存 \*。



## Add a Key Management Server



Upload the client certificate and the client certificate private key. The client certificate is issued to StorageGRID by the external key management server (KMS), and it allows StorageGRID to authenticate itself to the KMS.

Client Certificate ⓘ  k170vClientCert.pem

Server DN: /CN=admin/UID=  
Serial Number: 7D:5A:8A:27:02:40:C8:F5:19:A1:28:22:E7:D6:E2:EB  
Issue DN: /C=US/ST=MD/L=Belcamp/O=Gemalto/CN=KeySecure Root CA  
Issued On: 2020-10-15T23:31:49.000Z  
Expires On: 2022-10-15T23:31:49.000Z  
SHA-1 Fingerprint: A7:10:AC:39:85:42:80:8F:FF:62:AD:A1:BD:CF:4C:90:F3:E9:36:69

Client Certificate Private Key ⓘ  k170vClientKey.pem

Select **Force Save** to save this KMS without testing the external connections. If there is an issue with the configuration, you might not be able to reboot any FDE-enabled appliance nodes at the affected site, and you might lose access to your data.

Cancel

Back

Force Save

Save



选择 \* 强制保存 \* 可保存 KMS 配置，但不会测试每个设备与该 KMS 的外部连接。如果具有此配置的问题描述，则可能无法重新启动受影响站点上已启用节点加密的设备节点。在问题解决之前，您可能无法访问数据。

- 查看确认警告，如果确实要强制保存配置，请选择 \* 确定 \*。

### Warning

Confirm force-saving the KMS configuration

Are you sure you want to save this KMS without testing the external connections?

If there is an issue with the configuration, you might not be able to reboot any appliance nodes with node encryption enabled at the affected site, and you might lose access to your data.

Cancel

OK

已保存 KMS 配置，但未测试与 KMS 的连接。

## 查看KMS详细信息

您可以查看有关 StorageGRID 系统中每个密钥管理服务器（KMS）的信息，包括服务器和客户端证书的当前状态。

### 步骤

1. 选择\*配置系统设置密钥管理服务器\*。

此时将显示密钥管理服务器页面。配置详细信息选项卡显示了已配置的任何密钥管理服务器。

#### Key Management Server

If your StorageGRID system includes appliance nodes with node encryption enabled, you can use an external key management server (KMS) to manage the encryption keys that protect your StorageGRID at rest.

Configuration Details    Encrypted Nodes

You can configure more than one KMS (or KMS cluster) to manage the encryption keys for appliance nodes. For example, you can configure one default KMS to manage the keys for all appliance nodes within a group of sites and a second KMS to manage the keys for the appliance nodes at a particular site.

Before adding a KMS:

- Ensure that the KMS is KMIP-compliant.
- Configure StorageGRID as a client in the KMS.
- Enable node encryption for each appliance during appliance installation. You cannot enable node encryption after an appliance is added to the grid and you cannot use a KMS for appliances that do not have node encryption enabled.

For complete instructions, see [administering StorageGRID](#).

+ Create    Edit    Remove				
KMS Display Name	Key Name	Manages keys for	Hostname	Certificate Status
<input checked="" type="radio"/> Default KMS	test	Sites not managed by another KMS (default KMS)	10.96.99.164	✓ All certificates are valid

2. 查看每个 KMS 的表中的信息。

字段	Description
Kms 显示名称	KMS 的描述性名称。
密钥名称	KMS 中 StorageGRID 客户端的密钥别名。
管理的密钥	与 KMS 关联的 StorageGRID 站点。  此字段显示特定 StorageGRID 站点的名称或 * 不由其他 KMS（默认 KMS）管理的站点。 *

字段	Description
主机名	<p>KMS 的完全限定域名或 IP 地址。</p> <p>如果集群包含两个密钥管理服务器，则会列出这两个服务器的完全限定域名或 IP 地址。如果集群中有两个以上的密钥管理服务器，则会列出第一个 KMS 的完全限定域名或 IP 地址以及集群中其他密钥管理服务器的数量。</p> <p>例如： 10.10.10.10 and 10.10.10.11 或 10.10.10.10 and 2 others。</p> <p>要查看集群中的所有主机名，请选择一个 KMS ，然后选择 * 编辑 * 。</p>
证书状态	<p>服务器证书，可选 CA 证书和客户端证书的当前状态： 有效，已过期，即将到期或未知。</p> <ul style="list-style-type: none"> <li>注意： * StorageGRID 可能需要长达 30 分钟才能更新证书状态。您必须刷新 Web 浏览器才能查看当前值。</li> </ul>

3. 如果证书状态为未知，请等待长达 30 分钟，然后刷新 Web 浏览器。



添加 KMS 后，密钥管理服务器页面上的证书状态将立即显示为未知。StorageGRID 可能需要长达 30 分钟才能获取每个证书的实际状态。您必须刷新 Web 浏览器才能查看实际状态。

4. 如果证书状态列指示证书已过期或即将到期，请尽快解决问题描述。

有关StorageGRID 的监控和故障排除说明、请参见针对\* KMS CA证书到期\*、\* KMS客户端证书到期\*和\* KMS服务器证书到期\*警报的建议操作。



要保持数据访问，您必须尽快解决任何证书问题。

#### 相关信息

["监控和放大；故障排除"](#)

#### 查看加密节点

您可以查看有关 StorageGRID 系统中已启用 \* 节点加密 \* 设置的设备节点的信息。

#### 步骤

1. 选择\*配置系统设置密钥管理服务器\*。

此时将显示密钥管理服务器页面。配置详细信息选项卡显示已配置的任何密钥管理服务器。

## Key Management Server

If your StorageGRID system includes appliance nodes with node encryption enabled, you can use an external key management server (KMS) to manage the encryption keys that protect your StorageGRID at rest.

Configuration Details **Encrypted Nodes**

You can configure more than one KMS (or KMS cluster) to manage the encryption keys for appliance nodes. For example, you can configure one default KMS to manage the keys for all appliance nodes within a group of sites and a second KMS to manage the keys for the appliance nodes at a particular site.

Before adding a KMS:

- Ensure that the KMS is KMIP-compliant.
- Configure StorageGRID as a client in the KMS.
- Enable node encryption for each appliance during appliance installation. You cannot enable node encryption after an appliance is added to the grid and you cannot use a KMS for appliances that do not have node encryption enabled.

For complete instructions, see [administering StorageGRID](#).

<a href="#">+ Create</a> <a href="#">Edit</a> <a href="#">Remove</a>				
KMS Display Name	Key Name	Manages keys for	Hostname	Certificate Status
Default KMS	test	Sites not managed by another KMS (default KMS)	10.96.99.164	✓ All certificates are valid

### 2. 从页面顶部，选择 \* 加密节点 \* 选项卡。

## Key Management Server

If your StorageGRID system includes appliance nodes with Full Disk Encryption (FDE) enabled, you can use an external key management server (KMS) to manage the encryption keys that protect your StorageGRID data at rest.

Configuration Details **Encrypted Nodes**

You can configure more than one KMS (or KMS cluster) to manage the encryption keys for appliance nodes. For example, you can configure one default KMS to manage the keys for all appliance nodes within a group of sites and a second KMS to manage the keys for the appliance nodes at a particular site.

### 加密节点选项卡列出了 StorageGRID 系统中已启用 \* 节点加密 \* 设置的设备节点。

Configuration Details **Encrypted Nodes**

Review the KMS status for all appliance nodes that have node encryption enabled. Address any issues immediately to ensure your data is fully protected. If no KMS exists for a site, select Configuration Details and add a KMS.

**Nodes with Encryption Enabled**

Node Name	Node Type	Site	KMS Display Name	Key UID	Status
SGA-010-096-104-67	Storage Node	Data Center 1	Default KMS	41b0...5c57	✓ Connected to KMS (2021-03-12 10:59:32 MST)

### 3. 查看表中每个设备节点的信息。

列	Description
节点名称	设备节点的名称。
节点类型	节点的类型：存储，管理或网关。
站点	安装节点的 StorageGRID 站点的名称。

列	Description
Kms 显示名称	<p>用于节点的 KMS 的描述性名称。</p> <p>如果未列出任何 KMS ，请选择配置详细信息选项卡以添加 KMS 。</p> <p><a href="#">"添加密钥管理服务器(KMS)"</a></p>
密钥 UID	<p>用于对设备节点上的数据进行加密和解密的加密密钥的唯一 ID 。要查看整个密钥 UID ，请将光标悬停在单元格上方。</p> <p>短划线（ - ）表示密钥 UID 未知，可能是因为设备节点和 KMS 之间存在连接问题描述。</p>
Status	<p>KMS 与设备节点之间的连接状态。如果节点已连接，则时间戳每 30 分钟更新一次。更改 KMS 配置后，可能需要几分钟才能更新连接状态。</p> <ul style="list-style-type: none"> <li>• 注意： * 您必须刷新 Web 浏览器才能查看新值。</li> </ul>

#### 4. 如果状态列指示 KMS 问题描述 ，请立即解决此问题描述 。

在正常的 KMS 操作期间，状态将为 \* 已连接到 KMS\* 。如果节点与网络断开连接，则会显示节点连接状态（ administratively down 或 Unknown ）。

其他状态消息对应于同名的 StorageGRID 警报：

- 无法加载 Kms 配置
- Kms 连接错误
- 未找到 Kms 加密密钥名称
- Kms 加密密钥轮换失败
- Kms 密钥无法对设备卷进行解密
- 未配置Kms请参见StorageGRID 监控和故障排除说明中针对这些警报建议的操作。



您必须立即解决任何问题，以确保您的数据得到完全保护。

相关信息

["监控和放大；故障排除"](#)

[编辑密钥管理服务器\(KMS\)](#)

例如，如果证书即将到期，您可能需要编辑密钥管理服务器的配置。

您需要的内容

- 您必须已查看 ["使用密钥管理服务器的注意事项和要求"](#)。
- 如果您计划更新为KMS选择的站点、则必须已查看 ["更改站点的 KMS 的注意事项"](#)。

- 您必须具有 root 访问权限。
- 您必须使用支持的浏览器登录到网格管理器。

## 步骤

1. 选择\*配置系统设置密钥管理服务器\*。

此时将显示密钥管理服务器页面，其中显示了已配置的所有密钥管理服务器。

### Key Management Server

If your StorageGRID system includes appliance nodes with node encryption enabled, you can use an external key management server (KMS) to manage the encryption keys that protect your StorageGRID at rest.

Configuration Details

Encrypted Nodes

You can configure more than one KMS (or KMS cluster) to manage the encryption keys for appliance nodes. For example, you can configure one default KMS to manage the keys for all appliance nodes within a group of sites and a second KMS to manage the keys for the appliance nodes at a particular site.

Before adding a KMS:

- Ensure that the KMS is KMIP-compliant.
- Configure StorageGRID as a client in the KMS.
- Enable node encryption for each appliance during appliance installation. You cannot enable node encryption after an appliance is added to the grid and you cannot use a KMS for appliances that do not have node encryption enabled.

For complete instructions, see [administering StorageGRID](#).

KMS Display Name	Key Name	Manages keys for	Hostname	Certificate Status
Default KMS	test	Sites not managed by another KMS (default KMS)	10.96.99.164	✓ All certificates are valid

2. 选择要编辑的 KMS ， 然后选择 \* 编辑 \* 。
3. 或者，更新编辑密钥管理服务器向导的 \* 步骤 1 （输入 KMS 详细信息） \* 中的详细信息。

字段	Description
Kms 显示名称	一个描述性名称，可帮助您标识此 KMS 。必须介于 1 到 64 个字符之间。
密钥名称	<p>StorageGRID 客户端在 KMS 中的确切密钥别名。必须介于 1 到 255 个字符之间。</p> <p>在极少数情况下，您只需要编辑密钥名称。例如，如果在 KMS 中重命名了别名，或者先前密钥的所有版本都已复制到新别名的版本历史记录中，则必须编辑密钥名称。</p> <div style="border: 1px solid #ccc; padding: 10px; margin-top: 10px;"> <p> 切勿尝试通过更改 KMS 的密钥名称（别名）来旋转密钥。而是通过更新 KMS 软件中的密钥版本来轮换密钥。StorageGRID 要求使用相同密钥别名从 KMS 访问以前使用的所有密钥版本（以及将来的任何密钥版本）。如果更改已配置 KMS 的密钥别名，则 StorageGRID 可能无法对数据进行解密。</p> <p><a href="#">"使用密钥管理服务器的注意事项和要求"</a></p> </div>

字段	Description
管理的密钥	<p>如果您正在编辑站点特定的 KMS ，并且尚未设置默认 KMS ，则也可以选择 * 不由其他 KMS 管理的站点（默认 KMS ） * 。此选项会将站点特定的 KMS 转换为默认 KMS ，该 KMS 将应用于没有专用 KMS 的所有站点以及在扩展中添加的任何站点。</p> <ul style="list-style-type: none"> <li>• 注意： * 如果要编辑站点特定的 KMS ，则无法选择其他站点。如果要编辑默认 KMS ，则无法选择特定站点。</li> </ul>
Port	KMS 服务器用于密钥管理互操作性协议（ Key Management Interoperability Protocol ， KMIP ）通信的端口。默认为 5696 ，即 KMIP 标准端口。
主机名	<p>KMS 的完全限定域名或 IP 地址。</p> <ul style="list-style-type: none"> <li>• 注： * 服务器证书的 SAN 字段必须包含您在此处输入的 FQDN 或 IP 地址。否则， StorageGRID 将无法连接到 KMS 或 KMS 集群中的所有服务器。</li> </ul>

4. 如果要配置 KMS 集群，请选择加号 **+** 为集群中的每个服务器添加主机名。

5. 选择 \* 下一步 \* 。

此时将显示编辑密钥管理服务器向导的第 2 步（上传服务器证书）。

6. 如果需要替换服务器证书，请选择 \* 浏览 \* 并上传新文件。

7. 选择 \* 下一步 \* 。

此时将显示编辑密钥管理服务器向导的第 3 步（上传客户端证书）。

8. 如果需要替换客户端证书和客户端证书专用密钥，请选择 \* 浏览 \* 并上传新文件。

9. 选择 \* 保存 \* 。

测试密钥管理服务器与受影响站点上的所有节点加密设备节点之间的连接。如果所有节点连接均有效，并且在 KMS 上找到正确的密钥，则密钥管理服务器将添加到密钥管理服务器页面上的表中。

10. 如果显示错误消息，请查看消息详细信息，然后选择 \* 确定 \* 。

例如，如果为此 KMS 选择的站点已由另一个 KMS 管理，或者连接测试失败，则可能会收到 422 : Unprocessable Entity 错误。

11. 如果在解决连接错误之前需要保存当前配置，请选择 \* 强制保存 \* 。



选择 \* 强制保存 \* 可保存 KMS 配置，但不会测试每个设备与该 KMS 的外部连接。如果具有此配置的问题描述，则可能无法重新启动受影响站点上已启用节点加密的设备节点。在问题解决之前，您可能无法访问数据。

此时将保存 KMS 配置。

12. 查看确认警告，如果确实要强制保存配置，请选择 \* 确定 \*。

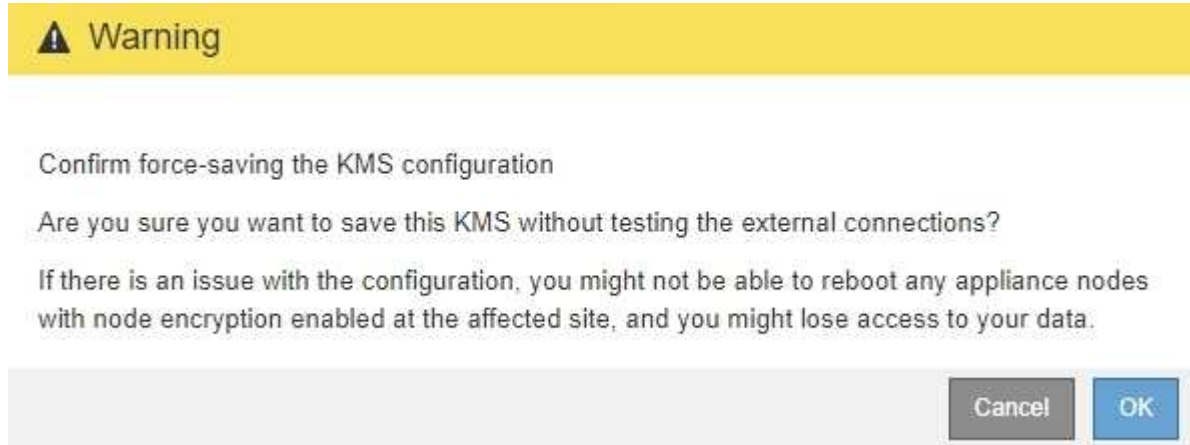

已保存 KMS 配置，但未测试与 KMS 的连接。

### 删除密钥管理服务器(KMS)

在某些情况下，您可能需要删除密钥管理服务器。例如，如果您已停用站点，则可能需要删除站点专用的 KMS。

#### 您需要的内容

- 您必须已查看 ["使用密钥管理服务器的注意事项和要求"](#)。
- 您必须具有 root 访问权限。
- 您必须使用支持的浏览器登录到网格管理器。

#### 关于此任务

在以下情况下，您可以删除 KMS：

- 如果站点已停用，或者站点中没有启用节点加密的设备节点，则可以删除站点专用的 KMS。
- 如果每个站点已存在站点专用的 KMS，并且已启用设备节点加密，则可以删除默认 KMS。

#### 步骤

1. 选择\*配置系统设置密钥管理服务器\*。

此时将显示密钥管理服务器页面，其中显示了已配置的所有密钥管理服务器。



## Key Management Server

If your StorageGRID system includes appliance nodes with node encryption enabled, you can use an external key management server (KMS) to manage the encryption keys that protect your StorageGRID at rest.

Configuration Details

Encrypted Nodes

You can configure more than one KMS (or KMS cluster) to manage the encryption keys for appliance nodes. For example, you can configure one default KMS to manage the keys for all appliance nodes within a group of sites and a second KMS to manage the keys for the appliance nodes at a particular site.

Before adding a KMS:

- Ensure that the KMS is KMIP-compliant.
- Configure StorageGRID as a client in the KMS.
- Enable node encryption for each appliance during appliance installation. You cannot enable node encryption after an appliance is added to the grid and you cannot use a KMS for appliances that do not have node encryption enabled.

For complete instructions, see [administering StorageGRID](#).

KMS Display Name	Key Name	Manages keys for	Hostname	Certificate Status
Default KMS	test	Sites not managed by another KMS (default KMS)	10.96.99.164	✓ All certificates are valid

2. 选择要删除的 KMS 的单选按钮，然后选择 \* 删除 \*。

3. 查看警告对话框中的注意事项。

**Warning**

### Delete KMS Configuration

You can only remove a KMS in these cases:

- You are removing a site-specific KMS for a site that has no appliance nodes with node encryption enabled.
- You are removing the default KMS, but a site-specific KMS already exists for each site with node encryption.

Are you sure you want to delete the Default KMS KMS configuration?

Cancel OK

4. 选择 \* 确定 \*。

此时将删除 KMS 配置。

## 管理租户

作为网络管理员，您可以创建和管理 S3 和 Swift 客户端用来存储和检索对象，监控存储使用情况以及管理客户端使用 StorageGRID 系统能够执行的操作的租户帐户。

### 什么是租户帐户

租户帐户允许使用简单存储服务（S3）REST API 或 Swift REST API 的客户端应用程序在 StorageGRID 上存储和检索对象。

每个租户帐户都支持使用一个协议，您可以在创建帐户时指定该协议。要将对象存储和检索到使用这两种协议的 StorageGRID 系统，您必须创建两个租户帐户：一个用于 S3 分段和对象，一个用于 Swift 容器和对象。每个租户帐户都有自己的帐户 ID，授权组 and 用户，分段或容器以及对象。

或者，如果要将系统上存储的对象隔离为不同的实体，则可以创建其他租户帐户。例如，您可以在以下任一使用情形中设置多个租户帐户：

- \* 企业用例：\* 如果您在企业应用程序中管理 StorageGRID 系统，则可能需要按组织中的不同部门隔离网格的对象存储。在这种情况下，您可以为营销部门，客户支持部门，人力资源部门等创建租户帐户。



如果使用 S3 客户端协议，则只需使用 S3 分段和分段策略来隔离企业中各个部门之间的对象即可。您不需要使用租户帐户。有关详细信息，请参见实施 S3 客户端应用程序的说明。

- \* 服务提供商用例：\* 如果您将 StorageGRID 系统作为服务提供商进行管理，则可以按要在网格上租用存储的不同实体来隔离网格的对象存储。在这种情况下，您将为公司 A，公司 B，公司 C 等创建租户帐户。

## 创建和配置租户帐户

创建租户帐户时，您可以指定以下信息：

- 租户帐户的显示名称。
- 租户帐户（S3 或 Swift）将使用哪种客户端协议。
- 对于 S3 租户帐户：租户帐户是否有权对 S3 分段使用平台服务。如果您允许租户帐户使用平台服务，则必须确保已将网格配置为支持其使用。请参见“管理平台服务”。
- （可选）租户帐户的存储配额—租户对象可用的最大 GB，TB 或 PB 数。如果超过配额，租户将无法创建新对象。



租户的存储配额表示逻辑容量（对象大小），而不是物理容量（磁盘大小）。

- 如果为 StorageGRID 系统启用了身份联合，则哪个联合组具有“根访问”权限来配置租户帐户。
- 如果 StorageGRID 系统未使用单点登录（SSO），则表示租户帐户是使用自己的身份源还是共享网格的身份源，以及租户的本地 root 用户的初始密码。

创建租户帐户后，您可以执行以下任务：

- \* 管理网格的平台服务 \*：如果您为租户帐户启用平台服务，请确保您了解如何传送平台服务消息以及使用平台服务对 StorageGRID 部署的网络要求。
- \* 监控租户帐户的存储使用情况 \*：租户开始使用其帐户后，您可以使用 Grid Manager 监控每个租户占用的存储容量。

如果已为租户设置配额，则可以启用 \* 租户配额使用量高 \* 警报以确定租户是否正在使用其配额。如果启用，则在租户已使用其配额的 90% 时触发此警报。有关详细信息，请参见 StorageGRID 监控和故障排除说明中的警报参考。

- \* 配置客户端操作 \*：您可以配置是否禁止某些类型的客户端操作。

## 配置 S3 租户

创建 S3 租户帐户后，租户用户可以访问租户管理器以执行如下任务：

- 设置身份联合（除非身份源与网格共享）并创建本地组 and 用户
- 管理 S3 访问密钥
- 创建和管理 S3 存储分段
- 监控存储使用情况
- 使用平台服务（如果已启用）



S3 租户用户可以使用租户管理器创建和管理 S3 访问密钥和存储分段，但必须使用 S3 客户端应用程序载入和管理对象。

## 配置Swift租户

创建 Swift 租户帐户后，租户的 root 用户可以访问租户管理器以执行如下任务：

- 设置身份联合（除非身份源与网格共享），并创建本地组 and 用户
- 监控存储使用情况



Swift 用户必须具有 root 访问权限才能访问租户管理器。但是，"根访问" 权限不允许用户向 Swift REST API 进行身份验证以创建容器和载入对象。用户必须具有 Swift 管理员权限才能向 Swift REST API 进行身份验证。

## 相关信息

["使用租户帐户"](#)

## 创建租户帐户

您必须至少创建一个租户帐户，才能控制对 StorageGRID 系统中存储的访问。

## 您需要的内容

- 您必须使用支持的浏览器登录到网格管理器。
- 您必须具有特定的访问权限。

## 步骤

1. 选择\*租户\*。

此时将显示租户帐户页面、并列出现有租户帐户。

## Tenant Accounts

View information for each tenant account.

**Note:** Depending on the timing of ingests, network connectivity, and node status, the usage data shown might be out of date. To view more recent values, select the tenant and select **View Details**.



### 2. 选择 \* 创建 \*。

此时将显示创建租户帐户页面。此页面中包含的字段取决于是否已为StorageGRID 系统启用单点登录 (SSO)。

- 如果未使用SSO、则创建租户帐户页面将如下所示。

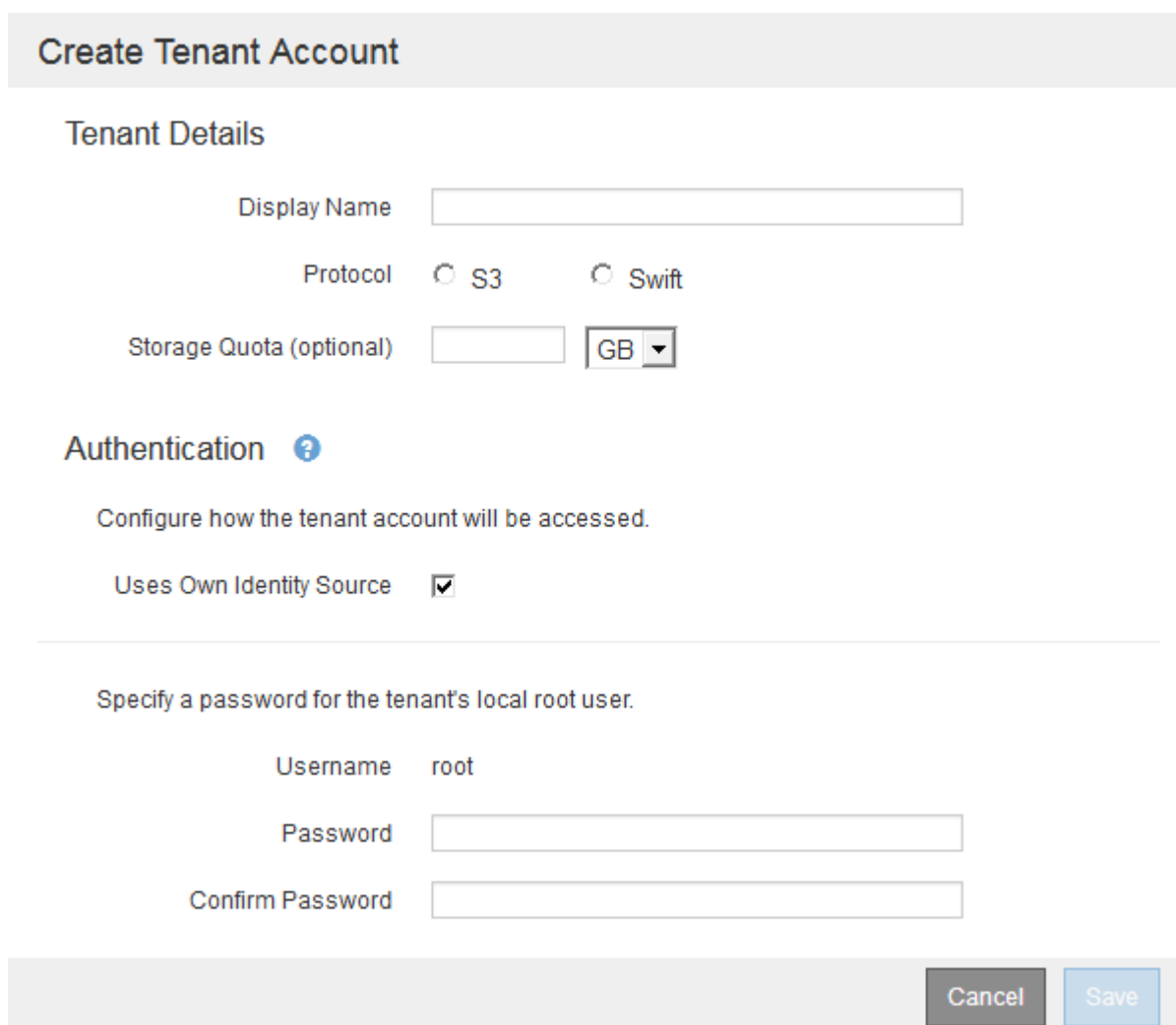

- 如果启用了SSO、则创建租户帐户页面将如下所示。

## Create Tenant Account

### Tenant Details

Display Name	<input type="text" value="S3 tenant (SSO enabled)"/>
Protocol	<input checked="" type="radio"/> S3 <input type="radio"/> Swift
Allow Platform Services	<input checked="" type="checkbox"/>
Storage Quota (optional)	<input type="text"/> <input type="text" value="GB"/>

### Authentication

Because single sign-on is enabled, the tenant must use the Grid Manager's identity federation service, and no local users can sign in. You must select an existing federated group to have the initial Root Access permission for the tenant.

Uses Own Identity Source	<input type="checkbox"/>	Single sign-on is enabled. The tenant cannot use its own identity source.
--------------------------	--------------------------	---

Root Access Group	<input type="text" value="qagrp"/>
-------------------	------------------------------------

Cancel

Save

#### 相关信息

["使用身份联合"](#)

["配置单点登录"](#)

如果StorageGRID 未使用SSO、则创建租户帐户

创建租户帐户时，您可以指定名称，客户端协议以及存储配额（可选）。如果StorageGRID 未使用单点登录(SSO)、则还必须指定租户帐户是否使用自己的身份源、并为租户的本地root用户配置初始密码。

#### 关于此任务

如果租户帐户将使用为网格管理器配置的身份源、并且您要将租户帐户的root访问权限授予某个联合组、则必须已将该联合组导入到网格管理器中。您无需为此管理员组分配任何 Grid Manager 权限。请参见的说明 ["管理管理组"](#)。

#### 步骤

1. 在\*显示名称\*文本框中、输入此租户帐户的显示名称。

显示名称不必唯一。创建租户帐户时、它会收到一个唯一的数字帐户ID。

2. 选择此租户帐户要使用的客户端协议、可以是\* S3或\* Swift\*。
3. 对于S3租户帐户、请保持选中\*允许平台服务\*复选框、除非您不希望此租户对S3分段使用平台服务。

如果启用了平台服务，则租户可以使用 CloudMirror 复制等功能来访问外部服务。您可能需要禁用这些功能来限制租户使用的网络带宽或其他资源量。请 [管理平台服务](#) 。

4. 在\*存储配额\*文本框中、也可以输入要为此租户对象提供的最大GB、TB或PB数。然后、从下拉列表中选择单位。

如果希望此租户拥有无限配额、请将此字段留空。



租户的存储配额表示逻辑容量（对象大小），而不是物理容量（磁盘大小）。ILM副本和纠删编码不会影响所使用的配额量。如果超过配额、租户帐户将无法创建新对象。



要监控每个租户帐户的存储使用情况、请选择\*使用情况\*。租户帐户还可以通过租户管理器中的信息板或租户管理API监控自己的存储使用情况。请注意、如果节点与网格中的其他节点隔离、则租户的存储使用量值可能会过时。恢复网络连接后，总数将更新。

5. 如果租户要管理自己的组 and 用户、请按照以下步骤进行操作。
  - a. 选中\*使用自己的身份源\*复选框(默认)。



如果选中此复选框、并且您要对租户组和用户使用身份联合、则租户必须配置自己的身份源。请参见有关使用租户帐户的说明。

- b. 为租户的本地root用户指定密码。
6. 如果租户要使用为网格管理器配置的组和用户、请按照以下步骤进行操作。
    - a. 取消选中\*使用自己的身份源\*复选框。
    - b. 执行以下操作之一或同时执行这两项操作：
      - 在根访问组字段中、从网格管理器中选择一个应具有租户初始根访问权限的现有联合组。



如果您拥有足够的权限、则在单击此字段时会列出网格管理器中的现有联合组。否则，请输入组的唯一名称。

- 为租户的本地root用户指定密码。
7. 单击 \* 保存 \*。

此时将创建租户帐户。

8. (可选)访问新租户。否则、请转至的步骤 [稍后访问租户](#)。

如果您 ...	执行此操作 ...
在受限端口上访问网络管理器	单击*受限*了解有关访问此租户帐户的更多信息。  租户管理器的 URL 格式如下：  <code>https://FQDN_or_Admin_Node_IP:port/?accountId=20-digit-account-id/</code> <ul style="list-style-type: none"> <li>• <code>FQDN_or_Admin_Node_IP</code> 是完全限定域名或管理节点的IP地址</li> <li>• <code>port</code> 是仅租户端口</li> <li>• <code>20-digit-account-id</code> 是租户的唯一帐户ID</li> </ul>
在端口443上访问网络管理器、但未为本地root用户设置密码	单击*登录*、然后输入root访问联合组中某个用户的凭据。
通过端口443访问网络管理器、并为本地root用户设置密码	转至下一步 <a href="#">以root用户身份登录</a> 。

9. `[step_sign_in_as_root]`以root身份登录到租户：

a. 在配置租户帐户对话框中、单击\*以root身份登录\*按钮。

### Configure Tenant Account

✔ Account S3 tenant created successfully.

If you are ready to configure this tenant account, sign in as the tenant's root user. Then, click the links below.

Sign in as root

- [Buckets](#) - Create and manage buckets.
- [Groups](#) - Manage user groups, and assign group permissions.
- [Users](#) - Manage local users, and assign users to groups.

Finish

此按钮上会显示一个绿色复选标记、表示您现在已以root用户身份登录到租户帐户。

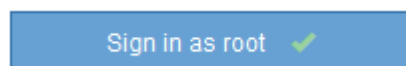

a. 单击链接以配置租户帐户。

每个链接都会在租户管理器中打开相应的页面。要完成此页面、请参见有关使用租户帐户的说明。

b. 单击 \* 完成 \*。

10. 要稍后访问租户、请执行以下操作：

如果您使用的是 ...	执行以下操作之一 ...
端口 443	<ul style="list-style-type: none"><li>• 在网格管理器中、选择*租户*、然后单击租户名称右侧的*登录*。</li><li>• 在 Web 浏览器中输入租户的 URL：  <code>https://FQDN_or_Admin_Node_IP/?accountId=20-digit-account-id/</code><ul style="list-style-type: none"><li>◦ <code>FQDN_or_Admin_Node_IP</code> 是完全限定域名或管理节点的IP地址</li><li>◦ <code>20-digit-account-id</code> 是租户的唯一帐户ID</li></ul></li></ul>
受限端口	<ul style="list-style-type: none"><li>• 在网格管理器中、选择*租户*、然后单击*受限*。</li><li>• 在 Web 浏览器中输入租户的 URL：  <code>https://FQDN_or_Admin_Node_IP:port/?accountId=20-digit-account-id</code><ul style="list-style-type: none"><li>◦ <code>FQDN_or_Admin_Node_IP</code> 是完全限定域名或管理节点的IP地址</li><li>◦ <code>port</code> 是仅限租户的受限端口</li><li>◦ <code>20-digit-account-id</code> 是租户的唯一帐户ID</li></ul></li></ul>

相关信息

["通过防火墙控制访问"](#)

["管理S3租户帐户的平台服务"](#)

["使用租户帐户"](#)

如果启用了SSO、则创建租户帐户

创建租户帐户时，您可以指定名称，客户端协议以及存储配额（可选）。如果为StorageGRID 启用了单点登录(SSO)、则还可以指定具有root访问权限的联合组来配置租户帐户。

步骤

1. 在\*显示名称\*文本框中、输入此租户帐户的显示名称。

显示名称不必唯一。创建租户帐户时、它会收到一个唯一的数字帐户ID。



2. 选择此租户帐户要使用的客户端协议、可以是\* S3或\* Swift\*。
3. 对于S3租户帐户、请保持选中\*允许平台服务\*复选框、除非您不希望此租户对S3分段使用平台服务。

如果启用了平台服务，则租户可以使用 CloudMirror 复制等功能来访问外部服务。您可能需要禁用这些功能来限制租户使用的网络带宽或其他资源量。请 M" 管理平台服务 " 。

4. 在\*存储配额\*文本框中、也可以输入要为此租户对象提供的最大GB、TB或PB数。然后、从下拉列表中选择单位。

如果希望此租户拥有无限配额、请将此字段留空。



租户的存储配额表示逻辑容量（对象大小），而不是物理容量（磁盘大小）。ILM副本和纠删编码不会影响所使用的配额量。如果超过配额、租户帐户将无法创建新对象。



要监控每个租户帐户的存储使用情况、请选择\*使用情况\*。租户帐户还可以通过租户管理器中的信息板或租户管理API监控自己的存储使用情况。请注意、如果节点与网格中的其他节点隔离、则租户的存储使用量值可能会过时。恢复网络连接后，总数将更新。

5. 请注意、未选中禁用\*使用自己的身份源\*复选框。

由于启用了SSO、租户必须使用为网格管理器配置的身份源。没有本地用户可以登录。

6. 在\*根访问组\*字段中、从网格管理器中选择一个现有联合组、以便为租户提供初始根访问权限。



如果您拥有足够的权限、则在单击此字段时会列出网格管理器中的现有联合组。否则，请输入组的唯一名称。

7. 单击 \* 保存 \*。

此时将创建租户帐户。此时将显示租户帐户页面、其中包含新租户对应的行。

8. 如果您是root访问组中的用户、也可以单击新租户的\*登录\*链接以立即访问租户管理器、您可以在其中配置租户。否则、请将\*登录\*链接的URL提供给租户帐户的管理员。(租户的URL是任何管理节点的完全限定域名或IP地址、后跟 `/?accountId=20-digit-account-id`)



如果单击\*登录\*、则会显示访问被拒绝消息、但您不属于租户帐户的根访问组。

#### 相关信息

["配置单点登录"](#)

["管理S3租户帐户的平台服务"](#)

["使用租户帐户"](#)

更改租户的本地root用户的密码

如果 root 用户被锁定在帐户之外，您可能需要更改租户的本地 root 用户的密码。

您需要的内容

- 您必须使用支持的浏览器登录到网格管理器。
- 您必须具有特定的访问权限。

### 关于此任务

如果为 StorageGRID 系统启用了单点登录（SSO），则本地 root 用户将无法登录到租户帐户。要执行root用户任务、用户必须属于对租户具有root访问权限的联合组。

### 步骤

















1. 选择\*租户\*。

此时将显示租户帐户页面、其中列出了所有现有租户帐户。

## Tenant Accounts

View information for each tenant account.

**Note:** Depending on the timing of ingests, network connectivity, and node status, the usage data shown might be out of date. To view more recent values, select the tenant and select **View Details**.

	Display Name  	Space Used  	Quota Utilization  	Quota  	Object Count  	Sign in 
<input checked="" type="radio"/>	Account01	500.00 KB	0.00%	20.00 GB	100	
<input type="radio"/>	Account02	2.50 MB	0.01%	30.00 GB	500	
<input type="radio"/>	Account03	605.00 MB	4.03%	15.00 GB	31,000	
<input type="radio"/>	Account04	1.00 GB	10.00%	10.00 GB	200,000	
<input type="radio"/>	Account05	0 bytes	—	Unlimited	0	

Show  rows per page

2. 选择要编辑的租户帐户。

如果您的系统包含20个以上的项目、则可以指定一次在每个页面上显示的行数。使用搜索框按显示名称或租户ID搜索租户帐户。

此时将启用查看详细信息、编辑和操作按钮。

3. 从\*操作\*下拉列表中、选择\*更改根密码\*。

### Change Root User Password - Account03

Username

New Password

Confirm New Password

4. 输入租户帐户的新密码。

5. 选择 \* 保存 \*。

## 相关信息

["控制管理员对StorageGRID 的访问"](#)

## 编辑租户帐户

您可以编辑租户帐户以更改显示名称，更改身份源设置，允许或禁止平台服务或输入存储配额。

## 您需要的内容

- 您必须使用支持的浏览器登录到网格管理器。
- 您必须具有特定的访问权限。

## 步骤

1. 选择\*租户\*。

此时将显示租户帐户页面、其中列出了所有现有租户帐户。

## Tenant Accounts

View information for each tenant account.

**Note:** Depending on the timing of ingests, network connectivity, and node status, the usage data shown might be out of date. To view more recent values, select the tenant and select **View Details**.

	Display Name	Space Used	Quota Utilization	Quota	Object Count	Sign in
<input checked="" type="radio"/>	Account01	500.00 KB	0.00%	20.00 GB	100	
<input type="radio"/>	Account02	2.50 MB	0.01%	30.00 GB	500	
<input type="radio"/>	Account03	605.00 MB	4.03%	15.00 GB	31,000	
<input type="radio"/>	Account04	1.00 GB	10.00%	10.00 GB	200,000	
<input type="radio"/>	Account05	0 bytes	—	Unlimited	0	

Show 20 rows per page

2. 选择要编辑的租户帐户。

如果您的系统包含20个以上的项目、则可以指定一次在每个页面上显示的行数。使用搜索框按显示名称或租户ID搜索租户帐户。

3. 选择 \* 编辑 \*。

此时将显示编辑租户帐户页面。此示例适用于不使用单点登录（SSO）的网格。此租户帐户未配置其自己的身份源。

## Edit Tenant Account

### Tenant Details

Display Name	<input type="text" value="Account03"/>
Allow Platform Services	<input checked="" type="checkbox"/>
Storage Quota (optional)	<input type="text" value="15"/> <input type="text" value="GB"/>
Uses Own Identity Source	<input checked="" type="checkbox"/>

#### 4. 根据需要更改字段的值。

- a. 更改此租户帐户的显示名称。
- b. 更改\*允许平台服务\*复选框的设置、以确定租户帐户是否可以对其S3分段使用平台服务。



如果为已在使用平台服务的租户禁用平台服务、则他们为其S3存储分段配置的服务将停止工作。不会向租户发送任何错误消息。例如，如果租户已为 S3 存储分段配置了 CloudMirror 复制，则他们仍可将对对象存储在存储分段中，但这些对象的副本将不再创建在已配置为端点的外部 S3 存储分段中。

- c. 对于\*存储配额\*、更改此租户对象可用的最大GB、TB或PB数、或者如果希望此租户拥有无限配额、则将此字段留空。

租户的存储配额表示逻辑容量（对象大小），而不是物理容量（磁盘大小）。ILM副本和纠删编码不会影响所使用的配额量。



要监控每个租户帐户的存储使用情况、请选择\*使用情况\*。租户帐户还可以通过租户管理器中的信息板或租户管理API监控自己的使用情况。请注意、如果节点与网格中的其他节点隔离、则租户的存储使用量值可能会过时。恢复网络连接后，总数将更新。

- d. 更改\*使用自己的身份源\*复选框的设置、以确定租户帐户是使用自己的身份源还是使用为网格管理器配置的身份源。



如果\*使用自己的身份源\*复选框为：

- 已禁用并选中租户已启用其自己的身份源。租户必须先禁用其身份源，然后才能使用为网格管理器配置的身份源。
- 已禁用并取消选中，已为 StorageGRID 系统启用 SSO。租户必须使用为网格管理器配置的身份源。

#### 5. 选择 \* 保存 \*。

#### 相关信息

["管理S3租户帐户的平台服务"](#)

## "使用租户帐户"

### 删除租户帐户

如果要永久删除租户对系统的访问权限，可以删除租户帐户。

#### 您需要的内容

- 您必须使用支持的浏览器登录到网格管理器。
- 您必须具有特定的访问权限。
- 您必须已删除与租户帐户关联的所有分段（S3），容器（Swift）和对象。

#### 步骤

1. 选择\*租户\*。
2. 选择要删除的租户帐户。

如果您的系统包含20个以上的项目、则可以指定一次在每个页面上显示的行数。使用搜索框按显示名称或租户ID搜索租户帐户。

3. 从\*操作\*下拉列表中、选择\*删除\*。
4. 选择 \* 确定 \*。

#### 相关信息

### "控制管理员对StorageGRID 的访问"

#### 管理S3租户帐户的平台服务

如果为 S3 租户帐户启用平台服务，则必须配置网格，以便租户可以访问使用这些服务所需的外部资源。

- ["什么是平台服务"](#)
- ["用于平台服务的网络和端口"](#)
- ["按站点交付平台服务消息"](#)
- ["对平台服务进行故障排除"](#)

#### 什么是平台服务

平台服务包括 CloudMirror 复制，事件通知和搜索集成服务。

这些服务允许租户对其 S3 分段使用以下功能：

- \* CloudMirror 复制 \*： StorageGRID CloudMirror 复制服务用于将特定对象从 StorageGRID 存储分段镜像到指定的外部目标。

例如，您可以使用 CloudMirror 复制将特定客户记录镜像到 Amazon S3，然后利用 AWS 服务对数据执行分析。



如果源存储分段启用了 S3 对象锁定，则不支持 CloudMirror 复制。

- \* 通知 \*：每个存储分段的事件通知用于向指定的外部 Amazon Simple Notification Service（SNS）发送有关对对象执行的特定操作的通知。

例如，您可以配置向管理员发送有关添加到存储分段中的每个对象的警报，这些对象表示与关键系统事件关联的日志文件。



虽然可以在启用了 S3 对象锁定的存储分段上配置事件通知，但通知消息中不会包含对象的 S3 对象锁定元数据（包括保留至日期和合法保留状态）。

- \* 搜索集成服务 \*：搜索集成服务用于将 S3 对象元数据发送到指定的 Elasticsearch 索引，在此索引中可以使用外部服务搜索或分析元数据。

例如，您可以将存储分段配置为将 S3 对象元数据发送到远程 Elasticsearch 服务。然后，您可以使用 Elasticsearch 跨存储分段执行搜索，并对对象元数据中存在的模式执行复杂的分析。



虽然可以在启用了 S3 对象锁定的情况下在存储分段上配置 Elasticsearch 集成，但通知消息中不会包含对象的 S3 对象锁定元数据（包括保留截止日期和合法保留状态）。

通过平台服务，租户可以对其数据使用外部存储资源，通知服务以及搜索或分析服务。由于平台服务的目标位置通常位于 StorageGRID 部署外部，因此您必须确定是否要允许租户使用这些服务。如果是，则必须在创建或编辑租户帐户时启用平台服务。您还必须配置网络，使租户生成的平台服务消息能够访问其目标。

#### 使用平台服务的建议

在使用平台服务之前，您必须了解以下建议：

- 如果 S3 请求需要进行 CloudMirror 复制，通知和搜索集成，则使用的活动租户不应超过 100 个。如果活动租户超过 100 个，则可能会导致 S3 客户端性能下降。
- 如果 StorageGRID 系统中的 S3 存储分段同时启用了版本控制和 CloudMirror 复制，则还应为目标端点启用 S3 存储分段版本控制。这样，CloudMirror 复制就可以在端点上生成类似的对象版本。

#### 相关信息

["使用租户帐户"](#)

["配置存储代理设置"](#)

["监控和放大；故障排除"](#)

用于平台服务的网络和端口

如果允许 S3 租户使用平台服务，则必须为网格配置网络连接，以确保平台服务消息可以传送到其目标。

在创建或更新 S3 租户帐户时，您可以为该租户帐户启用平台服务。如果启用了平台服务，则租户可以创建端点，用作 CloudMirror 复制，事件通知或从其 S3 存储分段搜索集成消息的目标。这些平台服务消息会从运行此 ADA 服务的存储节点发送到目标端点。

例如，租户可以配置以下类型的目标端点：

- 本地托管的 Elasticsearch 集群
- 一种支持接收简单通知服务（SNS）消息的本地应用程序
- 同一个或另一个 StorageGRID 实例上本地托管的 S3 存储分段
- 外部端点，例如 Amazon Web Services 上的端点。

要确保可以传送平台服务消息，您必须配置一个或多个包含此 ADA 存储节点的网络。您必须确保可使用以下端口向目标端点发送平台服务消息。

默认情况下，平台服务消息在以下端口上发送：

- \* 80\*：对于以 http 开头的端点 URI
- \* 443：对于以 https 开头的端点 URI

租户可以在创建或编辑端点时指定其他端口。



如果使用 StorageGRID 部署作为 CloudMirror 复制的目标，则可能会在 80 或 443 以外的端口上收到复制消息。确保已在端点中指定目标 StorageGRID 部署用于 S3 的端口。

如果您使用的是非透明代理服务器、则还必须配置存储代理设置、以允许将消息发送到外部端点、例如 Internet 上的端点。

相关信息

["配置存储代理设置"](#)

["使用租户帐户"](#)

按站点交付平台服务消息

所有平台服务操作均按站点执行。

也就是说，如果租户使用客户端通过连接到数据中心站点 1 的网关节点对对象执行 S3 API 创建操作，则会从数据中心站点 1 触发并发送有关该操作的通知。

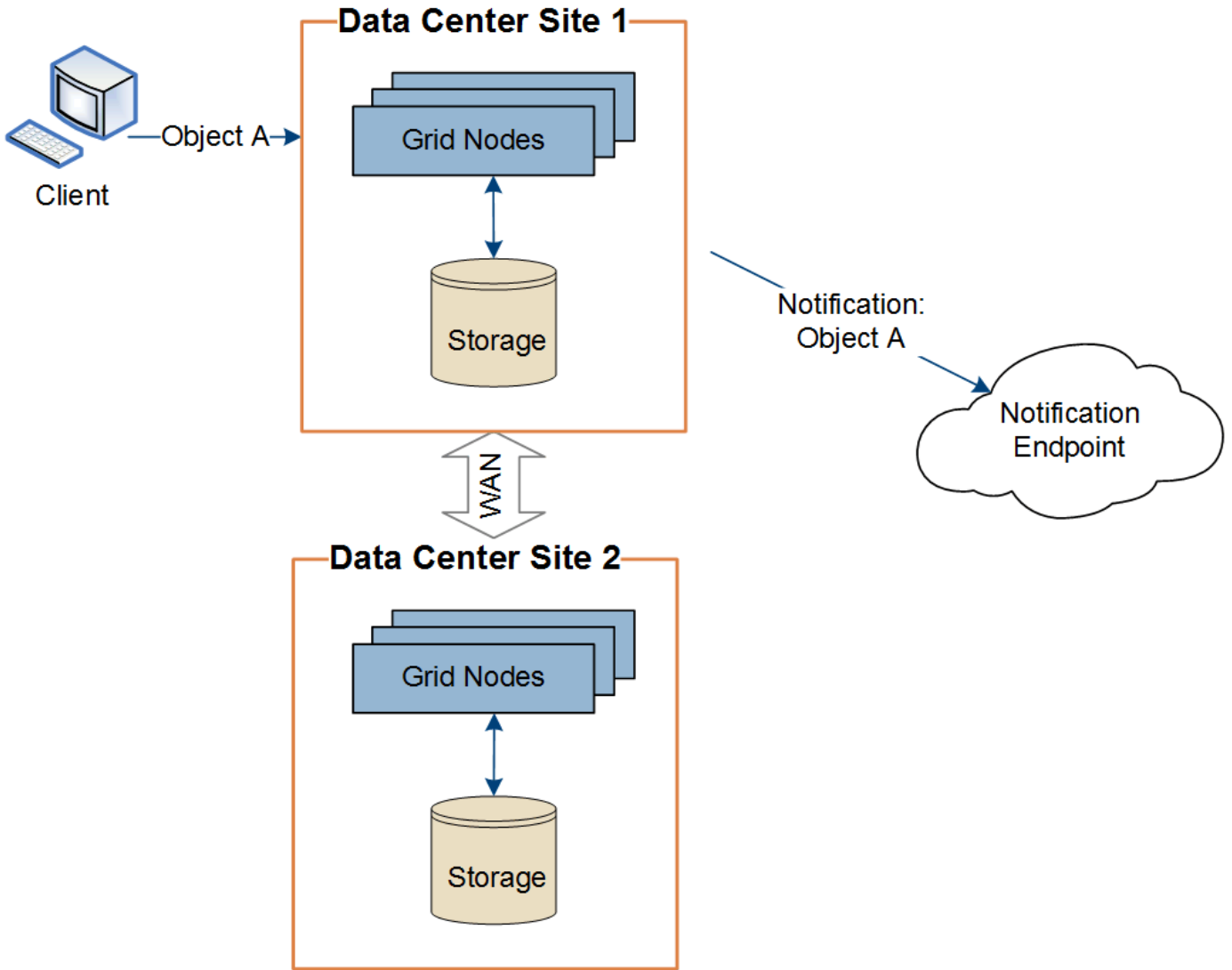

如果客户端随后从数据中心站点 2 对同一对象执行 S3 API 删除操作，则会从数据中心站点 2 触发并发送有关删除操作的通知。



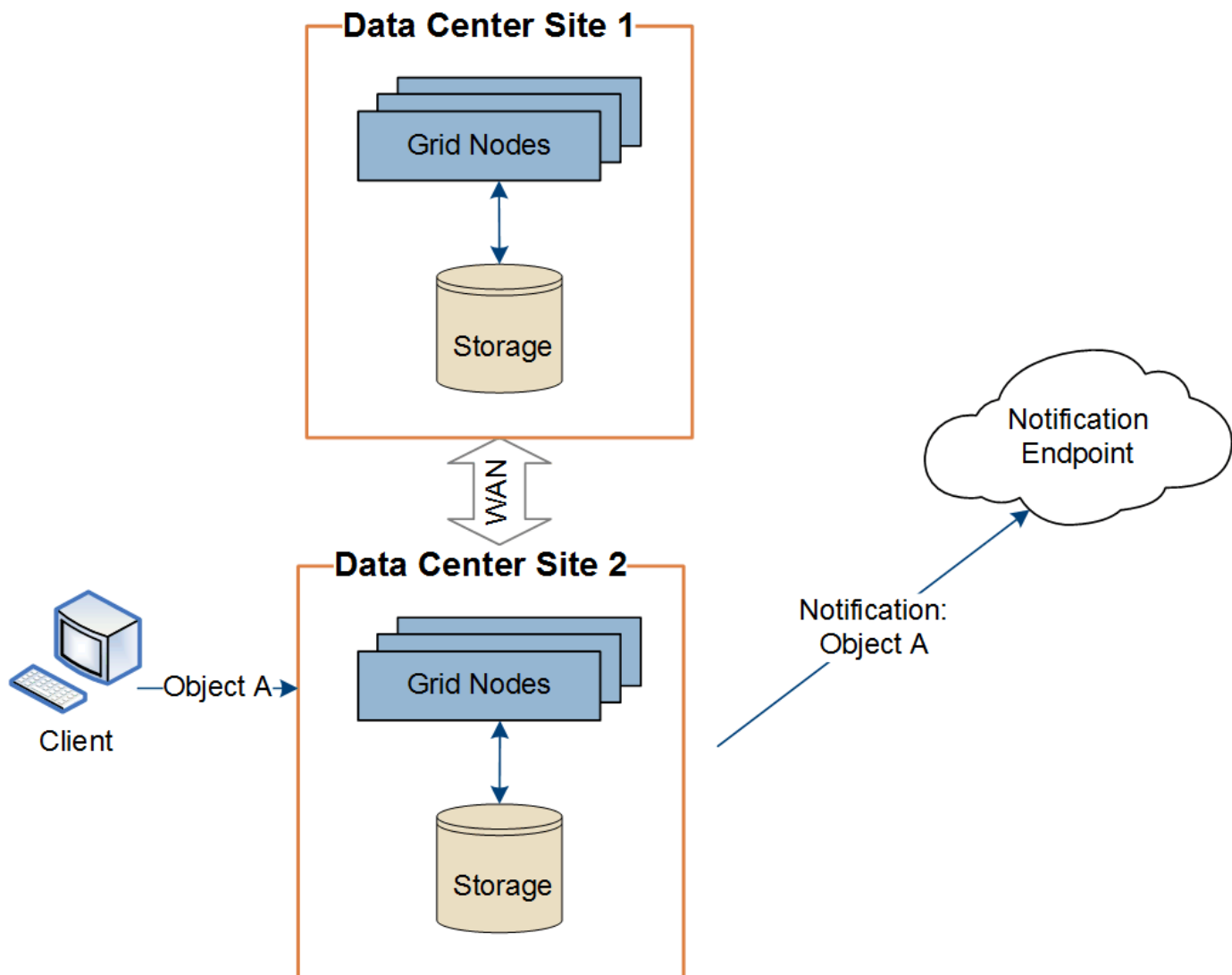

请确保在每个站点上配置网络，以便平台服务消息可以传送到其目标。

对平台服务进行故障排除

平台服务中使用的端点由租户管理器中的租户用户创建和维护；但是，如果租户在配置或使用平台服务时遇到问题，您可能可以使用网格管理器帮助解决问题描述。

新端点出现问题

租户必须先使用租户管理器创建一个或多个端点，才能使用平台服务。每个端点表示一个平台服务的外部目标，例如 StorageGRID S3 存储分段，Amazon Web 服务分段，简单通知服务主题或本地或 AWS 上托管的 Elasticsearch 集群。每个端点都包括外部资源的位置以及访问该资源所需的凭据。

租户创建端点时，StorageGRID 系统会验证此端点是否存在，以及是否可以使用指定的凭据访问此端点。系统会从每个站点的一个节点验证与端点的连接。

如果端点验证失败，则会显示一条错误消息，说明端点验证失败的原因。租户用户应解析问题描述，然后重新尝试创建端点。



如果未为租户帐户启用平台服务，则端点创建将失败。

## 现有端点存在问题

如果在 StorageGRID 尝试访问现有端点时发生错误，则租户管理器的信息板上将显示一条消息。

 One or more endpoints have experienced an error and might not be functioning properly. Go to the [Endpoints](#) page to view the error details. The last error occurred 2 hours ago.

租户用户可以转到 "端点" 页面查看每个端点的最新错误消息，并确定错误发生多长时间。"\* 最后一个错误 \*" 列显示每个端点的最新错误消息，并指示错误发生的时间。包含的错误  图标在过去 7 天内出现。

## Platform services endpoints













A platform services endpoint stores the information StorageGRID needs to use an external resource as a target for a platform service (CloudMirror replication, notifications, or search integration). You must configure an endpoint for each platform service you plan to use.

 One or more endpoints have experienced an error. Select the endpoint for more details about the error. Meanwhile, the platform service request will be retried automatically.

5 endpoints

Create endpoint

Delete endpoint

<input type="checkbox"/>	Display name  	Last error  	Type  	URI  	URN  
<input type="checkbox"/>	my-endpoint-2	 2 hours ago	Search	http://10.96.104.30:9200	urn:sgws:es::mydomain/sveloso/_doc
<input type="checkbox"/>	my-endpoint-3	 3 days ago	Notifications	http://10.96.104.202:8080/	arn:aws:sns:us-west-2::example1
<input type="checkbox"/>	my-endpoint-5	12 days ago	Notifications	http://10.96.104.202:8080/	arn:aws:sns:us-west-2::example3
<input type="checkbox"/>	my-endpoint-4		Notifications	http://10.96.104.202:8080/	arn:aws:sns:us-west-2::example2
<input type="checkbox"/>	my-endpoint-1		S3 Bucket	http://10.96.104.167:10443	urn:sgws:s3::bucket1



\* 最后一个错误 \* 列中的某些错误消息可能会在圆括号中包含日志 ID。网格管理员或技术支持可以使用此 ID 在 bycast.log 中查找有关此错误的更多详细信息。

## 与代理服务器相关的问题

如果您在存储节点和平台服务端点之间配置了存储代理，则如果您的代理服务不允许来自 StorageGRID 的消息，则可能会发生错误。要解决这些问题，请检查代理服务器的设置，以确保不会阻止与平台服务相关的消息。

## 确定是否发生错误

如果在过去 7 天内发生任何端点错误，则租户管理器中的信息板将显示一条警报消息。您可以转到 "端点" 页面以查看有关此错误的更多详细信息。

## 客户端操作失败

某些平台服务问题可能会导致 S3 存储分段上的发生原因 客户端操作失败。例如，如果内部复制状态计算机（RSM）服务停止，或者排队等待传送的平台服务消息太多，S3 客户端操作将失败。

要检查服务状态，请执行以下操作：

1. 选择\*支持\*>\*工具\*>\*网格拓扑\*。
2. 选择 \* 站点\_\* > \* 存储节点\_\* > \* SSM\* > \* 服务\*。

## 可恢复和不可恢复的端点错误

创建端点后，平台服务请求错误可能会因各种原因而发生。某些错误可通过用户干预进行恢复。例如，可能会发生可恢复的错误，原因如下：

- 用户凭据已删除或已过期。
- 目标存储分段不存在。
- 无法传送通知。

如果 StorageGRID 遇到可恢复的错误，将重试平台服务请求，直到成功。

其他错误不可恢复。例如，如果删除端点，则会发生不可恢复的错误。

如果StorageGRID 遇到不可恢复的端点错误、则会在网格管理器中触发总事件(SMTT) 警报。要查看事件总数警报、请执行以下操作：

1. 选择\*节点\*。
2. 选择\*站点\_\*>\*网格节点\_\*>\*事件\*。
3. 在表顶部查看上次事件。

事件消息也会在中列出 `/var/local/log/bycast-err.log`。

4. 按照 SMT 警报内容中提供的指导更正问题描述。
5. 单击\*重置事件计数\*。
6. 将尚未传送平台服务消息的对象通知租户。
7. 指示租户通过更新对象的元数据或标记来重新触发失败的复制或通知。

租户可以重新提交现有值，以避免进行不必要的更改。

## 无法传送平台服务消息

如果目标遇到的问题描述 阻止其接受平台服务消息，则在存储分段上执行的客户端操作将成功，但不会传送平台服务消息。例如，如果更新了目标上的凭据，使 StorageGRID 无法再向目标服务进行身份验证，则可能会发生此错误。

如果由于不可恢复的错误而无法传送平台服务消息、则会在网格管理器中触发总事件(SMT)警报。

## 降低平台服务请求的性能

如果发送请求的速率超过目标端点接收请求的速率，StorageGRID 软件可能会限制传入的存储分段 S3 请求。只有在等待发送到目标端点的请求积压时，才会发生限制。

唯一明显的影响是，传入的 S3 请求执行时间较长。如果您开始检测到性能明显较慢，则应降低载入速率或使用容量较高的端点。如果积压的请求持续增加，客户端 S3 操作（例如 PUT 请求）最终将失败。

CloudMirror 请求更有可能受到目标端点性能的影响，因为这些请求所涉及的数据传输通常多于搜索集成或事件通知请求。

## 平台服务请求失败

要查看平台服务的请求失败率，请执行以下操作：

1. 选择\*节点\*。
2. 选择 **site** > \* 平台服务 \*。
3. 查看请求故障率图表。



### 平台服务不可用警报

"平台服务不可用\*" 警报表示无法在站点上执行平台服务操作，因为运行或可用的 RSM 服务存储节点太少。

RSM 服务可确保将平台服务请求发送到其各自的端点。

要解决此警报，请确定站点上的哪些存储节点包含 RSM 服务。（RSM 服务位于也包含此 ADC 服务的存储节点上。）然后，确保这些存储节点中的大多数都在运行且可用。



如果某个站点上有多个包含 RSM 服务的存储节点出现故障，则该站点的任何待定平台服务请求都将丢失。

有关平台服务端点的其他故障排除指南

有关追加信息 对平台服务端点进行故障排除的信息、请参见有关使用租户帐户的说明。

["使用租户帐户"](#)

相关信息

["监控和放大；故障排除"](#)

["配置存储代理设置"](#)

## 配置S3和Swift客户端连接

作为网络管理员，您可以管理控制 S3 和 Swift 租户如何将客户端应用程序连接到 StorageGRID 系统以存储和检索数据的配置选项。有多种不同的选项可满足不同的客户端和租户要求。

客户端应用程序可以通过连接到以下任一项来存储或检索对象：

- 管理节点或网关节点上的负载均衡器服务，或者也可以是管理节点或网关节点高可用性（HA）组的虚拟 IP 地址
- 网关节点上的 CLB 服务，或者也可以是网关节点高可用性组的虚拟 IP 地址



CLB 服务已弃用。在 StorageGRID 11.3 版本之前配置的客户端可以继续在网上节点上使用 CLB 服务。所有其他依靠 StorageGRID 提供负载均衡的客户端应用程序都应使用负载均衡器服务进行连接。

- 存储节点，具有或不具有外部负载均衡器

您可以选择在 StorageGRID 系统上配置以下功能：

- **负载均衡器服务：**您可以通过为客户端连接创建负载均衡器端点来使客户端能够使用负载均衡器服务。创建负载均衡器端点时，您可以指定端口号，端点是否接受 HTTP 或 HTTPS 连接，将使用此端点的客户端类型（S3 或 Swift）以及用于 HTTPS 连接的证书（如果适用）。
- **\* 不可信客户端网络 \*：**您可以通过将客户端网络配置为不可信来提高其安全性。如果客户端网络不可信，则客户端只能使用负载均衡器端点进行连接。
- **高可用性组：**您可以创建一个由网关节点或管理节点组成的HA组来创建主动备份配置、也可以使用轮循DNS或第三方负载均衡器以及多个HA组来实现主动-主动配置。客户端连接使用 HA 组的虚拟 IP 地址进行。

此外，您还可以为直接连接到存储节点或使用 CLB 服务（已弃用）连接到 StorageGRID 的客户端启用 HTTP，并且可以为 S3 客户端配置 S3 API 端点域名。

摘要：客户端连接的 IP 地址和端口

客户端应用程序可以使用网格节点的 IP 地址以及该节点上服务的端口号连接到 StorageGRID。如果配置了高可用性（HA）组，则客户端应用程序可以使用 HA 组的虚拟 IP 地址进行连接。

## 关于此任务

此表总结了客户端连接到 StorageGRID 的不同方式以及每种连接类型所使用的 IP 地址和端口。这些说明介绍了在已配置负载均衡器端点和高可用性（HA）组的情况下如何在网络管理器中查找此信息。

建立连接的位置	客户端连接到的服务	IP 地址	Port
HA 组	负载均衡器	HA 组的虚拟 IP 地址	<ul style="list-style-type: none"><li>• 负载均衡器端点端口</li></ul>
HA 组	CLB <ul style="list-style-type: none"><li>• 注：* CLB 服务已弃用。</li></ul>	HA 组的虚拟 IP 地址	默认 S3 端口： <ul style="list-style-type: none"><li>• HTTPS：8082</li><li>• HTTP：8084</li></ul> 默认 Swift 端口： <ul style="list-style-type: none"><li>• HTTPS：8083</li><li>• HTTP：8085</li></ul>
管理节点	负载均衡器	管理节点的 IP 地址	<ul style="list-style-type: none"><li>• 负载均衡器端点端口</li></ul>
网关节点	负载均衡器	网关节点的 IP 地址	<ul style="list-style-type: none"><li>• 负载均衡器端点端口</li></ul>
网关节点	CLB <ul style="list-style-type: none"><li>• 注：* CLB 服务已弃用。</li></ul>	网关节点的 IP 地址 <ul style="list-style-type: none"><li>• 注意：* 默认情况下，CLB 和 LDR 的 HTTP 端口未启用。</li></ul>	默认 S3 端口： <ul style="list-style-type: none"><li>• HTTPS：8082</li><li>• HTTP：8084</li></ul> 默认 Swift 端口： <ul style="list-style-type: none"><li>• HTTPS：8083</li><li>• HTTP：8085</li></ul>
存储节点	LDR	存储节点的 IP 地址	默认 S3 端口： <ul style="list-style-type: none"><li>• HTTPS：18082</li><li>• HTTP：18084</li></ul> 默认 Swift 端口： <ul style="list-style-type: none"><li>• HTTPS：18083</li><li>• HTTP：18085</li></ul>

## 示例

要将 S3 客户端连接到网关节点 HA 组的负载均衡器端点，请使用以下结构化 URL：

- `https://VIP-of-HA-group:LB-endpoint-port`

例如，如果 HA 组的虚拟 IP 地址为 192.0.2.5，而 S3 负载均衡器端点的端口号为 10443，则 S3 客户端可以使用以下 URL 连接到 StorageGRID：

- `https://192.0.2.5:10443`

要将 Swift 客户端连接到网关节点 HA 组的负载均衡器端点，请使用以下结构化 URL：

- `https://VIP-of-HA-group:LB-endpoint-port`

例如，如果 HA 组的虚拟 IP 地址为 192.0.2.6，Swift 负载均衡器端点的端口号为 10444，则 Swift 客户端可以使用以下 URL 连接到 StorageGRID：

- `https://192.0.2.6:10444`

可以为客户端用于连接到 StorageGRID 的 IP 地址配置 DNS 名称。请与本地网络管理员联系。

#### 步骤

1. 使用支持的浏览器登录到网络管理器。
2. 要查找网络节点的 IP 地址，请执行以下操作：
  - a. 选择\*节点\*。
  - b. 选择要连接到的管理节点，网关节点或存储节点。
  - c. 选择 \* 概述 \* 选项卡。
  - d. 在节点信息部分中，记下节点的 IP 地址。
  - e. 单击\*显示更多\*以查看IPv6地址和接口映射。

您可以建立从客户端应用程序到列表中任何 IP 地址的连接：

- \* eth0 : \* 网络网络
- \* eth1 : \* 管理网络 (可选)
- \* eth2 : \* 客户端网络 (可选)



如果您正在查看管理节点或网关节点，并且该节点是高可用性组中的活动节点，则 eth2 上会显示 HA 组的虚拟 IP 地址。

3. 要查找高可用性组的虚拟 IP 地址，请执行以下操作：
  - a. 选择\*配置\*>\*网络设置\*>\*高可用性组\*。
  - b. 在表中，记下 HA 组的虚拟 IP 地址。
4. 查找负载均衡器端点的端口号：
  - a. 选择\*配置\*>\*网络设置\*>\*负载均衡器端点\*。

此时将显示负载均衡器端点页面，其中显示了已配置的端点列表。

- b. 选择一个端点、然后单击\*编辑端点\*。

此时将打开编辑端点窗口，并显示有关此端点的其他详细信息。



- c. 确认已将选定端点配置为使用正确的协议(S3或Swift)、然后单击\*取消\*。
- d. 记下要用于客户端连接的端点的端点端口号。



如果端口号为 80 或 443，则仅在网关节点上配置端点，因为这些端口是在管理节点上保留的。所有其他端口都在网关节点和管理节点上进行配置。

## 管理负载平衡

您可以使用 StorageGRID 负载平衡功能处理从 S3 和 Swift 客户端载入和检索工作负载。负载平衡通过在多个存储节点之间分布工作负载和连接来最大限度地提高速度和连接容量。

您可以通过以下方式在StorageGRID 系统中实现负载平衡：

- 使用负载平衡器服务，该服务安装在管理节点和网关节点上。负载平衡器服务提供第 7 层负载平衡，并对客户端请求执行 TLS 终止，检查请求并建立与存储节点的新安全连接。这是建议的负载平衡机制。
- 使用连接负载平衡器(CLB)服务、该服务仅安装在网关节点上。CLB 服务提供第 4 层负载平衡并支持链路成本。



CLB 服务已弃用。

- 集成第三方负载平衡器。有关详细信息，请联系您的 NetApp 客户代表。

## 负载平衡的工作原理—负载平衡器服务

负载平衡器服务将传入的网络连接从客户端应用程序分发到存储节点。要启用负载平衡，必须使用网管管理器配置负载平衡器端点。

您只能为管理节点或网关节点配置负载平衡器端点，因为这些节点类型包含负载平衡器服务。您不能为存储节点或归档节点配置端点。

每个负载平衡器端点都指定一个端口、一个协议(HTTP或HTTPS)、一个服务类型(S3或Swift)和一个绑定模式。HTTPS 端点需要服务器证书。通过绑定模式，您可以将端点端口的可访问性限制为：

- 特定高可用性(HA)虚拟IP地址(VIP)
- 特定节点的特定网络接口

## 端口注意事项

客户端可以访问您在运行负载平衡器服务的任何节点上配置的任何端点，但有两个例外：端口 80 和 443 在管理节点上保留，因此在这些端口上配置的端点仅支持网关节点上的负载平衡操作。

如果已重新映射任何端口，则不能使用相同的端口配置负载平衡器端点。您可以使用重新映射的端口创建端点，但这些端点将重新映射到原始 CLB 端口和服务，而不是负载平衡器服务。按照恢复和维护说明中的步骤删除端口重新映射。



CLB 服务已弃用。

## CPU 可用性

在向存储节点转发 S3 或 Swift 流量时，每个管理节点和网关节点上的负载均衡器服务会独立运行。通过加权过程，负载均衡器服务会将更多请求路由到 CPU 可用性更高的存储节点。节点 CPU 负载信息每隔几分钟更新一次，但权重可能会更频繁地更新。即使节点报告利用率为 100% 或未能报告利用率，也会为所有存储节点分配最小基本权重值。

在某些情况下，有关 CPU 可用性的信息仅限于负载均衡器服务所在的站点。

相关信息

["保持并恢复\(\)"](#)

配置负载均衡器端点

您可以创建、编辑和删除负载均衡器端点。

正在创建负载均衡器端点

每个负载均衡器端点都指定一个端口、一个网络协议(HTTP或HTTPS)和一个服务类型(S3或Swift)。如果创建HTTPS端点、则必须上传或生成服务器证书。

您需要的内容

- 您必须具有 root 访问权限。
- 您必须使用支持的浏览器登录到网格管理器。
- 如果先前已重新映射要用于负载均衡器服务的端口、则必须已删除重新映射。



如果已重新映射任何端口，则不能使用相同的端口配置负载均衡器端点。您可以使用重新映射的端口创建端点，但这些端点将重新映射到原始 CLB 端口和服务，而不是负载均衡器服务。按照恢复和维护说明中的步骤删除端口重新映射。



CLB 服务已弃用。

步骤

1. 选择\*配置\*>\*网络设置\*>\*负载均衡器端点\*。

此时将显示负载均衡器端点页面。

## Load Balancer Endpoints

Load balancer endpoints define Gateway Node and Admin Node ports that accept and load balance S3 and Swift requests to Storage Nodes. HTTPS endpoint certificates are configured per endpoint.

 Changes to endpoints can take up to 15 minutes to be applied to all nodes.

 Add endpoint port  Edit endpoint  Remove endpoint port

Display name	Port	Using HTTPS
--------------	------	-------------

*No endpoints configured.*

### 2. 选择\*添加端点\*。

此时将显示创建端点对话框。

#### Create Endpoint

Display Name

Port

Protocol

HTTP

HTTPS

Endpoint Binding Mode

Global

HA Group VIPs

Node Interfaces

Cancel

Save

### 3. 输入端点的显示名称、此名称将显示在负载平衡器端点页面的列表中。

### 4. 输入端口号、或者保留预先填充的端口号不变。

如果输入端口号80或443、则仅会在网关节点上配置端点、因为这些端口是在管理节点上保留的。



不允许其他网格服务使用的端口。有关用于内部和外部通信的端口列表、请参见网络连接准则。

### 5. 选择\* HTTP 或 HTTPS \*以指定此端点的网络协议。

### 6. 选择端点绑定模式。

- 全局(默认): 可以通过指定端口号在所有网关节点和管理节点上访问此端点。

## Create Endpoint

Display Name

Port

Protocol  HTTP  HTTPS

Endpoint Binding Mode  Global  HA Group VIPs  Node Interfaces

**i** This endpoint is currently bound globally. All nodes will use this endpoint unless an endpoint with an overriding binding mode exists for a specific port.

Cancel Save

- \* HA组VIP\*：只有为选定HA组定义的虚拟IP地址才能访问此端点。在此模式下定义的端点可以重复使用相同的端口号、只要这些端点定义的HA组不会彼此重叠。

选择包含要显示端点的虚拟IP地址的HA组。

## Create Endpoint

Display Name

Port

Protocol  HTTP  HTTPS

Endpoint Binding Mode  Global  HA Group VIPs  Node Interfaces

Name	Description	Virtual IP Addresses	Interfaces
<input type="checkbox"/> Group1		192.168.5.163	CO-REF-DC1-ADM1:eth0 (preferred Master)
<input type="checkbox"/> Group2		47.47.5.162	CO-REF-DC1-ADM1:eth2 (preferred Master)

Displaying 2 HA groups.

**⚠** No HA groups selected. You must select one or more HA Groups; otherwise, this endpoint will act as a globally bound endpoint.

Cancel Save

- 节点接口：仅可在指定节点和网络接口上访问此端点。在此模式下定义的端点可以重复使用相同的端口号、只要这些接口不会彼此重叠。

选择要显示端点的节点接口。

## Create Endpoint

Display Name

Port

Protocol  HTTP  HTTPS

Endpoint Binding Mode  Global  HA Group VIPs  Node Interfaces

Node	Interface
<input type="checkbox"/> CO-REF-DC1-ADM1	eth0
<input type="checkbox"/> CO-REF-DC1-ADM1	eth1
<input type="checkbox"/> CO-REF-DC1-ADM1	eth2
<input type="checkbox"/> CO-REF-DC1-GW1	eth0
<input type="checkbox"/> CO-REF-DC2-ADM1	eth0
<input type="checkbox"/> CO-REF-DC2-GW1	eth0

 No node interfaces selected. You must select one or more node interfaces; otherwise, this endpoint will act as a globally bound endpoint.

7. 选择 \* 保存 \*。

此时将显示编辑端点对话框。

8. 选择\* S3 或 Swift\*以指定此端点将提供的流量类型。

### Edit Endpoint Unsecured Port A (port 10449)

#### Endpoint Service Configuration

Endpoint service type  S3  Swift

9. 如果选择了\* HTTP 、请选择\*保存。

此时将创建不安全的端点。负载均衡器端点页面上的表列出了端点的显示名称、端口号、协议和端点ID。

10. 如果选择了\* HTTPS 并要上传证书、请选择\*上传证书。

## Load Certificate

Upload the PEM-encoded custom certificate, private key, and CA bundle files.

Server Certificate

Certificate Private Key

CA Bundle

Cancel

Save

- a. 浏览服务器证书和证书专用密钥。

要使S3客户端能够使用S3 API端点域名进行连接、请使用与客户端可能用于连接到网格的所有域名匹配的多域或通配符证书。例如、服务器证书可能使用域名 `*.example.com`。

### "配置S3 API端点域名"

- a. 也可以浏览CA包。
- b. 选择 \* 保存 \*。

此时将显示端点的PEM编码证书数据。

11. 如果选择了\* HTTPS 并要生成证书、请选择\*生成证书。

## Generate Certificate

Domain 1  +

IP 1  +

Subject

Days valid

Cancel

Generate

- a. 输入域名或IP地址。

您可以使用通配符表示运行负载均衡器服务的所有管理节点和网关节点的完全限定域名。例如：  
`*.sgws.foo.com` 使用\*通配符表示 `gn1.sgws.foo.com` 和 `gn2.sgws.foo.com`。

### "配置S3 API端点域名"

a. 选择 ...  以添加任何其他域名或IP地址。

如果您使用的是高可用性(HA)组、请添加HA虚拟IP的域名和IP地址。

b. (可选)输入一个X.509主题(也称为可分辨名称(Distinguished Name、DN))、以确定谁拥有此证书。

c. (可选)选择证书的有效天数。默认值为730天。

d. 选择 \* 生成 \*。

此时将显示端点的证书元数据和PEM编码的证书数据。

12. 单击 \* 保存 \*。

此时将创建端点。负载均衡器端点页面上的表列出了端点的显示名称、端口号、协议和端点ID。

相关信息

["保持并恢复\(\)"](#)

["网络准则"](#)

["管理高可用性组"](#)

["管理不可信客户端网络"](#)

编辑负载均衡器端点

对于不安全的(HTTP)端点、您可以在S3和Swift之间更改端点服务类型。对于安全(HTTPS)端点、您可以编辑端点服务类型并查看或更改安全证书。

您需要的内容

- 您必须具有 root 访问权限。
- 您必须使用支持的浏览器登录到网格管理器。

步骤

1. 选择\*配置\*>\*网络设置\*>\*负载均衡器端点\*。

此时将显示负载均衡器端点页面。表中列出了现有端点。

表中标识了证书即将过期的端点。

## Load Balancer Endpoints

Load balancer endpoints define Gateway Node and Admin Node ports that accept and load balance S3 and Swift requests to Storage Nodes. HTTPS endpoint certificates are configured per endpoint.

	Display name	Port	Using HTTPS
<input type="radio"/>	Unsecured Endpoint 5	10444	No
<input checked="" type="radio"/>	Secured Endpoint 1	10443	Yes

Displaying 2 endpoints.

2. 选择要编辑的端点。
3. 单击\*编辑端点\*。

此时将显示编辑端点对话框。

对于不安全的(HTTP)端点、仅会显示对话框的端点服务配置部分。对于安全(HTTPS)端点、此时将显示对话框的端点服务配置和证书部分、如以下示例所示。

### Endpoint Service Configuration

Endpoint service type  S3  Swift

### Certificates

Upload Certificate

Generate Certificate

Server **CA**

#### Certificate metadata

```
Subject DN: /C=CA/ST=British Columbia/O=NetApp, Inc./OU=SGQA/CN=*.mraymond-grid-a.sgqa.eng.netapp.com
Serial Number: 1C:FD:27:8B:E6:A5:BA:30:45:A9:16:4F:DC:77:3E:C6:80:7D:AF:E9
Issuer DN: /C=CA/ST=British Columbia/O=EqualSign, Inc./OU=IT/CN=EqualSign Issuing CA
Issued On: 2000-01-01T00:00:00.000Z
Expires On: 3000-01-01T00:00:00.000Z
SHA-1 Fingerprint: 60:3D:5A:8C:62:C5:B8:49:DC:9A:B3:F7:B9:0B:5B:0E:D2:A2:7E:C7
SHA-256 Fingerprint: AF:75:7F:44:C6:86:A4:84:B2:7D:11:DE:9F:49:D3:F6:2A:7E:D9:4D:2A:1B:8A:0B:B3:7E:23:0F:B3:CB:84:8
9
Alternative Names: DNS:*.mraymond-grid-a.sgqa.eng.netapp.com
DNS:*.99-140-dc1-g1.mraymond-grid-a.sgqa.eng.netapp.com
DNS:*.99-142-dc1-s1.mraymond-grid-a.sgqa.eng.netapp.com
```

#### Certificate PEM

```
-----BEGIN CERTIFICATE-----
MIIHfDCCBWSgAwIBAgIUHP0ni+alujBFqRZP3Hc+xoB9r+kWdQYJKoZIhvcNAQEL
BQAwbjELMAkGA1UEBhMCQ0EzGTAXBgNVBAgMEEJyaXRpc2ggQ29sdWliaWExGDAW
BgNVBAoMD0VxdWFeU2lnbiwgSW5jLjELMAkGA1UECwwCSVQxHTAbBgNVBAMMFVx
dWFeU2lnbiBjC3NlaW5nIENBMCAxDTAwMDEwMTAwMDEwMDEwMDEwMDEwMDEwMDEw
MDEwMTAwMDEwMDEwMDEwMDEwMDEwMDEwMDEwMDEwMDEwMDEwMDEwMDEwMDEwMDEw
MDEwMTAwMDEwMDEwMDEwMDEwMDEwMDEwMDEwMDEwMDEwMDEwMDEwMDEwMDEwMDEw
MDEwMDEwMDEwMDEwMDEwMDEwMDEwMDEwMDEwMDEwMDEwMDEwMDEwMDEwMDEwMDEw
MEMGA1UECgwMTmV0QXBwLCBjbmMuMjAwMDEwMDEwMDEwMDEwMDEwMDEwMDEwMDEw
MDEwMDEwMDEwMDEwMDEwMDEwMDEwMDEwMDEwMDEwMDEwMDEwMDEwMDEwMDEwMDEw
9w0BAQEFAAOCAQ8AMIIBCgKCAQEaonUkwkFg/BlU1Y+bIR8OMaVJSC+R7Sfz102v
Hz4rSnrYCh/WURCT+fznmzxaGs2RRUDinNLnX1Yk+QUPAdIFz+S1dr6HirYTF/NK
-----END CERTIFICATE-----
```

4. 对端点进行所需的更改。

对于不安全的(HTTP)端点、您可以：

- 在S3和Swift之间更改端点服务类型。



- 更改端点绑定模式。对于安全(HTTPS)端点、您可以：
- 在S3和Swift之间更改端点服务类型。
- 更改端点绑定模式。
- 查看安全证书。
- 当前证书到期或即将到期时、上传或生成新的安全证书。

选择一个选项卡以显示有关已上传的默认StorageGRID 服务器证书或CA签名证书的详细信息。



要更改现有端点的协议、例如从HTTP更改为HTTPS、必须创建一个新端点。按照说明创建负载均衡器端点、然后选择所需的协议。

5. 单击 \* 保存 \* 。

相关信息

[\[正在创建负载均衡器端点\]](#)

正在删除负载均衡器端点

如果您不再需要负载均衡器端点、可以将其删除。

您需要的内容

- 您必须具有 root 访问权限。
- 您必须使用支持的浏览器登录到网格管理器。

步骤

1. 选择\*配置\*>\*网络设置\*>\*负载均衡器端点\*。

此时将显示负载均衡器端点页面。表中列出了现有端点。

### Load Balancer Endpoints

Load balancer endpoints define Gateway Node and Admin Node ports that accept and load balance S3 and Swift requests to Storage Nodes. HTTPS endpoint certificates are configured per endpoint.

<input type="button" value="+ Add endpoint"/> <input type="button" value="✎ Edit endpoint"/> <input type="button" value="✕ Remove endpoint"/>			
	Display name	Port	Using HTTPS
<input type="radio"/>	Unsecured Endpoint 5	10444	No
<input checked="" type="radio"/>	Secured Endpoint 1	10443	Yes

Displaying 2 endpoints.

2. 选择要删除的端点左侧的单选按钮。

3. 单击\*删除端点\*。

此时将显示确认对话框。

## Warning

### Remove Endpoint

Are you sure you want to remove endpoint 'Secured Endpoint 1'?

Cancel

OK

4. 单击 \* 确定 \*。

此端点将被删除。

### 负载均衡的工作原理— CLB 服务

网关节点上的连接负载均衡器（CLB）服务已弃用。现在，建议使用负载均衡器服务。

CLB 服务使用第 4 层负载均衡功能，根据可用性，系统负载和管理员配置的链路成本，将传入的 TCP 网络连接从客户端应用程序分发到最佳存储节点。选择最佳存储节点后，CLB 服务将建立双向网络连接，并将流量转发到选定节点和从选定节点转发流量。在定向传入网络连接时，CLB 不考虑网格网络配置。

要查看有关 CLB 服务的信息，请选择 \* 支持 \* > \* 工具 \* > \* 网格拓扑 \*，然后展开网关节点，直到可以选择 \* CLB \* 及其下方的选项为止。

The screenshot displays the StorageGRID Webconsole interface. On the left, the 'Grid Topology' pane shows a tree view of the deployment, with 'Data Center 1' expanded to show nodes like 'DC1-G1-98-161', 'SSM', 'CLB', 'HTTP', 'Events', and 'Resources'. On the right, the 'Overview' tab is active, showing a summary for 'DC1-G1-98-161' updated on 2015-10-27. Below this is a 'Storage Capacity' table with the following data:

Storage Capacity	
Storage Nodes Installed:	N/A
Storage Nodes Readable:	N/A
Storage Nodes Writable:	N/A
Installed Storage Capacity:	N/A
Used Storage Capacity:	N/A
Used Storage Capacity for Data:	N/A
Used Storage Capacity for Metadata:	N/A
Usable Storage Capacity:	N/A

如果您选择使用 CLB 服务，则应考虑为 StorageGRID 系统配置链路成本。

### 相关信息

["链路成本是多少"](#)

["更新链路成本"](#)

### 管理不可信客户端网络

如果您使用的是客户端网络，则可以通过仅在显式配置的端点上接受入站客户端流量来帮助保护 StorageGRID 免受恶意攻击。

默认情况下，每个网格节点上的客户端网络均为 *trusted*。也就是说，默认情况下，StorageGRID 会信任所有可用外部端口上与每个网格节点的入站连接(请参见网络准则中有关外部通信的信息)。

您可以通过指定每个节点上的客户端网络为 *untrusted* 来减少对 StorageGRID 系统的恶意攻击威胁。如果节点的客户端网络不可信，则节点仅接受显式配置为负载均衡器端点的端口上的入站连接。

#### 示例 1：网关节点仅接受 HTTPS S3 请求

假设您希望网关节点拒绝客户端网络上除 HTTPS S3 请求以外的所有入站流量。您应执行以下常规步骤：

1. 在负载均衡器端点页面中，通过 HTTPS 在端口 443 上为 S3 配置负载均衡器端点。
2. 在不可信客户端网络页面中，指定网关节点上的客户端网络不可信。

保存配置后，网关节点客户端网络上的所有入站流量都会被丢弃，但端口 443 上的 HTTPS S3 请求和 ICMP 回显 (ping) 请求除外。

#### 示例 2：存储节点发送 S3 平台服务请求

假设您要从存储节点启用出站 S3 平台服务流量，但要阻止与客户端网络上的该存储节点建立任何入站连接。您应执行此常规步骤：

- 在不可信客户端网络页面中，指示存储节点上的客户端网络不可信。

保存配置后，存储节点将不再接受客户端网络上的任何传入流量，但它仍允许向 Amazon Web Services 发出出站请求。

#### 相关信息

["网络准则"](#)

["配置负载均衡器端点"](#)

#### 指定节点的客户端网络不可信

如果您使用的是客户端网络，则可以指定每个节点的客户端网络是可信还是不可信。您还可以为扩展中添加的新节点指定默认设置。

#### 您需要的内容

- 您必须使用支持的浏览器登录到网格管理器。
- 您必须具有 root 访问权限。
- 如果您希望管理节点或网关节点仅在显式配置的端点上接受入站流量，则已定义负载均衡器端点。



如果尚未配置负载均衡器端点，现有客户端连接可能会失败。

#### 步骤

1. 选择\*配置网络设置不可信客户端网络\*。

此时将显示不可信客户端网络页面。

此页面列出了StorageGRID 系统中的所有节点。如果节点上的客户端网络必须可信，则不可用原因列将包含

一个条目。

### Untrusted Client Networks

If you are using a Client Network, you can specify whether a node trusts inbound traffic from the Client Network. If the Client Network is untrusted, the node only accepts inbound traffic on ports configured as [load balancer endpoints](#).

#### Set New Node Default

This setting applies to new nodes expanded into the grid.

New Node Client Network Default  Trusted  Untrusted

#### Select Untrusted Client Network Nodes

Select nodes that should have untrusted Client Network enforcement.

<input type="checkbox"/>	Node Name	Unavailable Reason
<input type="checkbox"/>	DC1-ADM1	
<input type="checkbox"/>	DC1-G1	
<input type="checkbox"/>	DC1-S1	
<input type="checkbox"/>	DC1-S2	
<input type="checkbox"/>	DC1-S3	
<input type="checkbox"/>	DC1-S4	

Client Network untrusted on 0 nodes.

Save

- 在 \* 设置新节点默认值 \* 部分中，指定在扩展操作步骤 的网格中添加新节点时应采用的默认设置。
  - \* 可信 \*：在扩展中添加节点时，其客户端网络是可信的。
  - \* 不可信 \*：在扩展中添加节点时，其客户端网络不可信。根据需要，您可以返回此页面以更改特定新节点的设置。



此设置不会影响 StorageGRID 系统中的现有节点。

- 在 \* 选择不可信客户端网络节点 \* 部分中，选择应仅允许在显式配置的负载均衡器端点上进行客户端连接的节点。

您可以选中或取消选中标题中的复选框以选择或取消选择所有节点。

- 单击 \* 保存 \*。

此时将立即添加并强制实施新的防火墙规则。如果尚未配置负载均衡器端点，现有客户端连接可能会失败。

相关信息

["配置负载均衡器端点"](#)

## 管理高可用性组

高可用性(High Availability、HA)组可用于为S3和Swift客户端提供高可用性数据连接。HA组还可用于提供与网格管理器和租户管理器的高可用性连接。

- ["什么是HA组"](#)
- ["如何使用HA组"](#)
- ["HA 组的配置选项"](#)
- ["创建高可用性组"](#)
- ["编辑高可用性组"](#)
- ["删除高可用性组"](#)

### 什么是HA组

高可用性组使用虚拟IP地址(VIP)为网关节点或管理节点服务提供主动备份访问。

HA组由管理节点和网关节点上的一个或多个网络接口组成。创建HA组时、您可以选择属于网格网络(eth0)或客户端网络(eth2)的网络接口。HA组中的所有接口必须位于同一网络子网中。

HA组维护一个或多个虚拟IP地址、这些地址会添加到组中的活动接口中。如果活动接口不可用、则虚拟IP地址将移至另一个接口。此故障转移过程通常只需几秒钟，并且速度足以使客户端应用程序不会受到任何影响，并且可以依靠正常的重试行为继续运行。

HA组中的活动接口被指定为主接口。所有其他接口均指定为备份。要查看这些指定值、请选择\*节点\*>\*节点\_\*>\*概述\*。

### DC1-ADM1 (Admin Node)



Overview	Hardware	Network	Storage	Load Balancer	Events	Tasks
----------	----------	---------	---------	---------------	--------	-------

**Node Information** ⓘ

Name	DC1-ADM1
Type	Admin Node
ID	711b7b9b-8d24-4d9f-877a-be3fa3ac27e8
Connection State	✔ Connected
Software Version	11.4.0 (build 20200515.2346.8edcbbf)
HA Groups	Fabric Pools, Master
IP Addresses	192.168.2.208, 10.224.2.208, 47.47.2.208, 47.47.4.219 <a href="#">Show more</a> ▾

创建HA组时、您可以指定一个接口作为首选主接口。首选主接口是活动接口、除非发生故障、导致VIP地址重新分配给备份接口。解决故障后、VIP地址会自动移回首选主节点。

触发故障转移的原因如下：

- 配置接口的节点将关闭。
- 配置了该接口的节点与所有其他节点的连接至少断开2分钟
- 活动接口关闭。
- 负载均衡器服务将停止。
- 高可用性服务将停止。



托管活动接口的节点外部的网络故障可能不会触发故障转移。同样，CLB 服务（已弃用）或网络管理器或租户管理器服务失败也不会触发故障转移。

如果HA组包含来自两个以上节点的接口、则在故障转移期间、活动接口可能会移至任何其他节点的接口。

#### 如何使用HA组

出于多种原因、您可能希望使用高可用性(HA)组。

- HA 组可以为网络管理器或租户管理器提供高度可用的管理连接。
- HA 组可以为 S3 和 Swift 客户端提供高可用性数据连接。
- 如果 HA 组仅包含一个接口，则可以提供多个 VIP 地址并明确设置 IPv6 地址。

只有当 HA 组中包含的所有节点都提供相同的服务时，HA 组才能提供高可用性。创建 HA 组时，请从提供所需服务的节点类型中添加接口。

- \* 管理节点 \*：包括负载均衡器服务，并允许访问网络管理器或租户管理器。
- \* 网关节点 \*：包括负载均衡器服务和 CLB 服务（已弃用）。

HA 组的用途	将此类型的节点添加到 HA 组
访问 Grid Manager	<ul style="list-style-type: none"> <li>• 主管理节点(首选主节点)</li> <li>• 非主管理节点</li> </ul> <p>*注：*主管理节点必须是首选主节点。某些维护过程只能从主管理节点执行。</p>
仅访问租户管理器	<ul style="list-style-type: none"> <li>• 主管理节点或非主管理节点</li> </ul>
S3 或 Swift 客户端访问—负载均衡器服务	<ul style="list-style-type: none"> <li>• 管理节点</li> <li>• 网关节点</li> </ul>
S3 或 Swift 客户端访问— CLB 服务 <ul style="list-style-type: none"> <li>• 注：* CLB 服务已弃用。</li> </ul>	<ul style="list-style-type: none"> <li>• 网关节点</li> </ul>

将 HA 组与 **Grid Manager** 或租户管理器结合使用的限制

网络管理器或租户管理器的服务出现故障不会在 HA 组中触发故障转移。

如果在发生故障转移时登录到网络管理器或租户管理器，则您将注销并必须重新登录才能恢复任务。

当主管理节点不可用时，无法执行某些维护过程。在故障转移期间，您可以使用网络管理器监控 StorageGRID 系统。

将 HA 组与 **CLB** 服务结合使用的限制

CLB 服务发生故障不会在 HA 组中触发故障转移。



CLB 服务已弃用。

HA 组的配置选项

下图举例说明了配置 HA 组的不同方式。每个选项都有优缺点。

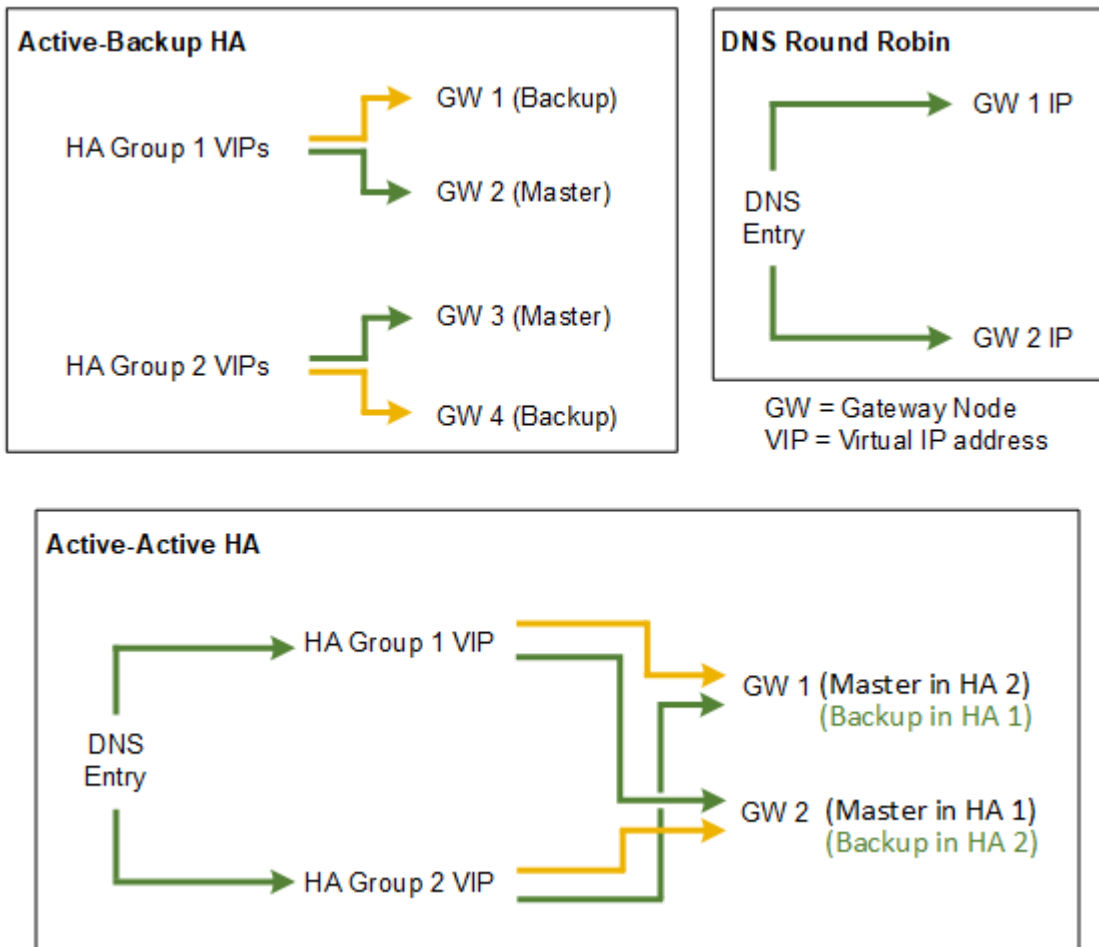

创建多个重叠的 HA 组时、如主动-主动 HA 示例所示、总吞吐量会随节点和 HA 组的数量进行扩展。对于三个或更多节点以及三个或更多 HA 组、您还可以使用任何 VIP 继续操作、即使在需要使节点脱机的维护过程中也是如此。

下表总结了图中所示每个 HA 配置的优势。

Configuration	优势	缺点
主动备份 HA	<ul style="list-style-type: none"> <li>• 由 StorageGRID 管理，无外部依赖关系。</li> <li>• 快速故障转移。</li> </ul>	<ul style="list-style-type: none"> <li>• 一个 HA 组中只有一个节点处于活动状态。每个 HA 组至少有一个节点处于空闲状态。</li> </ul>
DNS 轮循	<ul style="list-style-type: none"> <li>• 提高聚合吞吐量。</li> <li>• 无闲置主机。</li> </ul>	<ul style="list-style-type: none"> <li>• 故障转移速度较慢，这可能取决于客户端行为。</li> <li>• 需要在 StorageGRID 之外配置硬件。</li> <li>• 需要客户实施的运行状况检查。</li> </ul>
主动-主动	<ul style="list-style-type: none"> <li>• 流量分布在多个 HA 组中。</li> <li>• 可随 HA 组数量扩展的高聚合吞吐量。</li> <li>• 快速故障转移。</li> </ul>	<ul style="list-style-type: none"> <li>• 配置更复杂。</li> <li>• 需要在 StorageGRID 之外配置硬件。</li> <li>• 需要客户实施的运行状况检查。</li> </ul>

#### 创建高可用性组

您可以创建一个或多个高可用性(High Availability、HA)组、以提供对管理节点或网关节点上服务的高可用性访问。

#### 您需要的内容

- 您必须使用支持的浏览器登录到网格管理器。
- 您必须具有 root 访问权限。

#### 关于此任务

接口必须满足以下条件才能包含在HA组中：

- 接口必须用于网关节点或管理节点。
- 接口必须属于网格网络(eth0)或客户端网络(eth2)。
- 接口必须使用固定或静态IP地址配置、而不是使用DHCP配置。

#### 步骤

1. 选择\*配置\*>\*网络设置\*>\*高可用性组\*。

此时将显示高可用性组页面。



## High Availability Groups

High availability (HA) groups allow multiple nodes to participate in an active-backup group. HA groups maintain virtual IP addresses on the active node and switch to a backup node automatically if a node fails.

+ Create Edit Remove

Name	Description	Virtual IP Addresses	Interfaces
No HA groups found.			

2. 单击 \* 创建 \*。

此时将显示创建高可用性组对话框。

3. 键入HA组的名称、如果需要、还可以键入问题描述。

4. 单击\*选择接口\*。

此时将显示向高可用性组添加接口对话框。此表列出了符合条件的节点、接口和IPv4子网。

### Add Interfaces to High Availability Group

Select interfaces to include in the HA group. All interfaces must be in the same network subnet.

Add to HA group	Node Name	Interface	IPv4 Subnet	Unavailable Reason
	g140-g1	eth0	172.16.0.0/21	This IP address is not in the same subnet as the selected interfaces
	g140-g1	eth2	47.47.0.0/21	This IP address is not in the same subnet as the selected interfaces
	g140-g2	eth0	172.16.0.0/21	This IP address is not in the same subnet as the selected interfaces
	g140-g2	eth2	47.47.0.0/21	This IP address is not in the same subnet as the selected interfaces
	g140-g3	eth0	172.16.0.0/21	This IP address is not in the same subnet as the selected interfaces
<input checked="" type="checkbox"/>	g140-g3	eth2	192.168.0.0/21	
	g140-g4	eth0	172.16.0.0/21	This IP address is not in the same subnet as the selected interfaces
<input checked="" type="checkbox"/>	g140-g4	eth2	192.168.0.0/21	

There are 2 interfaces selected.

Cancel Apply

如果某个接口的IP地址是由DHCP分配的、则该接口不会显示在列表中。

5. 在\*添加到HA组\*列中、选中要添加到HA组的接口对应的复选框。

请注意以下接口选择准则：

- 必须至少选择一个接口。
- 如果选择多个接口、则所有接口都必须位于网格网络(eth0)或客户端网络(eth2)上。
- 所有接口都必须位于同一子网中、或者位于具有通用前缀的子网中。

IP地址将限制为最小子网(前缀最大的子网)。

- 如果您在不同类型的节点上选择接口、并且发生了故障转移、则虚拟IP上只会提供选定节点通用的服

务。

- 选择两个或多个管理节点以保护网络管理器或租户管理器的HA。
- 为负载均衡器服务的HA保护选择两个或更多管理节点、网关节点或两者。
- 选择两个或更多网关节点以对CLB服务进行HA保护。



CLB 服务已弃用。

## Add Interfaces to High Availability Group

Select interfaces to include in the HA group. All interfaces must be in the same network subnet.

Add to HA group	Node Name	Interface	IPv4 Subnet	Unavailable Reason
<input checked="" type="checkbox"/>	DC1-ADM1	eth0	10.96.100.0/23	
<input checked="" type="checkbox"/>	DC1-G1	eth0	10.96.100.0/23	
<input checked="" type="checkbox"/>	DC2-ADM1	eth0	10.96.100.0/23	

There are 3 interfaces selected.

**Attention:** You have selected nodes of different types that run different services. If a failover occurs, only the services common to all node types will be available on the virtual IPs.

Cancel

Apply

6. 单击 \* 应用 \*。

您选择的接口将在创建高可用性组页面的接口部分中列出。默认情况下、列表中的第一个接口被选择为首选主接口。

## Create High Availability Group

### High Availability Group

Name

Description

### Interfaces

Select interfaces to include in the HA group. All interfaces must be in the same network subnet.

Node Name	Interface	IPv4 Subnet	Preferred Master
g140-g1	eth2	47.47.0.0/21	<input checked="" type="radio"/>
g140-g2	eth2	47.47.0.0/21	<input type="radio"/>

Displaying 2 interfaces.

### Virtual IP Addresses

Virtual IP Subnet: 47.47.0.0/21. All virtual IP addresses must be within this subnet. There must be at least 1 and no more than 10 virtual IP addresses.

Virtual IP Address 1



Cancel

Save

7. 如果要将其他接口作为首选主接口、请在\*首选主接口\*列中选择该接口。

首选主接口是活动接口、除非发生故障、导致VIP地址重新分配给备份接口。



如果HA组提供对网络管理器的访问权限、则必须选择主管理节点上的接口作为首选主节点。某些维护过程只能从主管理节点执行。

8. 在页面的虚拟IP地址部分中、为HA组输入1到10个虚拟IP地址。单击加号(+)以添加多个IP地址。

您必须至少提供一个 IPv4 地址。您也可以指定其他 IPv4 和 IPv6 地址。

IPv4地址必须位于所有成员接口共享的IPv4子网内。

9. 单击 \* 保存 \*。

此时将创建 HA 组，您现在可以使用已配置的虚拟 IP 地址。

相关信息

["安装 Red Hat Enterprise Linux 或 CentOS"](#)

["安装 VMware"](#)

["安装 Ubuntu 或 Debian"](#)

["管理负载均衡"](#)

编辑高可用性组

您可以编辑高可用性(High Availability、HA)组以更改其名称和问题描述、添加或删除接口、或者添加或更新虚拟IP地址。

您需要的内容

- 您必须使用支持的浏览器登录到网络管理器。
- 您必须具有 root 访问权限。

关于此任务

编辑HA组的一些原因如下：

- 向现有组添加接口。接口IP地址必须与已分配给组的其他接口位于同一子网中。
- 从HA组中删除接口。例如、如果HA组中使用了网络网络或客户端网络的节点接口、则无法启动站点或节点停用操作步骤。

步骤

1. 选择\*配置\*>\*网络设置\*>\*高可用性组\*。

此时将显示高可用性组页面。

### High Availability Groups

High availability (HA) groups allow multiple nodes to participate in an active-backup group. HA groups maintain virtual IP addresses on the active node and switch to a backup node automatically if a node fails.

+ Create   Edit   Remove				
	Name	Description	Virtual IP Addresses	Interfaces
<input type="radio"/>	HA Group 1		47.47.4.219	g140-adm1:eth2 (preferred Master) g140-g1:eth2
<input type="radio"/>	HA Group 2		47.47.4.218 47.47.4.217	g140-g1:eth2 (preferred Master) g140-g2:eth2

Displaying 2 HA groups.

2. 选择要编辑的HA组、然后单击\*编辑\*。

此时将显示编辑高可用性组对话框。

3. (可选) 更新组的名称或问题描述。

4. 或者、也可以单击\*选择接口\*以更改HA组的接口。

此时将显示向高可用性组添加接口对话框。

### Add Interfaces to High Availability Group

Select interfaces to include in the HA group. All interfaces must be in the same network subnet.

Add to HA group	Node Name	Interface	IPv4 Subnet	Unavailable Reason
<input type="checkbox"/>	g140-g1	eth0	172.16.0.0/21	This IP address is not in the same subnet as the selected interfaces
<input type="checkbox"/>	g140-g1	eth2	47.47.0.0/21	This IP address is not in the same subnet as the selected interfaces
<input type="checkbox"/>	g140-g2	eth0	172.16.0.0/21	This IP address is not in the same subnet as the selected interfaces
<input type="checkbox"/>	g140-g2	eth2	47.47.0.0/21	This IP address is not in the same subnet as the selected interfaces
<input type="checkbox"/>	g140-g3	eth0	172.16.0.0/21	This IP address is not in the same subnet as the selected interfaces
<input checked="" type="checkbox"/>	g140-g3	eth2	192.168.0.0/21	
<input type="checkbox"/>	g140-g4	eth0	172.16.0.0/21	This IP address is not in the same subnet as the selected interfaces
<input checked="" type="checkbox"/>	g140-g4	eth2	192.168.0.0/21	

There are 2 interfaces selected.

如果某个接口的IP地址是由DHCP分配的、则该接口不会显示在列表中。

5. 选中或取消选中要添加或删除接口的复选框。

请注意以下接口选择准则：

- 必须至少选择一个接口。
- 如果选择多个接口、则所有接口都必须位于网格网络(eth0)或客户端网络(eth2)上。
- 所有接口都必须位于同一子网中、或者位于具有通用前缀的子网中。

IP地址将限制为最小子网(前缀最大的子网)。

- 如果您在不同类型的节点上选择接口、并且发生了故障转移、则虚拟IP上只会提供选定节点通用的服务。
  - 选择两个或多个管理节点以保护网格管理器或租户管理器的HA。
  - 为负载均衡器服务的HA保护选择两个或更多管理节点、网关节点或两者。
  - 选择两个或更多网关节点以对CLB服务进行HA保护。



CLB 服务已弃用。

6. 单击 \* 应用 \*。

您选择的接口将在页面的接口部分中列出。默认情况下、列表中的第一个接口被选择为首选主接口。

## Edit High Availability Group 'HA Group - Admin Nodes'

### High Availability Group

Name

Description

### Interfaces

Select interfaces to include in the HA group. All interfaces must be in the same network subnet.

Select Interfaces

Node Name	Interface	IPv4 Subnet	Preferred Master
DC1-ADM1	eth0	10.96.100.0/23	<input checked="" type="radio"/>
DC2-ADM1	eth0	10.96.100.0/23	<input type="radio"/>

Displaying 2 interfaces.

### Virtual IP Addresses

Virtual IP Subnet: 10.96.100.0/23. All virtual IP addresses must be within this subnet. There must be at least 1 and no more than 10 virtual IP addresses.

Virtual IP Address 1



Cancel

Save

7. 如果要将其他接口作为首选主接口、请在\*首选主接口\*列中选择该接口。

首选主接口是活动接口、除非发生故障、导致VIP地址重新分配给备份接口。



如果HA组提供对网络管理器的访问权限、则必须选择主管理节点上的接口作为首选主节点。某些维护过程只能从主管理节点执行。

8. (可选)更新HA组的虚拟IP地址。

您必须至少提供一个 IPv4 地址。您也可以指定其他 IPv4 和 IPv6 地址。

IPv4地址必须位于所有成员接口共享的IPv4子网内。

9. 单击 \* 保存 \*。

此时将更新HA组。

## 删除高可用性组

您可以删除不再使用的高可用性(HA)组。

### 您需要的内容

- 您必须使用支持的浏览器登录到网络管理器。
- 您必须具有 root 访问权限。

### 介绍此任务

如果删除HA组，则任何配置为使用该组的一个虚拟IP地址的S3或Swift客户端将无法再连接到StorageGRID。为防止客户端中断，应在删除HA组之前更新所有受影响的S3或Swift客户端应用程序。更新每个客户端以使用其他IP地址进行连接，例如，不同HA组的虚拟IP地址或在安装期间或使用DHCP为接口配置的IP地址。

### 步骤

1. 选择\*配置\*>\*网络设置\*>\*高可用性组\*。

此时将显示高可用性组页面。

#### High Availability Groups

High availability (HA) groups allow multiple nodes to participate in an active-backup group. HA groups maintain virtual IP addresses on the active node and switch to a backup node automatically if a node fails.

<input type="button" value="+ Create"/> <input type="button" value="Edit"/> <input type="button" value="Remove"/>				
	Name	Description	Virtual IP Addresses	Interfaces
<input type="radio"/>	HA Group 1		47.47.4.219	g140-adm1:eth2 (preferred Master) g140-g1:eth2
<input type="radio"/>	HA Group 2		47.47.4.218 47.47.4.217	g140-g1:eth2 (preferred Master) g140-g2:eth2

Displaying 2 HA groups.

2. 选择要删除的HA组、然后单击\*删除\*。

此时将显示删除高可用性组警告。

**Warning**

Delete High Availability Group

Are you sure you want to delete High Availability Group 'HA group 1'?

3. 单击 \* 确定 \*。

此时将删除HA组。

## 配置S3 API端点域名

要支持 S3 虚拟托管模式请求，您必须使用网格管理器配置 S3 客户端连接到的端点域名列表。

### 您需要的内容

- 您必须使用支持的浏览器登录到网格管理器。
- 您必须具有特定的访问权限。
- 您必须已确认网格升级未在进行中。



在进行网格升级时，请勿对域名配置进行任何更改。

### 关于此任务

要使客户端能够使用S3端点域名、您必须执行以下所有任务：

- 使用网格管理器将 S3 端点域名添加到 StorageGRID 系统。
- 确保客户端用于与 StorageGRID 的 HTTPS 连接的证书已针对客户端所需的所有域名进行签名。

例如、如果端点为 `s3.company.com`、您必须确保用于HTTPS连接的证书包括 `s3.company.com` 端点和端点的通配符使用者备用名称(SAN)： `*.s3.company.com`。

- 配置客户端使用的 DNS 服务器。为客户端用于建立连接的 IP 地址提供 DNS 记录，并确保这些记录引用所有必需的端点域名，包括任何通配符名称。



客户端可以使用网关节点，管理节点或存储节点的 IP 地址或连接到高可用性组的虚拟 IP 地址连接到 StorageGRID。您应了解客户端应用程序如何连接到网格，以便在 DNS 记录中包含正确的 IP 地址。

客户端用于HTTPS连接的证书取决于客户端如何连接到网格：

- 如果客户端使用负载均衡器服务进行连接、则会对特定负载均衡器端点使用证书。



每个负载均衡器端点都有自己的证书，并且可以对每个端点进行配置以识别不同的端点域名。

- 如果客户端连接到存储节点或网关节点上的CLB服务、则客户端将使用网格自定义服务器证书、该证书已更新、以包含所有必需的端点域名。



CLB 服务已弃用。

### 步骤

1. 选择\*配置\*>\*网络设置\*>\*域名\*。

此时将显示 Endpoint Domain Names 页面。



## Endpoint Domain Names

### Virtual Hosted-Style Requests

Enable support of S3 virtual hosted-style requests by specifying API endpoint domain names. Support is disabled if this list is empty. Examples: s3.example.com, s3.example.co.uk, s3-east.example.com

Endpoint 1	<input type="text" value="s3.example.com"/>	✕
Endpoint 2	<input type="text"/>	+ ✕

2. 使用(+)图标添加其他字段、在\*端点\*字段中输入S3 API端点域名列表。

如果此列表为空，则会禁用对 S3 虚拟托管模式请求的支持。

3. 单击 \* 保存 \*。

4. 确保客户端使用的服务器证书与所需的端点域名匹配。

- 对于使用负载均衡器服务的客户端、更新与该客户端连接的负载均衡器端点关联的证书。
- 对于直接连接到存储节点或在网关节点上使用CLB服务的客户端、请更新网格的自定义服务器证书。

5. 添加所需的 DNS 记录，以确保可以解决端点域名请求。

### 结果

现在、当客户端使用端点时 bucket.s3.company.com、DNS服务器解析到正确的端点、证书将按预期对端点进行身份验证。

### 相关信息

["使用 S3"](#)

["查看IP地址"](#)

["创建高可用性组"](#)

["配置自定义服务器证书以连接到存储节点或CLB服务"](#)

["配置负载均衡器端点"](#)

### 为客户端通信启用HTTP

默认情况下，客户端应用程序会使用 HTTPS 网络协议连接到存储节点或网关节点上已弃用的 CLB 服务。您可以选择为这些连接启用 HTTP ，例如在测试非生产网格时。

### 您需要的内容

- 您必须使用支持的浏览器登录到网格管理器。
- 您必须具有特定的访问权限。

### 关于此任务

只有当 S3 和 Swift 客户端需要直接与存储节点或网关节点上已弃用的 CLB 服务建立 HTTP 连接时，才能完成

此任务。

对于仅使用 HTTPS 连接的客户端或连接到负载均衡器服务的客户端，您无需完成此任务（因为您可以将每个负载均衡器端点配置为使用 HTTP 或 HTTPS）。有关详细信息，请参见有关配置负载均衡器端点的信息。

请参见 ["摘要：客户端连接的 IP 地址和端口"](#) 了解使用 HTTP 或 HTTPS 连接到存储节点或已弃用的 CLB 服务时 S3 和 Swift 客户端使用的端口



为生产网络启用 HTTP 时请务必小心，因为请求会以未加密方式发送。

步骤

1. 选择\*配置系统设置网络选项\*。
2. 在网络选项部分中，选中 \* 启用 HTTP 连接 \* 复选框。

### Network Options



3. 单击 \* 保存 \*。

相关信息

["配置负载均衡器端点"](#)

["使用 S3"](#)

["使用 Swift"](#)

控制允许执行哪些客户端操作

您可以选择阻止客户端修改网络选项来拒绝特定的 HTTP 客户端操作。

您需要的内容

- 您必须使用支持的浏览器登录到网络管理器。
- 您必须具有特定的访问权限。

关于此任务

"阻止客户端修改" 是系统范围的设置。选择阻止客户端修改选项后，以下请求将被拒绝：

- \* S3 REST API\*
  - 删除存储分段请求
  - 修改现有对象数据，用户定义的元数据或 S3 对象标记的任何请求



此设置不适用于启用了版本控制的存储分段。版本控制已阻止对对象数据，用户定义的元数据和对象标记进行修改。

- \* Swift REST API\*
  - 删除容器请求
  - 修改任何现有对象的请求。例如，以下操作被拒绝：PUT 覆盖，删除，元数据更新等。

#### 步骤

1. 选择\*配置系统设置网络选项\*。
2. 在网络选项部分中，选中 \* 阻止客户端修改 \* 复选框。

#### Network Options

Prevent Client Modification

Enable HTTP Connection

Network Transfer Encryption  AES128-SHA  AES256-SHA

3. 单击 \* 保存 \*。

## 管理StorageGRID 网络和连接

您可以使用网络管理器配置和管理 StorageGRID 网络和连接。

请参见 ["配置S3和Swift客户端连接"](#) 了解如何连接 S3 或 Swift 客户端。

- ["StorageGRID 网络准则"](#)
- ["查看IP地址"](#)
- ["支持传出 TLS 连接的密码"](#)
- ["更改网络传输加密"](#)
- ["配置服务器证书"](#)
- ["配置存储代理设置"](#)
- ["配置管理员代理设置"](#)
- ["管理流量分类策略"](#)
- ["链路成本是多少"](#)

## StorageGRID 网络准则

StorageGRID 在每个网格节点上最多支持三个网络接口，使您可以根据安全和访问要求为每个网格节点配置网络。



要修改或添加网格节点的网络、请参见恢复和维护说明。有关网络拓扑的详细信息、请参见网络连接说明。

### 网格网络

Required 网格网络用于所有内部 StorageGRID 流量。它可以在网格中的所有节点之间以及所有站点和子网之间建立连接。

### 管理网络

可选。管理网络通常用于系统管理和维护。它也可用于客户端协议访问。管理网络通常是一个专用网络，不需要在站点之间进行路由。

### 客户端网络

可选。客户端网络是一种开放网络，通常用于提供对 S3 和 Swift 客户端应用程序的访问，因此网格网络可以进行隔离和保护。客户端网络可以与可通过本地网关访问的任何子网进行通信。

### 准则

- 每个 StorageGRID 网格节点都需要为其分配到的每个网络配置一个专用网络接口，IP 地址，子网掩码和网关。
- 一个网格节点在一个网络上不能有多于一个接口。
- 支持每个网格节点在每个网络上使用一个网关，并且该网关必须与节点位于同一子网中。如果需要，您可以在网关中实施更复杂的路由。
- 在每个节点上，每个网络都映射到一个特定的网络接口。

网络	接口名称
网格	eth0
admin (可选)	Eth1
客户端 (可选)	Eth2

- 如果节点连接到 StorageGRID 设备，则每个网络都使用特定端口。有关详细信息，请参见适用于您的设备的安装说明。
- 每个节点都会自动生成默认路由。如果启用了 eth2，则 0.0.0.0/0 将在 eth2 上使用客户端网络。如果未启用 eth2，则 0.0.0.0/0 将在 eth0 上使用网格网络。
- 只有在网格节点加入网格后，客户端网络才会正常运行
- 可以在网格节点部署期间配置管理网络，以便在网格完全安装之前能够访问安装用户界面。

相关信息

["保持并恢复\(\)"](#)

["网络准则"](#)

查看IP地址

您可以查看 StorageGRID 系统中每个网格节点的 IP 地址。然后，您可以使用此 IP 地址通过命令行登录到网格节点并执行各种维护过程。

您需要的内容

您必须使用支持的浏览器登录到网格管理器。

关于此任务

有关更改IP地址的信息、请参见恢复和维护说明。

步骤

1. 选择\*节点\*>\*网格节点\_\*>\*概述\*。
2. 单击IP地址标题右侧的\*显示更多\*。

此网格节点的 IP 地址会在表中列出。

Node Information	
Name	SGA-lab11
Type	Storage Node
ID	0b583829-6659-4c6e-b2d0-31461d22ba67
Connection State	✔ Connected
Software Version	11.4.0 (build 20200527.0043.61839a2)
IP Addresses	192.168.4.138, 10.224.4.138, 169.254.0.1 <a href="#">Show less</a>
Interface	IP Address
eth0	192.168.4.138
eth0	fd20:331:331:0:2a0:98ff:fea1:831d
eth0	fe80::2a0:98ff:fea1:831d
eth1	10.224.4.138
eth1	fd20:327:327:0:280:e5ff:fe43:a99c
eth1	fd20:8b1e:b255:8154:280:e5ff:fe43:a99c
eth1	fe80::280:e5ff:fe43:a99c
hic2	192.168.4.138
hic4	192.168.4.138
mtc1	10.224.4.138
mtc2	169.254.0.1

相关信息

["保持并恢复\(\)"](#)

## 支持传出 TLS 连接的密码

StorageGRID 系统支持一组有限的密码套件，用于将传输层安全（Transport Layer Security，TLS）连接到用于身份联合和云存储池的外部系统。

### 支持的 TLS 版本

StorageGRID 支持使用 TLS 1.2 和 TLS 1.3 连接到用于身份联合和云存储池的外部系统。

为了确保与一系列外部系统兼容，我们选择了可与外部系统结合使用的 TLS 密码。此列表大于支持在 S3 或 Swift 客户端应用程序中使用的密码列表。



协议版本，密码，密钥交换算法和 MAC 算法等 TLS 配置选项在 StorageGRID 中不可配置。如果您对这些设置有特定要求，请联系您的 NetApp 客户代表。

### 支持的 TLS 1.2 密码套件

支持以下 TLS 1.2 密码套件：

- tls\_ECDHE\_RSA\_WIT\_AES\_128\_GCM\_SHA256
- tls\_ECDHE\_RSA\_WIT\_AES\_256\_GCM\_SHA384
- tls\_ECDHE\_ECDSA\_WIT\_AES\_128\_GCM\_SHA256
- tls\_ECDHE\_ECDSA\_WIT\_AES\_256\_GCM\_SHA384
- tls\_ECDHE\_RSA\_WIT\_CHACHA20\_POLY1305
- tls\_ECDHE\_ECDSA\_ING\_CHACHA20\_POLY1305
- tls\_rsa\_and\_aes\_128\_gcm\_SHA256
- tls\_rsa\_and\_aes\_256\_gcm\_SHA384

### 支持的 TLS 1.3 密码套件

支持以下 TLS 1.3 密码套件：

- tls\_aes\_256\_gcm\_SHA384
- tls\_chacHA20\_POLY1305\_SHA256
- tls\_aes\_128\_gcm\_SHA256

### 更改网络传输加密

StorageGRID 系统使用传输层安全（Transport Layer Security，TLS）保护网格节点之间的内部控制流量。网络传输加密选项用于设置 TLS 用于加密网格节点之间的控制流量的算法。此设置不会影响数据加密。

#### 您需要的内容

- 您必须使用支持的浏览器登录到网格管理器。
- 您必须具有特定的访问权限。

#### 关于此任务

默认情况下，网络传输加密使用 AES256-SHA 算法。此外，还可以使用 AES128-SHA 算法对控制流量进行加密。

#### 步骤

1. 选择\*配置系统设置网络选项\*。
2. 在网络选项部分中，将网络传输加密更改为 \* AES128-SHA\* 或 \* AES256-SHA\* （默认）。

#### Network Options



3. 单击 \* 保存 \* 。

#### 配置服务器证书

您可以自定义StorageGRID 系统使用的服务器证书。

StorageGRID 系统将安全证书用于多种不同的用途：

- 管理接口服务器证书：用于保护对网格管理器、租户管理器、网格管理API和租户管理API的访问。
- 存储API服务器证书：用于保护对存储节点和网关节点的访问、API客户端应用程序使用这些节点上传和下载对象数据。

您可以使用在安装期间创建的默认证书、也可以将其中一种或两种默认类型的证书替换为您自己的自定义证书。

#### 支持的自定义服务器证书类型

StorageGRID 系统支持使用RSA或ECDSA (椭圆曲线数字签名算法)加密的自定义服务器证书。

有关StorageGRID 如何为REST API保护客户端连接的详细信息、请参见S3或Swift实施指南。

#### 负载均衡器端点的证书

StorageGRID 单独管理用于负载均衡器端点的证书。要配置负载均衡器证书、请参见有关配置负载均衡器端点的说明。

#### 相关信息

["使用 S3"](#)

["使用 Swift"](#)

["配置负载均衡器端点"](#)

您可以将默认 StorageGRID 服务器证书替换为一个自定义服务器证书，该证书允许用户访问网络管理器和租户管理器，而不会遇到安全警告。

#### 关于此任务

默认情况下，每个管理节点都会获得一个由网络 CA 签名的证书。这些 CA 签名的证书可以替换为一个通用的自定义服务器证书和相应的专用密钥。

由于所有管理节点都使用一个自定义服务器证书，因此，如果客户端在连接到网络管理器和租户管理器时需要验证主机名，则必须将此证书指定为通配符或多域证书。定义自定义证书，使其与网格中的所有管理节点匹配。

您需要在服务器上完成配置、根据所使用的根证书颁发机构(CA)、用户可能还需要在用于访问网络管理器和租户管理器的Web浏览器中安装根CA证书。



为了确保操作不会因服务器证书失败而中断，当此服务器证书即将过期时，系统会触发\*管理接口的服务器证书到期\*警报和原有的管理接口证书到期(Management Interface Certificate Expiration、MCEP)警报。根据需要，您可以选择\*支持\*>\*工具\*>\*网络拓扑\*来查看当前服务证书到期前的天数。然后，选择\*主管理节点\_\*>\*.CMN\*>\*资源\*。



如果您要使用域名而非 IP 地址访问网络管理器或租户管理器，则在发生以下任一情况时，浏览器将显示证书错误，并且无法绕过此错误：

- 您的自定义管理接口服务器证书将过期。
- 您可以从自定义管理接口服务器证书还原到默认服务器证书。

#### 步骤

1. 选择\*配置\*>\*网络设置\*>\*服务器证书\*。
2. 在管理接口服务器证书部分中，单击\*安装自定义证书\*。
3. 上传所需的服务器证书文件：
  - 服务器证书：自定义服务器证书文件 (.crt) 。
  - 服务器证书专用密钥：自定义服务器证书专用密钥文件 (.key) 。



EC 专用密钥必须大于或等于 224 位。RSA 私钥必须大于或等于 2048 位。

- \* CA Bundle\*：一个文件，其中包含来自每个中间颁发证书颁发机构(CA)的证书。此文件应包含 PEM 编码的每个 CA 证书文件，并按证书链顺序串联。

4. 单击 \* 保存 \*。

自定义服务器证书将用于所有后续的新客户端连接。

选择一个选项卡以显示有关已上传的默认StorageGRID 服务器证书或CA签名证书的详细信息。



上传新证书后，请留出最多一天的时间来清除任何相关证书到期警报(或旧警报)。

5. 刷新页面以确保 Web 浏览器已更新。



您可以还原为使用网络管理器和租户管理器的默认服务器证书。

#### 步骤

1. 选择\*配置\*>\*网络设置\*>\*服务器证书\*。
2. 在管理接口服务器证书部分中、单击\*使用默认证书\*。
3. 单击确认对话框中的 \* 确定 \*。

还原默认服务器证书时、您配置的自定义服务器证书文件将被删除、无法从系统中恢复。默认服务器证书将用于所有后续的新客户端连接。

4. 刷新页面以确保 Web 浏览器已更新。

#### 配置自定义服务器证书以连接到存储节点或CLB服务

您可以替换用于通过S3或Swift客户端连接到存储节点或网关节点上的CLB服务(已弃用)的服务器证书。替换的自定义服务器证书特定于您的组织。

#### 关于此任务

默认情况下，每个存储节点都会获得一个由网格 CA 签名的 X.509 服务器证书。这些 CA 签名的证书可以替换为一个通用的自定义服务器证书和相应的专用密钥。

所有存储节点都使用一个自定义服务器证书，因此，如果客户端在连接到存储端点时需要验证主机名，则必须将此证书指定为通配符或多域证书。定义自定义证书，使其与网格中的所有存储节点匹配。

在服务器上完成配置后、用户可能还需要在用于访问系统的S3或Swift API客户端中安装根CA证书、具体取决于所使用的根证书颁发机构(CA)。



为了确保操作不会因服务器证书失败而中断、在根服务器证书即将过期时、系统会触发\*存储API端点服务器证书到期\*警报和原有的存储API服务端点证书到期(SCEP)警报。根据需要、您可以选择\*支持工具\*网络拓扑\*来查看当前服务证书到期前的天数。然后、选择\*主管理节点\_ CMN资源。

只有当客户端在网关节点上使用已弃用的CLB服务连接到StorageGRID 或直接连接到存储节点时、才会使用自定义证书。在管理节点或网关节点上使用负载均衡器服务连接到StorageGRID 的S3或Swift客户端使用为负载均衡器端点配置的证书。



负载均衡器端点的\*负载均衡器端点证书到期\*警报将触发、该端点不久将过期。

#### 步骤

1. 选择\*配置\*>\*网络设置\*>\*服务器证书\*。
2. 在对象存储API服务端点服务器证书部分中、单击\*安装自定义证书\*。
3. 上传所需的服务器证书文件：
  - 服务器证书：自定义服务器证书文件 (.crt) 。
  - 服务器证书专用密钥：自定义服务器证书专用密钥文件 (.key) 。



EC 专用密钥必须大于或等于 224 位。RSA 私钥必须大于或等于 2048 位。

- \* CA Bundle\*：一个文件、其中包含来自每个中间颁发证书颁发机构(CA)的证书。此文件应包含 PEM 编码的每个 CA 证书文件，并按证书链顺序串联。

4. 单击 \* 保存 \*。

自定义服务器证书用于所有后续新的API客户端连接。

选择一个选项卡以显示有关已上传的默认StorageGRID 服务器证书或CA签名证书的详细信息。



上传新证书后、请留出最多一天的时间来清除任何相关证书到期警报(或旧警报)。

5. 刷新页面以确保 Web 浏览器已更新。

相关信息

["使用 S3"](#)

["使用 Swift"](#)

["配置S3 API端点域名"](#)

还原S3和Swift REST API端点的默认服务器证书

您可以还原为对S3和Swift REST API端点使用默认服务器证书。

步骤

1. 选择\*配置\*>\*网络设置\*>\*服务器证书\*。
2. 在对象存储API服务端点服务器证书部分中、单击\*使用默认证书\*。
3. 单击确认对话框中的 \* 确定 \*。

还原对象存储API端点的默认服务器证书时、您配置的自定义服务器证书文件将被删除、并且无法从系统中恢复。默认服务器证书将用于所有后续的新API客户端连接。

4. 刷新页面以确保 Web 浏览器已更新。

复制StorageGRID 系统的CA证书

StorageGRID 使用内部证书颁发机构(CA)来保护内部流量的安全。如果您上传自己的证书，则此证书不会更改。

您需要的内容

- 您必须使用支持的浏览器登录到网格管理器。
- 您必须具有特定的访问权限。

关于此任务

如果配置了自定义服务器证书，则客户端应用程序应使用自定义服务器证书验证服务器。他们不应从 StorageGRID 系统复制 CA 证书。

## 步骤

1. 选择\*配置\*>\*网络设置\*>\*服务器证书\*。
2. 在\*内部CA证书\*部分中、选择所有证书文本。

您必须包括 -----BEGIN CERTIFICATE----- 和 -----END CERTIFICATE----- 您选择的内容。

### Internal CA Certificate

StorageGRID uses an internal Certificate Authority (CA) to secure internal traffic. This certificate does not change if you upload your own certificates.

To export the internal CA certificate, copy all of the certificate text (starting with -----BEGIN CERTIFICATE----- and ending with -----END CERTIFICATE-----), and save it as a .pem file.

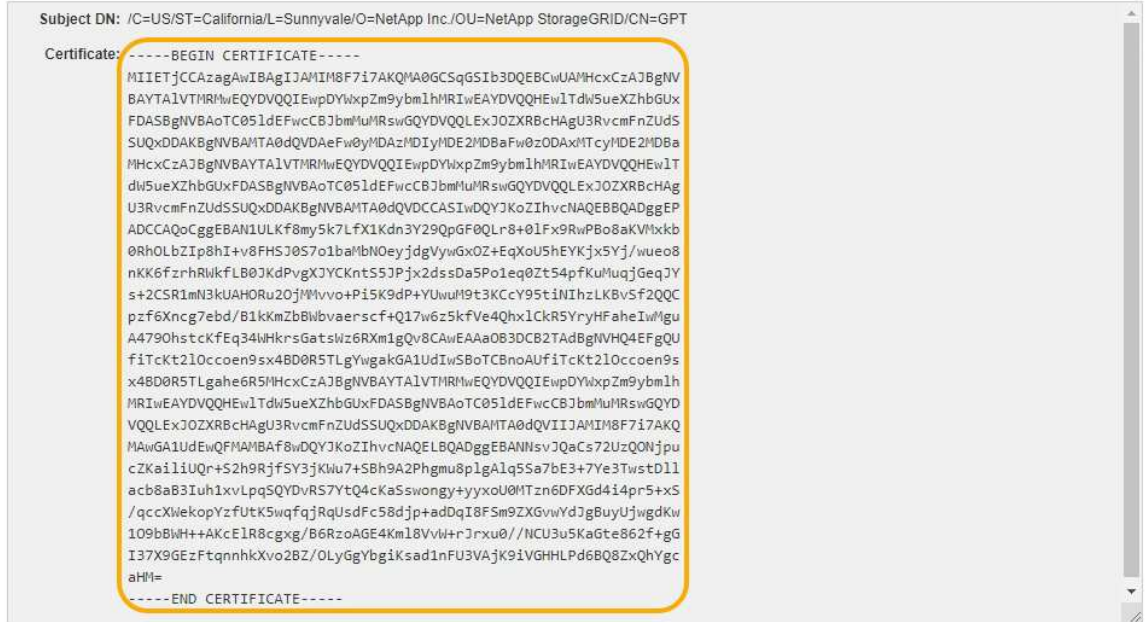

3. 右键单击选定文本、然后选择\*复制\*。
4. 将复制的证书粘贴到文本编辑器中。
5. 使用扩展名保存文件 .pem。

例如： storagegrid\_certificate.pem

### 为FabricPool 配置StorageGRID 证书

对于执行严格主机名验证且不支持禁用严格主机名验证的 S3 客户端，例如使用 FabricPool 的 ONTAP 客户端，您可以在配置负载均衡器端点时生成或上传服务器证书。

### 您需要的内容

- 您必须具有特定的访问权限。
- 您必须使用支持的浏览器登录到网格管理器。

### 关于此任务

创建负载均衡器端点时、您可以生成自签名服务器证书或上传由已知证书颁发机构(CA)签名的证书。在生产环境中，您应使用由已知 CA 签名的证书。由 CA 签名的证书可以无中断地轮换。它们也更安全，因为它们可以更好地防止中间人攻击。

以下步骤为使用 FabricPool 的 S3 客户端提供了一般准则。有关更多详细信息和过程、请参见有关为 FabricPool 配置 StorageGRID 的说明。



网关节点上的单独连接负载均衡器（CLB）服务已弃用，不再建议用于 FabricPool。

#### 步骤

1. （可选）配置一个高可用性（High Availability，HA）组以供 FabricPool 使用。
2. 创建 S3 负载均衡器端点以供 FabricPool 使用。

创建 HTTPS 负载均衡器端点时、系统会提示您上传服务器证书、证书专用密钥和 CA 捆绑包。

3. 在 ONTAP 中将 StorageGRID 附加为云层。

指定负载均衡器端点端口以及上载的 CA 证书中使用的完全限定域名。然后，提供 CA 证书。



如果中间 CA 颁发了 StorageGRID 证书，则必须提供中间 CA 证书。如果 StorageGRID 证书是直接由根 CA 颁发的，则必须提供根 CA 证书。

#### 相关信息

["为 FabricPool 配置 StorageGRID"](#)

为管理接口生成自签名服务器证书

您可以使用脚本为需要严格主机名验证的管理 API 客户端生成自签名服务器证书。

#### 您需要的内容

- 您必须具有特定的访问权限。
- 您必须具有 Passwords.txt 文件

#### 关于此任务

在生产环境中、您应使用由已知证书颁发机构(CA)签名的证书。由 CA 签名的证书可以无中断地轮换。它们也更安全，因为它们可以更好地防止中间人攻击。

#### 步骤

1. 获取每个管理节点的完全限定域名（FQDN）。
2. 登录到主管理节点：
  - a. 输入以下命令：`ssh admin@primary_Admin_Node_IP`
  - b. 输入中列出的密码 Passwords.txt 文件
  - c. 输入以下命令切换到 root：`su -`
  - d. 输入中列出的密码 Passwords.txt 文件

以 root 用户身份登录后、提示符将从变为 \$ 到 #。

3. 使用新的自签名证书配置 StorageGRID。

```
$ sudo make-certificate --domains wildcard-admin-node-fqdn --type management
```

- 适用于 --domains 下、使用通配符表示所有管理节点的完全限定域名。例如：  
`\*.ui.storagegrid.example.com` 使用 \* 通配符表示 admin1.ui.storagegrid.example.com 和 admin2.ui.storagegrid.example.com。
- 设置 --type to management 配置网络管理器和租户管理器使用的证书。
- 默认情况下，生成的证书有效期为一年（365 天），必须在证书过期之前重新创建。您可以使用 --days 用于覆盖默认有效期的参数。



证书的有效期从何时开始 make-certificate 已运行。您必须确保管理API客户端与StorageGRID 同步到同一时间源；否则，客户端可能会拒绝此证书。

```
$ sudo make-certificate --domains *.ui.storagegrid.example.com --type management --days 365
```

生成的输出包含管理 API 客户端所需的公有 证书。

#### 4. 选择并复制证书。

在您的选择中包括开始和结束标记。

#### 5. 从命令 Shell 中注销。\$ exit

#### 6. 确认已配置证书：

- a. 访问网络管理器。
- b. 选择\*配置服务器证书管理接口服务器证书\*。

#### 7. 将管理API客户端配置为使用您复制的公有 证书。包括开始和结束标记。

### 配置存储代理设置

如果您使用的是平台服务或云存储池，则可以在存储节点和外部 S3 端点之间配置非透明代理。例如，您可能需要一个非透明代理来允许将平台服务消息发送到外部端点，例如 Internet 上的端点。

#### 您需要的内容

- 您必须具有特定的访问权限。
- 您必须使用支持的浏览器登录到网络管理器。

#### 关于此任务

您可以为单个存储代理配置设置。

#### 步骤

##### 1. 选择\*配置网络设置代理设置。

此时将显示存储代理设置页面。默认情况下，在边栏菜单中选择了 \* 存储 \*。

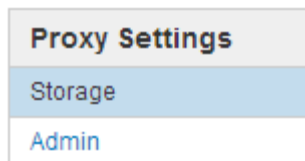

- 选中 \* 启用存储代理 \* 复选框。

此时将显示用于配置存储代理的字段。

### Storage Proxy Settings

If you are using platform services or Cloud Storage Pools, you can configure a non-transparent proxy server between Storage Nodes and the external S3 endpoints.

Enable Storage Proxy

Protocol  HTTP  SOCKS5

Hostname

Port (optional)

- 为非透明存储代理选择协议。
- 输入代理服务器的主机名或 IP 地址。
- (可选) 输入用于连接到代理服务器的端口。

如果对协议使用默认端口，则可以将此字段留空：80 表示 HTTP，1080 表示 SOCKS5。

- 单击 \* 保存 \*。

保存存储代理后，可以配置和测试平台服务或云存储池的新端点。



代理更改可能需要长达 10 分钟才能生效。

- 检查代理服务器的设置，以确保不会阻止来自 StorageGRID 的平台服务相关消息。

完成后

如果需要禁用存储代理、请取消选中\*启用存储代理\*复选框、然后单击\*保存\*。

相关信息

["用于平台服务的网络和端口"](#)

["使用 ILM 管理对象"](#)

配置管理员代理设置

如果使用HTTP或HTTPS发送AutoSupport 消息、则可以在管理节点和技术支持(AutoSupport)之间配置非透明代理服务器。

## 您需要的内容

- 您必须具有特定的访问权限。
- 您必须使用支持的浏览器登录到网络管理器。

## 关于此任务

您可以为单个管理员代理配置设置。

## 步骤

1. 选择\*配置网络设置代理设置。

此时将显示 Admin Proxy Settings 页面。默认情况下，在边栏菜单中选择了 \* 存储 \*。

2. 从边栏菜单中选择 \* 管理 \*。

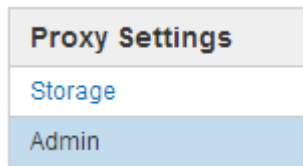

3. 选中 \* 启用管理代理 \* 复选框。

### Admin Proxy Settings

If you send AutoSupport messages using HTTPS or HTTP, you can configure a non-transparent proxy server between Admin Nodes and technical support.

Enable Admin Proxy

Hostname

Port

Username (optional)

Password (optional)

4. 输入代理服务器的主机名或 IP 地址。
5. 输入用于连接到代理服务器的端口。
6. (可选) 输入代理用户名。

如果您的代理服务器不需要用户名，请将此字段留空。

7. (可选) 输入代理密码。

如果您的代理服务器不需要密码，请将此字段留空。

8. 单击 \* 保存 \*。

保存管理代理后，将在管理节点和技术支持之间配置代理服务器。



代理更改可能需要长达 10 分钟才能生效。

9. 如果需要禁用代理、请取消选中\*启用管理代理\*复选框、然后单击\*保存\*。

相关信息

["指定AutoSupport 消息的协议"](#)

管理流量分类策略

为了增强服务质量（QoS）服务，您可以创建流量分类策略来识别和监控不同类型的网络流量。这些策略有助于限制和监控流量。

流量分类策略应用于网关节点和管理节点的 StorageGRID 负载均衡器服务上的端点。要创建流量分类策略，必须已创建负载均衡器端点。

匹配规则和可选限制

每个流量分类策略都包含一个或多个匹配规则，用于标识与以下一个或多个实体相关的网络流量：

- 存储分段
- Tenants
- 子网（包含客户端的 IPv4 子网）
- 端点（负载均衡器端点）

StorageGRID 会根据规则的目标监控与策略中任何规则匹配的流量。与某个策略的任何规则匹配的任何流量均由该策略处理。相反，您可以设置规则来匹配除指定实体之外的所有流量。

您也可以根据以下参数为策略设置限制：

- 中的聚合带宽
- 聚合带宽不足
- 并发读取请求
- 并发写入请求
- 每个请求的带宽
- 每个请求的带宽不足
- 读取请求速率
- 写入请求速率



您可以创建策略来限制聚合带宽或限制每个请求的带宽。但是，StorageGRID 不能同时限制这两种类型的带宽。聚合带宽限制可能会对非受限流量产生额外的轻微性能影响。



## 流量限制

创建流量分类策略后、流量将根据您设置的规则和限制类型进行限制。对于聚合或每个请求的带宽限制，请求将以您设置的速率传入或移出。StorageGRID 只能强制执行一个速度，因此，按匹配器类型强制执行最具体的策略匹配。对于所有其他限制类型，客户端请求会延迟 250 毫秒，对于超过任何匹配策略限制的请求，客户端请求会收到 503 个响应速度较慢的响应。

在网格管理器中，您可以查看流量图表并验证策略是否正在强制实施预期的流量限制。

### 将流量分类策略与SLA结合使用

您可以将流量分类策略与容量限制和数据保护结合使用来实施服务级别协议（SLA），这些协议提供了有关容量，数据保护和性能的具体信息。

每个负载均衡器都会实施流量分类限制。如果流量同时分布在多个负载均衡器上，则总最大速率是您指定的速率限制的倍数。

以下示例显示了一个 SLA 的三个层。您可以创建流量分类策略以实现每个 SLA 层的性能目标。

服务级别层	Capacity	数据保护	性能	成本
金牌	允许 1 PB 存储	3 复制 ILM 规则	25 K 请求 / 秒 5 GB/ 秒（40 Gbps）带宽	每月 \$\$
银牌	允许使用 250 TB 存储	2 复制 ILM 规则	每秒 10 K 个请求 1.25 GB/ 秒（10 Gbps）带宽	每月 \$\$
铜牌	允许 100 TB 存储	2 复制 ILM 规则	5 K 请求 / 秒 1 GB/ 秒（8 Gbps）带宽	每月 \$

### 创建流量分类策略

如果要按分段，租户，IP 子网或负载均衡器端点监控网络流量，并可选择限制此流量，则可以创建流量分类策略。您也可以根据带宽，并发请求数或请求率为策略设置限制。

#### 您需要的内容

- 您必须使用支持的浏览器登录到网格管理器。
- 您必须具有 root 访问权限。
- 您必须已创建要匹配的任何负载均衡器端点。
- 您必须已创建要匹配的任何租户。

#### 步骤

1. 选择\*配置\*>\*网络设置\*>\*流量分类\*。

此时将显示 " 流量分类策略 " 页面。

## Traffic Classification Policies

Traffic classification policies can be used to identify network traffic for metrics reporting and optional traffic limiting.

<a href="#">+ Create</a> <a href="#">Edit</a> <a href="#">Remove</a> <a href="#">Metrics</a>			
	Name	Description	ID
<i>No policies found.</i>			

- 单击 \* 创建 \* 。

此时将显示创建流量分类策略对话框。

### Create Traffic Classification Policy

---

#### Policy

Name

Description

---

#### Matching Rules

Traffic that matches any rule is included in the policy.

<a href="#">+ Create</a> <a href="#">Edit</a> <a href="#">Remove</a>			
Type	Inverse Match		Match Value
<i>No matching rules found.</i>			

---

#### Limits (Optional)

<a href="#">+ Create</a> <a href="#">Edit</a> <a href="#">Remove</a>			
Type	Value	Type	Units
<i>No limits found.</i>			

[Cancel](#) [Save](#)

- 在 \* 名称 \* 字段中，输入策略的名称。

输入描述性名称，以便识别策略。

4. 也可以在 \* 问题描述 \* 字段中为策略添加问题描述。

例如，描述此流量分类策略适用场景 及其限制。

5. 为策略创建一个或多个匹配规则。

匹配规则控制哪些实体将受此流量分类策略的影响。例如，如果要将此策略应用于特定租户的网络流量，请选择租户。或者，如果要将此策略应用于特定负载平衡器端点上的网络流量，请选择 Endpoint。

- a. 单击\*匹配规则\*部分中的\*创建\*。

此时将显示创建匹配规则对话框。

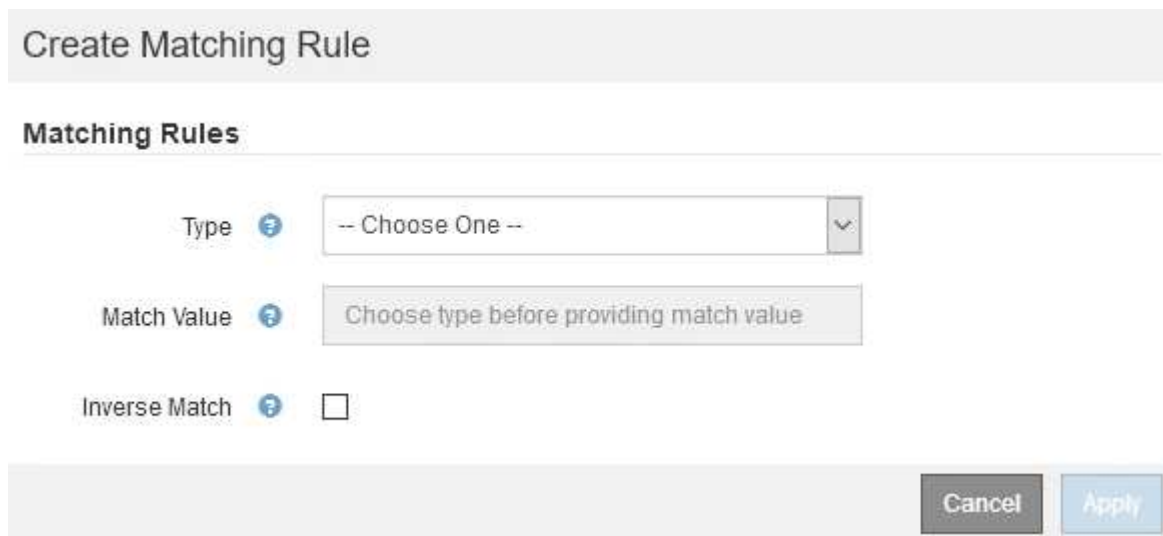

- b. 从 \* 类型 \* 下拉列表中，选择要包含在匹配规则中的实体类型。

- c. 在 \* 匹配值 \* 字段中，根据您选择的实体类型输入匹配值。

- 存储分段：输入存储分段名称。
- Bucket Rex：输入用于匹配一组存储分段名称的正则表达式。

正则表达式已取消锁定。使用 { caret } 定位点在存储分段名称开头匹配，并使用 \$ 定位点在存储分段名称末尾匹配。

- CIDR：以 CIDR 表示法输入与所需子网匹配的 IPv4 子网。
- Endpoint：从现有端点列表中选择一端点。这些是您在负载平衡器端点页面上定义的负载平衡器端点。
- 租户：从现有租户列表中选择一租户。租户匹配取决于所访问的存储分段的所有权。对存储分段的匿名访问与拥有存储分段的租户匹配。

- d. 如果要匹配与刚刚定义的类型和匹配值一致的所有网络流量 \_except\_ 流量，请选中 \* 反向 \* 复选框。否则，请取消选中此复选框。

例如，如果要将此策略应用于除一个负载平衡器端点之外的所有其他端点，请指定要排除的负载平衡器端点，然后选择 \* 反向 \*。



对于包含多个匹配器且至少有一个是反向匹配器的策略，请注意不要创建与所有请求匹配的策略。

e. 单击 \* 应用 \*。

此时将创建此规则，并将其列在匹配规则表中。

Type	Inverse Match	Match Value
Bucket Regex	✓	control-ld+

Displaying 1 matching rule.

#### Limits (Optional)

Type	Value	Type	Units
No limits found.			

Cancel Save

a. 对要为策略创建的每个规则重复上述步骤。



与任何规则匹配的流量由策略处理。

6. 也可以为策略创建限制。



即使不创建限制， StorageGRID 也会收集指标，以便监控与策略匹配的网络流量。

a. 单击\*限制\*部分中的\*创建\*。

此时将显示创建限制对话框。

## Create Limit

### Limits (Optional)

Type  -- Choose One -- 

Aggregate rate limits in use. Per-request rate limits are not available. 

Value 

Cancel

Apply

b. 从 \* 类型 \* 下拉列表中，选择要应用于策略的限制类型。

在以下列表中，\* 输入 \* 是指从 S3 或 Swift 客户端到 StorageGRID 负载均衡器的流量，\* 输出 \* 是指从负载均衡器到 S3 或 Swift 客户端的流量。

- 中的聚合带宽
- 聚合带宽不足
- 并发读取请求
- 并发写入请求
- 每个请求的带宽
- 每个请求的带宽不足
- 读取请求速率
- 写入请求速率



您可以创建策略来限制聚合带宽或限制每个请求的带宽。但是，StorageGRID 不能同时限制这两种类型的带宽。聚合带宽限制可能会对非受限流量产生额外的轻微性能影响。

对于带宽限制，StorageGRID 会应用与设置的限制类型最匹配的策略。例如，如果您的策略仅限制一个方向的流量，则相反方向的流量将是无限制的，即使存在与具有带宽限制的其他策略匹配的流量也是如此。StorageGRID 按以下顺序实施“最佳”匹配的带宽限制：

- 确切的 IP 地址（/32 掩码）
- 确切的存储分段名称
- 分段正则表达式
- 租户
- 端点
- 非精确的 CIDR 匹配项（非 /32）
- 反向匹配

c. 在 \* 值 \* 字段中，输入所选限制类型的数值。

选择限制时，系统将显示预期单位。

d. 单击 \* 应用 \*。

此时将创建此限制，并将其列在限制表中。

Type	Inverse Match	Match Value
<input checked="" type="radio"/> Bucket Regex	<input checked="" type="checkbox"/>	control-ld+

Displaying 1 matching rule.

#### Limits (Optional)

Type	Value	Units
<input checked="" type="radio"/> Aggregate Bandwidth Out	10000000000	Bytes/Second

Displaying 1 limit.

Cancel Save

e. 对要添加到策略中的每个限制重复上述步骤。

例如，如果要为 SLA 层创建 40 Gbps 带宽限制，请创建 " 聚合带宽限制 " 和 " 聚合带宽超限 "，并将每个限制设置为 40 Gbps。



要将每秒兆字节数转换为每秒千兆位数，请乘以 8。例如，125 MB/秒相当于 1,000 Mbps 或 1 Gbps。

7. 创建完规则和限制后、单击\*保存\*。

此策略将保存并列在 " 流量分类策略 " 表中。

#### Traffic Classification Policies

Traffic classification policies can be used to identify network traffic for metrics reporting and optional traffic limiting.

Name	Description	ID
<input type="radio"/> ERP Traffic Control	Manage ERP traffic into the grid	cd9afbc7-b85e-4208-b6f8-7e8a79e2c574
<input checked="" type="radio"/> Fabric Pools	Monitor Fabric Pools	223b0cbb-6968-4646-b32d-7665bdbc894b

Displaying 2 traffic classification policies.

现在， S3 和 Swift 客户端流量将根据流量分类策略进行处理。您可以查看流量图表并验证策略是否正在强制实施预期的流量限制。

相关信息

["管理负载平衡"](#)

["查看网络流量指标"](#)

编辑流量分类策略

您可以编辑流量分类策略以更改其名称或问题描述，或者创建，编辑或删除此策略的任何规则或限制。

您需要的内容

- 您必须使用支持的浏览器登录到网络管理器。
- 您必须具有 root 访问权限。

步骤

1. 选择\*配置\*>\*网络设置\*>\*流量分类\*。

此时将显示 " 流量分类策略 " 页面，并在表中列出现有策略。

#### Traffic Classification Policies

Traffic classification policies can be used to identify network traffic for metrics reporting and optional traffic limiting.

	Name	Description	ID
<input type="radio"/>	ERP Traffic Control	Manage ERP traffic into the grid	cd9afbc7-b85e-4208-b6f8-7e8a79e2c574
<input checked="" type="radio"/>	Fabric Pools	Monitor Fabric Pools	223b0cbb-6968-4646-b32d-7665bdbc894b

Displaying 2 traffic classification policies

2. 选择要编辑的策略左侧的单选按钮。
3. 单击 \* 编辑 \* 。

此时将显示编辑流量分类策略对话框。

## Edit Traffic Classification Policy "Fabric Pools"

### Policy

Name

Fabric Pools

Description (optional)

Monitor Fabric Pools

### Matching Rules

Traffic that matches any rule is included in the policy.

<a href="#">+ Create</a>	<a href="#">Edit</a>	<a href="#">Remove</a>
Type	Inverse Match	Match Value
<input checked="" type="checkbox"/> CIDR		10.10.152.0/24
Displaying 1 matching rule.		

### Limits (Optional)

<a href="#">+ Create</a>	<a href="#">Edit</a>	<a href="#">Remove</a>
Type	Value	Units
No limits found.		

Cancel

Save

4. 根据需要创建，编辑或删除匹配的规则和限制。
  - a. 要创建匹配的规则或限制、请单击\*创建\*、然后按照说明创建规则或创建限制。
  - b. 要编辑匹配的规则或限制、请选择规则或限制的单选按钮、单击\*匹配规则\*部分或\*限制\*部分中的\*编辑\*、然后按照说明创建规则或创建限制。
  - c. 要删除匹配的规则或限制、请选择该规则或限制的单选按钮、然后单击\*删除\*。然后、单击\*确定\*以确认要删除此规则或限制。
5. 创建或编辑规则或限制后、单击\*应用\*。
6. 编辑完策略后、单击\*保存\*。

您对策略所做的更改将被保存，网络流量现在将根据流量分类策略进行处理。您可以查看流量图表并验证策略是否正在强制实施预期的流量限制。

### 删除流量分类策略

如果您不再需要流量分类策略，可以将其删除。

您需要的内容



- 您必须使用支持的浏览器登录到网络管理器。
- 您必须具有 root 访问权限。

## 步骤

1. 选择\*配置\*>\*网络设置\*>\*流量分类\*。

此时将显示 " 流量分类策略 " 页面，并在表中列出现有策略。

Traffic Classification Policies

Traffic classification policies can be used to identify network traffic for metrics reporting and optional traffic limiting.

+ Create Edit Remove Metrics

Name	Description	ID
<input type="radio"/> ERP Traffic Control	Manage ERP traffic into the grid	cd9afbc7-b85e-4208-b6f8-7e8a79e2c574
<input checked="" type="radio"/> Fabric Pools	Monitor Fabric Pools	223b0cbb-6968-4646-b32d-7665bddc894b

Displaying 2 traffic classification policies.

2. 选择要删除的策略左侧的单选按钮。
3. 单击 \* 删除 \* 。

此时将显示警告对话框。

**Warning**

Delete Policy

Are you sure you want to delete the policy "Fabric Pools"?

Cancel OK

4. 单击\*确定\*确认要删除此策略。

此策略将被删除。

## 查看网络流量指标

您可以通过查看 " 流量分类策略 " 页面上的图形来监控网络流量。

## 您需要的内容

- 您必须使用支持的浏览器登录到网络管理器。
- 您必须具有 root 访问权限。

## 关于此任务

对于任何现有流量分类策略，您可以查看负载均衡器服务的指标，以确定该策略是否成功限制网络中的流量。图形中的数据可以帮助您确定是否需要调整策略。

即使没有为流量分类策略设置限制，也会收集指标，并且图形可提供有用的信息来了解流量趋势。

## 步骤

1. 选择\*配置\*>\*网络设置\*>\*流量分类\*。

此时将显示 " 流量分类策略 " 页面，并在表中列出现有策略。

Traffic Classification Policies

Traffic classification policies can be used to identify network traffic for metrics reporting and optional traffic limiting.

+ Create Edit Remove Metrics

Name	Description	ID
<input type="radio"/> ERP Traffic Control	Manage ERP traffic into the grid	cd9afbc7-b85e-4208-b6f8-7e8a79e2c574
<input checked="" type="radio"/> Fabric Pools	Monitor Fabric Pools	223b0cbb-6968-4646-b32d-7665bddc894b

Displaying 2 traffic classification policies

2. 选择要查看指标的策略左侧的单选按钮。

3. 单击\*指标\*。

此时将打开一个新浏览器窗口，并显示流量分类策略图形。这些图形仅显示与选定策略匹配的流量的指标。

您可以使用 \* 策略 \* 下拉列表选择其他要查看的策略。



网页上包含以下图形。

- 负载均衡器请求流量：此图提供负载均衡器端点与发出请求的客户端之间传输的数据吞吐量的 3 分钟移动平均值，以每秒位数为单位。
- 负载均衡器请求完成率：此图按请求类型（GET，PUT，HEAD 和 DELETE）细分，提供每秒已完成请求数的 3 分钟移动平均值。验证新请求的标头后，此值将更新。

- 错误响应率：此图提供了每秒返回给客户端的错误响应数的 3 分钟移动平均值，并按错误响应代码进行细分。
- 平均请求持续时间（非错误）：此图提供了按请求类型（GET，PUT，HEAD 和 DELETE）细分的 3 分钟移动平均请求持续时间。每个请求持续时间从负载均衡器服务解析请求标头时开始，到将完整的响应正文返回给客户端时结束。
- 按对象大小划分的写入请求速率：此热图根据对象大小提供 3 分钟的写入请求完成速率移动平均值。在这种情况下，写入请求仅指 PUT 请求。
- 按对象大小划分的读取请求速率：此热图提供了根据对象大小完成读取请求的 3 分钟移动平均值。在这种情况下，读取请求仅指获取请求。热图中的颜色表示各个图形中对象大小的相对频率。较冷的颜色（例如紫色和蓝色）表示相对速率较低，较热的颜色（例如橙色和红色）表示相对速率较高。

4. 将光标悬停在折线图上可查看该图特定部分的值弹出窗口。

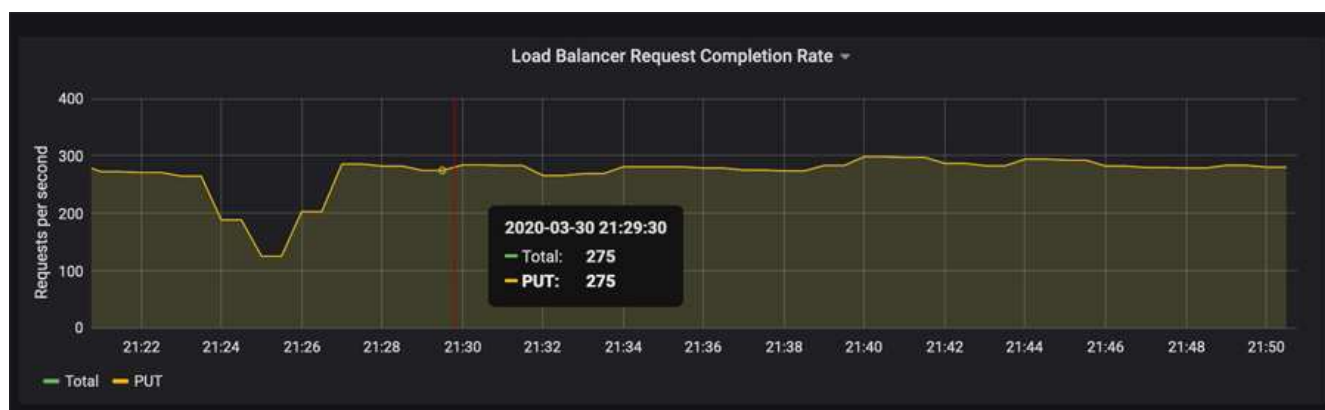

5. 将光标悬停在热图上可看到一个弹出窗口，其中显示样本的日期和时间，聚合到计数中的对象大小以及该时间段内的每秒请求数。

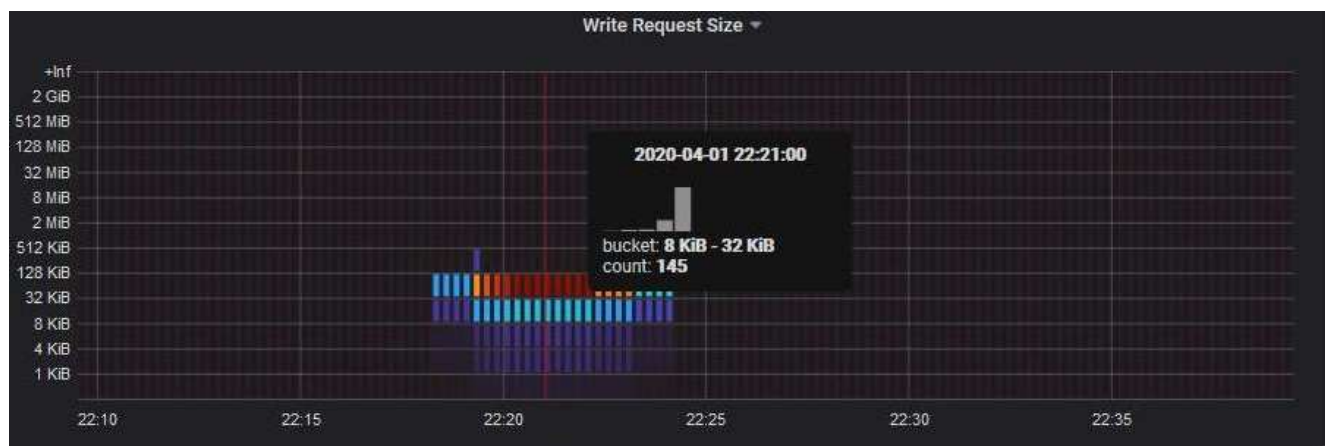

6. 使用左上角的 \* 策略 \* 下拉列表选择其他策略。

此时将显示选定策略的图形。

7. 或者、也可以从\*支持\*菜单访问这些图形。

- 选择\*支持\*>\*工具\*>\*指标\*。
- 在页面的 \* Grafan\* 部分中，选择 \* 流量分类策略 \*。
- 从页面左上角的下拉列表中选择策略。

流量分类策略通过其 ID 进行标识。策略 ID 会列在 " 流量分类策略 " 页面上。

8. 分析图形以确定策略限制流量的频率以及是否需要调整策略。

相关信息

["监控和放大；故障排除"](#)

链路成本是多少

链路成本可用于确定存在两个或更多数据中心站点时哪个数据中心站点提供请求的服务的优先级。您可以调整链路成本以反映站点之间的延迟。

- 链接成本用于确定用于实现对象检索的对象副本的优先级。
- 网格管理 API 和租户管理 API 使用链路成本来确定要使用的内部 StorageGRID 服务。
- 链路成本由网关节点上的CLB服务用于指导客户端连接。



CLB 服务已弃用。

此图显示了一个三站点网格，其中在站点之间配置了链路成本：

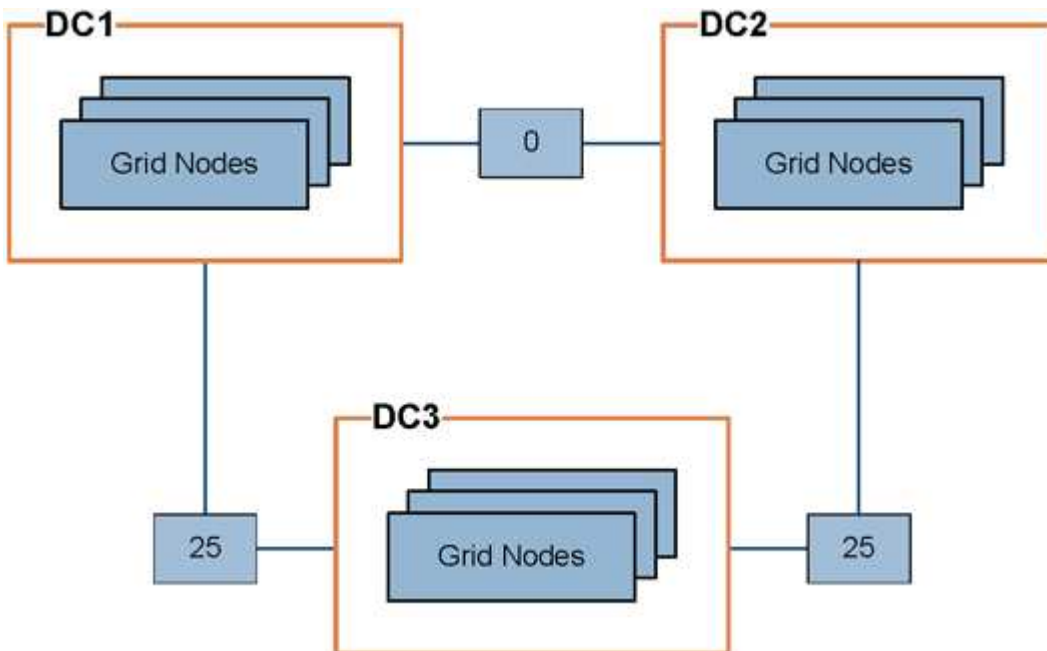

- 网关节点上的 CLB 服务会将客户端连接平均分布到同一数据中心站点上的所有存储节点以及任何数据中心站点，链路成本为 0。

在此示例中，数据中心站点 1（DC1）的网关节点会将客户端连接平均分布到 DC1 的存储节点和 DC2 的存储节点。DC3 上的网关节点仅向 DC3 上的存储节点发送客户端连接。

- 在检索作为多个复制副本存在的对象时，StorageGRID 会在链路成本最低的数据中心检索此副本。

在此示例中，如果 DC2 上的客户端应用程序检索存储在 DC1 和 DC3 上的对象，则会从 DC1 检索该对象，因为从 DC1 到 D2 的链路成本为 0，低于从 DC3 到 DC2 的链路成本（25）。

链路成本是任意的相对数字，没有特定的度量单位。例如，使用链路成本 50 比使用链路成本 25 更低。下表显示了常用链路成本。

链接。	链路成本	注释：
物理数据中心站点之间	25（默认）	通过 WAN 链路连接的数据中心。
位于同一物理位置的逻辑数据中心站点之间	0	逻辑数据中心位于通过 LAN 连接的同一物理建筑或园区中。

相关信息

["负载均衡的工作原理— CLB 服务"](#)

更新链路成本

您可以更新数据中心站点之间的链路成本，以反映站点之间的延迟。

您需要的内容

- 您必须使用支持的浏览器登录到网络管理器。
- 您必须具有网络拓扑页面配置权限。

步骤

1. 选择\*配置\*>\*网络设置\*>\*链路成本\*。

Link Cost  
Updated: 2021-03-29 12:28:41 EDT

Site Names (1 - 2 of 2)

Site ID	Site Name	Actions
10	Data Center 1	
20	Data Center 2	

Show 50 Records Per Page Refresh Previous « 1 » Next

Link Costs

Link Source	Link Destination	Actions
<input type="text"/>	10 20	

Apply Changes

2. 在 \* 链路源 \* 下选择一个站点，然后在 \* 链路目标 \* 下输入一个介于 0 和 100 之间的成本值。

如果源与目标相同，则无法更改链路成本。

要取消更改、请单击 \* 还原 \*。

3. 单击 \* 应用更改 \* 。

## 正在配置 AutoSupport

通过 AutoSupport 功能，StorageGRID 系统可以向技术支持发送运行状况和状态消息。使用 AutoSupport 可以显著加快问题的确定和解决速度。技术支持还可以监控系统的存储需求，并帮助您确定是否需要添加新节点或站点。您也可以将 AutoSupport 消息配置为发送到另一个目标。

### AutoSupport 消息中包含的信息

AutoSupport 消息包含如下信息：

- StorageGRID 软件版本
- 操作系统版本
- 系统级别和位置级别属性信息
- 近期警报和警报（旧系统）
- 所有网格任务的当前状态，包括历史数据
- \*节点\*网格节点\_\*事件\*页面上列出的事件信息
- 管理节点数据库使用情况
- 丢失或缺失对象的数量
- 网格配置设置
- NMS 实体
- 活动 ILM 策略
- 已配置网格规范文件
- 诊断指标

您可以在首次安装 StorageGRID 时启用 AutoSupport 功能和各个 AutoSupport 选项，也可以稍后启用它们。如果未启用 AutoSupport，则网格管理器信息板上会显示一条消息。此消息包含指向 AutoSupport 配置页面的链接。

The AutoSupport feature is disabled. You should enable AutoSupport to allow StorageGRID to send health and status messages to technical support for proactive monitoring and troubleshooting. 

您可以选择"x"符号  以关闭消息。清除浏览器缓存后、即使 AutoSupport 仍处于禁用状态、此消息也不会再次显示。

## 使用 Active IQ

Active IQ 是一名基于云的数字顾问，利用 NetApp 客户群的预测性分析和社区智慧。其持续风险评估，预测性警报，规范化指导和自动化操作可帮助您在问题发生之前防患于未然，从而改善系统运行状况并提高系统可用性。

如果要使用 NetApp 支持站点上的 Active IQ 信息板和功能，则必须启用 AutoSupport。

["Active IQ Digital Advisor 文档"](#)

## 访问 AutoSupport 设置

您可以使用网络管理器配置 AutoSupport (支持 > 工具 > AutoSupport)。AutoSupport 页面有两个选项卡：设置 和 结果。

### AutoSupport

The AutoSupport feature enables your StorageGRID system to send periodic and event-driven health and status messages to technical support to allow proactive monitoring and troubleshooting. StorageGRID AutoSupport also enables the use of Active IQ for predictive recommendations.

The screenshot shows the AutoSupport configuration page with two tabs: Settings and Results. The Settings tab is active. The page is divided into two main sections: Protocol Details and AutoSupport Details. In the Protocol Details section, there are radio buttons for Protocol: HTTPS (selected), HTTP, and SMTP. Below this is a dropdown menu for NetApp Support Certificate Validation, currently set to 'Use NetApp support certificate'. The AutoSupport Details section contains three checkboxes: 'Enable Weekly AutoSupport' (checked), 'Enable Event-Triggered AutoSupport' (checked), and 'Enable AutoSupport on Demand' (unchecked). Below these is the 'Additional AutoSupport Destination' section with a checkbox for 'Enable Additional AutoSupport Destination' (unchecked). At the bottom, there are two buttons: 'Save' and 'Send User-Triggered AutoSupport'.

## 用于发送 AutoSupport 消息的协议

您可以选择以下三种协议之一来发送 AutoSupport 消息：

- HTTPS
- HTTP
- SMTP

如果使用 HTTPS 或 HTTP 发送 AutoSupport 消息，则可以在管理节点和技术支持之间配置非透明代理服务器。

如果使用 SMTP 作为 AutoSupport 消息的协议，则必须配置 SMTP 邮件服务器。

## AutoSupport 选项

您可以使用以下选项的任意组合向技术支持发送 AutoSupport 消息：

- \* 每周 \*：每周自动发送一次 AutoSupport 消息。默认设置：enabled。

- \* 事件触发 \* : 每小时或发生重大系统事件时自动发送 AutoSupport 消息。默认设置: enabled。
- \* 按需 \* : 允许技术支持请求您的 StorageGRID 系统自动发送 AutoSupport 消息, 这在他们正在使用问题描述 (需要 HTTPS AutoSupport 传输协议) 时非常有用。默认设置: disabled。
- \* 用户触发 \* : 随时手动发送 AutoSupport 消息。

相关信息

["NetApp 支持"](#)

指定**AutoSupport** 消息的协议

您可以使用以下三种协议之一发送AutoSupport 消息。

您需要的内容

- 您必须使用支持的浏览器登录到网格管理器。
- 您必须具有 " 根访问 " 或 " 其他网格配置 " 权限。
- 如果要使用HTTPS或HTTP协议发送AutoSupport 消息、则必须已直接或使用代理服务器提供对主管理节点的出站Internet访问(不需要入站连接)。
- 如果要使用HTTPS或HTTP协议、并且要使用代理服务器、则必须已配置管理员代理服务器。
- 如果要使用SMTP作为AutoSupport 消息的协议、则必须已配置SMTP邮件服务器。警报电子邮件通知使用相同的邮件服务器配置 (旧系统)。

关于此任务

可以使用以下任一协议发送AutoSupport 消息:

- \* HTTPS : 这是新安装的默认和建议设置。HTTPS 协议使用端口 443 。如果要启用 AutoSupport On Demand 功能, 则必须使用 HTTPS 协议。
- \* HTTP \* : 此协议不安全, 除非在可信环境中使用, 在该环境中, 代理服务器在通过 Internet 发送数据时会转换为 HTTPS 。HTTP 协议使用端口 80 。
- \* SMTP : 如果要通过电子邮件发送 AutoSupport 消息, 请使用此选项。如果使用SMTP作为AutoSupport 消息的协议、则必须在"旧电子邮件设置"页面(支持\*警报(旧版)旧版电子邮件设置)上配置SMTP邮件服务器。



在 StorageGRID 11.2 版本之前, SMTP 是唯一可用于 AutoSupport 消息的协议。如果您最初安装的是早期版本的 StorageGRID , 则可能选择了 SMTP 协议。

您设置的协议用于发送所有类型的 AutoSupport 消息。

步骤

1. 选择\*支持\*>\*工具\*>\* AutoSupport \*。

此时将显示 AutoSupport 页面, 并选择 \* 设置 \* 选项卡。

2. 选择要用于发送 AutoSupport 消息的协议。



Settings Results

---

**Protocol Details**

Protocol ?  HTTPS  HTTP  SMTP

NetApp Support Certificate Validation ? Use NetApp support certificate  
Use NetApp support certificate  
Do not verify certificate

---

**AutoSupport Details**

Enable Weekly AutoSupport ?

Enable Event-Triggered AutoSupport ?

Enable AutoSupport on Demand ?

---

**Additional AutoSupport Destination**

Enable Additional AutoSupport Destination ?

3. 选择"\* NetApp支持证书验证"。

- 使用NetApp支持证书(默认)：证书验证可确保AutoSupport 消息的传输安全。NetApp 支持证书已随 StorageGRID 软件一起安装。
- Do not verify certificate：仅当您有充分理由不使用证书验证时、例如证书出现临时问题时、才选择此选项。

4. 选择 \* 保存 \* 。

所有每周消息，用户触发的消息和事件触发的消息均使用选定协议发送。

相关信息

["配置管理员代理设置"](#)

启用**AutoSupport On Demand**

AutoSupport On Demand 可帮助解决技术支持正在积极处理的问题。启用AutoSupport on Demand后、技术支持可以请求发送AutoSupport 消息、而无需您的干预。

您需要的内容

- 您必须使用支持的浏览器登录到网格管理器。
- 您必须具有 " 根访问 " 或 " 其他网格配置 " 权限。
- 您必须已启用每周AutoSupport 消息。
- 您必须已将传输协议设置为HTTPS。

关于此任务

启用此功能后、技术支持可以请求StorageGRID 系统自动发送AutoSupport 消息。技术支持还可以为 AutoSupport On Demand 查询设置轮询时间间隔。

技术支持无法启用或禁用 AutoSupport On Demand 。

步骤

1. 选择\*支持\*>\*工具\*>\* AutoSupport \*。

此时将显示 AutoSupport 页面，并选择了 \* 设置 \* 选项卡。

2. 在页面的\*协议详细信息\*部分中选择HTTPS单选按钮。

The screenshot shows the 'Settings' tab of the AutoSupport configuration page. The 'Protocol Details' section has 'HTTPS' selected as the protocol. The 'AutoSupport Details' section has 'Enable Weekly AutoSupport' and 'Enable AutoSupport on Demand' checked. The 'Additional AutoSupport Destination' section has 'Enable Additional AutoSupport Destination' unchecked. At the bottom, there are 'Save' and 'Send User-Triggered AutoSupport' buttons.

3. 选中 \* 启用每周 AutoSupport \* 复选框。
4. 选中 \* 启用按需 AutoSupport \* 复选框。
5. 选择 \* 保存 \* 。

已启用 AutoSupport On Demand ， 技术支持可以将 AutoSupport On Demand 请求发送到 StorageGRID 。

禁用每周**AutoSupport** 消息

默认情况下， StorageGRID 系统配置为每周向 NetApp 支持发送一次 AutoSupport 消息。

您需要的内容

- 您必须使用支持的浏览器登录到网格管理器。
- 您必须具有 " 根访问 " 或 " 其他网格配置 " 权限。

关于此任务

要确定每周AutoSupport 消息的发送时间、请参见\*每周AutoSupport 下的\*下一计划时间、其位于\* AutoSupport \*>\*结果\*页面上。

Settings Results

---

**Weekly AutoSupport**

Next Scheduled Time ? 2021-02-12 00:20:00 EST

Most Recent Result ? Idle (NetApp Support)

Last Successful Time ? N/A (NetApp Support)

您可以随时禁止自动发送AutoSupport 消息。

步骤

1. 选择\*支持\*>\*工具\*>\* AutoSupport \*。

此时将显示 AutoSupport 页面，并选择了 \* 设置 \* 选项卡。

2. 清除\*启用每周AutoSupport \*复选框。

Settings Results

---

**Protocol Details**

Protocol ?  HTTPS  HTTP  SMTP

NetApp Support Certificate Validation ? Use NetApp support certificate ▼

---

**AutoSupport Details**

Enable Weekly AutoSupport ?

Enable Event-Triggered AutoSupport ?

AutoSupport On Demand can only be enabled when the protocol is HTTPS and Weekly AutoSupport is enabled. When you enable AutoSupport on Demand, technical support can request that your StorageGRID system send AutoSupport messages automatically.

---

**Additional AutoSupport Destination**

Enable Additional AutoSupport Destination ?

Save Send User-Triggered AutoSupport

3. 选择 \* 保存 \*。

禁用事件触发的**AutoSupport** 消息

默认情况下， StorageGRID 系统配置为在发生重要警报或其他重要系统事件时向 NetApp 支持发送 AutoSupport 消息。

您需要的内容

- 您必须使用支持的浏览器登录到网格管理器。

- 您必须具有 " 根访问 " 或 " 其他网格配置 " 权限。

关于此任务

您可以随时禁用事件触发的 AutoSupport 消息。



在系统范围内禁止电子邮件通知时，也会禁止显示事件触发的 AutoSupport 消息。(选择\*配置系统设置显示选项\*。然后，选择\*通知禁止全部\*。)

步骤

1. 选择\*支持\*>\*工具\*>\* AutoSupport \*。

此时将显示 AutoSupport 页面，并选择了 \* 设置 \* 选项卡。

2. 清除\*启用事件触发的AutoSupport \*复选框。

Settings Results

Protocol Details

Protocol ?  HTTPS  HTTP  SMTP

NetApp Support Certificate Validation ? Use NetApp support certificate

AutoSupport Details

Enable Weekly AutoSupport ?

Enable Event-Triggered AutoSupport ?

AutoSupport On Demand can only be enabled when the protocol is HTTPS and Weekly AutoSupport is enabled. When you enable AutoSupport on Demand, technical support can request that your StorageGRID system send AutoSupport messages automatically.

Additional AutoSupport Destination

Enable Additional AutoSupport Destination ?

Save Send User-Triggered AutoSupport

3. 选择 \* 保存 \*。

手动触发**AutoSupport** 消息

为了帮助技术支持解决 StorageGRID 系统的问题，您可以手动触发要发送的 AutoSupport 消息。

您需要的内容

- 您必须使用支持的浏览器登录到网格管理器。
- 您必须具有 " 根访问 " 或 " 其他网格配置 " 权限。

步骤

1. 选择\*支持\*>\*工具\*>\* AutoSupport \*。

此时将显示 AutoSupport 页面，并选择了 \* 设置 \* 选项卡。

2. 选择 \* 发送用户触发的 AutoSupport \* 。

StorageGRID 尝试向技术支持发送 AutoSupport 消息。如果尝试成功，则会更新 \* 结果 \* 选项卡上的 \* 最新结果 \* 和 \* 最后成功时间 \* 值。如果出现问题，\* 最新结果 \* 值将更新为 " 失败 "，StorageGRID 不会再尝试发送 AutoSupport 消息。



发送用户触发的 AutoSupport 消息后，请在 1 分钟后刷新浏览器中的 AutoSupport 页面以访问最新结果。

### 添加其他AutoSupport 目标

启用 AutoSupport 后，系统会向 NetApp 支持部门发送运行状况和状态消息。您可以为所有 AutoSupport 消息指定一个其他目标。

#### 您需要的内容

- 您必须使用支持的浏览器登录到网格管理器。
- 您必须具有 " 根访问 " 或 " 其他网格配置 " 权限。

#### 关于此任务

要验证或更改用于发送AutoSupport 消息的协议、请参见有关指定AutoSupport 协议的说明。



您不能使用 SMTP 协议将 AutoSupport 消息发送到其他目标。

### "指定AutoSupport 消息的协议"

#### 步骤

1. 选择\*支持\*>\*工具\*>\* AutoSupport \*。

此时将显示 AutoSupport 页面，并选择了 \* 设置 \* 选项卡。

2. 选择 \* 启用其他 AutoSupport 目标 \* 。

此时将显示其他 AutoSupport 目标字段。

### Additional AutoSupport Destination

Enable Additional AutoSupport Destination

Hostname

Port

Certificate Validation

You are not using a TLS certificate to secure the connection to the additional AutoSupport destination.

Save

Send User-Triggered AutoSupport

3. 输入其他 AutoSupport 目标服务器的服务器主机名或 IP 地址。



您只能输入一个附加目标。

4. 输入用于连接到其他 AutoSupport 目标服务器的端口（对于 HTTP，默认为端口 80，对于 HTTPS，默认为端口 443）。

5. 要发送包含证书验证的 AutoSupport 消息，请在 \* 证书验证 \* 下拉列表中选择 \* 使用自定义 CA 捆绑包 \*。然后，执行以下操作之一：

- 使用编辑工具将 PEM 编码的每个 CA 证书文件的所有内容复制并粘贴到 \* CA bundle\* 字段中，该字段按证书链顺序串联。您必须包括 -----BEGIN CERTIFICATE----- 和 -----END CERTIFICATE----- 您选择的内容。

### Additional AutoSupport Destination

Enable Additional AutoSupport Destination

Hostname

Port

Certificate Validation

CA Bundle

Browse

- 选择 \* 浏览 \*，导航到包含证书的文件，然后选择 \* 打开 \* 上传文件。证书验证可确保 AutoSupport 消息的传输安全。

6. 要在不验证证书的情况下发送 AutoSupport 消息，请在 \* 证书验证 \* 下拉列表中选择 \* 不验证证书 \*。

只有当您有充分的理由不使用证书验证时，例如证书出现临时问题时，才选择此选项。

警告此时将显示一条消息： " 您未使用 TLS 证书来保护与其他 AutoSupport 目标的连接。 "

7. 选择 \* 保存 \*。

未来所有每周，事件触发和用户触发的 AutoSupport 消息都将发送到其他目标。

## 通过StorageGRID 发送E系列AutoSupport 消息

您可以通过StorageGRID 管理节点而不是存储设备的管理端口向技术支持发送E系列SANtricity System Manager AutoSupport 消息。

您需要的内容

- 您将使用受支持的Web浏览器登录到网络管理器。
- 您具有存储设备管理员权限或root访问权限。



要使用网络管理器访问 SANtricity 系统管理器，您必须具有 SANtricity 固件 8.70 或更高版本。

关于此任务

E 系列 AutoSupport 消息包含存储硬件的详细信息，比 StorageGRID 系统发送的其他 AutoSupport 消息更具体。

在 SANtricity 系统管理发生原因 器中配置一个特殊的代理服务器地址，以便在不使用设备管理端口的情况下通过 StorageGRID 管理节点传输 AutoSupport 消息。以这种方式传输的 AutoSupport 消息与可能已在网络管理器中配置的首选发件人和管理员代理设置相关。

如果要在网络管理器中配置管理代理服务器、请参见有关配置管理代理设置的说明。

### "配置管理员代理设置"



此操作步骤 仅用于为 E 系列 AutoSupport 消息配置 StorageGRID 代理服务器。有关E系列AutoSupport 配置信息的更多详细信息、请参见E系列文档中心。

["NetApp E系列系统文档中心"](#)

步骤

1. 在网络管理器中、选择\*节点\*。
2. 从左侧的节点列表中，选择要配置的存储设备节点。
3. 选择 \* SANtricity 系统管理器 \*。

此时将显示 SANtricity System Manager 主页。

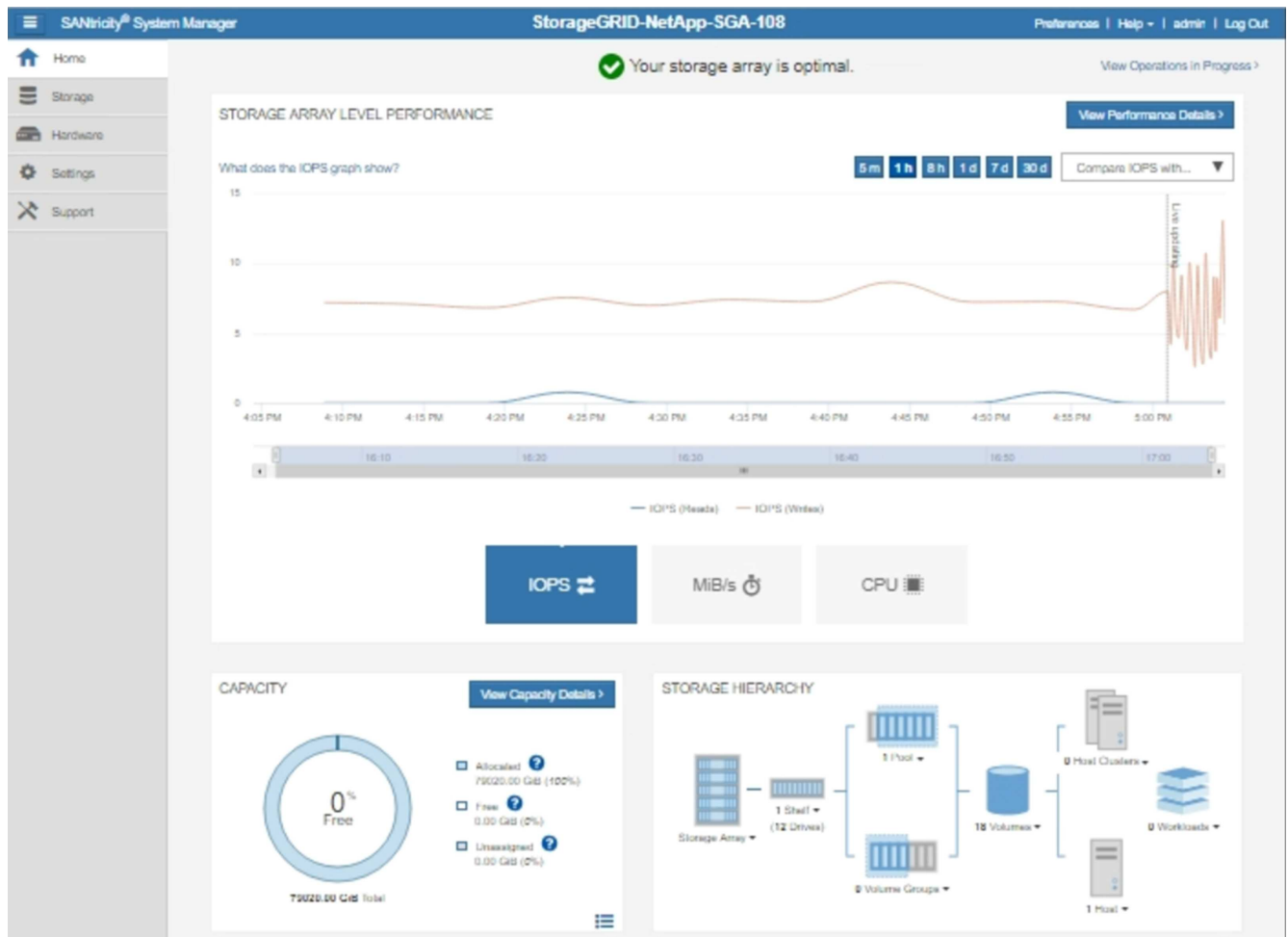

4. 选择\*支持\*>\*支持中心\*>\* AutoSupport \*。

此时将显示 AutoSupport 操作页面。



Support Resources

Diagnostics

**AutoSupport**

AutoSupport operations

AutoSupport status: Enabled 

[Enable/Disable AutoSupport Features](#)

AutoSupport proactively monitors the health of your storage array and automatically sends support data ("dispatches") to the support team.

[Configure AutoSupport Delivery Method](#)

Connect to the support team via HTTPS, HTTP or Mail (SMTP) server delivery methods.

[Schedule AutoSupport Dispatches](#)

AutoSupport dispatches are sent daily at 03:06 PM UTC and weekly at 07:39 AM UTC on Thursday.

[Send AutoSupport Dispatch](#)

Automatically sends the support team a dispatch to troubleshoot system issues without waiting for periodic dispatches.

[View AutoSupport Log](#)

The AutoSupport log provides information about status, dispatch history, and errors encountered during delivery of AutoSupport dispatches.

[Enable AutoSupport Maintenance Window](#)

Enable AutoSupport Maintenance window to allow maintenance activities to be performed on the storage array without generating support cases.

[Disable AutoSupport Maintenance Window](#)

Disable AutoSupport Maintenance window to allow the storage array to generate support cases on component failures and other destructive actions.

5. 选择 \* 配置 AutoSupport 交付方法 \*。

此时将显示配置 AutoSupport 交付方法页面。

Configure AutoSupport Delivery Method

Select AutoSupport dispatch delivery method...

HTTPS

HTTP

Email

HTTPS delivery settings Show destination address

Connect to support team...

Directly ?

via Proxy server ?

Host address ?

tunnel-host

Port number ?

10225

My proxy server requires authentication

via Proxy auto-configuration script (PAC) ?

Save Test Configuration Cancel

6. 选择 \* HTTPS \* 作为传送方法。

启用 HTTPS 协议的证书已预先安装。

7. 选择 \* 通过代理服务器 \*。

8. 输入 ... tunnel-host 用于\*主机地址\*。

tunnel-host 是使用管理节点发送E系列AutoSupport 消息的特殊地址。

9. 输入 ... 10225 端口号\*。

10225 是StorageGRID 代理服务器上从设备中的E系列控制器接收AutoSupport 消息的端口号。

10. 选择 \* 测试配置 \* 以测试 AutoSupport 代理服务器的路由和配置。

如果正确，则绿色横幅中会显示一条消息： "您的 AutoSupport 配置已验证。`"

如果测试失败，则会在红色横幅中显示一条错误消息。检查 StorageGRID DNS 设置和网络连接，确保首选

发件人管理节点可以连接到 NetApp 支持站点，然后重试此测试。

11. 选择 \* 保存 \*。

此时将保存此配置，并显示一条确认消息： "AutoSupport delivery method has been configured。`"

对**AutoSupport** 消息进行故障排除

如果尝试发送 AutoSupport 消息失败， StorageGRID 系统将根据 AutoSupport 消息的类型采取不同的操作。您可以通过选择\*支持工具 AutoSupport \*\*结果\*来检查AutoSupport 消息的状态。



如果在系统范围内禁止发送电子邮件通知，则会禁止显示事件触发的 AutoSupport 消息。(选择\*配置系统设置显示选项\*。然后，选择 \* 通知禁止全部 \*。)

如果 AutoSupport 消息无法发送，则 "failed`" 将显示在 \* AutoSupport \* 页面的 \* 结果 \* 选项卡上。

## AutoSupport

The AutoSupport feature enables your StorageGRID system to send periodic and event-driven health and status messages to technical support to allow proactive monitoring and troubleshooting. StorageGRID AutoSupport also enables the use of Active IQ for predictive recommendations.

**Settings**   **Results**

---

### Weekly AutoSupport

Next Scheduled Time ?	2020-12-11 23:30:00 EST
Most Recent Result ?	Idle (NetApp Support)
Last Successful Time ?	N/A (NetApp Support)

---

### Event-Triggered AutoSupport

Most Recent Result ?	N/A (NetApp Support)
Last Successful Time ?	N/A (NetApp Support)

---

### User-Triggered AutoSupport

Most Recent Result ?	Failed (NetApp Support)
Last Successful Time ?	N/A (NetApp Support)

---

### AutoSupport On Demand

AutoSupport On Demand messages are only sent to NetApp Support.

Most Recent Result ?	N/A (NetApp Support)
Last Successful Time ?	N/A (NetApp Support)

### 每周 **AutoSupport** 消息失败

如果每周 AutoSupport 消息无法发送，StorageGRID 系统将执行以下操作：

1. 更新最新的 result 属性以重试。
2. 尝试每四分钟重新发送 15 次 AutoSupport 消息，持续一小时。
3. 发送失败一小时后，将最新结果属性更新为 Failed。
4. 尝试在下次计划的时间重新发送 AutoSupport 消息。
5. 如果消息因 NMS 服务不可用而失败，并且消息在七天之前发送，则会保留常规 AutoSupport 计划。
6. 当 NMS 服务再次可用时，如果消息在七天或更长时间内未发送，则会立即发送 AutoSupport 消息。

### 用户触发或事件触发的 **AutoSupport** 消息失败

如果用户触发或事件触发的 AutoSupport 消息无法发送，StorageGRID 系统将执行以下操作：

1. 如果已知错误，则显示错误消息。例如、如果用户在选择SMTP协议时未提供正确的电子邮件配置设置、则会显示以下错误： AutoSupport messages cannot be sent using SMTP protocol due to incorrect settings on the E-mail Server page.
2. 不会再次尝试发送消息。
3. 将此错误记录在中 nms.log。

如果发生故障且所选协议为SMTP、请验证StorageGRID 系统的电子邮件服务器是否已正确配置且您的电子邮件服务器是否正在运行(支持\*\*警报(原有)\*旧版电子邮件设置)。AutoSupport 页面可能会显示以下错误消息：  
AutoSupport messages cannot be sent using SMTP protocol due to incorrect settings on the E-mail Server page.

了解如何在中配置电子邮件服务器设置 ["监控放大器；故障排除说明"](#)。

更正**AutoSupport** 消息失败

如果发生故障且所选协议为 SMTP ，请验证 StorageGRID 系统的电子邮件服务器是否已正确配置且您的电子邮件服务器是否正在运行。AutoSupport 页面可能会显示以下错误消息： AutoSupport messages cannot be sent using SMTP protocol due to incorrect settings on the E-mail Server page.

相关信息

["监控和放大；故障排除"](#)

## 管理存储节点

存储节点可提供磁盘存储容量和服务。管理存储节点需要监控每个节点上的可用空间量，使用水印设置以及应用存储节点配置设置。

- ["什么是存储节点"](#)
- ["管理存储选项"](#)
- ["管理对象元数据存储"](#)
- ["为已存储对象配置全局设置"](#)
- ["存储节点配置设置"](#)
- ["管理完整存储节点"](#)

什么是存储节点

存储节点可管理和存储对象数据和元数据。每个 StorageGRID 系统必须至少具有三个存储节点。如果您有多个站点，则 StorageGRID 系统中的每个站点也必须有三个存储节点。

存储节点包括在磁盘上存储，移动，验证和检索对象数据和元数据所需的服务和进程。您可以在\*节点\*页面上查看有关存储节点的详细信息。

什么是**ADC**服务

管理域控制器（ADC-A）服务对网格节点及其彼此连接进行身份验证。一个站点的前三个存储节点中的每个存储节点都托管了此类模块转换服务。

此 ADA 服务可维护拓扑信息，包括服务的位置和可用性。当网格节点需要来自另一个网格节点的信息或由另一个网格节点执行操作时，它会联系一个模数转换器服务来查找处理其请求的最佳网格节点。此外，该 StorageGRID 服务还会保留一份部署配置包的副本，以便任何网格节点都可以检索当前配置信息。您可以在网格拓扑页面(支持\*网格拓扑)上查看存储节点的数据转换信息。

为了便于分布式和孤岛式操作，每个 StorageGRID 服务会将证书，配置包以及有关服务和拓扑的信息与系统中的其他 ADE 服务进行同步。

通常，所有网格节点都会至少与一个 ADC 服务保持连接。这样可以确保网格节点始终访问最新信息。当网格节点连接时，它们会缓存其他网格节点的证书，从而使系统能够继续使用已知网格节点运行，即使某个模数转换器服务不可用也是如此。新的网格节点只能通过使用模数转换器服务建立连接。

通过每个网格节点的连接，可以使此 ADA 服务收集拓扑信息。此网格节点信息包括 CPU 负载，可用磁盘空间（如果有存储），支持的服务以及网格节点的站点 ID。其他服务则通过拓扑查询向此类服务请求拓扑信息。对于从 StorageGRID 系统收到的最新信息，此 ADA 服务会对每个查询做出响应。

### 什么是 DDS 服务

分布式数据存储（DDS）服务由存储节点托管，它与 Cassandra 数据库建立接口，以便对存储在 StorageGRID 系统中的对象元数据执行后台任务。

### 对象计数

DDS 服务可跟踪载入到 StorageGRID 系统中的对象总数，以及通过每个系统支持的接口（S3 或 Swift）载入的对象总数。

您可以在任何存储节点的节点页面对象选项卡上查看对象总数。

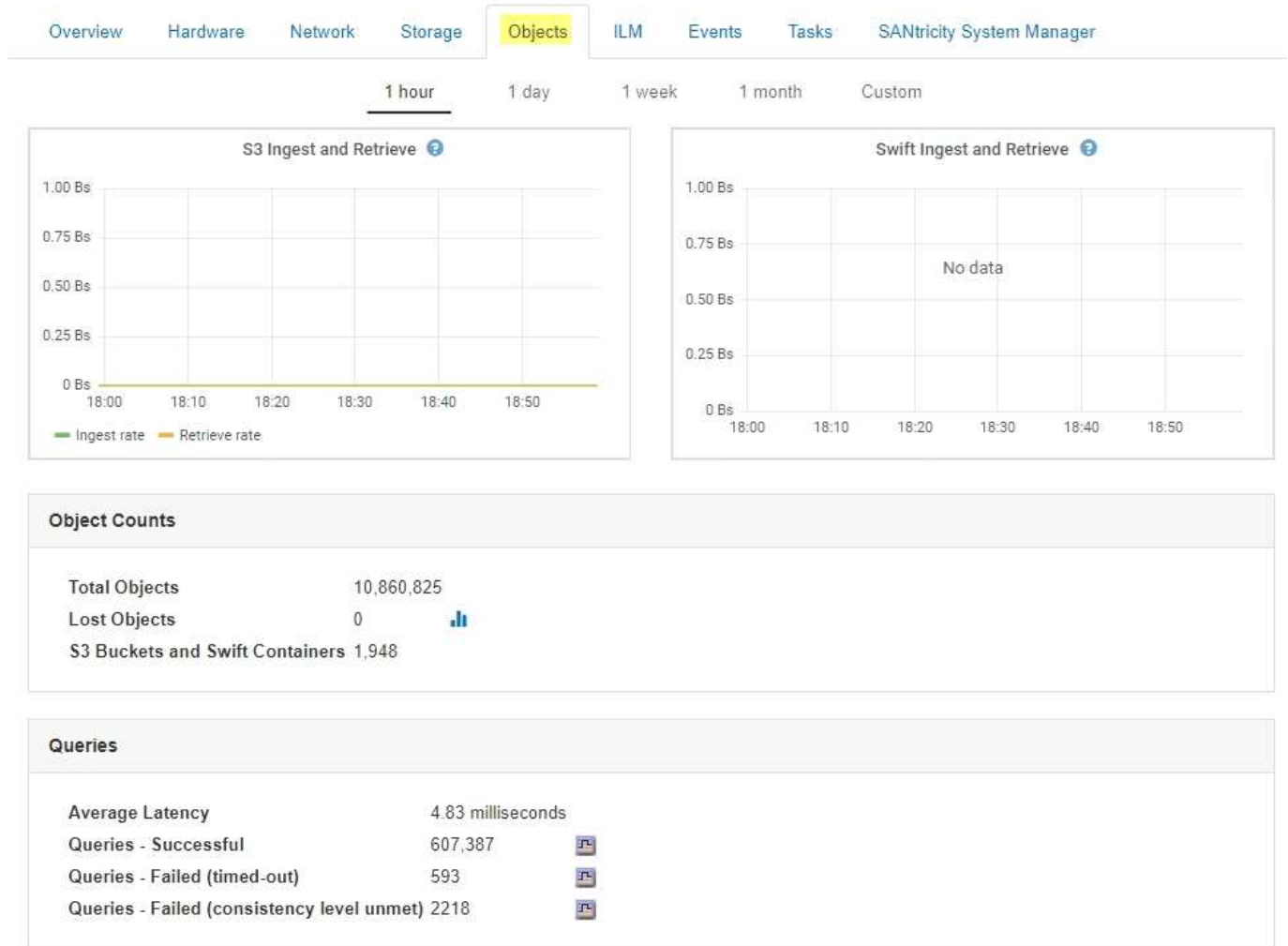

## 查询

您可以确定通过特定 DDS 服务对元数据存储运行查询所需的平均时间，成功查询的总数以及因问题描述 超时而失败的查询总数。

您可能希望查看查询信息以监控元数据存储 Cassandra 的运行状况，这会影晌系统的载入和检索性能。例如，如果平均查询的延迟较慢，并且因超时而导致查询失败的次数较多，则元数据存储可能会遇到较高的负载或执行其他操作。

您还可以查看因一致性失败而失败的查询总数。通过特定 DDS 服务执行查询时，可用元数据存储数量不足，导致一致性级别失败。

您可以使用 " 诊断 " 页面获取网络当前状态的追加信息。请参见 ["运行诊断"](#)。

## 一致性保证和控制

StorageGRID 保证新创建的对象写入后读一致性。成功完成 PUT 操作后的任何 GET 操作都将能够读取新写入的数据。现有对象的覆盖，元数据更新和删除操作最终保持一致。

## 什么是LDR服务

本地分发路由器（LDR）服务由每个存储节点托管，负责处理 StorageGRID 系统的内容传输。内容传输包含许多任务，包括数据存储，路由和请求处理。LDR 服务通过处理数据传输负载和数据流量功能来完成 StorageGRID 系统的大部分繁重工作。

LDR 服务可处理以下任务：

- 查询
- 信息生命周期管理（ILM）活动
- 对象删除
- 对象数据存储
- 从其他 LDR 服务（存储节点）传输对象数据
- 数据存储管理
- 协议接口（S3 和 Swift）

此外，LDR 服务还可管理 S3 和 Swift 对象到 StorageGRID 系统为每个载入对象分配的唯一 "content handles"（UUID）的映射。

### 查询

LDR 查询包括在检索和归档操作期间查询对象位置。您可以确定运行查询所需的平均时间，成功查询的总数以及因超时问题描述而失败的查询总数。

您可以查看查询信息以监控元数据存储的运行状况，这会影响系统的载入和检索性能。例如，如果平均查询的延迟较慢，并且因超时而导致查询失败的次数较多，则元数据存储可能会遇到较高的负载或执行其他操作。

您还可以查看因一致性失败而失败的查询总数。通过特定 LDR 服务执行查询时，可用元数据存储数量不足会导致一致性级别失败。

您可以使用 "诊断" 页面获取网格当前状态的追加信息。请参见 ["运行诊断"](#)。

### ILM 活动

通过信息生命周期管理（ILM）指标，您可以监控对象在实施 ILM 时的评估速率。您可以在信息板或每个存储节点的节点页面 ILM 选项卡上查看这些指标。

### 对象存储

LDR 服务的底层数据存储分为固定数量的对象存储（也称为存储卷）。每个对象存储都是一个单独的挂载点。

您可以在节点页面存储选项卡上查看存储节点的对象存储。



Object Stores							
ID	Size	Available	Replicated Data	EC Data	Object Data (%)	Health	
0000	4.40 TB	1.35 TB	43.99 GB	0 bytes	1.00%	No Errors	
0001	1.97 TB	1.57 TB	44.76 GB	351.14 GB	20.09%	No Errors	
0002	1.97 TB	1.46 TB	43.29 GB	465.20 GB	25.81%	No Errors	
0003	1.97 TB	1.70 TB	43.51 GB	223.98 GB	13.58%	No Errors	
0004	1.97 TB	1.92 TB	44.03 GB	0 bytes	2.23%	No Errors	
0005	1.97 TB	1.46 TB	43.67 GB	463.36 GB	25.73%	No Errors	
0006	1.97 TB	1.92 TB	43.10 GB	1.61 GB	2.27%	No Errors	
0007	1.97 TB	1.35 TB	46.05 GB	575.24 GB	31.53%	No Errors	
0008	1.97 TB	1.81 TB	46.00 GB	112.84 GB	8.06%	No Errors	
0009	1.97 TB	1.57 TB	43.91 GB	352.72 GB	20.13%	No Errors	
000A	1.97 TB	1.70 TB	44.31 GB	226.81 GB	13.76%	No Errors	
000B	1.97 TB	1.92 TB	43.17 GB	780.07 MB	2.23%	No Errors	
000C	1.97 TB	1.58 TB	44.32 GB	339.56 GB	19.48%	No Errors	
000D	1.97 TB	1.82 TB	44.47 GB	107.34 GB	7.70%	No Errors	
000E	1.97 TB	1.68 TB	43.07 GB	241.70 GB	14.45%	No Errors	
000F	2.03 TB	1.50 TB	44.57 GB	475.47 GB	25.67%	No Errors	

存储在存储节点中的对象使用从 0000 到 002F 的十六进制数字进行标识，该数字称为卷 ID。在第一个对象存储（卷 0）中预留空间用于 Cassandra 数据库中的对象元数据；该卷上的任何剩余空间用于对象数据。所有其他对象存储仅用于对象数据，其中包括复制的副本和经过纠删编码的片段。

为了确保复制的副本的空间使用量均匀，给定对象的对象数据会根据可用存储空间存储到一个对象存储中。当一个或多个对象存储填满容量时，其余对象存储将继续存储对象，直到存储节点上没有更多空间为止。

### 元数据保护

对象元数据是指与对象或对象的问题描述 相关的信息，例如对象修改时间或存储位置。StorageGRID 将对象元数据存储在与 LDR 服务连接的 Cassandra 数据库中。

为了确保冗余并防止丢失，每个站点维护三个对象元数据副本。这些副本会均匀分布在每个站点的所有存储节点上。此复制不可配置，并且会自动执行。

### "管理对象元数据存储"

#### 管理存储选项

您可以使用网络管理器中的配置菜单查看和配置存储选项。存储选项包括对象分段设置和存储水印的当前值。您还可以查看网关节点上已弃用的 CLB 服务以及存储节点上的 LDR 服务使用的 S3 和 Swift 端口。

有关端口分配的信息、请参见 ["摘要：客户端连接的 IP 地址和端口"](#)。



### Object Segmentation

Description	Settings
Segmentation	Enabled
Maximum Segment Size	1 GB

### Storage Watermarks

Description	Settings
Storage Volume Read-Write Watermark	30 GB
Storage Volume Soft Read-Only Watermark	10 GB
Storage Volume Hard Read-Only Watermark	5 GB
Metadata Reserved Space	3,000 GB

### Ports

Description	Settings
CLB S3 Port	8082
CLB Swift Port	8083
LDR S3 Port	18082
LDR Swift Port	18083

什么是对象分段

对象分段是指将对象拆分成一组固定大小的较小对象，以优化大型对象的存储和资源使用量的过程。S3 多部分上传还会创建分段对象，其中每个部分都有一个对象。

将对象载入 StorageGRID 系统后，LDR 服务会将该对象拆分为多个区块，并创建一个区块容器，其中会将所有区块的标题信息列为内容。

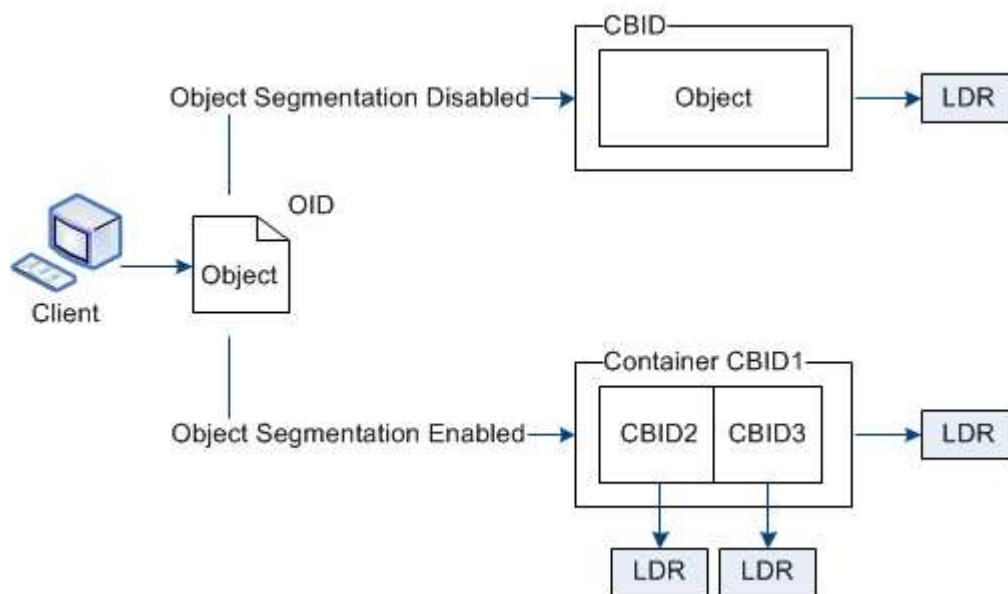

如果您的StorageGRID 系统包含一个归档节点、其目标类型为云分层-简单存储服务、而目标归档存储系统为Amazon Web Services (AWS)、则最大分段大小必须小于或等于4.5 GiB (4、831、838、208字节)。此上限可确保不会超过AWS PUT的五GB限制。超过此值的AWS请求将失败。

检索分段容器时，LDR 服务会从其分段中汇集原始对象并将该对象返回给客户端。

容器和分段不一定存储在同一个存储节点上。容器和分段可以存储在任何存储节点上。

StorageGRID 系统会单独处理每个区块，并计入受管对象和存储对象等属性的数量。例如，如果存储在 StorageGRID 系统中的对象拆分为两个区块，则在载入完成后，受管对象的值将增加三个，如下所示：

分段容器 + 分段 1 + 分段 2 = 三个已存储对象

您可以通过确保以下各项来提高处理大型对象时的性能：

- 每个网关和存储节点都有足够的网络带宽来满足所需的吞吐量。例如，在 10 Gbps 以太网接口上配置单独的网格网络和客户端网络。
- 已部署足够多的网关和存储节点以满足所需的吞吐量。
- 每个存储节点都具有足够的磁盘 IO 性能来满足所需的吞吐量。

什么是存储卷水印

StorageGRID 使用存储卷水印来监控存储节点上的可用空间量。如果节点上的可用空间量小于配置的水印设置、则会触发存储状态(SSTS)警报、以便您确定是否需要添加存储节点。

要查看存储卷水印的当前设置、请选择\*配置存储选项\*概述。



## Storage Options Overview

Updated: 2019-10-09 13:09:30 MDT

### Object Segmentation

Description	Settings
Segmentation	Enabled
Maximum Segment Size	1 GB

### Storage Watermarks

Description	Settings
Storage Volume Read-Write Watermark	30 GB
Storage Volume Soft Read-Only Watermark	10 GB
Storage Volume Hard Read-Only Watermark	5 GB
Metadata Reserved Space	3,000 GB

下图显示了一个包含三个卷的存储节点、并显示了三个存储卷水印的相对位置。在每个存储节点中、StorageGRID 会在卷0上为对象元数据预留空间；该卷上的任何剩余空间将用于对象数据。所有其他卷仅用于对象数据、其中包括复制的副本和经过纠删编码的片段。

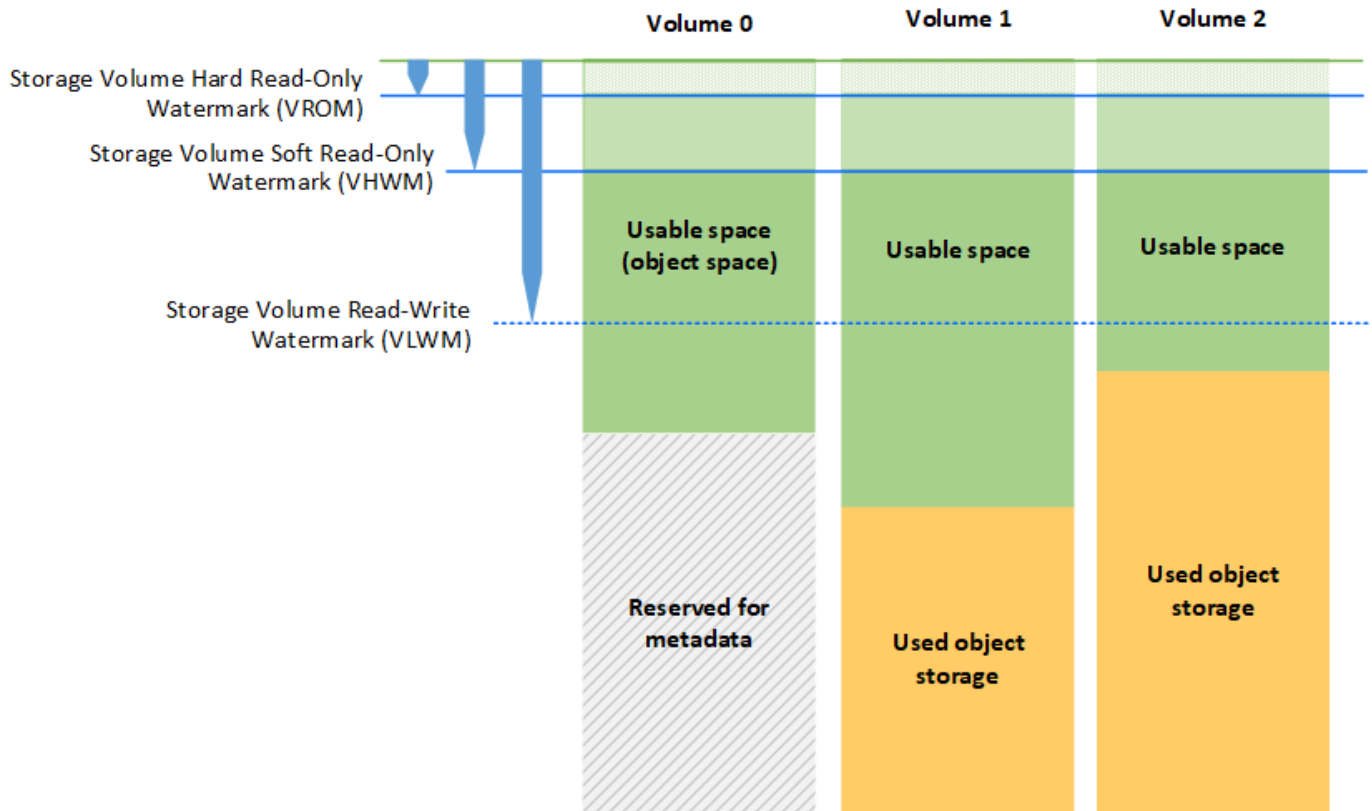

存储卷水印是系统范围的默认设置、表示存储节点中每个卷所需的最小可用空间量、以防止StorageGRID 更改节点的读写行为或触发警报。请注意、在StorageGRID 执行操作之前、所有卷都必须达到水印。如果某些卷的可用空间量超过所需的最小可用空间量、则不会触发警报、并且节点的读写行为也不会发生变化。

### 存储卷软只读水印(VHWM)

存储卷软只读水印是第一个用于指示节点的对象数据可用空间即将用尽的水印。此水印表示存储节点中的每个卷上必须有多少可用空间、才能防止节点进入"软只读模式"。`s`软只读模式表示存储节点向StorageGRID 系统的其余部分公布只读服务、但满足所有待处理的写入请求。

如果每个卷上的可用空间量小于此水印的设置、则存储状态(SSTS)警报将在通知级别触发、并且存储节点将过渡到软只读模式。

例如，假设存储卷软只读水印设置为 10 GB ，这是其默认值。如果存储节点中每个卷上的可用空间不足10 GB、则在通知级别触发SSTS警报、并且存储节点将过渡到软只读模式。

### 存储卷硬只读水印(VROM)

下一个水印是Storage Volume硬只读水印、用于指示节点的对象数据可用空间正在变满。此水印表示存储节点中的每个卷必须有多少可用空间、才能防止节点进入"硬只读模式"。`硬只读模式表示存储节点为只读、不再接受写入请求。

如果存储节点中每个卷上的可用空间量小于此水印的设置、则存储状态(SSTS)警报将在主要级别触发、而存储

节点将过渡到硬只读模式。

例如、假设存储卷硬只读水印设置为5 GB、这是其默认值。如果存储节点中的每个存储卷上的可用空间不足5 GB、则在主要级别触发SSTS警报、并且存储节点将过渡到硬只读模式。

存储卷硬只读水印的值必须小于存储卷软只读水印的值。

### 存储卷读写水印(VLWM)

存储卷读写水印仅用于标记已过渡到只读模式的适用场景 存储节点。此水印用于确定何时允许存储节点重新变为读写状态。

例如、假设某个存储节点已过渡到硬只读模式。如果存储卷读写水印设置为30 GB (默认值)、则存储节点中每个存储卷上的可用空间必须从5 GB增加到30 GB、然后该节点才能重新变为读写状态。

存储卷读写水印的值必须大于存储卷软只读水印的值。

相关信息

["管理完整存储节点"](#)

### 管理对象元数据存储

StorageGRID 系统的对象元数据容量用于控制可存储在该系统上的最大对象数。为了确保 StorageGRID 系统有足够的空间来存储新对象，您必须了解 StorageGRID 在何处以及如何存储对象元数据。

什么是对象元数据？

对象元数据是指描述对象的任何信息。StorageGRID 使用对象元数据跟踪网格中所有对象的位置，并管理每个对象的生命周期。

对于 StorageGRID 中的对象，对象元数据包括以下类型的信息：

- 系统元数据，包括每个对象的唯一 ID（UUID），对象名称，S3 存储分段或 Swift 容器的名称，租户帐户名称或 ID，对象的逻辑大小，首次创建对象的日期和时间，以及上次修改对象的日期和时间。
- 与对象关联的任何自定义用户元数据键值对。
- 对于 S3 对象，是指与该对象关联的任何对象标记键值对。
- 对于复制的对象副本，为每个副本提供当前存储位置。
- 对于经过擦除编码的对象副本，为每个片段的当前存储位置。
- 对于云存储池中的对象副本，此对象的位置，包括外部存储分段的名称和对象的唯一标识符。
- 对于分段对象和多部分对象，分段标识符和数据大小。

如何存储对象元数据？

StorageGRID 在 Cassandra 数据库中维护对象元数据，该数据库独立于对象数据进行存储。为了提供冗余并防止对象元数据丢失，StorageGRID 会为每个站点的系统中的所有对象存储三个元数据副本。对象元数据的三个副本均匀分布在每个站点的所有存储节点上。

此图表示两个站点上的存储节点。每个站点都具有相同数量的对象元数据，这些元数据会在该站点的存储节点之

间平均分布。

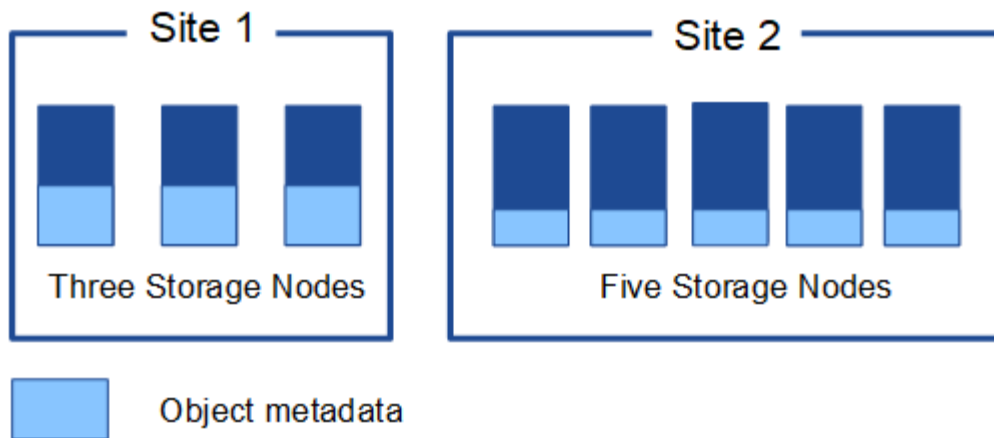

对象元数据存储在哪里？

此图表示单个存储节点的存储卷。

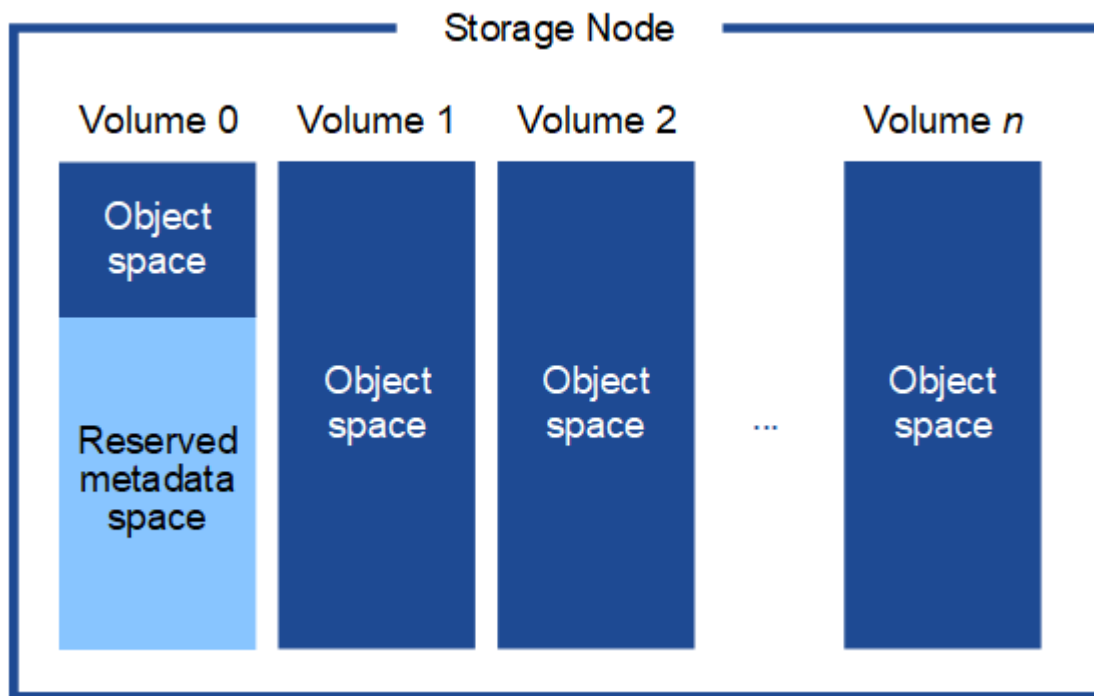

如图所示，StorageGRID 会为每个存储节点的存储卷 0 上的对象元数据预留空间。它会使用预留空间存储对象元数据并执行基本数据库操作。存储卷 0 和存储节点中所有其他存储卷上的任何剩余空间仅用于对象数据（复制的副本和经过纠删编码的片段）。

为特定存储节点上的对象元数据预留的空间量取决于多种因素，如下所述。

元数据预留空间设置

元数据预留空间\_ 是一个系统范围设置，表示将为每个存储节点的卷 0 上的元数据预留的空间量。如表所示、StorageGRID 11.5 的此设置的默认值基于以下内容：

- 最初安装 StorageGRID 时使用的软件版本。

- 每个存储节点上的 RAM 量。

用于初始 StorageGRID 安装的版本	存储节点上的 RAM 量	StorageGRID 11.5的默认元数据预留空间设置
11.5	网格中的每个存储节点上的容量为 128 GB 或更大	8 TB ( 8 , 000 GB )
	网格中任何存储节点上的容量小于 128 GB	3 TB ( 3 , 000 GB )
11.1 到 11.4	任何一个站点的每个存储节点上的容量为 128 GB 或更大	4 TB ( 4 , 000 GB )
	每个站点的任何存储节点上的容量小于 128 GB	3 TB ( 3 , 000 GB )
11.0 或更早版本	任意数量	2 TB ( 2 , 000 GB )

要查看 StorageGRID 系统的元数据预留空间设置，请执行以下操作：

1. 选择\*配置\*>\*系统设置\*>\*存储选项\*。
2. 在存储水印表中，找到 \* 元数据预留空间 \*。



## Storage Options Overview

Updated: 2021-02-23 11:58:33 MST

### Object Segmentation

Description	Settings
Segmentation	Enabled
Maximum Segment Size	1 GB

### Storage Watermarks

Description	Settings
Storage Volume Read-Write Watermark	30 GB
Storage Volume Soft Read-Only Watermark	10 GB
Storage Volume Hard Read-Only Watermark	5 GB
Metadata Reserved Space	8,000 GB

在屏幕截图中，\* 元数据预留空间 \* 值为 8 , 000 GB ( 8 TB )。这是新StorageGRID 11.5安装的默认设置、其中每个存储节点的RAM均为128 GB或以上。

## 元数据的实际预留空间

与系统范围的元数据预留空间设置不同，系统会为每个存储节点确定对象元数据的 *actual reserved space*。对于任何给定的存储节点，元数据的实际预留空间取决于节点的卷 0 大小以及系统范围的 \* 元数据预留空间 \* 设置。

节点的卷 0 大小	元数据的实际预留空间
小于 500 GB（非生产用）	卷 0 的 10%
500 GB 或更大	这些值中较小的值： <ul style="list-style-type: none"><li>• 卷 0</li><li>• 元数据预留空间设置</li></ul>

要查看特定存储节点上元数据的实际预留空间，请执行以下操作：

1. 在网格管理器中、选择\*节点\*>\*存储节点\_\*
2. 选择 \* 存储 \* 选项卡。
3. 将光标悬停在 "Storage Used - Object Metadata " 图表上，找到 "\*" 实际预留 \* " 值。

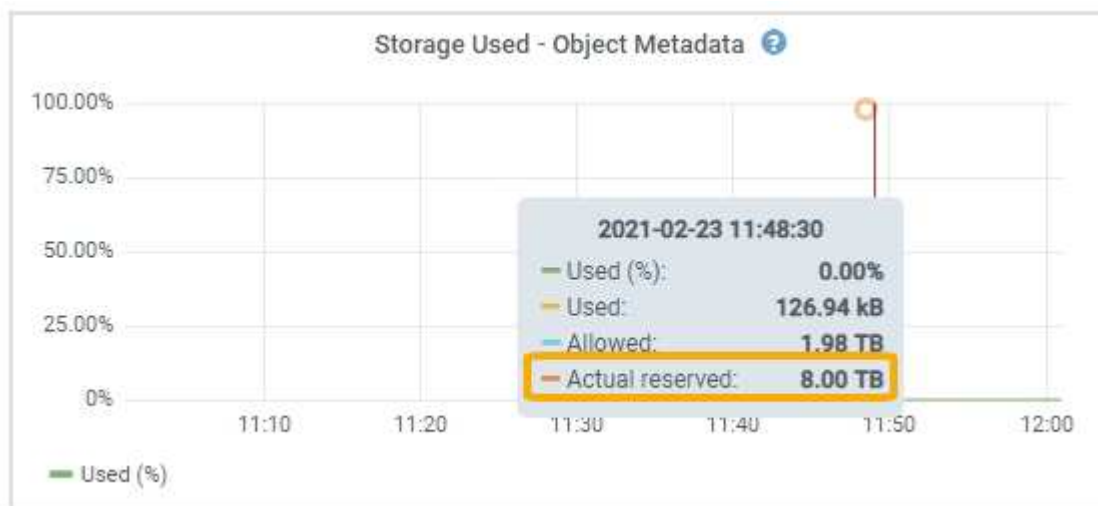

在屏幕截图中，\* 实际预留 \* 值为 8 TB。此屏幕截图适用于新安装的StorageGRID 11.5中的大型存储节点。由于此存储节点的系统范围元数据预留空间设置小于卷 0，因此此节点的实际预留空间等于元数据预留空间设置。

实际预留\*值对应于此Prometheus指标：

```
storagegrid_storage_utilization_metadata_reserved_bytes
```

## 实际预留的元数据空间示例

假设您安装的是使用11.5版的新StorageGRID 系统。在此示例中，假设每个存储节点的 RAM 超过 128 GB，并且存储节点 1（SN1）的卷 0 为 6 TB。基于以下值：



- 系统范围的 \* 元数据预留空间 \* 设置为 8 TB。(如果每个存储节点的RAM超过128 GB、则这是新StorageGRID 11.5安装的默认值。)
- SN1 元数据的实际预留空间为 6 TB。(由于卷 0 小于 \* 元数据预留空间 \* 设置，因此会保留整个卷。)

#### 允许的元数据空间

每个存储节点为元数据实际预留的空间细分为可用于对象元数据的空间（允许的元数据空间\_）以及基本数据库操作（如数据缩减和修复）以及未来硬件和软件升级所需的空。允许的元数据空间用于控制整体对象容量。

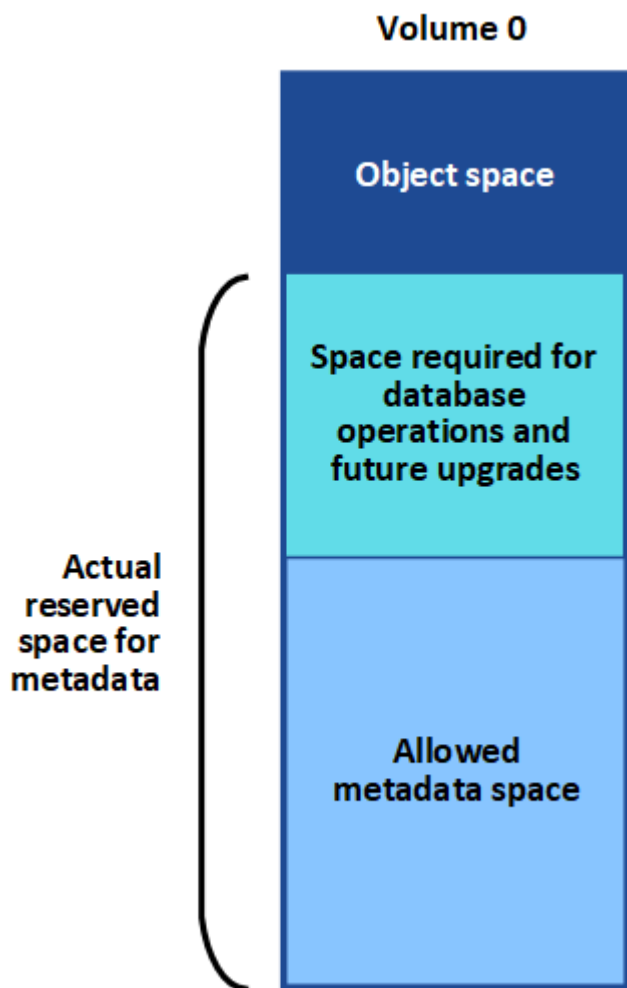

下表总结了 StorageGRID 如何确定存储节点的允许元数据空间值。

元数据的实际预留空间	允许的元数据空间
4 TB或更少	元数据实际预留空间的 60% ， 最大 1.98 TB
超过4 TB	(元数据的实际预留空间-1 TB)×60%、最多2.64 TB



如果您的StorageGRID 系统在任何存储节点上存储(或预期存储)的元数据超过2.64 TB、则在某些情况下、允许的元数据空间可能会增加。如果您的每个存储节点的RAM均超过128 GB、并且存储卷0上有可用空间、请联系您的NetApp客户代表。如果可能、NetApp将审核您的要求并增加每个存储节点的允许元数据空间。

要查看存储节点允许的元数据空间，请执行以下操作：

1. 在网格管理器中、选择\*节点\*>\*存储节点\_\*
2. 选择 \* 存储 \* 选项卡。
3. 将光标悬停在已用存储 - 对象元数据图表上，找到 \* 允许 \* 值。

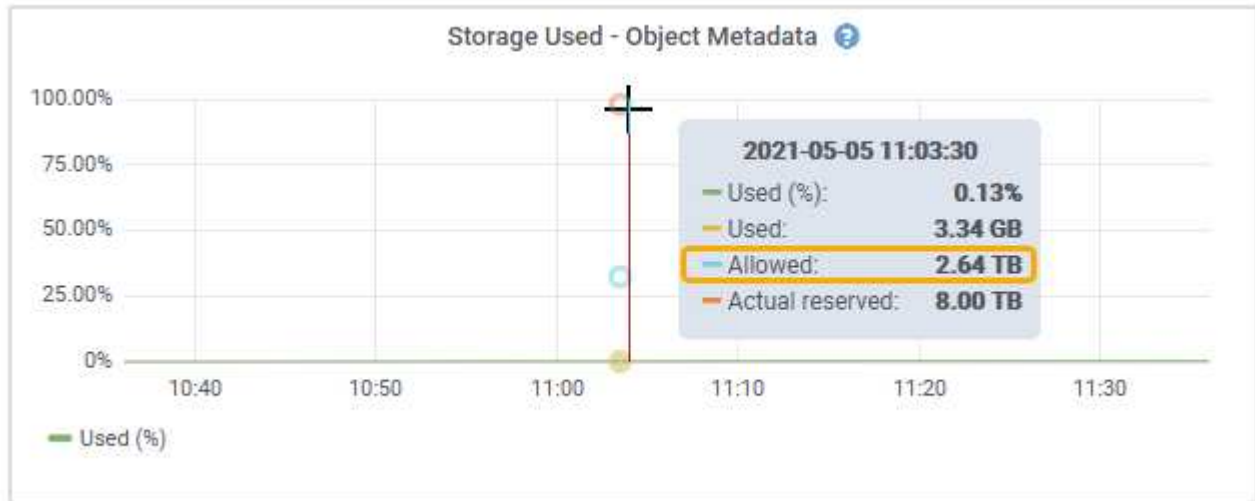

在屏幕截图中， \* 允许 \* 值为 2.64 TB ，这是存储节点的最大值，该存储节点的元数据实际预留空间超过 4 TB 。

- 允许 \* 值对应于此 Prometheus 指标：

```
storagegrid_storage_utilization_metadata_allowed_bytes
```

允许的元数据空间示例

假设您安装的是使用11.5版的StorageGRID 系统。在此示例中，假设每个存储节点的 RAM 超过 128 GB ，并且存储节点 1 （SN1）的卷 0 为 6 TB 。基于以下值：

- 系统范围的 \* 元数据预留空间 \* 设置为 8 TB 。(当每个存储节点的RAM超过128 GB时、这是StorageGRID 11.5的默认值。)
- SN1 元数据的实际预留空间为 6 TB 。（由于卷 0 小于 \* 元数据预留空间 \* 设置，因此会保留整个卷。）
- SN1 上允许的元数据空间为 2.64 TB 。（这是实际预留空间的最大值。）

不同大小的存储节点如何影响对象容量

如上所述， StorageGRID 会在每个站点的存储节点之间均匀分布对象元数据。因此，如果某个站点包含不同大小的存储节点，则该站点上最小的节点将决定该站点的元数据容量。

请考虑以下示例：

- 您有一个单站点网格，其中包含三个大小不同的存储节点。

- \* 元数据预留空间 \* 设置为 4 TB。
- 对于实际预留的元数据空间和允许的元数据空间，存储节点具有以下值。

存储节点	卷 0 的大小	实际预留的元数据空间	允许的元数据空间
SN1	2.2 TB	2.2 TB	1.32 TB
SN2	5 TB	4 TB	1.98 TB
SN3	6 TB	4 TB	1.98 TB

由于对象元数据在站点的存储节点之间平均分布，因此本示例中的每个节点只能持有 1.32 TB 的元数据。不能使用 SN2 和 SN3 允许的额外 0.66 TB 元数据空间。

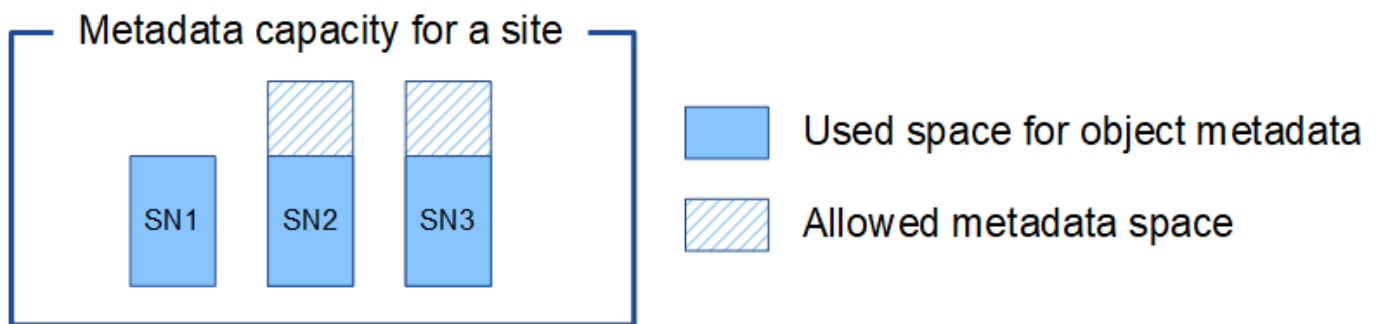

同样，由于 StorageGRID 会维护每个站点上 StorageGRID 系统的所有对象元数据，因此 StorageGRID 系统的整体元数据容量取决于最小站点的对象元数据容量。

由于对象元数据容量控制最大对象数，因此当一个节点用尽元数据容量时，网格实际上已满。

#### 相关信息

- 要了解如何监控每个存储节点的对象元数据容量、请执行以下操作：

["监控和放大；故障排除"](#)

- 要增加系统的对象元数据容量、必须添加新的存储节点：

["扩展网格"](#)

#### 为已存储对象配置全局设置

您可以使用网格选项为存储在 StorageGRID 系统中的所有对象配置设置，包括存储的对象压缩和存储的对象加密。和存储的对象哈希。

- ["配置存储的对象压缩"](#)
- ["配置存储的对象加密"](#)
- ["配置存储的对象哈希"](#)

您可以使用 " 压缩存储的对象 " 网格选项减小 StorageGRID 中存储的对象的大小，从而减少对象占用的存储。

#### 您需要的内容

- 您必须使用支持的浏览器登录到网格管理器。
- 您必须具有特定的访问权限。

#### 关于此任务

默认情况下，" 压缩存储的对象 " 网格选项处于禁用状态。如果启用此选项，则 StorageGRID 会在保存每个对象时尝试使用无损压缩对其进行压缩。



如果更改此设置，则应用新设置需要大约一分钟的时间。已配置的值将进行缓存以提高性能和扩展能力。

启用此选项之前，请注意以下事项：

- 除非您知道要存储的数据是可压缩的，否则不应启用数据压缩。
- 将对象保存到 StorageGRID 的应用程序可能会在保存对象之前对其进行压缩。如果客户端应用程序在将对象保存到 StorageGRID 之前已对其进行了压缩，则启用压缩存储的对象不会进一步减小对象的大小。
- 如果将 NetApp FabricPool 与 StorageGRID 结合使用，请勿启用数据压缩。
- 如果启用了 " 压缩存储的对象 " 网格选项，则 S3 和 Swift 客户端应用程序应避免执行指定要返回的字节数范围的 GET 对象操作。这些 "range read" 操作效率低下，因为 StorageGRID 必须有效解压缩对象以访问请求的字节。从非常大的对象请求少量字节的获取对象操作效率尤其低下；例如，从 50 GB 压缩对象读取 10 MB 范围的操作效率低下。

如果从压缩对象读取范围，则客户端请求可能会超时。



如果需要压缩对象，并且客户端应用程序必须使用范围读取，请增加应用程序的读取超时时间。

#### 步骤

1. 选择\*配置系统设置网格选项\*。
2. 在存储的对象选项部分中，选中 \* 压缩存储的对象 \* 复选框。

#### Stored Object Options

Compress Stored Objects

Stored Object Encryption  None  AES-128  AES-256

Stored Object Hashing  SHA-1  SHA-256

3. 单击 \* 保存 \*。

#### 配置存储的对象加密

如果要确保在对象存储受到影响时无法以可读形式检索数据，则可以对存储的对象进行加密。默认情况下，对象不会加密。

#### 您需要的内容

- 您必须使用支持的浏览器登录到网络管理器。
- 您必须具有特定的访问权限。

#### 关于此任务

存储的对象加密可对通过 S3 或 Swift 载入的所有对象数据进行加密。启用此设置后，所有新载入的对象都将被加密，但不会对现有存储的对象进行任何更改。如果禁用加密，则当前加密的对象将保持加密状态，但新载入的对象不会加密。



如果更改此设置，则应用新设置需要大约一分钟的时间。已配置的值将进行缓存以提高性能和扩展能力。

存储的对象可以使用 AES - 128 或 AES - 256 加密算法进行加密。

存储对象加密设置仅适用于尚未通过存储分段级别或对象级别加密进行加密的 S3 对象。

#### 步骤

1. 选择\*配置系统设置网络选项\*。
2. 在存储的对象选项部分中，将存储的对象加密更改为 \* 无 \*（默认），\* AES-128\* 或 \* AES-256\*。

#### Stored Object Options



3. 单击 \* 保存 \*。

#### 配置存储的对象哈希

存储对象哈希选项指定用于验证对象完整性的哈希算法。

#### 您需要的内容

- 您必须使用支持的浏览器登录到网络管理器。
- 您必须具有特定的访问权限。

## 关于此任务

默认情况下、使用SHA - 1算法对对象数据进行哈希。SHA-256 算法需要额外的 CPU 资源，通常不建议用于完整性验证。



如果更改此设置，则应用新设置需要大约一分钟的时间。已配置的值将进行缓存以提高性能和扩展能力。

## 步骤

1. 选择\*配置系统设置网格选项\*。
2. 在存储的对象选项部分中，将存储的对象哈希更改为 \* SHA-1\*（默认）或 \* SHA-256\*。

### Stored Object Options



3. 单击 \* 保存 \*。

## 存储节点配置设置

每个存储节点都使用许多配置设置和计数器。您可能需要查看当前设置或重置计数器才能清除警报（旧系统）。



除非文档中有明确说明，否则在修改任何存储节点配置设置之前，应咨询技术支持。您可以根据需要重置事件计数器以清除原有警报。

要访问存储节点的配置设置和计数器，请执行以下操作：

1. 选择\*支持\*>\*工具\*>\*网格拓扑\*。
2. 选择 \* 站点\_\* > \* 存储节点\_\*。
3. 展开存储节点并选择服务或组件。
4. 选择 \* 配置 \* 选项卡。

下表汇总了存储节点配置设置。

## LDR

属性名称	代码	Description
HTTP 状态	HSTE	<p>S3, Swift 和其他内部 StorageGRID 流量的 HTTP 协议的当前状态:</p> <ul style="list-style-type: none"> <li>• 脱机: 不允许执行任何操作, 任何尝试打开与 LDR 服务的 HTTP 会话的客户端应用程序都会收到错误消息。活动会话正常关闭。</li> <li>• 联机: 操作继续正常</li> </ul>
自动启动 HTTP	HTA	<ul style="list-style-type: none"> <li>• 如果选择此选项, 则重新启动时系统的状态取决于 * LDR* &gt; * 存储 * 组件的状态。如果重新启动时 * LDR* &gt; * 存储 * 组件为只读, 则 HTTP 接口也为只读。如果 * LDR* &gt; * 存储 * 组件为联机, 则 HTTP 也为联机。否则, HTTP 接口将保持脱机状态。</li> <li>• 如果未选中, 则 HTTP 接口将保持脱机状态, 直到显式启用为止。</li> </ul>

#### LDR > 数据存储

属性名称	代码	Description
重置丢失的对象计数	RCOR	重置此服务中丢失的对象数量的计数器。

#### LDR > 存储

属性名称	代码	Description
存储状态—所需	SSD	<p>用户可配置的存储组件所需状态设置。LDR 服务将读取此值并尝试与此属性指示的状态匹配。此值在重新启动后保持不变。</p> <p>例如，您可以使用此设置强制存储成为只读存储，即使有足够的可用存储空间也是如此。这对于故障排除非常有用。</p> <p>属性可以采用以下值之一：</p> <ul style="list-style-type: none"> <li>• 脱机：当所需状态为脱机时，LDR 服务会使 * LDR* &gt; * 存储 * 组件脱机。</li> <li>• 只读：当所需状态为只读时，LDR 服务会将存储状态移至只读状态并停止接受新内容。请注意，内容可能会继续短时间保存到存储节点中，直到打开的会话关闭为止。</li> <li>• 联机：在正常系统操作期间，将此值保留为联机。存储状态—存储组件的当前状态将由服务根据 LDR 服务的状况（例如可用对象存储空间量）动态设置。如果空间不足，则组件将变为只读。</li> </ul>
运行状况检查超时	SHCT	运行状况检查测试必须完成才能将存储卷视为运行状况良好的时间限制（以秒为单位）。只有在支持部门要求更改此值时，才更改此值。

#### LDR > 验证

属性名称	代码	Description
重置缺少的对象计数	VNMI	重置检测到的缺失对象数（Oomis）。请仅在前台验证完成后使用。StorageGRID 系统会自动还原缺少的复制对象数据。
验证	FVOV	选择要执行前台验证的对象存储。
验证率	VPRI.	设置进行后台验证的速率。请参见有关配置后台验证速率的信息。
重置损坏对象计数	VCCR	重置在后台验证期间发现的已复制对象数据损坏的计数器。此选项可用于清除检测到损坏的对象（OCOR）警报条件。有关详细信息，请参见 StorageGRID 监控和故障排除说明。



属性名称	代码	Description
删除隔离的对象	OQRT	<p>从隔离目录中删除损坏的对象，将隔离对象的计数重置为零，然后清除检测到的隔离对象（OQRT）警报。在 StorageGRID 系统自动还原损坏的对象后，将使用此选项。</p> <p>如果触发对象丢失警报，技术支持可能希望访问隔离的对象。在某些情况下，隔离的对象对于数据恢复或调试导致对象副本损坏的底层问题可能很有用。</p>

#### LDR > 擦除编码

属性名称	代码	Description
重置写入失败计数	RSWF	将擦除编码对象数据写入失败时的计数器重置到存储节点。
重置读取失败计数	RSRF	重置从存储节点读取经过纠删编码的对象数据失败的计数器。
重置删除失败计数	RSDF	重置从存储节点删除经过纠删编码的对象数据失败的计数器。
重置检测到的损坏副本计数	RSCC	重置存储节点上经过纠删编码的对象数据的损坏副本数计数器。
重置检测到的损坏片段计数	RSCD	重置存储节点上擦除编码对象数据损坏片段的计数器。
重置检测到的缺失片段计数	R贴片式	重置存储节点上缺少纠删编码对象数据片段的计数器。请仅在前台验证完成后使用。

#### LDR > 复制

属性名称	代码	Description
重置进站复制失败计数	RICR	重置进站复制失败的计数器。此操作可用于清除 RIRF（进站复制 - 失败）警报。
重置出站复制失败计数	ROCR	重置出站复制失败的计数器。此操作可用于清除 RORF（出站复制 - 失败）警报。

属性名称	代码	Description
禁用入站复制	DSIR	<p>选择此项可在维护或测试操作步骤 过程中禁用入站复制。在正常操作期间保持未选中状态。</p> <p>禁用入站复制后，可以从存储节点检索对象以复制到 StorageGRID 系统中的其他位置，但不能从其他位置将对象复制到此存储节点：LDR 服务为只读服务。</p>
禁用出站复制	DSOR	<p>选择此选项可在维护或测试操作步骤 过程中禁用出站复制（包括 HTTP 检索的内容请求）。在正常操作期间保持未选中状态。</p> <p>禁用出站复制后，可以将对象复制到此存储节点，但无法从存储节点检索对象以复制到 StorageGRID 系统中的其他位置。LDR 服务为只写服务。</p>

#### 相关信息

["监控和放大；故障排除"](#)

#### 管理完整存储节点

当存储节点达到容量时，您必须通过添加新存储来扩展 StorageGRID 系统。有三种选项可供选择：添加存储卷，添加存储扩展架和添加存储节点。

#### 添加存储卷

每个存储节点均支持最大数量的存储卷。定义的最大值因平台而异。如果存储节点包含的存储卷数少于最大数量，则可以添加卷以增加其容量。请参见有关扩展 StorageGRID 系统的说明。

#### 添加存储扩展架

某些 StorageGRID 设备存储节点（例如 SG6060）可以支持更多存储架。如果您的 StorageGRID 设备具有扩展功能，但尚未扩展到最大容量，则可以添加存储架以增加容量。请参见有关扩展 StorageGRID 系统的说明。

#### 正在添加存储节点

您可以通过添加存储节点来增加存储容量。添加存储时，必须仔细考虑当前活动的 ILM 规则和容量要求。请参见有关扩展 StorageGRID 系统的说明。

#### 相关信息

["扩展网格"](#)

#### 管理管理节点

StorageGRID 部署中的每个站点都可以有一个或多个管理节点。

- ["什么是管理节点"](#)
- ["使用多个管理节点"](#)

- ["确定主管理节点"](#)
- ["选择首选发件人"](#)
- ["查看通知状态和队列"](#)
- ["管理节点如何显示已确认的警报（旧系统）"](#)
- ["配置审核客户端访问"](#)

## 什么是管理节点

管理节点可提供系统配置，监控和日志记录等管理服务。每个网络都必须有一个主管理节点，并且可能有任意数量的非主管理节点，以实现冗余。

登录到网络管理器或租户管理器时，您正在连接到管理节点。您可以连接到任何管理节点，每个管理节点都会显示一个类似的 StorageGRID 系统视图。但是，必须使用主管理节点执行维护过程。

管理节点还可用于对 S3 和 Swift 客户端流量进行负载平衡。

管理节点托管以下服务：

- AMS 服务
- CMN 服务
- NMS 服务
- Prometheus 服务
- 负载平衡器和高可用性服务（用于支持 S3 和 Swift 客户端流量）

管理节点还支持管理应用程序接口（Management Application Program Interface，mgmt-API）处理来自网络管理 API 和租户管理 API 的请求。

## 什么是 AMS 服务

审核管理系统（Audit Management System，AMS）服务可跟踪系统活动和事件。

## 什么是 CMN 服务

配置管理节点（CMN）服务负责管理所有服务所需的连接和协议功能的系统范围配置。此外，CMN 服务还用于运行和监控网络任务。每个 StorageGRID 部署只有一个 CMN 服务。托管 CMN 服务的管理节点称为主管理节点。

## 什么是 NMS 服务

网络管理系统（Network Management System，NMS）服务为通过网络管理器（StorageGRID 系统基于浏览器的界面）显示的监控，报告和配置选项提供支持。

## 什么是 Prometheus 服务

Prometheus 服务从所有节点上的服务收集时间序列指标。

## 相关信息

["使用网络管理API"](#)

"使用租户帐户"

"管理负载均衡"

"管理高可用性组"

使用多个管理节点

一个 StorageGRID 系统可以包含多个管理节点，这样，即使一个管理节点出现故障，您也可以持续监控和配置 StorageGRID 系统。

如果管理节点不可用，则属性处理将继续，警报和警报（旧系统）仍会触发，同时仍会发送电子邮件通知和 AutoSupport 消息。但是，拥有多个管理节点不会提供故障转移保护，但通知和 AutoSupport 消息除外。特别是，从一个管理节点发出的警报确认不会复制到其他管理节点。

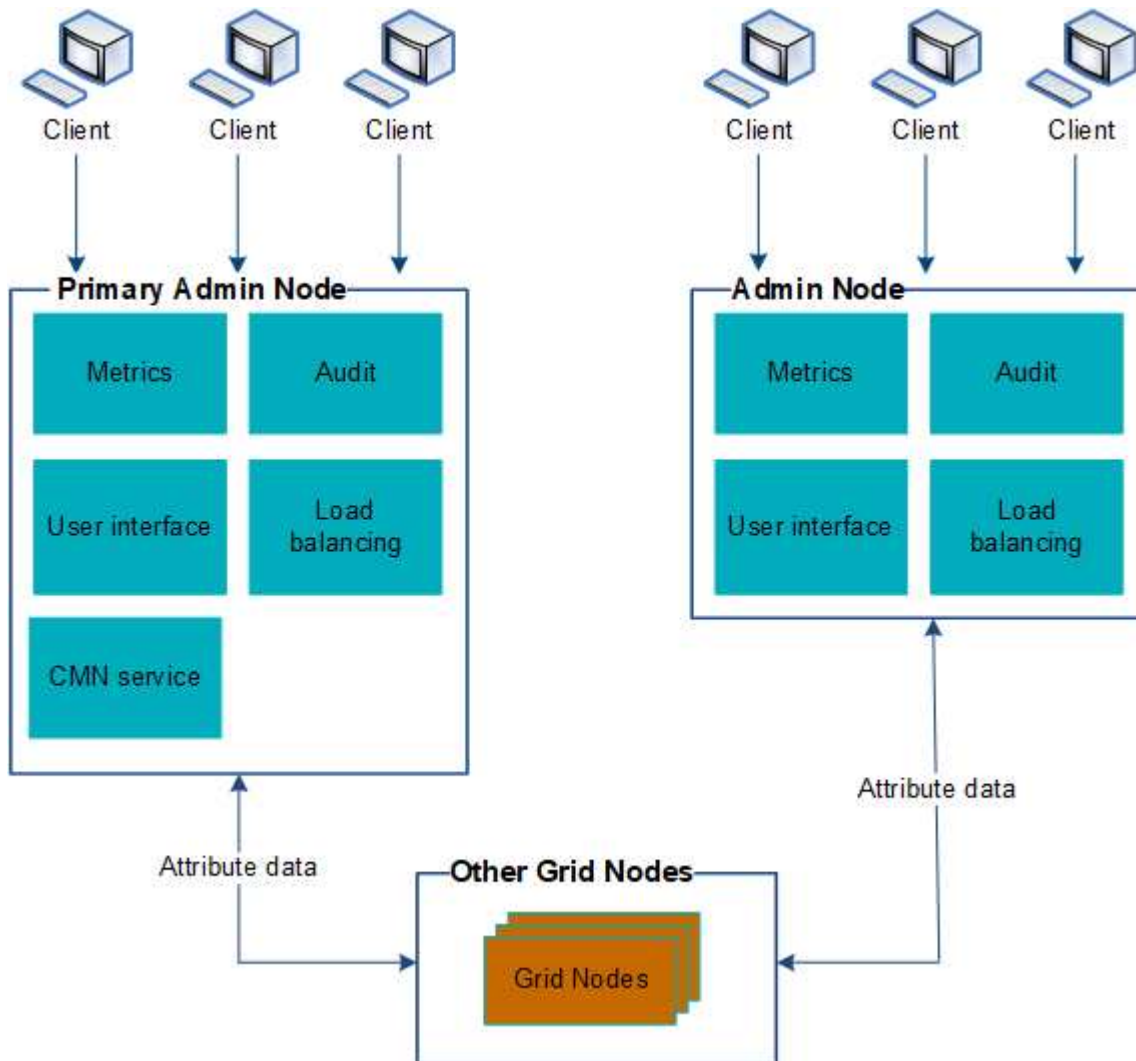

如果管理节点出现故障，可以通过两种方法继续查看和配置 StorageGRID 系统：

- Web 客户端可以重新连接到任何其他可用的管理节点。
- 如果系统管理员配置了高可用性管理节点组，则 Web 客户端可以继续使用 HA 组的虚拟 IP 地址访问网格管理器或租户管理器。



使用 HA 组时，如果主管理节点出现故障，访问将中断。用户必须在 HA 组的虚拟 IP 地址故障转移到组中的另一个管理节点后重新登录。

某些维护任务只能使用主管理节点执行。如果主管理节点出现故障，则必须先对其进行恢复，然后 StorageGRID 系统才能重新完全正常运行。

相关信息

["管理高可用性组"](#)

确定主管理节点

主管理节点托管 CMN 服务。某些维护过程只能使用主管理节点执行。

您需要的内容

- 您必须使用支持的浏览器登录到网格管理器。
- 您必须具有特定的访问权限。

步骤

1. 选择\*支持\*>\*工具\*>\*网格拓扑\*。
2. 选择\*； site\_\*\*\*管理节点、然后单击  展开拓扑树并显示此管理节点上托管的服务。

主管理节点托管 CMN 服务。

3. 如果此管理节点不托管 CMN 服务，请检查其他管理节点。

选择首选发件人

如果您的 StorageGRID 部署包含多个管理节点，则可以选择哪个管理节点应是通知的首选发送方。默认情况下，系统会选择主管理节点，但任何管理节点都可以是首选发送方。

您需要的内容

- 您必须使用支持的浏览器登录到网格管理器。
- 您必须具有特定的访问权限。

关于此任务

"配置\*系统设置\*显示选项"页面显示了当前选择用作首选发送方的管理节点。默认情况下会选择主管理节点。

在正常系统操作下，只有首选发件人才会发送以下通知：

- AutoSupport 消息
- SNMP 通知
- 警报电子邮件
- 警报电子邮件（旧系统）

但是，所有其他管理节点（备用发送器）都会监控首选发送器。如果检测到问题，备用发件人也可以发送这些通知。

在以下情况下，首选发件人和备用发件人都可能发送通知：

- 如果管理节点彼此变为 "islanded"，则首选发件人和备用发件人都将尝试发送通知，并且可能会收到多个通知副本。
- 备用发件人检测到首选发件人存在问题并开始发送通知后，首选发件人可能会重新获得其发送通知的能力。如果发生这种情况，可能会发送重复的通知。当备用发件人不再检测到首选发件人的错误时，它将停止发送通知。



在测试警报通知和 AutoSupport 消息时，所有管理节点都会发送测试电子邮件。在测试警报通知时，您必须登录到每个管理节点以验证连接。

#### 步骤

1. 选择 \*配置\* > \*系统设置\* > \*显示选项\*。
2. 从显示选项菜单中，选择 \* 选项 \*。
3. 从下拉列表中选择要设置为首选发送方的管理节点。



### Display Options

Updated: 2017-08-30 16:31:10 MDT

Current Sender	ADMIN-DC1-ADM1
Preferred Sender	ADMIN-DC1-ADM1
GUI Inactivity Timeout	900
Notification Suppress All	<input type="checkbox"/>

Apply Changes

4. 单击 \* 应用更改 \*。

管理节点设置为通知的首选发件人。

#### 查看通知状态和队列

管理节点上的NMS服务会向邮件服务器发送通知。您可以在接口引擎页面上查看 NMS 服务的当前状态及其通知队列大小。

要访问接口引擎页面、请选择 \*支持\* > \*工具\* > \*网络拓扑\*。最后，选择 \* 站点 \_ \* > \* 管理节点 \_ \* > \* NMS \* > \* 接口引擎 \*。

Overview | Alarms | Reports | Configuration

Main

**Overview: NMS (170-176) - Interface Engine**  
Updated: 2009-03-09 10:12:17 PDT

---

NMS Interface Engine Status: Connected

Connected Services: 15

**E-mail Notification Events**

E-mail Notifications Status: No Errors

E-mail Notifications Queued: 0

**Database Connection Pool**

Maximum Supported Capacity: 100

Remaining Capacity: 95 %

Active Connections: 5

通知通过电子邮件通知队列进行处理，并按触发顺序逐个发送到邮件服务器。如果出现问题（例如网络连接错误），并且在尝试发送通知时邮件服务器不可用，则尽力将通知重新发送到邮件服务器的操作将持续 60 秒。如果通知在 60 秒后未发送到邮件服务器，则通知将从通知队列中删除，并尝试在队列中发送下一个通知。由于通知可以从通知队列中删除而不发送，因此，在不发送通知的情况下，可能会触发警报。如果通知从队列中删除而未发送，则会触发分钟（电子邮件通知状态）次要警报。

管理节点如何显示已确认的警报（旧系统）

在一个管理节点上确认警报时，已确认的警报不会复制到任何其他管理节点。由于确认不会复制到其他管理节点，因此对于每个管理节点，网络拓扑树可能看起来不同。

在连接 Web 客户端时，这种差异非常有用。根据管理员的需求，Web 客户端可以具有不同的 StorageGRID 系统视图。

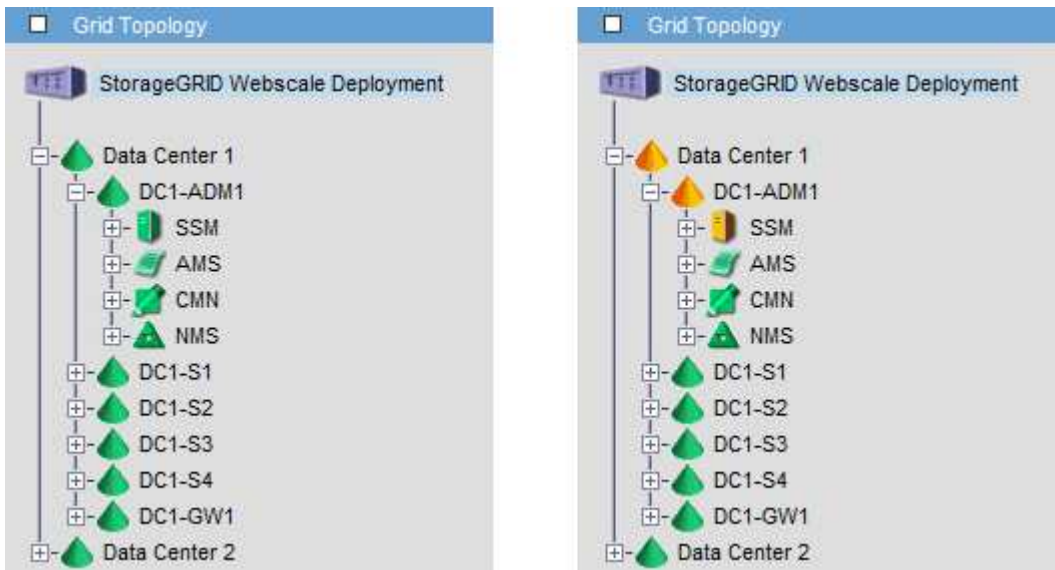

请注意，通知是从发生确认的管理节点发送的。

## 配置审核客户端访问

管理节点通过审核管理系统（Audit Management System，AMS）服务将所有审核的系统事件记录到可通过审核共享访问的日志文件中，该文件会在安装时添加到每个管理节点中。为了便于访问审核日志，您可以配置客户端对 CIFS 和 NFS 的审核共享的访问权限。

StorageGRID 系统会使用肯定确认来防止在将审核消息写入日志文件之前丢失这些消息。消息会一直在服务中排队，直到 AMS 服务或中间审核中继服务确认对其进行控制为止。

有关详细信息、请参见了解审核消息的说明。



如果您可以选择使用 CIFS 或 NFS，请选择 NFS。



已弃用通过 CIFS/Samba 进行审核导出，并将在未来的 StorageGRID 版本中删除。

相关信息

["什么是管理节点"](#)

["查看审核日志"](#)

["升级软件"](#)

为CIFS配置审核客户端

用于配置审核客户端的操作步骤 取决于身份验证方法：Windows 工作组或 Windows Active Directory（AD）。添加后，审核共享将自动启用为只读共享。



已弃用通过 CIFS/Samba 进行审核导出，并将在未来的 StorageGRID 版本中删除。

相关信息

["升级软件"](#)

为工作组配置审核客户端

对 StorageGRID 部署中要从中检索审核消息的每个管理节点执行此操作步骤。

您需要的内容

- 您必须具有 Passwords.txt 具有root/admin帐户密码的文件(可在上述软件包中找到)。
- 您必须具有 Configuration.txt 文件(在上述软件包中提供)。

关于此任务

已弃用通过 CIFS/Samba 进行审核导出，并将在未来的 StorageGRID 版本中删除。

步骤

1. 登录到主管理节点：

- a. 输入以下命令：`ssh admin@primary_Admin_Node_IP`



- b. 输入中列出的密码 `Passwords.txt` 文件
- c. 输入以下命令切换到root: `su -`
- d. 输入中列出的密码 `Passwords.txt` 文件

以root用户身份登录后、提示符将从变为 `$` to `#`。

- 2. 确认所有服务的状态均为正在运行或已验证: `storagegrid-status`

如果所有服务均未运行或未验证, 请先解决问题, 然后再继续。

- 3. 返回命令行, 按 `*`。 `Ctrl+*`。 `c*`。
- 4. 启动CIFS配置实用程序: `config_cifs.rb`

```

-----
| Shares                | Authentication          | Config                  |
-----
| add-audit-share       | set-authentication      | validate-config        |
| enable-disable-share  | set-netbios-name        | help                   |
| add-user-to-share     | join-domain             | exit                   |
| remove-user-from-share | add-password-server     |                         |
| modify-group          | remove-password-server  |                         |
|                       | add-wins-server         |                         |
|                       | remove-wins-server     |                         |
-----

```

- 5. 为 Windows 工作组设置身份验证:

如果已设置身份验证, 则会显示一条建议消息。如果已设置身份验证, 请转至下一步。

- a. 输入 ... `set-authentication`
- b. 当系统提示您安装Windows工作组或Active Directory时、输入: `workgroup`
- c. 出现提示时、输入工作组的名称: `workgroup_name`
- d. 出现提示时、创建有意义的NetBIOS名称: `netbios_name`

或

按 `*` 输入 `*` 以使用管理节点的主机名作为 NetBIOS 名称。

此脚本将重新启动 Samba 服务器并应用更改。此操作需要不到一分钟的时间。设置身份验证后, 添加审核客户端。

- a. 出现提示时, 按 `*` 输入 `*`。

此时将显示 CIFS 配置实用程序。

- 6. 添加审核客户端:

a. 输入 ... `add-audit-share`



共享将自动添加为只读。

b. 出现提示时、添加用户或组: `user`

c. 出现提示时、输入审核用户名: `audit_user_name`

d. 出现提示时、输入审核用户的密码: `password`

e. 出现提示时、重新输入同一密码以进行确认: `password`

f. 出现提示时, 按 \* 输入 \*。

此时将显示 CIFS 配置实用程序。



无需输入目录。已预定义审核目录名称。

7. 如果允许多个用户或组访问审核共享, 请添加其他用户:

a. 输入 ... `add-user-to-share`

此时将显示已启用共享的编号列表。

b. 出现提示时、输入审核导出共享的编号: `share_number`

c. 出现提示时、添加用户或组: `user`

或 `group`

d. 出现提示时、输入审核用户或组的名称: `audit_user` or `audit_group`

e. 出现提示时, 按 \* 输入 \*。

此时将显示 CIFS 配置实用程序。

f. 对有权访问审核共享的每个其他用户或组重复这些子步骤。

8. (可选)验证您的配置: `validate-config`

此时将检查并显示这些服务。您可以安全地忽略以下消息:

```
Can't find include file /etc/samba/includes/cifs-interfaces.inc
Can't find include file /etc/samba/includes/cifs-filesystem.inc
Can't find include file /etc/samba/includes/cifs-custom-config.inc
Can't find include file /etc/samba/includes/cifs-shares.inc
rlimit_max: increasing rlimit_max (1024) to minimum Windows limit
(16384)
```

a. 出现提示时, 按 \* 输入 \*。

此时将显示审核客户端配置。

- b. 出现提示时, 按 \* 输入 \*。

此时将显示 CIFS 配置实用程序。

9. 关闭CIFS配置实用程序: `exit`
10. 启动Samba服务: `service smb start`
11. 如果 StorageGRID 部署是单个站点, 请转至下一步。

或

或者, 如果 StorageGRID 部署包括其他站点的管理节点, 则根据需要启用这些审核共享:

- a. 远程登录到站点的管理节点:
  - i. 输入以下命令: `ssh admin@grid_node_IP`
  - ii. 输入中列出的密码 `Passwords.txt` 文件
  - iii. 输入以下命令切换到root: `su -`
  - iv. 输入中列出的密码 `Passwords.txt` 文件
- b. 重复上述步骤为每个附加管理节点配置审核共享。
- c. 关闭远程安全Shell登录到远程管理节点: `exit`

12. 从命令Shell中注销: `exit`

相关信息

["升级软件"](#)

为**Active Directory**配置审核客户端

对 StorageGRID 部署中要从中检索审核消息的每个管理节点执行此操作步骤。

您需要的内容

- 您必须具有 `Passwords.txt` 具有root/admin帐户密码的文件(可在上述软件包中找到)。
- 您必须具有CIFS Active Directory用户名和密码。
- 您必须具有 `Configuration.txt` 文件(在上述软件包中提供)。



已弃用通过 CIFS/Samba 进行审核导出, 并将在未来的 StorageGRID 版本中删除。

步骤

1. 登录到主管理节点:
  - a. 输入以下命令: `ssh admin@primary_Admin_Node_IP`
  - b. 输入中列出的密码 `Passwords.txt` 文件
  - c. 输入以下命令切换到root: `su -`
  - d. 输入中列出的密码 `Passwords.txt` 文件

以root用户身份登录后、提示符将从变为 \$ to #。

2. 确认所有服务的状态均为正在运行或已验证： `storagegrid-status`

如果所有服务均未运行或未验证，请先解决问题，然后再继续。

3. 返回命令行，按 \*。 Ctrl+\*。 c\*。
4. 启动CIFS配置实用程序： `config_cifs.rb`

```
-----  
| Shares                | Authentication          | Config                  |  
-----  
| add-audit-share       | set-authentication      | validate-config        |  
| enable-disable-share  | set-netbios-name        | help                   |  
| add-user-to-share     | join-domain             | exit                   |  
| remove-user-from-share| add-password-server     |                        |  
| modify-group          | remove-password-server  |                        |  
|                       | add-wins-server         |                        |  
|                       | remove-wins-server      |                        |  
-----
```

5. 为Active Directory设置身份验证： `set-authentication`

在大多数部署中，您必须在添加审核客户端之前设置身份验证。如果已设置身份验证，则会显示一条建议消息。如果已设置身份验证，请转至下一步。

- a. 当系统提示您安装工作组或Active Directory时： `ad`
- b. 出现提示时，输入AD域的名称（短域名）。
- c. 出现提示时，输入域控制器的IP地址或DNS主机名。
- d. 出现提示时，输入完整的域域名。

使用大写字母。

- e. 当系统提示您启用winbind支持时，键入\*。

winbind用于解析AD服务器中的用户和组信息。

- f. 出现提示时，输入NetBIOS名称。
- g. 出现提示时，按\*输入\*。

此时将显示CIFS配置实用程序。

6. 加入域：
  - a. 如果尚未启动、请启动CIFS配置实用程序： `config_cifs.rb`
  - b. 加入域： `join-domain`

c. 系统会提示您测试管理节点当前是否为有效的域成员。如果此管理节点先前未加入此域、请输入： `no`

d. 出现提示时、请提供管理员的用户名： `administrator_username`

其中： `administrator_username` 是CIFS Active Directory用户名、而不是StorageGRID 用户名。

e. 出现提示时、请提供管理员密码： `administrator_password`

是 `administrator_password` 是CIFS Active Directory用户名、而不是StorageGRID 密码。

f. 出现提示时，按 \* 输入 \*。

此时将显示 CIFS 配置实用程序。

#### 7. 验证您是否已正确加入域：

a. 加入域： `join-domain`

b. 当系统提示测试服务器当前是否为域的有效成员时、输入： `y`

如果您收到消息 "join is OK , ` " you have successfully joined the domain.如果未收到此响应，请尝试设置身份验证并重新加入域。

c. 出现提示时，按 \* 输入 \*。

此时将显示 CIFS 配置实用程序。

#### 8. 添加审核客户端： `add-audit-share`

a. 当系统提示您添加用户或组时、输入： `user`

b. 当系统提示您输入审核用户名时，请输入审核用户名。

c. 出现提示时，按 \* 输入 \*。

此时将显示 CIFS 配置实用程序。

#### 9. 如果允许多个用户或组访问审核共享、请添加其他用户： `add-user-to-share`

此时将显示已启用共享的编号列表。

a. 输入审核导出共享的编号。

b. 当系统提示您添加用户或组时、输入： `group`

系统将提示您输入审核组名称。

c. 当系统提示您输入审核组名称时，输入审核用户组的名称。

d. 出现提示时，按 \* 输入 \*。

此时将显示 CIFS 配置实用程序。

e. 对有权访问审核共享的每个其他用户或组重复此步骤。

#### 10. (可选)验证您的配置： `validate-config`

此时将检查并显示这些服务。您可以安全地忽略以下消息：

- 找不到包含文件 /etc/samba/includes/cifs-interfaces.inc
- 找不到包含文件 /etc/samba/includes/cifs-filesystem.inc
- 找不到包含文件 /etc/samba/includes/cifs-interfaces.inc
- 找不到包含文件 /etc/samba/includes/cifs-custom-config.inc
- 找不到包含文件 /etc/samba/includes/cifs-shares.inc
- rlimit\_max：将 rlimit\_max（1024）增加到最小 Windows 限制（16384）



请勿将设置 "security=ads" 与 "password server" 参数结合使用。（默认情况下，Samba 会自动发现要联系的正确 DC）。

- i. 出现提示时，按 \* 输入 \*
- ii. 出现提示时，按 \* 输入 \*。

此时将显示 CIFS 配置实用程序。

11. 关闭CIFS配置实用程序： `exit`

12. 如果 StorageGRID 部署是单个站点，请转至下一步。

或

或者，如果 StorageGRID 部署包括其他站点的管理节点，则根据需要启用这些审核共享：

- a. 远程登录到站点的管理节点：
  - i. 输入以下命令：`ssh admin@grid_node_IP`
  - ii. 输入中列出的密码 `Passwords.txt` 文件
  - iii. 输入以下命令切换到root：`su -`
  - iv. 输入中列出的密码 `Passwords.txt` 文件
- b. 重复上述步骤为每个管理节点配置审核共享。
- c. 关闭远程安全Shell登录到管理节点：`exit`

13. 从命令Shell中注销：`exit`

相关信息

["升级软件"](#)

将用户或组添加到**CIFS**审核共享

您可以将用户或组添加到与 AD 身份验证集成的 CIFS 审核共享。

您需要的内容

- 您必须具有 `Passwords.txt` 具有root/admin帐户密码的文件(可在上述软件包中找到)。

- 您必须具有 Configuration.txt 文件(在上述软件包中提供)。

关于此任务

以下操作步骤 适用于与 AD 身份验证集成的审核共享。



已弃用通过 CIFS/Samba 进行审核导出，并将在未来的 StorageGRID 版本中删除。

步骤

1. 登录到主管理节点：

- a. 输入以下命令：`ssh admin@primary_Admin_Node_IP`
- b. 输入中列出的密码 Passwords.txt 文件
- c. 输入以下命令切换到root：`su -`
- d. 输入中列出的密码 Passwords.txt 文件

以root用户身份登录后、提示符将从变为 \$ to #。

2. 确认所有服务的状态均为正在运行或已验证。输入 ... `storagegrid-status`

如果所有服务均未运行或未验证，请先解决问题，然后再继续。

3. 返回命令行，按 \*。Ctrl+\*。c\*。

4. 启动CIFS配置实用程序：`config_cifs.rb`

```
-----  
| Shares                | Authentication          | Config                |  
-----  
| add-audit-share       | set-authentication      | validate-config      |  
| enable-disable-share  | set-netbios-name       | help                  |  
| add-user-to-share     | join-domain            | exit                  |  
| remove-user-from-share| add-password-server    |                       |  
| modify-group          | remove-password-server |                       |  
|                       | add-wins-server        |                       |  
|                       | remove-wins-server     |                       |  
-----
```

5. 开始添加用户或组：`add-user-to-share`

此时将显示已配置的审核共享的编号列表。

6. 出现提示时、输入审核共享(审核-导出)的编号：`audit_share_number`

系统会询问您是否要授予用户或组对此审核共享的访问权限。

7. 出现提示时、添加用户或组：`user` 或 `group`

8. 当系统提示您输入此 AD 审核共享的用户或组名称时，请输入此名称。

此用户或组将作为审核共享的只读添加到服务器的操作系统和 CIFS 服务中。系统将重新加载 Samba 配置，以使用户或组能够访问审核客户端共享。

9. 出现提示时，按 \* 输入 \*。

此时将显示 CIFS 配置实用程序。

10. 对有权访问审核共享的每个用户或组重复上述步骤。

11. (可选)验证您的配置：`validate-config`

此时将检查并显示这些服务。您可以安全地忽略以下消息：

- 找不到 include 文件 `/etc/samba/includes/cifs-interfaces.inc`
- 找不到 include 文件 `/etc/samba/includes/cifs-filesystem.inc`
- 找不到 include 文件 `/etc/samba/includes/cifs-custom-config.inc`
- 找不到 include 文件 `/etc/samba/includes/cifs-shares.inc`
  - i. 出现提示时，按 \* 输入 \* 以显示审核客户端配置。
  - ii. 出现提示时，按 \* 输入 \*。

12. 关闭CIFS配置实用程序：`exit`

13. 确定是否需要启用其他审核共享，如下所示：

- 如果 StorageGRID 部署是单个站点，请转至下一步。
- 如果 StorageGRID 部署包括其他站点的管理节点，请根据需要启用这些审核共享：
  - i. 远程登录到站点的管理节点：
    - A. 输入以下命令：`ssh admin@grid_node_IP`
    - B. 输入中列出的密码 `Passwords.txt` 文件
    - C. 输入以下命令切换到root：`su -`
    - D. 输入中列出的密码 `Passwords.txt` 文件
  - ii. 重复上述步骤为每个管理节点配置审核共享。
  - iii. 关闭远程安全Shell登录到远程管理节点：`exit`

14. 从命令Shell中注销：`exit`

从**CIFS**审核共享中删除用户或组

您不能删除允许访问审核共享的最后一个用户或组。

您需要的内容

- 您必须具有 `Passwords.txt` 包含root帐户密码的文件(可在上述软件包中找到)。
- 您必须具有 `Configuration.txt` 文件(在上述软件包中提供)。



## 关于此任务

已弃用通过 CIFS/Samba 进行审核导出，并将在未来的 StorageGRID 版本中删除。

## 步骤

### 1. 登录到主管理节点：

- a. 输入以下命令：`ssh admin@primary_Admin_Node_IP`
- b. 输入中列出的密码 `Passwords.txt` 文件
- c. 输入以下命令切换到root：`su -`
- d. 输入中列出的密码 `Passwords.txt` 文件

以root用户身份登录后、提示符将从变为 `$` to `#`。

### 2. 启动CIFS配置实用程序：`config_cifs.rb`

```
-----  
| Shares                | Authentication          | Config                  |  
-----  
| add-audit-share       | set-authentication      | validate-config        |  
| enable-disable-share  | set-netbios-name        | help                   |  
| add-user-to-share     | join-domain             | exit                   |  
| remove-user-from-share| add-password-server     |                         |  
| modify-group          | remove-password-server  |                         |  
|                       | add-wins-server         |                         |  
|                       | remove-wins-server      |                         |  
-----
```

### 3. 开始删除用户或组：`remove-user-from-share`

此时将显示一个编号列表，其中列出了管理节点的可用审核共享。审核共享标记为 `audit-export`。

### 4. 输入审核共享的编号：`audit_share_number`

### 5. 当系统提示删除用户或组时：`user` 或 `group`

此时将显示审核共享的用户或组的编号列表。

### 6. 输入与要删除的用户或组对应的数字：`number`

此时将更新审核共享，并且不再允许用户或组访问此审核共享。例如：

```
Enabled shares
  1. audit-export
Select the share to change: 1
Remove user or group? [User/group]: User
Valid users for this share
  1. audituser
  2. newaudituser
Select the user to remove: 1

Removed user "audituser" from share "audit-export".

Press return to continue.
```

7. 关闭CIFS配置实用程序: `exit`

8. 如果 StorageGRID 部署包括其他站点的管理节点, 请根据需要在每个站点禁用审核共享。

9. 配置完成后、从每个命令Shell中注销: `exit`

相关信息

["升级软件"](#)

更改CIFS审核共享用户或组名称

您可以通过添加新用户或组并删除旧用户或组来更改 CIFS 审核共享的用户或组名称。

关于此任务

已弃用通过 CIFS/Samba 进行审核导出, 并将在未来的 StorageGRID 版本中删除。

步骤

1. 将名称已更新的新用户或组添加到审核共享中。
2. 删除旧用户或组名称。

相关信息

["升级软件"](#)

["将用户或组添加到CIFS审核共享"](#)

["从CIFS审核共享中删除用户或组"](#)

验证CIFS审核集成

审核共享为只读。日志文件可由计算机应用程序读取, 验证不包括打开文件。我们认为, 审核日志文件是否显示在 Windows 资源管理器窗口中已足够验证。验证连接后, 关闭所有窗口。

审核共享会自动启用为只读共享。

您需要的内容

- 您必须具有 Passwords.txt 具有root/admin密码的文件(可在上述软件包中找到)。
- 您必须具有 Configuration.txt 文件(在上述软件包中提供)。
- 审核客户端必须使用NFS版本3 (NFSv3)。

关于此任务

对 StorageGRID 部署中要从中检索审核消息的每个管理节点执行此操作步骤。

步骤

1. 登录到主管理节点:

- a. 输入以下命令: `ssh admin@primary_Admin_Node_IP`
- b. 输入中列出的密码 Passwords.txt 文件
- c. 输入以下命令切换到root: `su -`
- d. 输入中列出的密码 Passwords.txt 文件

以root用户身份登录后、提示符将从变为 `$` to `#`。

2. 确认所有服务的状态均为正在运行或已验证。输入 `... storagegrid-status`

如果任何服务未列为 "Running or Verified (正在运行或已验证) ", 请先解决问题, 然后再继续。

3. 返回到命令行。按 `*`。 `Ctrl+*`。

4. 启动 NFS 配置实用程序。输入 `... config_nfs.rb`

```
-----  
| Shares                | Clients                | Config                |  
-----  
| add-audit-share      | add-ip-to-share       | validate-config      |  
| enable-disable-share | remove-ip-from-share  | refresh-config       |  
|                       |                       | help                 |  
|                       |                       | exit                 |  
-----
```

5. 添加审核客户端: `add-audit-share`

- a. 出现提示时、输入审核客户端的审核共享IP地址或IP地址范围: `client_IP_address`
- b. 出现提示时, 按 `*` 输入 `*`。

6. 如果允许多个审核客户端访问审核共享、请添加其他用户的IP地址: `add-ip-to-share`

- a. 输入审核共享的编号: `audit_share_number`

b. 出现提示时、输入审核客户端的审核共享IP地址或IP地址范围：`client_IP_address`

c. 出现提示时，按 \* 输入 \*。

此时将显示 NFS 配置实用程序。

d. 对有权访问审核共享的其他每个审核客户端重复这些子步骤。

7. (可选) 验证您的配置。

a. 输入以下内容：`validate-config`

此时将检查并显示这些服务。

b. 出现提示时，按 \* 输入 \*。

此时将显示 NFS 配置实用程序。

c. 关闭NFS配置实用程序：`exit`

8. 确定是否必须在其他站点启用审核共享。

◦ 如果 StorageGRID 部署是单个站点，请转至下一步。

◦ 如果 StorageGRID 部署包括其他站点的管理节点，请根据需要启用这些审核共享：

i. 远程登录到站点的管理节点：

A. 输入以下命令：`ssh admin@grid_node_IP`

B. 输入中列出的密码 `Passwords.txt` 文件

C. 输入以下命令切换到root：`su -`

D. 输入中列出的密码 `Passwords.txt` 文件

ii. 重复上述步骤为每个附加管理节点配置审核共享。

iii. 关闭远程安全 Shell 登录到远程管理节点。输入 ... `exit`

9. 从命令Shell中注销：`exit`

NFS 审核客户端将根据其 IP 地址获得对审核共享的访问权限。通过将新 NFS 审核客户端的 IP 地址添加到共享中来向该客户端授予对审核共享的访问权限，或者通过删除现有审核客户端的 IP 地址来删除该客户端。

### 将NFS审核客户端添加到审核共享

NFS 审核客户端将根据其 IP 地址获得对审核共享的访问权限。通过将新 NFS 审核客户端的 IP 地址添加到审核共享，将审核共享的访问权限授予给该客户端。

### 您需要的内容

- 您必须具有 `Passwords.txt` 具有root/admin帐户密码的文件(可在上述软件包中找到)。
- 您必须具有 `Configuration.txt` 文件(在上述软件包中提供)。
- 审核客户端必须使用NFS版本3 (NFSv3)。

## 步骤

### 1. 登录到主管理节点:

- a. 输入以下命令: `ssh admin@primary_Admin_Node_IP`
- b. 输入中列出的密码 `Passwords.txt` 文件
- c. 输入以下命令切换到root: `su -`
- d. 输入中列出的密码 `Passwords.txt` 文件

以root用户身份登录后、提示符将从变为 `$` to `#`。

### 2. 启动NFS配置实用程序: `config_nfs.rb`

```
-----  
| Shares                | Clients                | Config                |  
-----  
| add-audit-share      | add-ip-to-share       | validate-config      |  
| enable-disable-share | remove-ip-from-share  | refresh-config       |  
|                       |                       | help                 |  
|                       |                       | exit                 |  
-----
```

### 3. 输入 ... `add-ip-to-share`

此时将显示在管理节点上启用的 NFS 审核共享列表。审核共享列出为: `/var/local/audit/export`

### 4. 输入审核共享的编号: `audit_share_number`

### 5. 出现提示时、输入审核客户端的审核共享IP地址或IP地址范围: `client_IP_address`

此时, 审核客户端将添加到审核共享中。

### 6. 出现提示时, 按 \* 输入 \*。

此时将显示 NFS 配置实用程序。

### 7. 对应添加到审核共享中的每个审核客户端重复上述步骤。

### 8. (可选)验证您的配置: `validate-config`

此时将检查并显示这些服务。

- a. 出现提示时, 按 \* 输入 \*。

此时将显示 NFS 配置实用程序。

### 9. 关闭NFS配置实用程序: `exit`

### 10. 如果 StorageGRID 部署是单个站点, 请转至下一步。

否则，如果 StorageGRID 部署包括其他站点的管理节点，则可以根据需要选择启用这些审核共享：

- a. 远程登录到站点的管理节点：
  - i. 输入以下命令：`ssh admin@grid_node_IP`
  - ii. 输入中列出的密码 `Passwords.txt` 文件
  - iii. 输入以下命令切换到root：`su -`
  - iv. 输入中列出的密码 `Passwords.txt` 文件
- b. 重复上述步骤为每个管理节点配置审核共享。
- c. 关闭远程安全Shell登录到远程管理节点：`exit`

11. 从命令Shell中注销：`exit`

## 验证NFS审核集成

配置审核共享并添加 NFS 审核客户端后，您可以挂载审核客户端共享并验证这些文件是否可从审核共享访问。

### 步骤

1. 使用托管 AMS 服务的管理节点的客户端 IP 地址验证连接（或客户端系统的变体）。输入 ... `ping IP_address`

验证服务器是否响应，指示连接。

2. 使用适用于客户端操作系统的命令挂载审核只读共享。Linux 命令示例为（在一行中输入）：

```
mount -t nfs -o hard,intr Admin_Node_IP_address:/var/local/audit/export myAudit
```

使用托管 AMS 服务的管理节点的 IP 地址以及审核系统的预定义共享名称。挂载点可以是客户端选择的任何名称(例如、`myAudit` 在上一个命令中)。

3. 验证这些文件是否可从审核共享访问。输入 ... `ls myAudit /*`

其中：`myAudit` 是审核共享的挂载点。应至少列出一个日志文件。

## 从审核共享中删除NFS审核客户端

NFS 审核客户端将根据其 IP 地址获得对审核共享的访问权限。您可以通过删除现有审核客户端的 IP 地址来删除此客户端。

### 您需要的内容

- 您必须具有 `Passwords.txt` 具有root/admin帐户密码的文件(可在上述软件包中找到)。
- 您必须具有 `Configuration.txt` 文件(在上述软件包中提供)。

### 关于此任务

您不能删除允许访问审核共享的最后一个 IP 地址。

## 步骤

1. 登录到主管理节点：
  - a. 输入以下命令：`ssh admin@primary_Admin_Node_IP`
  - b. 输入中列出的密码 `Passwords.txt` 文件
  - c. 输入以下命令切换到root：`su -`
  - d. 输入中列出的密码 `Passwords.txt` 文件

以root用户身份登录后、提示符将从变为 `$` to `#`。

2. 启动NFS配置实用程序：`config_nfs.rb`

```
-----  
| Shares                | Clients                | Config                |  
-----  
| add-audit-share       | add-ip-to-share       | validate-config      |  
| enable-disable-share  | remove-ip-from-share  | refresh-config       |  
|                       |                       | help                 |  
|                       |                       | exit                 |  
-----
```

3. 从审核共享中删除IP地址：`remove-ip-from-share`

此时将显示服务器上配置的审核共享的编号列表。审核共享列出为：`/var/local/audit/export`

4. 输入与审核共享对应的数字：`audit_share_number`

此时将显示允许访问审核共享的 IP 地址的编号列表。

5. 输入与要删除的 IP 地址对应的数字。

此时将更新审核共享，并且不再允许使用此 IP 地址的任何审核客户端进行访问。

6. 出现提示时，按 \* 输入 \*。

此时将显示 NFS 配置实用程序。

7. 关闭NFS配置实用程序：`exit`

8. 如果您的 StorageGRID 部署为多数据中心站点部署，而其他站点上有更多管理节点，请根据需要禁用这些审核共享：

- a. 远程登录到每个站点的管理节点：
  - i. 输入以下命令：`ssh admin@grid_node_IP`
  - ii. 输入中列出的密码 `Passwords.txt` 文件
  - iii. 输入以下命令切换到root：`su -`

- iv. 输入中列出的密码 Passwords.txt 文件
  - b. 重复上述步骤为每个附加管理节点配置审核共享。
  - c. 关闭远程安全Shell登录到远程管理节点: `exit`
9. 从命令Shell中注销: `exit`

### 更改NFS审核客户端的IP地址

1. 向现有 NFS 审核共享添加新 IP 地址。
2. 删除原始 IP 地址。

### 相关信息

["将NFS审核客户端添加到审核共享"](#)

["从审核共享中删除NFS审核客户端"](#)

### 管理归档节点

您也可以选择使用归档节点部署StorageGRID 系统的每个数据中心站点、以便连接到目标外部归档存储系统、例如Tivoli Storage Manager (TSM)。

配置与外部目标的连接后，您可以配置归档节点以优化 TSM 性能，在 TSM 服务器容量接近或不可用时使归档节点脱机，以及配置复制和检索设置。您还可以为归档节点设置自定义警报。

- ["什么是归档节点"](#)
- ["配置归档节点与归档存储的连接"](#)
- ["为归档节点设置自定义警报"](#)
- ["集成Tivoli Storage Manager"](#)

### 什么是归档节点

归档节点提供了一个接口，您可以通过该接口将外部归档存储系统作为长期存储对象数据的目标。归档节点还会监控此连接以及 StorageGRID 系统与目标外部归档存储系统之间的对象数据传输。



The screenshot shows the StorageGRID WebScale Deployment interface. On the left, the Grid Topology tree is visible, with 'DC1-ARC1-98-165' selected and expanded to show sub-components: SSM, ARC, Replication, Store, Retrieve, Target, Events, and Resources. On the right, the Overview page for 'ARC (DC1-ARC1-98-165) - ARC' is displayed, showing various status indicators and node information.

ARC State:	Online	
ARC Status:	No Errors	
Tivoli Storage Manager State:	Online	
Tivoli Storage Manager Status:	No Errors	
Store State:	Online	
Store Status:	No Errors	
Retrieve State:	Online	
Retrieve Status:	No Errors	
Inbound Replication Status:	No Errors	
Outbound Replication Status:	No Errors	

Node Information	
Device Type:	Archive Node
Version:	10.2.0
Build:	20150928.2133.a27b3ab
Node ID:	19002524
Site ID:	10

无法删除但未定期访问的对象数据可以随时从存储节点的旋转磁盘移出，并移至云或磁带等外部归档存储。对象数据的这种归档是通过配置数据中心站点的归档节点以及配置 ILM 规则来实现的，在这些规则中，此归档节点被选为内容放置说明的“目标”。归档节点不会管理归档对象数据本身；这可通过外部归档设备实现。



对象元数据不会归档，但会保留在存储节点上。

#### 什么是 ARC-Service

归档节点的归档(Archive Node、ARC-) 服务提供了一个管理界面、您可以使用此界面配置与外部归档存储(例如、通过TSM中间件连接到磁带)的连接。

它是一种可与外部归档存储系统交互的应用程序服务，用于为近线存储发送对象数据，并在客户端应用程序请求归档对象时执行检索。当客户端应用程序请求归档对象时，存储节点会从 ARC-Service 请求对象数据。ARC-Service 会向外部归档存储系统发出请求，该系统会检索请求的对象数据并将其发送到 ARC-Service。此应用程序服务会验证对象数据并将其转发到存储节点，然后存储节点会将此对象返回到请求的客户端应用程序。

通过 TSM 中间件将对象数据归档到磁带的请求可以进行管理，以提高检索效率。可以对请求进行排序，以便按同一顺序请求按顺序存储在磁带上的对象。然后，请求将排队等待提交到存储设备。根据归档设备的不同，可以同时处理对不同卷上的对象的多个请求。

#### 配置归档节点与归档存储的连接

将归档节点配置为与外部归档连接时、必须选择目标类型。

StorageGRID 系统支持通过S3接口将对象数据归档到云、或通过Tivoli Storage Manager (TSM)中间件将对象数据归档到磁带。



为归档节点配置归档目标类型后、无法更改此目标类型。

- "通过S3 API归档到云"
- "通过TSM中间件归档到磁带"

- ["配置归档节点检索设置"](#)
- ["配置归档节点复制"](#)

通过 **S3 API** 归档到云

您可以将归档节点配置为直接连接到 Amazon Web Services (AWS) 或可通过 S3 API 连接到 StorageGRID 系统的任何其他系统。



通过 S3 API 将对象从归档节点移动到外部归档存储系统已被 ILM 云存储池所取代，它可提供更多功能。仍然支持 \* 云分层 - 简单存储服务 (S3) \* 选项，但您可能更喜欢实施云存储池。

如果您当前正在使用具有 \* 云分层 - 简单存储服务 (S3) \* 选项的归档节点，请考虑将对象迁移到云存储池。请参见有关通过信息生命周期管理来管理对象的说明。

相关信息

["使用 ILM 管理对象"](#)

配置 **S3 API** 的连接设置

如果要使用 S3 接口连接到归档节点，则必须配置 S3 API 的连接设置。在配置这些设置之前，由于无法与外部归档存储系统进行通信，因此，ARC-Service 将保持主要警报状态。



通过 S3 API 将对象从归档节点移动到外部归档存储系统已被 ILM 云存储池所取代，它可提供更多功能。仍然支持 \* 云分层 - 简单存储服务 (S3) \* 选项，但您可能更喜欢实施云存储池。

如果您当前正在使用具有 \* 云分层 - 简单存储服务 (S3) \* 选项的归档节点，请考虑将对象迁移到云存储池。请参见有关通过信息生命周期管理来管理对象的说明。

您需要的内容

- 您必须使用支持的浏览器登录到网格管理器。
- 您必须具有特定的访问权限。
- 您必须已在目标归档存储系统上创建存储分段：
  - 此存储分段必须专用于一个归档节点。它不能由其他归档节点或其他应用程序使用。
  - 必须为存储分段选择适合您所在位置的区域。
  - 应在存储分段配置中暂停版本控制。
- 必须启用对象分段、并且最大分段大小必须小于或等于 4.5 GiB (4、831、838、208 字节)。如果使用 S3 作为外部归档存储系统，超过此值的 S3 API 请求将失败。

步骤

1. 选择 \* 支持 \* > \* 工具 \* > \* 网格拓扑 \*。
2. 选择 \* 归档节点 \* > ARC/目标。
3. 选择 \* 配置 \* > \* 主 \*。

Target Type: Cloud Tiering - Simple Storage Service (S3)

### Cloud Tiering (S3) Account

Bucket Name:

Region:

Endpoint:   Use AWS

Endpoint Authentication:

Access Key:

Secret Access Key:

Storage Class:

Apply Changes 

- 从目标类型下拉列表中选择 \* 云分层 - 简单存储服务 (S3) \*。



只有在选择目标类型后，配置设置才可用。

- 配置云分层 (S3) 帐户，归档节点将通过该帐户连接到支持 S3 的目标外部归档存储系统。

此页面上的大多数字段都是不言自明的。下面介绍了可能需要指导的字段。

- \* 地区 \*：仅在选择 \* 使用 AWS \* 时可用。您选择的区域必须与存储分段的区域匹配。
- \* 端点 \* 和 \* 使用 AWS \*：对于 Amazon Web Services (AWS)，请选择 \* 使用 AWS \*。然后，系统会根据 "分段名称" 和 "区域" 属性自动为 \* 端点 \* 填充端点 URL。例如：

`https://bucket.region.amazonaws.com`

对于非 AWS 目标，输入托管存储分段的系统的 URL，包括端口号。例如：

`https://system.com:1080`

- \* 端点身份验证 \*：默认情况下处于启用状态。如果外部归档存储系统的网络是可信的，则可以取消选中此复选框，以便为目标外部归档存储系统禁用端点 SSL 证书和主机名验证。如果 StorageGRID 系统的另一个实例是目标归档存储设备，并且系统配置了公共签名证书，则可以保持选中复选框。
- \* 存储类 \*：选择 \* 标准 (默认) \* 作为常规存储。仅为易于重新创建的对象选择 \* 精简冗余 \*。\* 冗余减少 \* 可降低存储成本，降低可靠性。如果目标归档存储系统是 StorageGRID 系统的另一个实例，则如果在目标系统上载入对象时使用了双提交，则 \* 存储类 \* 将控制在目标系统上载入时为该对象创建的中间副本数。

## 6. 单击 \* 应用更改 \* 。

系统将验证指定的配置设置并将其应用于 StorageGRID 系统。配置后，无法更改目标。

### 相关信息

["使用 ILM 管理对象"](#)

### 修改S3 API的连接设置

将归档节点配置为通过 S3 API 连接到外部归档存储系统后，如果连接发生变化，您可以修改某些设置。

### 您需要的内容

- 您必须使用支持的浏览器登录到网格管理器。
- 您必须具有特定的访问权限。

### 关于此任务

如果更改 Cloud Tiering （ S3 ）帐户，则必须确保用户访问凭据对存储分段具有读 / 写访问权限，包括先前归档节点向存储分段载入的所有对象。

### 步骤

1. 选择\*支持\*>\*工具\*>\*网格拓扑\*。
2. 选择\*归档节点\_ \* **ARR**目标。
3. 选择 \* 配置 \* > \* 主 \* 。

Target Type: Cloud Tiering - Simple Storage Service (S3)

### Cloud Tiering (S3) Account

Bucket Name: name

Region: Virginia or Pacific Northwest (us-east-1)

Endpoint: https://10.10.10.123:8082  Use AWS

Endpoint Authentication:

Access Key: ABCD123EFG45AB

Secret Access Key: ●●●●●●

Storage Class: Standard (Default)

Apply Changes 

#### 4. 根据需要修改帐户信息。

如果更改存储类，则新对象数据将与新存储类一起存储。载入时，现有对象仍存储在存储类集下。



分段名称，区域和端点，使用 AWS 值，不能更改。

#### 5. 单击 \* 应用更改 \*。

### 修改 Cloud Tiering Service 状态

您可以通过更改 Cloud Tiering 服务的状态来控制归档节点对通过 S3 API 连接的目标外部归档存储系统的读写能力。

#### 您需要的内容

- 您必须使用支持的浏览器登录到网络管理器。
- 您必须具有特定的访问权限。
- 必须配置归档节点。

#### 关于此任务

通过将 Cloud Tiering 服务状态更改为 \* 已禁用读写 \*，可以有效地使归档节点脱机。

#### 步骤

1. 选择 \* 支持 \* > \* 工具 \* > \* 网络拓扑 \*。

2. 选择 \*。归档节点\_ \* > \*。ARR\*。

3. 选择 \* 配置 \* > \* 主 \*。

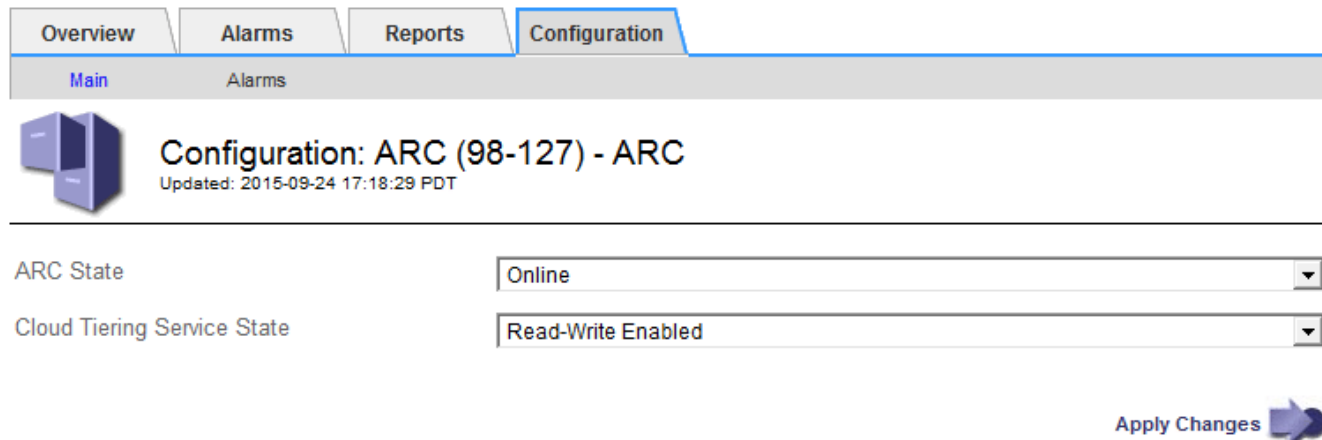

Configuration: ARC (98-127) - ARC  
Updated: 2015-09-24 17:18:29 PDT

ARC State

Cloud Tiering Service State

Apply Changes 

4. 选择 \* 云分层服务状态 \*。

5. 单击 \* 应用更改 \*。

#### 重置S3 API连接的存储故障计数

如果归档节点通过 S3 API 连接到归档存储系统，则可以重置存储故障计数，此计数可用于清除 ARVF（存储故障）警报。

#### 您需要的内容

- 您必须使用支持的浏览器登录到网格管理器。
- 您必须具有特定的访问权限。

#### 步骤

1. 选择\*支持\*>\*工具\*>\*网格拓扑\*。

2. 选择\*归档节点\_ \*ARR存储。

3. 选择 \* 配置 \* > \* 主 \*。

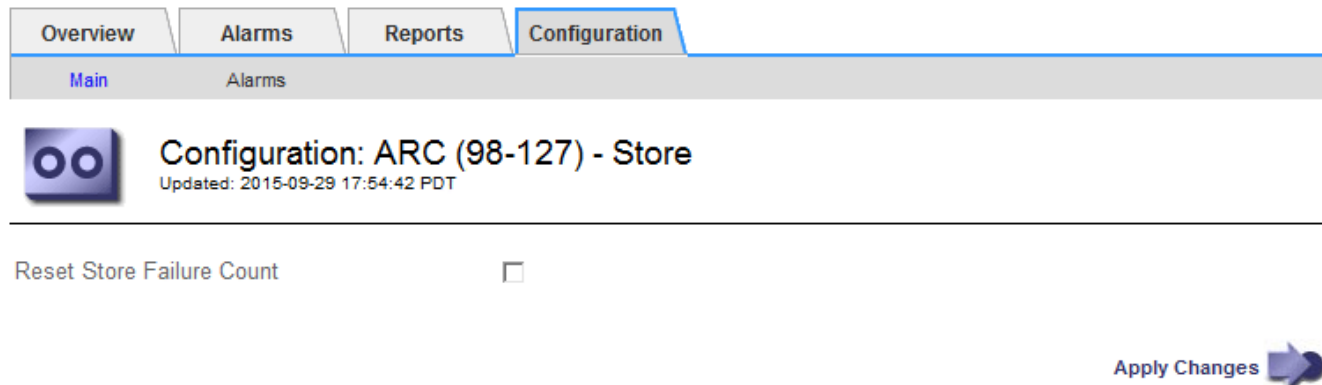

Configuration: ARC (98-127) - Store  
Updated: 2015-09-29 17:54:42 PDT

Reset Store Failure Count

Apply Changes 

4. 选择 \* 重置存储故障计数 \*。

5. 单击 \* 应用更改 \*。

存储故障属性重置为零。

## 将对象从 Cloud Tiering - S3 迁移到云存储池

如果您当前正在使用 \* 云分层 - 简单存储服务 (S3) \* 功能将对象数据分层到 S3 存储分段，请考虑将对象迁移到云存储池。云存储池提供了一种可扩展的方法，可利用 StorageGRID 系统中的所有存储节点。

### 您需要的内容

- 您必须使用支持的浏览器登录到网格管理器。
- 您必须具有特定的访问权限。
- 您已将对象存储在为 Cloud Tiering 配置的 S3 存储分段中。



迁移对象数据之前，请联系您的 NetApp 客户代表，了解并管理任何相关成本。

### 关于此任务

从 ILM 角度来看，云存储池与存储池类似。但是，虽然存储池包含 StorageGRID 系统中的存储节点或归档节点，但云存储池包含一个外部 S3 存储分段。

在将对象从 Cloud Tiering - S3 迁移到云存储池之前，必须先创建 S3 存储分段，然后在 StorageGRID 中创建云存储池。然后，您可以创建一个新的 ILM 策略，并将用于存储 Cloud Tiering 分段中对象的 ILM 规则替换为在 Cloud Storage Pool 中存储相同对象的克隆 ILM 规则。



如果对象存储在云存储池中，则这些对象的副本也无法存储在 StorageGRID 中。如果您当前用于云分层的 ILM 规则配置为同时将对象存储在多个位置，请考虑是否仍要执行此可选迁移，因为您将丢失此功能。如果继续执行此迁移，则必须创建新规则，而不是克隆现有规则。

### 步骤

1. 创建云存储池。

为云存储池使用新的 S3 存储分段，以确保其仅包含由云存储池管理的数据。

2. 在活动 ILM 策略中找到要存储在云分层分段中的发生原因 对象的任何 ILM 规则。
3. 克隆上述每个规则。
4. 在克隆的规则中，将放置位置更改为新的云存储池。
5. 保存克隆的规则。
6. 创建使用新规则的新策略。
7. 模拟并激活新策略。

激活新策略并进行 ILM 评估后，对象将从为 Cloud Tiering 配置的 S3 存储分段移动到为 Cloud Storage Pool 配置的 S3 存储分段。网格上的可用空间不受影响。将对象移至云存储池后，这些对象将从 Cloud Tiering 分段中删除。

### 相关信息

["使用 ILM 管理对象"](#)

您可以将归档节点配置为以 Tivoli Storage Manager (TSM) 服务器为目标，该服务器可提供逻辑接口，用于将对象数据存储和检索到随机或顺序访问存储设备，包括磁带库。

归档节点的 ARC 服务充当 TSM 服务器的客户端，使用 Tivoli Storage Manager 作为与归档存储系统通信的中间件。

## TSM 管理类

TSM 中间件定义的管理类概括了 TSM's 备份和归档操作的工作原理，可用于为 TSM 服务器应用的内容指定规则。此类规则独立于 StorageGRID 系统的 ILM 策略运行，并且必须符合 StorageGRID 系统的要求，即对象永久存储，并且始终可供归档节点检索。在归档节点将对象数据发送到 TSM 服务器后，将应用 TSM 生命周期和保留规则，同时将对象数据存储到 TSM 服务器管理的磁带。

在归档节点将对象发送到 TSM 服务器后，TSM 服务器将使用 TSM 管理类应用数据位置或保留规则。例如，标识为数据库备份的对象（可使用较新数据覆盖的临时内容）可以与应用程序数据（必须无限期保留的固定内容）不同。

## 配置与TSM中间件的连接

在归档节点能够与 Tivoli Storage Manager (TSM) 中间件进行通信之前，您必须配置多项设置。

### 您需要的内容

- 您必须使用支持的浏览器登录到网络管理器。
- 您必须具有特定的访问权限。

### 关于此任务

在配置这些设置之前，由于无法与 Tivoli Storage Manager 进行通信，因此，此 ARC-Service 仍会处于主要警报状态。

### 步骤

1. 选择\*支持\*>\*工具\*>\*网络拓扑\*。
2. 选择\*归档节点\_\* **ARR**目标。
3. 选择 \* 配置 \* > \* 主 \*。



Target Type:

Tivoli Storage Manager State:

### Target (TSM) Account

Server IP or Hostname:

Server Port:

Node Name:

User Name:

Password:

Management Class:

Number of Sessions:

Maximum Retrieve Sessions:

Maximum Store Sessions:

Apply Changes 

4. 从 \* 目标类型 \* 下拉列表中，选择 \* Tivoli Storage Manager ( TSM ) \*。
5. 对于 \* Tivoli Storage Manager State\* ，请选择 \* 脱机 \* 以防止从 TSM 中间件服务器进行检索。

默认情况下，Tivoli Storage Manager 状态设置为联机，这意味着归档节点能够从 TSM 中间件服务器检索对象数据。

6. 填写以下信息：

- \* 服务器 IP 或主机名 \*：指定用于此 ART 服务的 TSM 中间件服务器的 IP 地址或完全限定域名。默认 IP 地址为 127.0.0.1。
- \* 服务器端口 \*：指定此 ARE 服务将连接到的 TSM 中间件服务器上的端口号。默认值为 1500。
- \* 节点名称 \*：指定归档节点的名称。您必须输入在 TSM 中间件服务器上注册的名称（arc - user）。
- \* 用户名 \*：指定应用程序中心服务用于登录到 TSM 服务器的用户名。输入为归档节点指定的默认用户名（arc - user）或管理用户。
- \* 密码 \*：指定用于登录到 TSM 服务器的应用程序服务的密码。
- \* 管理类 \*：指定在将对象保存到 StorageGRID 系统时未指定管理类或在 TSM 中间件服务器上未定义指定管理类时要使用的默认管理类。
- \* 会话数 \*：指定 TSM 中间件服务器上专用于归档节点的磁带驱动器数量。归档节点会同时为每个挂载点最多创建一个会话，并另外创建少量会话（少于五个）。

您必须将此值更改为与注册或更新归档节点时为 MAXNUMMP（最大挂载点数）设置的值相同。（在 register 命令中，如果未设置任何值，则使用的 MAXNUMMP 默认值为 1。）

此外，您还必须将 TSM 服务器的 MaxSessions 值更改为至少与为该应用程序服务设置的会话数相同的数字。TSM 服务器上的 MaxSessions 默认值为 25。

- \* 最大检索会话数 \*：指定可由应用程序控制的服务为 TSM 中间件服务器打开以执行检索操作的最大会话数。在大多数情况下，适当的值为会话数减去最大存储会话数。如果需要共享一个磁带驱动器以进行存储和检索，请指定一个等于会话数的值。
- \* 最大存储会话数 \*：指定可通过应用程序中心服务打开到 TSM 中间件服务器进行归档操作的最大并发会话数。

此值应设置为 1，但目标归档存储系统已满且只能执行检索时除外。将此值设置为零可使用所有会话进行检索。

#### 7. 单击 \* 应用更改 \*。

### 针对 TSM 中间件会话优化归档节点

您可以通过配置归档节点的会话来优化连接到 Tivoli Server Manager (TSM) 的归档节点的性能。

#### 您需要的内容

- 您必须使用支持的浏览器登录到网络管理器。
- 您必须具有特定的访问权限。

#### 关于此任务

通常，归档节点向 TSM 中间件服务器打开的并发会话数会设置为 TSM 服务器专用于归档节点的磁带驱动器数。一个磁带驱动器分配给存储，而其余磁带驱动器分配给检索。但是，如果要从归档节点副本重建存储节点或归档节点以只读模式运行，则可以通过将最大检索会话数设置为与并发会话数相同来优化 TSM 服务器性能。这样，所有驱动器都可以同时用于检索，如果适用，这些驱动器中最多有一个也可以用于存储。

#### 步骤

1. 选择 \* 支持 \* > \* 工具 \* > \* 网络拓扑 \*。
2. 选择 \* 归档节点\_ \* **ARR** 目标。
3. 选择 \* 配置 \* > \* 主 \*。
4. 将 \* 最大检索会话数 \* 更改为与 \* 会话数 \* 相同。

Overview	Alarms	Reports	Configuration
Main	Alarms		

## Configuration: ARC (DC1-ARC1-98-165) - Target

Updated: 2015-09-28 09:56:36 PDT

---

Target Type: Tivoli Storage Manager (TSM) ▼

Tivoli Storage Manager State: Online ▼

### Target (TSM) Account

---

Server IP or Hostname:	10.10.10.123
Server Port:	1500
Node Name:	ARC-USER
User Name:	arc-user
Password:	●●●●●●
Management Class:	sg-mgmtclass
Number of Sessions:	2
Maximum Retrieve Sessions:	2
Maximum Store Sessions:	1

[Apply Changes](#)

5. 单击 \* 应用更改 \*。

#### 配置TSM的归档状态和计数器

如果归档节点连接到 TSM 中间件服务器，则可以将归档节点的归档存储状态配置为联机或脱机。您还可以在归档节点首次启动时禁用归档存储，或者重置为关联警报跟踪的故障计数。

#### 您需要的内容

- 您必须使用支持的浏览器登录到网络管理器。
- 您必须具有特定的访问权限。

#### 步骤

1. 选择\*支持\*>\*工具\*>\*网络拓扑\*。
2. 选择\*归档节点\_\* **ARR**存储。
3. 选择 \* 配置 \* > \* 主 \*。

Overview Alarms Reports **Configuration**

Main Alarms

 **Configuration: ARC (DC1-ARC1-98-165) - Store**  
Updated: 2015-09-29 17:10:12 PDT

---

Store State

Archive Store Disabled on Startup

Reset Store Failure Count

**Apply Changes** 

#### 4. 根据需要修改以下设置：

- 存储状态：将组件状态设置为：
  - 联机：归档节点可用于处理要存储到归档存储系统的对象数据。
  - 脱机：归档节点不可用于将要存储的对象数据处理到归档存储系统。
- 启动时禁用归档存储：选中后，重新启动时归档存储组件将保持只读状态。用于持久禁用目标归档存储系统的存储。当目标归档存储系统无法接受内容时、此功能非常有用。
- Reset Store Failure Count：重置存储故障计数器。此选项可用于清除 ARVF（存储故障）警报。

#### 5. 单击 \* 应用更改 \*。

#### 相关信息

["在TSM服务器达到容量时管理归档节点"](#)

#### 在TSM服务器达到容量时管理归档节点

当 TSM 数据库或 TSM 服务器管理的归档介质存储即将达到容量时，TSM 服务器无法通知归档节点。在 TSM 服务器停止接受新内容后，归档节点将继续接受要传输到 TSM 服务器的对象数据。此内容无法写入 TSM 服务器管理的介质。如果发生这种情况，将触发警报。可以通过主动监控 TSM 服务器来避免这种情况。

#### 您需要的内容

- 您必须使用支持的浏览器登录到网络管理器。
- 您必须具有特定的访问权限。

#### 关于此任务

为了防止此ARC-Service向TSM服务器发送更多内容、您可以通过使其\* ARC/\*\*存储\*组件脱机来使归档节点脱机。此操作步骤 还有助于防止在 TSM 服务器不可维护时发出警报。

#### 步骤

1. 选择\*支持\*>\*工具\*>\*网络拓扑\*。
2. 选择\*归档节点\_\* **ARR**存储。

3. 选择 \* 配置 \* > \* 主 \*。

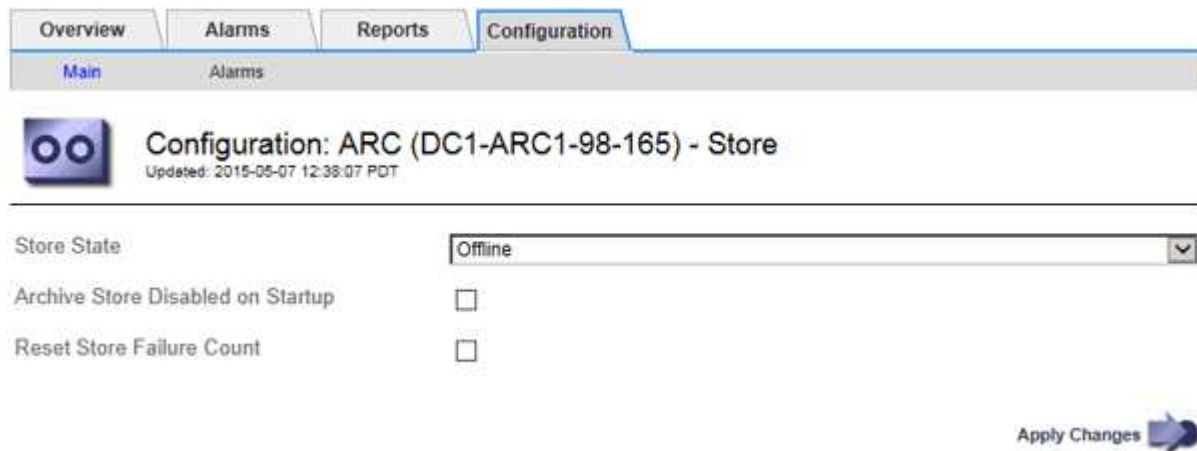

4. 将\*存储状态\*更改为 Offline。
5. 选择 \* 启动时已禁用归档存储 \*。
6. 单击 \* 应用更改 \*。

在TSM中间件达到容量时将归档节点设置为只读

如果目标 TSM 中间件服务器达到容量，则可以对归档节点进行优化，使其仅执行检索。

您需要的内容

- 您必须使用支持的浏览器登录到网络管理器。
- 您必须具有特定的访问权限。

步骤

1. 选择\*支持\*>\*工具\*>\*网络拓扑\*。
2. 选择\*归档节点\_ \*ARR目标。
3. 选择 \* 配置 \* > \* 主 \*。
4. 将最大检索会话数更改为与会话数中列出的并发会话数相同。
5. 将最大存储会话数更改为 0。



如果归档节点为只读，则无需将最大存储会话数更改为 0。不会创建存储会话。

6. 单击 \* 应用更改 \*。

配置归档节点检索设置

您可以配置归档节点的检索设置，将状态设置为联机或脱机，或者重置为关联警报跟踪的故障计数。

您需要的内容

- 您必须使用支持的浏览器登录到网络管理器。

- 您必须具有特定的访问权限。

#### 步骤

1. 选择\*支持\*>\*工具\*>\*网络拓扑\*。
2. 选择\*归档节点\*\* ARC/检索\*。
3. 选择 \* 配置 \* > \* 主 \* 。

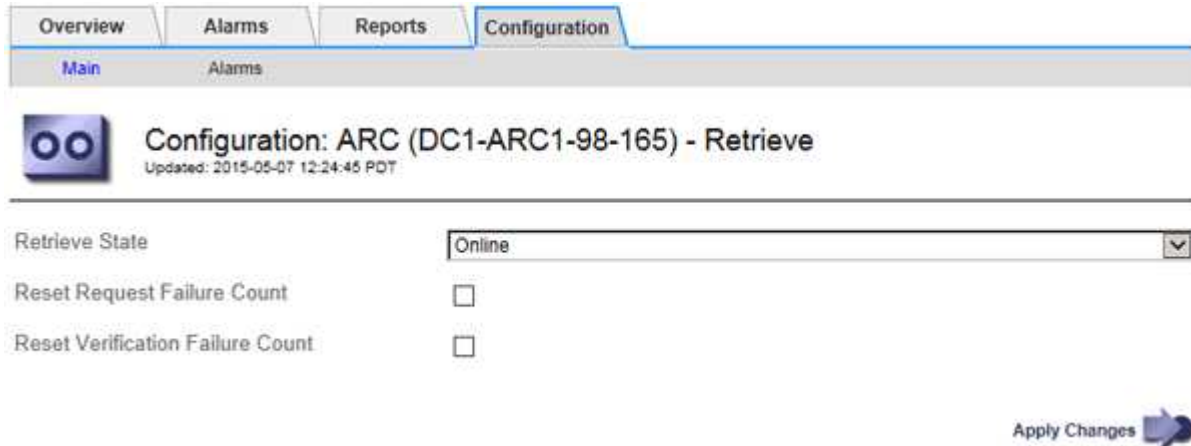

4. 根据需要修改以下设置：

- \* 检索状态 \*：将组件状态设置为：
  - 联机：网络节点可用于从归档介质设备检索对象数据。
  - 脱机：网络节点不可用于检索对象数据。
- 重置请求失败计数：选中此复选框可重置请求失败的计数器。此选项可用于清除 ARRf（请求失败）警报。
- 重置验证失败计数：选中此复选框可重置已检索对象数据的验证失败计数器。此操作可用于清除 ARRv（验证失败）警报。

5. 单击 \* 应用更改 \* 。

#### 配置归档节点复制

您可以为归档节点配置复制设置并禁用入站和出站复制，或者重置为关联警报跟踪的故障计数。

#### 您需要的内容

- 您必须使用支持的浏览器登录到网络管理器。
- 您必须具有特定的访问权限。

#### 步骤

1. 选择\*支持\*>\*工具\*>\*网络拓扑\*。
2. 选择 \*： 归档节点\_ \* > \*。 ARR \* > \* 复制 \* 。
3. 选择 \* 配置 \* > \* 主 \* 。

#### 4. 根据需要修改以下设置：

- \* 重置入站复制失败计数 \*：选择此项可重置入站复制失败的计数器。此操作可用于清除 RIRF（入站复制 - 失败）警报。
- \* 重置出站复制失败计数 \*：选择此项可重置出站复制失败的计数器。此操作可用于清除 RORF（出站复制 - 失败）警报。
- \* 禁用入站复制 \*：选择此项可在维护或测试操作步骤过程中禁用入站复制。在正常操作期间保持清除状态。

禁用入站复制后，可以从应用程序中心服务检索对象数据，以便复制到 StorageGRID 系统中的其他位置，但不能将对象从其他系统位置复制到此应用程序中心服务。此 - 服务为只读。

- \* 禁用出站复制 \*：选中此复选框可在维护或测试操作步骤过程中禁用出站复制（包括 HTTP 检索的内容请求）。在正常操作期间保持未选中状态。

禁用出站复制后，可以将对象数据复制到此应用程序中心服务以满足 ILM 规则的要求，但无法从应用程序中心服务检索对象数据以复制到 StorageGRID 系统中的其他位置。此 ARC 服务为 write - only。

#### 5. 单击 \* 应用更改 \*。

### 为归档节点设置自定义警报

您应为 ARQL 和 ARLRL 属性建立自定义警报，用于监控归档节点从归档存储系统检索对象数据的速度和效率。

- ARQL：平均队列长度。从归档存储系统中检索对象数据的平均排队时间（以微秒为单位）。
- ARRL：平均请求延迟。归档节点从归档存储系统检索对象数据所需的平均时间（以微秒为单位）。

这些属性的可接受值取决于归档存储系统的配置和使用方式。（转至 [\\* ARC/ \\*\\* 检索 \\* > \\* 概述 \\* > \\* 主要 \\*](#)。）为请求超时设置的值以及可用于检索请求的会话数尤其具有影响。

集成完成后，监控归档节点的对象数据检索，以确定正常检索时间和队列长度的值。然后，为 ARQL 和 ARLRL 创建自定义警报，以便在出现异常运行状况时触发警报。

### 相关信息

["监控和放大；故障排除"](#)

### 集成 Tivoli Storage Manager

本节介绍将归档节点与 Tivoli Storage Manager (TSM) 服务器集成的最佳实践和设置信息、包括影响 TSM 服务器配置的归档节点操作详细信息。

- ["归档节点配置和操作"](#)
- ["配置最佳实践"](#)
- ["正在完成归档节点设置"](#)

### 归档节点配置和操作

您的 StorageGRID 系统会将归档节点作为一个位置来管理，在该位置，对象会无限期地存

储，并且始终可以访问。

在载入对象时，系统会根据为 StorageGRID 系统定义的信息生命周期管理（ILM）规则将副本复制到所有必需的位置，包括归档节点。归档节点充当 TSM 服务器的客户端，TSM 客户端库通过 StorageGRID 软件安装过程安装在归档节点上。定向到归档节点进行存储的对象数据会在收到时直接保存到 TSM 服务器。归档节点不会在将对象数据保存到 TSM 服务器之前暂存对象数据，也不会执行对象聚合。但是，如果数据速率需要，归档节点可以在一个事务中向 TSM 服务器提交多个副本。

在归档节点将对象数据保存到 TSM 服务器后，TSM 服务器将使用其生命周期 / 保留策略来管理对象数据。必须定义这些保留策略，使其与归档节点的操作兼容。也就是说，归档节点保存的对象数据必须无限期存储，并且必须始终可由归档节点访问，除非归档节点将其删除。

StorageGRID 系统的 ILM 规则与 TSM 服务器的生命周期 / 保留策略之间没有连接。每个对象彼此独立运行；但是，在将每个对象载入 StorageGRID 系统时，您可以为其分配一个 TSM 管理类。此管理类将与对象数据一起传递到 TSM 服务器。通过将不同的管理类分配给不同的对象类型，您可以将 TSM 服务器配置为将对象数据放置在不同的存储池中，或者根据需要应用不同的迁移或保留策略。例如，标识为数据库备份的对象（临时内容，不能使用较新的数据覆盖）的处理方式可能与应用程序数据（必须无限期保留的固定内容）不同。

归档节点可以与新的或现有的 TSM 服务器集成；它不需要专用的 TSM 服务器。TSM 服务器可以与其他客户端共享，但前提是 TSM 服务器的大小应适合最大预期负载。TSM 必须安装在与归档节点不同的服务器或虚拟机上。

可以将多个归档节点配置为写入同一个 TSM 服务器；但是，只有当归档节点向 TSM 服务器写入不同的数据集时，才建议使用此配置。当每个归档节点向归档写入相同对象数据的副本时，建议不要将多个归档节点配置为写入同一 TSM 服务器。在后一种情况下，对于对象数据的独立冗余副本，这两个副本都会发生单点故障（TSM 服务器）。

归档节点不会使用 TSM 的分层存储管理（HSM）组件。

#### 配置最佳实践

在调整 TSM 服务器的大小并对其进行配置时，应应用一些最佳实践来优化它，以便与归档节点配合使用。

在估算 TSM 服务器的规模并对其进行配置时，应考虑以下因素：

- 由于归档节点在将对象保存到 TSM 服务器之前不会聚合对象，因此必须对 TSM 数据库进行大小调整，以保留对要写入归档节点的所有对象的引用。
- 归档节点软件不能容忍将对象直接写入磁带或其他可移动介质所涉及的延迟。因此，无论何时使用可移动介质，TSM 服务器都必须配置一个磁盘存储池，用于初始存储归档节点保存的数据。
- 您必须配置 TSM 保留策略，以使用基于事件 - 的保留。归档节点不支持基于创建的 TSM 保留策略。在保留策略中使用以下建议设置 `remin=0` 和 `rever=0`（这表示保留从归档节点触发保留事件时开始，并在此之后保留 0 天）。但是，`remin` 和 `rever` 的这些值是可选的。

必须对磁盘池进行配置，以便将数据迁移到磁带池（即，磁带池必须是磁盘池的 `NXTSTGPOOL`）。不能将磁带池配置为磁盘池的副本池，并同时向两个池写入数据（即，磁带池不能是磁盘池的 `COPYSTGPOOL`）。要为包含归档节点数据的磁带创建脱机副本，请为 TSM 服务器配置第二个磁带池，该磁带池是用于归档节点数据的磁带池的副本池。

#### 正在完成归档节点设置

完成安装过程后，归档节点无法正常运行。在 StorageGRID 系统将对象保存到 TSM 归档



节点之前，您必须完成 TSM 服务器的安装和配置，并配置归档节点以与 TSM 服务器进行通信。

有关优化 TSM 检索和存储会话的详细信息，请参见有关管理归档存储的信息。

- "管理归档节点"

在准备 TSM 服务器以便与 StorageGRID 系统中的归档节点集成时，请根据需要参考以下 IBM 文档：

- "《IBM 磁带设备驱动程序安装和用户指南》"
- "《IBM 磁带设备驱动程序编程参考》"

### 安装新的 TSM 服务器

您可以将归档节点与新的或现有的 TSM 服务器集成在一起。如果要安装新的 TSM 服务器，请按照 TSM 文档中的说明完成安装。



归档节点不能与 TSM 服务器托管。

### 配置 TSM 服务器

本节介绍了按照 TSM 最佳实践准备 TSM 服务器的示例说明。

以下说明将指导您完成以下过程：

- 在 TSM 服务器上定义磁盘存储池和磁带存储池（如果需要）
- 为从归档节点保存的数据定义使用 TSM 管理类的域策略，并注册节点以使用此域策略

这些说明仅供您参考；它们并不是为了取代 TSM 文档，也不是为了提供适用于所有配置的完整而全面的说明。应由熟悉您的详细要求和一整套 TSM Server 文档的 TSM 管理员提供部署特定的说明。

### 定义 TSM 磁带和磁盘存储池

归档节点将写入磁盘存储池。要将内容归档到磁带，必须配置磁盘存储池以将内容移动到磁带存储池。

#### 关于此任务

对于 TSM 服务器，您必须在 Tivoli Storage Manager 中定义磁带存储池和磁盘存储池。定义磁盘池后，创建一个磁盘卷并将其分配给磁盘池。如果您的 TSM 服务器仅使用磁盘 - 存储，则不需要磁带池。

您必须先要在 TSM 服务器上完成多个步骤，然后才能创建磁带存储池。（在磁带库中创建一个磁带库和至少一个驱动器。定义从服务器到库以及从服务器到驱动器的路径，然后为驱动器定义设备类。）根据站点的硬件配置和存储要求，这些步骤的详细信息可能会有所不同。有关详细信息，请参见 TSM 文档。

以下一组说明说明了此过程。请注意，根据部署要求，您的站点可能会有所不同。有关配置详细信息和说明，请参见 TSM 文档。



您必须使用管理权限登录到服务器，并使用 dsmdc 工具执行以下命令。

## 步骤

### 1. 创建磁带库。

```
define library tapelibrary libtype=scsi
```

其中 *tapelibrary* 是为磁带库选择的任意名称以及的值 *libtype* 可能因磁带库类型而异。

### 2. 定义从服务器到磁带库的路径。

```
define path servername tapelibrary srctype=server desttype=library device=lib-  
devicename
```

- *servername* 是TSM服务器的名称
- *tapelibrary* 是您定义的磁带库名称
- *lib-devicename* 是磁带库的设备名称

### 3. 为库定义驱动器。

```
define drive tapelibrary drivename
```

- *drivename* 是要为驱动器指定的名称
- *tapelibrary* 是您定义的磁带库名称

根据您的硬件配置，您可能需要配置一个或多个驱动器。（例如，如果 TSM 服务器连接到一个光纤通道交换机，而该交换机具有来自磁带库的两个输入，则您可能需要为每个输入定义一个驱动器。）

### 4. 定义从服务器到您定义的驱动器的路径。

```
define path servername drivename srctype=server desttype=drive  
library=tapelibrary device=drive-dname
```

- *drive-dname* 是驱动器的设备名称
- *tapelibrary* 是您定义的磁带库名称

使用单独的对为磁带库定义的每个驱动器重复上述步骤 *drivename* 和 *drive-dname* 每个驱动器。

### 5. 为驱动器定义设备类。

```
define devclass DeviceClassName devtype=lto library=tapelibrary  
format=tapetype
```

- *DeviceClassName* 是设备类的名称
- *lto* 是连接到服务器的驱动器类型
- *tapelibrary* 是您定义的磁带库名称
- *tapetype* 是磁带类型；例如 *ultrium3*

### 6. 将磁带卷添加到库的清单中。

```
checkin libvolume tapelibrary
```

*tapelibrary* 是您定义的磁带库名称。

## 7. 创建主磁带存储池。

```
define stgpool SGWSTapePool DeviceClassName description=description  
collocate=filespace maxscratch=XX
```

- *SGWSTapePool* 是归档节点的磁带存储池的名称。您可以为磁带存储池选择任何名称（只要该名称使用 TSM 服务器预期的语约定）。
- *DeviceClassName* 是磁带库的设备类名称。
- *description* 是存储池的问题描述、可以使用在 TSM 服务器上显示 `query stgpool` 命令：例如："  
归档节点的磁带存储池。`"
- *collocate=filespace* 指定 TSM 服务器应将同一文件空间中的对象写入单个磁带。
- *xx* 是以下项之一：
  - 磁带库中的空磁带数量（如果归档节点是唯一使用该库的应用程序）。
  - 分配给 StorageGRID 系统使用的磁带数量（在共享磁带库的情况下）。

## 8. 在 TSM 服务器上，创建磁盘存储池。在 TSM 服务器的管理控制台中，输入

```
define stgpool SGWSDiskPool disk description=description  
maxsize=maximum_file_size nextstgpool=SGWSTapePool highmig=percent_high  
lowmig=percent_low
```

- *SGWSDiskPool* 是归档节点的磁盘池的名称。您可以为磁盘存储池选择任何名称（只要该名称使用 TSM 预期的语约定）。
- *description* 是存储池的问题描述、可以使用在 TSM 服务器上显示 `query stgpool` 命令：例如，"  
为归档节点设置 D 存储池。"
- *maximum\_file\_size* 强制将大于此大小的对象直接写入磁带、而不是缓存在磁盘池中。建议设置 *maximum\_file\_size* 到 10 GB。
- *nextstgpool=SGWSTapePool* 将磁盘存储池引用为归档节点定义的磁带存储池。
- *percent\_high* 设置磁盘池开始将其内容迁移到磁带池时的值。建议设置 *percent\_high* 设置为 0、以便立即开始数据迁移
- *percent\_low* 设置停止迁移到磁带池的值。建议设置 *percent\_low* 设置为 0 以清除磁盘池。

## 9. 在 TSM 服务器上，创建一个或多个磁盘卷并将其分配给磁盘池。

```
define volume SGWSDiskPool volume_name formatsize=size
```

- *SGWSDiskPool* 是磁盘池名称。
- *volume\_name* 是卷所在位置的完整路径(例如、`/var/local/arc/stage6.dsm`)、以便写入磁盘池的内容、以便为传输到磁带做好准备。
- *size* 是磁盘卷的大小、以 MB 为单位。

例如，要创建一个磁盘卷，使磁盘池的内容填满一个磁带，请在磁带卷的容量为 200 GB 时将大小值设

置为 200,000。

但是，可能需要创建多个较小大小的磁盘卷，因为 TSM 服务器可以向磁盘池中的每个卷写入数据。例如，如果磁带大小为 250 GB，请创建 25 个磁盘卷，每个卷的大小为 10 GB（10000）。

TSM 服务器会在目录中为磁盘卷预先分配空间。此操作可能需要一段时间才能完成（对于 200 GB 磁盘卷，需要三个多小时）。

## 定义域策略并注册节点

您需要为从归档节点保存的数据定义一个使用 TSM 管理类的域策略，然后注册一个节点以使用此域策略。



如果 Tivoli Storage Manager（TSM）中归档节点的客户端密码过期，则归档节点进程可能会泄漏内存。确保已配置 TSM 服务器，以便归档节点的客户端用户名 / 密码永不过期。

在 TSM 服务器上注册节点以使用归档节点（或更新现有节点）时，必须通过在注册节点命令中指定 MAXNUMMP 参数来指定节点可用于写入操作的挂载点数量。挂载点的数量通常等于分配给归档节点的磁带驱动器头的数量。在 TSM 服务器上为 MAXNUMMP 指定的数量必须至少与为归档节点的 \*ARC\* > \*目标\* > \*配置\* > \*主\* > \*最大存储会话\* 设置的值相同。该值设置为 0 或 1，因为归档节点不支持并发存储会话。

为 TSM 服务器设置的 MaxSessions 值用于控制所有客户端应用程序可向 TSM 服务器打开的最大会话数。在 TSM 上指定的 MaxSessions 值必须至少与在网络管理器中为归档节点指定的 \*ARC\* > \*目标\* > \*配置\* > \*主\* > \*会话数\* 的值相同。归档节点会同时为每个挂载点最多创建一个会话，并另外创建少量（< 5）个会话。

分配给归档节点的 TSM 节点使用自定义域策略 tsm-domain。 tsm-domain 域策略是 "standard s" 域策略的修改版本、配置为写入磁带、并将归档目标设置为 StorageGRID 系统的存储池（`SGWSDiskPool`）。



您必须使用管理权限登录到 TSM 服务器，并使用 dsmdc 工具创建和激活域策略。

## 创建并激活域策略

您必须创建一个域策略，然后将其激活，以配置 TSM 服务器以保存从归档节点发送的数据。

### 步骤

1. 创建域策略。

```
copy domain standard tsm-domain
```

2. 如果您使用的不是现有管理类，请输入以下内容之一：

```
define policyset tsm-domain standard
```

```
define mgmtclass tsm-domain standard default
```

*default* 是部署的默认管理类。

3. 创建一个副本组到相应的存储池。在一行中输入：

```
define copygroup tsm-domain standard default type=archive
destination=SGWSDiskPool retinit=event retmin=0 retver=0
```

*default* 是归档节点的默认管理类。的值 *retinit*, *retmin*, 和 *retver* 已选择此选项以反映归档节点当前使用的保留行为



请勿设置 *retinit* to *retinit=create*。正在设置 ... *retinit=create* 阻止归档节点删除内容、因为保留事件用于从TSM服务器中删除内容。

4. 将管理类分配为默认值。

```
assign defmgmtclass tsm-domain standard default
```

5. 将新策略集设置为活动。

```
activate policyset tsm-domain standard
```

请忽略输入 *activate* 命令时显示的 "no backup copy group" 警告。

6. 注册一个节点以使用在 TSM 服务器上设置的新策略。在 TSM 服务器上，输入（在一行上）：

```
register node arc-user arc-password passexp=0 domain=tsm-domain
MAXNUMMP=number-of-sessions
```

*arc-user* 和 *arc-password* 与您在归档节点上定义的客户端节点名称和密码相同，并且 *MAXNUMMP* 的值设置为为归档节点存储会话预留的磁带驱动器数量。



默认情况下，注册节点会创建一个由客户端所有者授权的管理用户 ID，并为此节点定义密码。

## 将数据迁移到StorageGRID

您可以将大量数据迁移到 StorageGRID 系统，同时使用 StorageGRID 系统执行日常操作。

下一节将指导您了解并规划将大量数据迁移到 StorageGRID 系统。本指南不是数据迁移的通用指南，也不包括执行迁移的详细步骤。请遵循本节中的准则和说明，确保在不影响日常操作的情况下将数据高效迁移到 StorageGRID 系统中，并确保 StorageGRID 系统能够正确处理迁移的数据。

- ["确认StorageGRID 系统的容量"](#)
- ["确定已迁移数据的ILM策略"](#)
- ["迁移对操作的影响"](#)
- ["计划数据迁移"](#)
- ["监控数据迁移"](#)
- ["为迁移警报创建自定义通知"](#)

## 确认 StorageGRID 系统的容量

在将大量数据迁移到 StorageGRID 系统之前，请确认 StorageGRID 系统具有处理预期卷所需的磁盘容量。

如果 StorageGRID 系统包含归档节点，并且已将迁移对象的副本保存到近线存储（例如磁带）中，请确保归档节点的存储具有足够的容量来容纳所迁移数据的预期卷。

在容量评估过程中，请查看计划迁移的对象的数据配置文件，并计算所需的磁盘容量。有关监控 StorageGRID 系统的磁盘容量的详细信息，请参见有关监控 StorageGRID 和对其进行故障排除的说明。

### 相关信息

["监控和放大；故障排除"](#)

["管理存储节点"](#)

## 确定已迁移数据的 ILM 策略

StorageGRID 系统的 ILM 策略可确定创建的副本数，副本存储到的位置以及这些副本的保留时间。ILM 策略由一组 ILM 规则组成，这些规则介绍如何筛选对象以及如何随着时间的推移管理对象数据。

根据迁移数据的使用方式以及迁移数据的要求，您可能需要为迁移的数据定义与日常操作所使用的 ILM 规则不同的唯一 ILM 规则。例如，如果日常数据管理的法规要求与迁移中包含的数据的法规要求不同，则您可能需要在不同级别的存储上为迁移的数据创建不同数量的副本。

如果可以唯一区分已迁移数据和通过日常操作保存的对象数据，则可以配置专用于已迁移数据的规则。

如果您可以使用元数据条件之一可靠地区分数据类型，则可以使用此条件定义仅适用于已迁移数据的 ILM 规则。

在开始数据迁移之前，请确保您了解 StorageGRID 系统的 ILM 策略及其如何应用于迁移的数据，并且已对 ILM 策略进行了更改并进行了测试。



如果未正确指定 ILM 策略发生原因，则可能会导致无法恢复的数据丢失。在激活 ILM 策略之前，请仔细查看对该策略所做的所有更改，以确保该策略按预期运行。

### 相关信息

["使用 ILM 管理对象"](#)

## 迁移对操作的影响

StorageGRID 系统旨在为对象存储和检索提供高效操作，并通过无缝创建对象数据和元数据的冗余副本提供出色的数据保护，防止数据丢失。

但是，必须按照本章中的说明仔细管理数据迁移，以避免对日常系统操作造成影响，或者在极端情况下，在 StorageGRID 系统发生故障时使数据面临丢失风险。

迁移大量数据会给系统带来额外的负载。当 StorageGRID 系统负载过重时，它对存储和检索对象的请求响应速度较慢。这可能会干扰日常操作不可或缺的存储和检索请求。迁移还可以发生原因 解决其他操作问题。例如，

当存储节点接近容量时，由于批量载入而产生的大量间歇性负载可以对存储节点进行发生原因，使其在只读和读写之间循环，从而生成通知。

如果负载仍然繁重，则可以为 StorageGRID 系统必须执行的各种操作开发队列，以确保对象数据和元数据完全冗余。

必须按照本文档中的准则仔细管理数据迁移，以确保 StorageGRID 系统在迁移期间安全高效地运行。迁移数据时，请批量载入对象或持续限制载入。然后，持续监控 StorageGRID 系统，以确保不超过各种属性值。

## 计划数据迁移

避免在核心运行时间迁移数据。将数据迁移限制为晚上，周末以及系统使用率较低的其他时间。

如果可能，请勿在活动频繁期间计划数据迁移。但是，如果完全避免高活动期限不可行，只要您密切监控相关属性并在其超过可接受值时采取措施，就可以安全地继续操作。

## 相关信息

["监控数据迁移"](#)

## 监控数据迁移

必须根据需要监控和调整数据迁移、以确保在所需时间内根据 ILM 策略放置数据。

此表列出了在数据迁移期间必须监控的属性及其所代表的问题。

如果您使用具有速率限制的流量分类策略来限制载入，则可以结合下表所述的统计信息来监控观察到的速率，并根据需要降低这些限制。

监控	Description
等待 ILM 评估的对象数量	<ol style="list-style-type: none"><li>1. 选择*支持*&gt;*工具*&gt;*网格拓扑*。</li><li>2. 选择*deployment* <b>Overview</b> * Main*。</li><li>3. 在 "ILM Activity" 部分中，监控为以下属性显示的对象数量：<ul style="list-style-type: none"><li>◦ *正在等待 - 全部 (XQUZ) *：等待 ILM 评估的对象总数。</li><li>◦ *正在等待 - 客户端 (XQZ) *：等待通过客户端操作（例如载入）进行 ILM 评估的对象总数。</li></ul></li><li>4. 如果为其中任一属性显示的对象数量超过 100,000 个，请限制对象的载入速率，以减少 StorageGRID 系统上的负载。</li></ol>
目标归档系统的存储容量	如果 ILM 策略将已迁移数据的副本保存到目标归档存储系统（磁带或云），请监控目标归档存储系统的容量，以确保已迁移数据具有足够的容量。
归档节点* ARC/存储	如果触发了针对 *存储故障 (ARVF) * 属性的警报，则目标归档存储系统可能已达到容量。检查目标归档存储系统并解决触发警报的任何问题。

为迁移警报创建自定义通知

如果某些值超过建议的阈值、您可能希望StorageGRID 向负责监控迁移的系统管理员发送警报通知或警报(传统系统)通知。

您需要的内容

- 您必须使用支持的浏览器登录到网格管理器。
- 您必须具有特定的访问权限。
- 您必须已为警报(或警报)通知配置电子邮件设置。

步骤

1. 为要在数据迁移期间监控的每个Prometheus指标或StorageGRID 属性创建自定义警报规则或全局自定义警报。

警报将根据Prometheus指标值触发。根据属性值触发警报。有关详细信息、请参见StorageGRID 监控和故障排除说明。

2. 数据迁移完成后、禁用自定义警报规则或全局自定义警报。

请注意、全局自定义警报会覆盖默认警报。

相关信息

["监控和放大；故障排除"](#)

## 使用 ILM 管理对象

了解如何使用信息生命周期规则和策略管理对象、以及如何使用S3对象锁定来遵守对象保留法规。

- ["通过信息生命周期管理管理对象"](#)
- ["使用S3对象锁定管理对象"](#)
- ["ILM 规则和策略示例"](#)

通过信息生命周期管理管理对象

您可以通过配置信息生命周期管理（ILM）规则和策略来管理 StorageGRID 系统中的对象。ILM 规则和策略指示 StorageGRID 如何创建和分发对象数据的副本，以及如何随着时间的推移管理这些副本。

设计和实施 ILM 规则和 ILM 策略需要仔细规划。您必须了解操作要求， StorageGRID 系统的拓扑结构，对象保护需求以及可用存储类型。然后，您必须确定希望如何复制，分发和存储不同类型的对象。

- ["ILM 如何在对象的整个生命周期内运行"](#)
- ["什么是 ILM 策略"](#)
- ["什么是 ILM 规则"](#)



- "创建存储级别、存储池、EC配置文件和区域"
- "创建ILM规则"
- "创建ILM策略"
- "使用ILM规则和ILM策略"

## ILM 如何在对象的整个生命周期内运行

了解 StorageGRID 如何在对象生命周期的每个阶段使用 ILM 管理对象，有助于您设计更有效的策略。

- \* 载入 \*：当 S3 或 Swift 客户端应用程序建立连接以将对象保存到 StorageGRID 系统时，载入开始；当 StorageGRID 向客户端返回 "ingest successful" 消息时，载入完成。根据 ILM 要求的指定方式，在载入期间通过立即应用 ILM 指令（同步放置）或创建临时副本并稍后应用 ILM（双提交）来保护对象数据。
- \* 副本管理 \*：创建 ILM 放置说明中指定的对象副本数量和类型后，StorageGRID 可管理对象位置并防止对象丢失。
  - ILM 扫描和评估：StorageGRID 会持续扫描网格中存储的对象列表，并检查当前副本是否符合 ILM 要求。如果需要不同类型，数字或位置的对象副本，StorageGRID 会根据需要创建，删除或移动副本。
  - 后台验证：StorageGRID 持续执行后台验证以检查对象数据的完整性。如果发现问题，StorageGRID 会自动在满足当前 ILM 要求的位置创建一个新的对象副本或替换的擦除编码对象片段。请参见有关 StorageGRID 监控和故障排除的说明。
- \* 对象删除 \*：从 StorageGRID 系统中删除所有副本后，对象管理将结束。可以根据客户端的删除请求删除对象，也可以通过 ILM 删除对象或因 S3 存储分段生命周期到期而删除对象。



如果已启用 S3 对象锁定的存储分段中的对象处于合法保留状态，或者已指定保留日期但尚未满足，则无法删除这些对象。

该图总结了 ILM 在对象的整个生命周期中的运行方式。

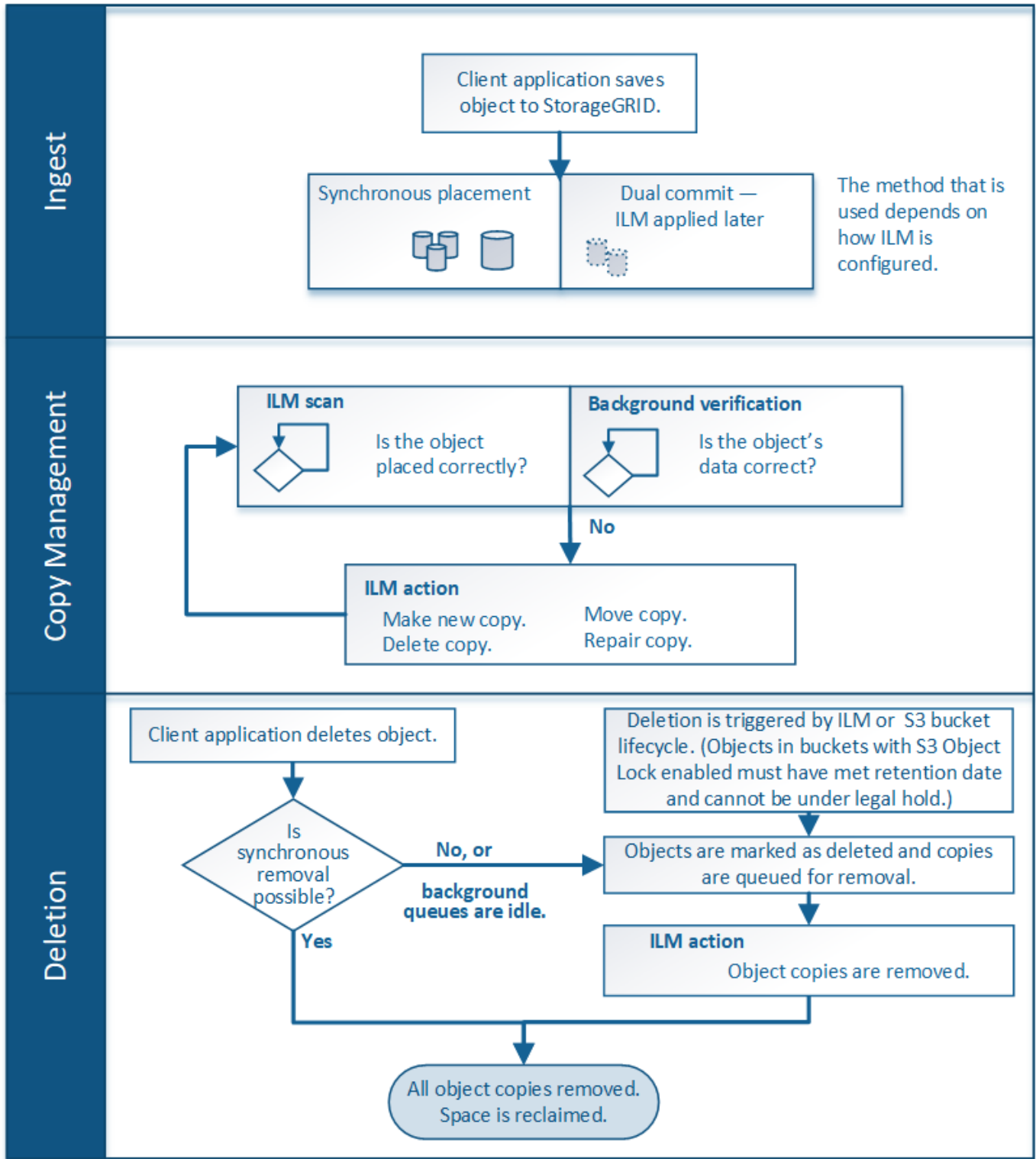

相关信息

"监控和放大；故障排除"

如何载入对象

StorageGRID 通过执行同步放置或执行与对象匹配的ILM规则中指定的双提交来在载入期间保护对象。

当S3或Swift客户端将对象存储到网格时、StorageGRID 将使用以下两种方法之一载入对象：

- 同步放置：StorageGRID 会立即创建满足ILM要求所需的所有对象副本。创建所有副本后、StorageGRID 会向客户端发送“ingest successful”消息。

如果StorageGRID 无法立即创建所有对象副本(例如、由于所需位置暂时不可用)、则它会向客户端发送“ingest failed”消息、或者、它会回退到创建临时对象副本并稍后评估ILM、具体取决于您在创建ILM规则时所做的选择。

- 双提交：StorageGRID 会立即为该对象创建两个中间副本、每个副本位于不同的存储节点上、并向客户端发送“ingest successful”消息。然后、StorageGRID 会将对象排队以进行ILM评估。

在StorageGRID 执行ILM评估时、它会首先检查临时副本是否满足ILM规则中的放置说明。例如、这两个中间副本可能满足双副本ILM规则中的说明、但它们不符合纠删编码规则中的说明。如果临时副本不符合ILM指令、StorageGRID 将创建新的对象副本并删除不需要的任何临时副本。

如果StorageGRID 无法创建两个中间副本(例如、如果网络问题描述 阻止创建第二个副本)、则StorageGRID 不会重试。载入失败。



S3或Swift客户端可以指定StorageGRID 在载入时通过指定创建一个临时副本 REDUCED\_REDUNDANCY 存储类。有关详细信息、请参见实施S3或Swift客户端的说明。

默认情况下、StorageGRID 使用同步放置在载入期间保护对象。

相关信息

["用于载入的数据保护选项"](#)

["使用 S3"](#)

["使用 Swift"](#)

用于载入的数据保护选项

创建 ILM 规则时，您可以指定以下三个选项之一来在载入时保护对象：双提交，平衡或严格。根据您的选择，StorageGRID 会创建临时副本并将对象排队，以便稍后进行 ILM 评估，或者使用同步放置并立即创建副本以满足 ILM 要求。

双提交

选择双提交选项后，StorageGRID 会立即在两个不同的存储节点上创建临时对象副本，并向客户端返回“ingest successful”消息。对象将排队等待 ILM 评估，满足规则放置说明的副本将在稍后创建。

何时使用双提交选项

在以下任一情况下，请使用双提交选项：

- 您正在使用多站点 ILM 规则，客户端载入延迟是您的主要考虑因素。使用双提交时，您必须确保网格可以在不满足 ILM 要求的情况下执行创建和删除双提交副本的额外工作。具体而言：
  - 网格上的负载必须足够低，以防止 ILM 积压。

- 网格必须具有多余的硬件资源（ IOPS ， CPU ， 内存，网络带宽等）。
- 您正在使用多站点 ILM 规则，并且站点之间的 WAN 连接通常具有较高的延迟或有限的带宽。在这种情况下，使用双提交选项有助于防止客户端超时。在选择双提交选项之前，您应使用实际工作负载测试客户端应用程序。

## 严格

如果选择 **strict** 选项，则 StorageGRID 会在载入时使用同步放置，并立即创建规则放置说明中指定的所有对象副本。如果 StorageGRID 无法创建所有副本，则载入将失败，例如，因为所需存储位置暂时不可用。客户端必须重试此操作。

### 何时使用 **strict** 选项

如果您在操作或法规要求中要求仅将对象立即存储在 ILM 规则中所述的位置，请使用 **strict** 选项。例如，要满足法规要求，您可能需要使用 **strict** 选项和 Location Constrict 高级筛选器来保证对象永远不会存储在特定数据中心。

### "示例 5：用于严格载入行为的 ILM 规则和策略"

## 平衡

选择 **Balified** 选项时，StorageGRID 还会在载入时使用同步放置，并立即创建规则放置说明中指定的所有副本。与 **strict** 选项不同，如果 StorageGRID 无法立即创建所有副本，则会改用双提交。

### 何时使用平衡选项

使用平衡选项可实现数据保护，网格性能和载入成功的最佳组合。平衡是 ILM 规则向导中的默认选项。

### 三个载入选项的流程图

此流程图显示了使用这些载入选项之一的 ILM 规则对对象进行匹配时会发生什么情况。

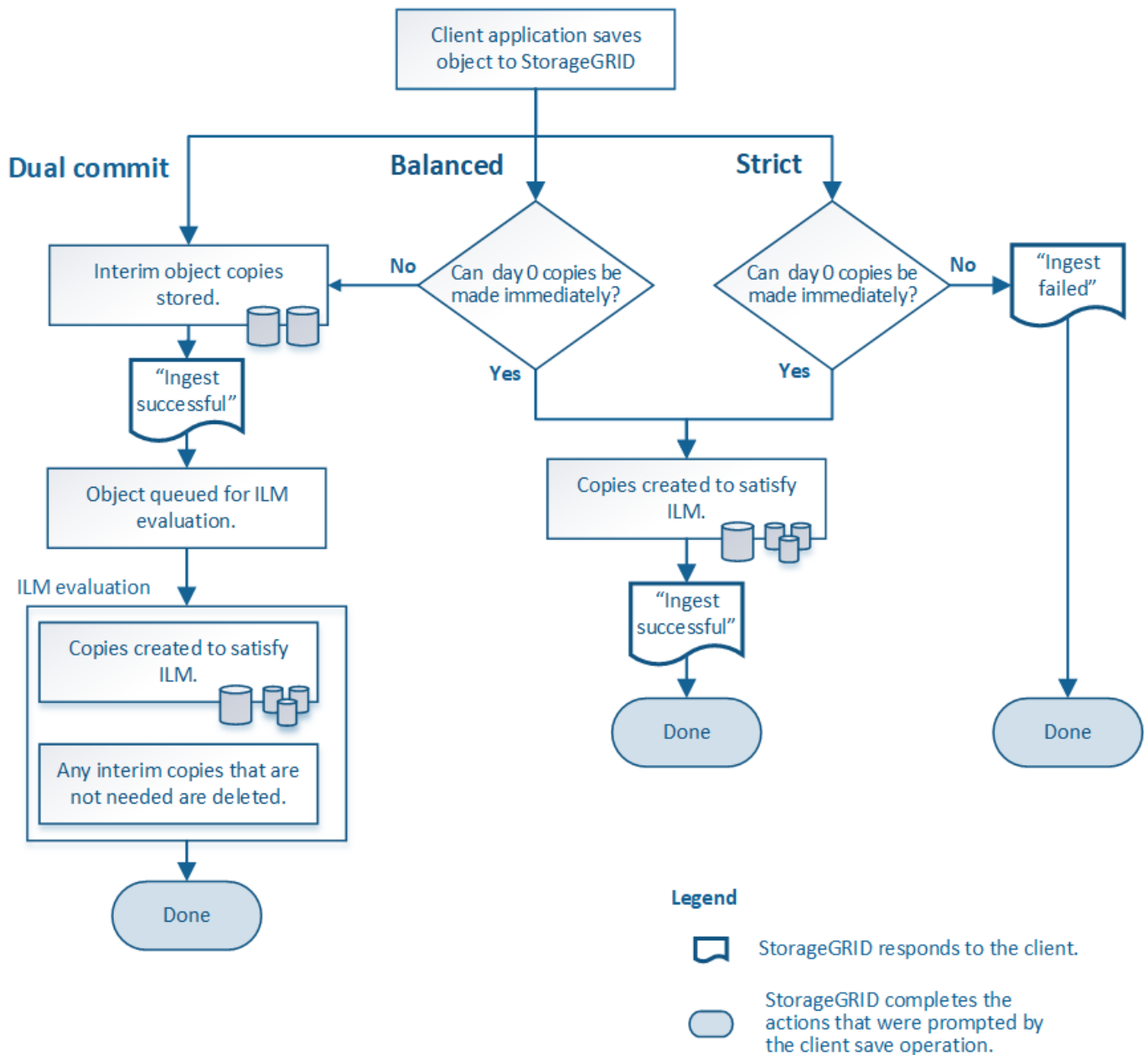

相关信息

["如何载入对象"](#)

数据保护选项的优势，劣势和限制

了解在载入时保护数据的三个选项（平衡，严格或双重提交）中每一个选项的优缺点有助于您确定要为 ILM 规则选择哪个选项。

平衡而严格的选项的优势

与在载入期间创建临时副本的双提交相比，这两个同步放置选项具有以下优势：

- **\* 更好的数据安全性 \***：对象数据会按照 ILM 规则放置说明中的说明立即受到保护，可以对其进行配置，以防止出现多种故障情况，包括多个存储位置发生故障。双提交只能防止丢失一个本地副本。

- \* 更高效的网格操作 \*：每个对象仅在载入时进行一次处理。由于 StorageGRID 系统不需要跟踪或删除中间副本，因此处理负载较低，数据库空间占用较少。
- \* (平衡) 建议 \*：平衡选项可提供最佳 ILM 效率。除非需要严格的载入行为或网格满足用于双提交的所有标准，否则建议使用 `balanced` 选项。
- \* (严格) 对象位置的确定性 \*：`strict` 选项可确保根据 ILM 规则中的放置说明立即存储对象。

### 平衡而严格的选项的缺点

与双提交相比，平衡和严格选项存在一些缺点：

- \* 客户端载入时间更长 \*：客户端载入延迟可能更长。使用平衡和严格的选项时，在创建和存储所有纠删编码的片段或复制的副本之前，不会向客户端返回 `"ingest successful"` 消息。但是，对象数据很可能会更快地到达最终放置位置。
- \* (严格) 更高的载入失败率 \*：使用 `strict` 选项时，只要 StorageGRID 无法立即创建 ILM 规则中指定的所有副本，载入就会失败。如果所需存储位置暂时脱机或网络问题发生原因在站点之间复制对象时出现延迟，则可能会出现较高的载入失败率。
- 在某些情况下 \* (严格) S3 多部分上传放置可能与预期不同 \*：严格地说，您希望对象按照 ILM 规则的说明放置，或者载入操作失败。但是，如果使用 S3 多部分上传，则会在载入对象时对 ILM 的每个部分进行评估，并在多部分上传完成后对整个对象进行评估。在以下情况下，这可能会导致放置方式与您预期不同：
  - \* 如果在 S3 多部分上传过程中 ILM 发生变化 \*：由于每个部件都是根据在载入部件时处于活动状态的规则放置的，因此在多部分上传完成后，对象的某些部分可能不符合当前的 ILM 要求。在这些情况下，对象的载入不会失败。相反，未正确放置的任何部件将排队等待 ILM 重新评估，并稍后移动到正确的位置。
  - \* 当 ILM 规则按大小筛选时 \*：在评估某个部件的 ILM 时，StorageGRID 会按部件的大小进行筛选，而不是按对象的大小进行筛选。这意味着，对象的某些部分可以存储在在不满足整个对象的 ILM 要求的位置。例如，如果规则指定所有 10 GB 或更大的对象都存储在 DC1 中，而所有较小的对象存储在 DC2 中，则在载入时，10 部分多部分上传的每个 1 GB 部分都存储在 DC2 中。评估对象的 ILM 时，对象的所有部分都会移至 DC1。
- \* (严格) 更新对象标记或元数据后，如果无法进行新要求的放置，则载入不会失败 \*：严格地说，您希望按照 ILM 规则的说明放置对象，或者使载入失败。但是，在更新网格中已存储的对象的元数据或标记时，不会重新载入该对象。这意味着，更新触发的任何对象放置更改都不会立即进行。如果通过正常后台 ILM 流程重新评估 ILM，则会进行放置更改。如果无法进行所需的放置更改（例如，由于新需要的位置不可用），则更新后的对象将保留其当前放置位置，直到可以进行放置更改为止。

### 具有平衡或严格选项的对象放置限制

对于具有以下任一放置说明的 ILM 规则，不能使用平衡或严格选项：

- 第 0 天放置在云存储池中。
- 在第 0 天放置在归档节点中。
- 当规则将用户定义的创建时间作为参考时间时，将放置在云存储池或归档节点中。

之所以存在这些限制，是因为 StorageGRID 无法同步向云存储池或归档节点创建副本，并且用户定义的创建时间可以解决为当前问题。

### ILM 规则和一致性控制如何交互以影响数据保护

ILM 规则和一致性控制选项都会影响对象的保护方式。这些设置可以进行交互。

例如，为 ILM 规则选择的载入行为会影响对象副本的初始放置，而存储对象时使用的一致性控制则会影响对象元数据的初始放置。由于 StorageGRID 需要访问对象的元数据及其数据来满足客户端请求，因此为一致性级别和载入行为选择匹配的保护级别可以提供更好的初始数据保护和更可预测的系统响应。

下面简要总结了 StorageGRID 中提供的一致性控制：

- \* 全部 \*：所有节点均立即接收对象元数据，否则请求将失败。
- \* 强 - 全局 \*：对象元数据会立即分发到所有站点。保证所有站点中所有客户端请求的写入后读一致性。
- \* 强站点 \*：对象元数据会立即分发到站点上的其他节点。保证站点内所有客户端请求的写入后读一致性。
- \* 读后新写入 \*：为新对象提供读后写入一致性，并最终为对象更新提供一致性。提供高可用性和数据保护保证。
- \* 可用 \*（机头操作的最终一致性）：与 read-after-new-write 一致性级别相同，但仅为机头操作提供最终一致性。



在选择一致性级别之前，请阅读有关创建 S3 或 Swift 客户端应用程序的说明中的这些设置的完整问题描述。在更改默认值之前，您应了解其优势和限制。

### 一致性控制和 ILM 规则如何交互的示例

假设您有一个双站点网络，其中包含以下 ILM 规则和以下一致性级别设置：

- \* ILM 规则 \*：创建两个对象副本，一个在本地站点，一个在远程站点。此时将选择严格的载入行为。
- \* 一致性级别 \*：strong-global（对象元数据会立即分发到所有站点。）

当客户端将对象存储到网格时，StorageGRID 会创建两个对象副本并将元数据分发到两个站点，然后再向客户端返回成功。

在载入成功消息时，此对象将受到完全保护，不会丢失。例如，如果本地站点在载入后不久丢失，则远程站点上仍存在对象数据和对象元数据的副本。此对象完全可检索。

如果您改用相同的 ILM 规则和 strong-site 一致性级别，则在将对象数据复制到远程站点之后，在将对象元数据分发到该远程站点之前，客户端可能会收到一条成功消息。在这种情况下，对象元数据的保护级别与对象数据的保护级别不匹配。如果本地站点在载入后不久丢失，则对象元数据将丢失。无法检索此对象。

一致性级别和 ILM 规则之间的关系可能很复杂。如需帮助，请联系 NetApp。

### 相关信息

["什么是复制"](#)

["什么是纠删编码"](#)

["什么是纠删编码方案"](#)

["示例 5：用于严格载入行为的 ILM 规则和策略"](#)

["使用 S3"](#)

["使用 Swift"](#)

StorageGRID 可以通过存储复制的副本或存储经过纠删编码的副本来防止对象丢失。您可以在ILM规则的放置说明中指定要创建的副本类型。

- "什么是复制"
- "为什么不应使用单副本复制"
- "什么是纠删编码"
- "什么是纠删编码方案"
- "纠删编码的优势，劣势和要求"

### 什么是复制

复制是 StorageGRID 用于存储对象数据的两种方法之一。当对象与使用复制的 ILM 规则匹配时，系统会为对象数据创建精确副本，并将这些副本存储在存储节点或归档节点上。

在配置创建复制副本的 ILM 规则时，您可以指定应创建多少个副本，这些副本应放置在何处以及应将这些副本存储在每个位置的时间长度。

在以下示例中，ILM 规则指定将每个对象的两个复制副本放置在包含三个存储节点的存储池中。

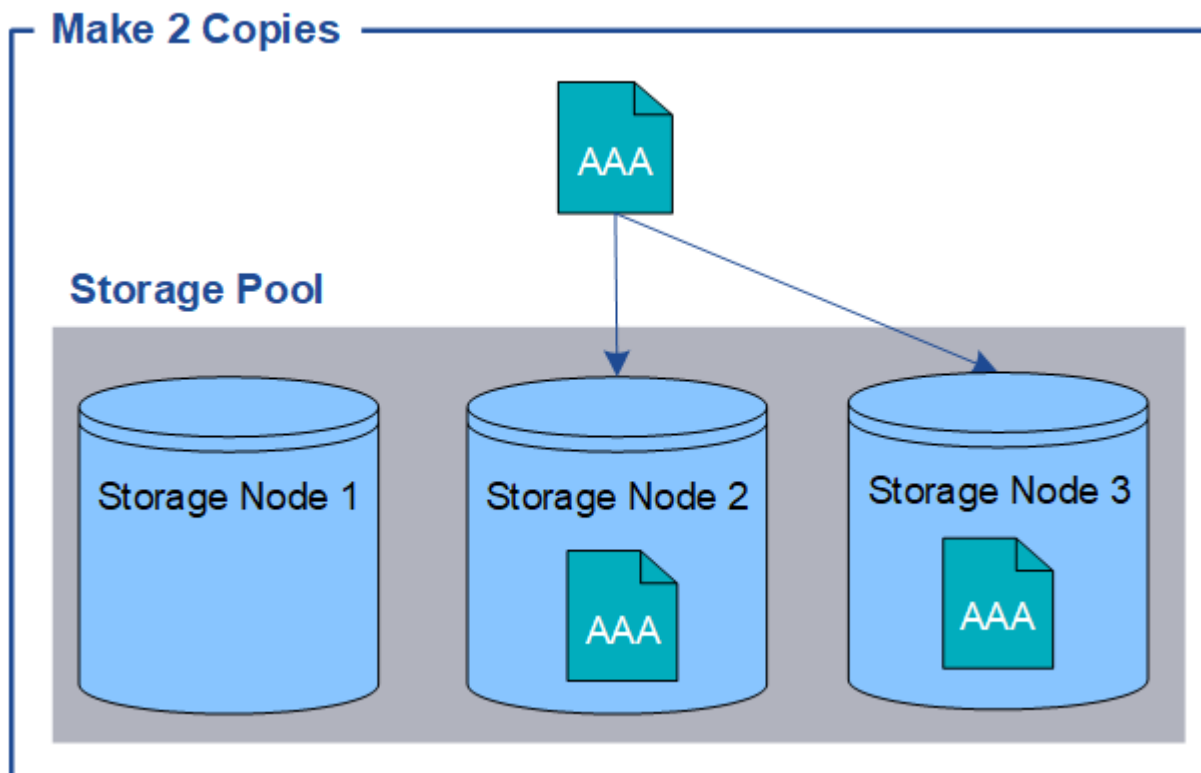

当 StorageGRID 将对象与此规则匹配时，它会为该对象创建两个副本，并将每个副本放置在存储池中的不同存储节点上。这两个副本可以放置在三个可用存储节点中的任意两个上。在这种情况下，规则会将对象副本放置在存储节点 2 和 3 上。由于有两个副本，因此，如果存储池中的任何节点出现故障，可以检索此对象。





StorageGRID 只能在任何给定存储节点上存储一个对象的一个复制副本。如果您的网格包含三个存储节点，并且您创建了一个 4 副本 ILM 规则，则只会创建三个副本—每个存储节点一个副本。系统将触发 \* 无法实现 ILM 放置 \* 警报，以指示无法完全应用 ILM 规则。

相关信息

["什么是存储池"](#)

["使用多个存储池进行跨站点复制"](#)

为什么不应使用单副本复制

在创建 ILM 规则以创建复制副本时，您应始终在放置说明中指定至少两个副本，以便在任意时间段内使用。



请勿使用仅在任意时间段创建一个复制副本的 ILM 规则。如果某个对象只存在一个复制副本，则在存储节点出现故障或出现严重错误时，该对象将丢失。在升级等维护过程中，您还会暂时失去对对象的访问权限。

在以下示例中，Make 1 Copy ILM 规则指定将对象的一个复制副本放置在包含三个存储节点的存储池中。如果载入的对象与此规则匹配，则 StorageGRID 仅会在一个存储节点上放置一个副本。

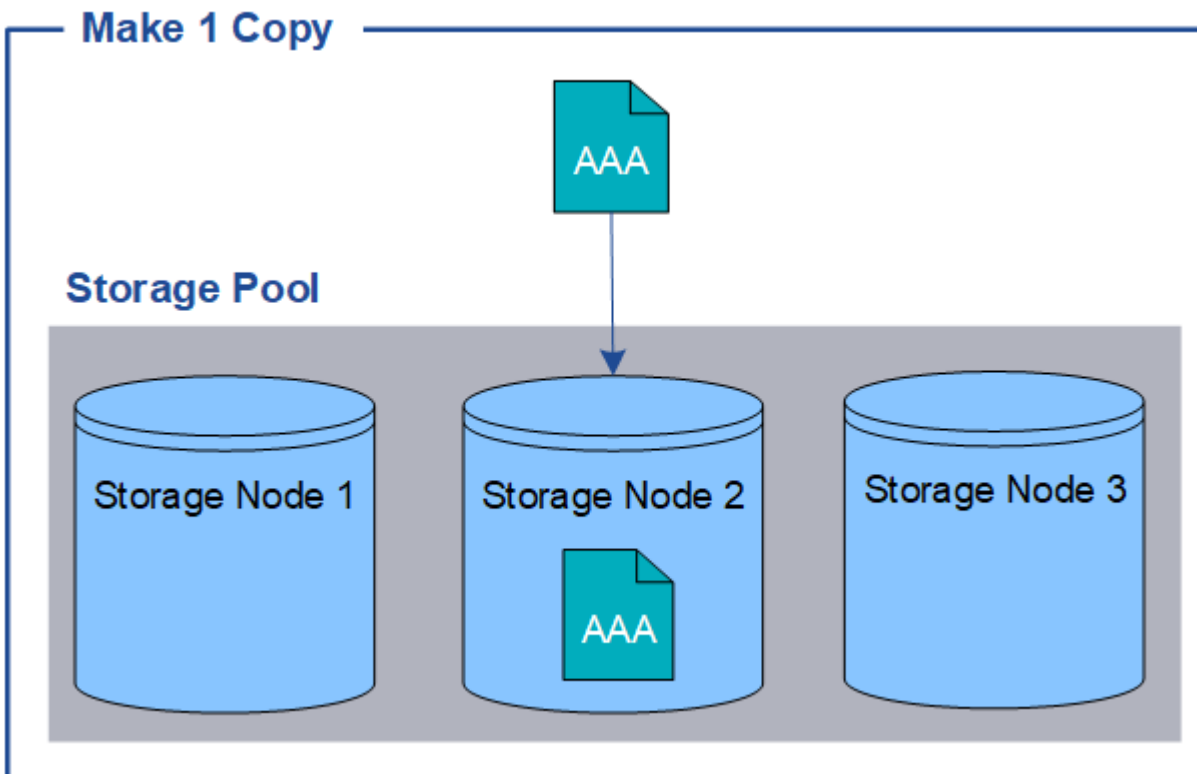

如果 ILM 规则仅创建一个对象的一个复制副本，则在存储节点不可用时，此对象将无法访问。在此示例中，只要存储节点 2 脱机，例如在升级或其他维护操作步骤 期间，您将暂时无法访问对象 AAA。如果存储节点 2 发生故障，您将完全丢失对象 AAA。

## Make 1 Copy

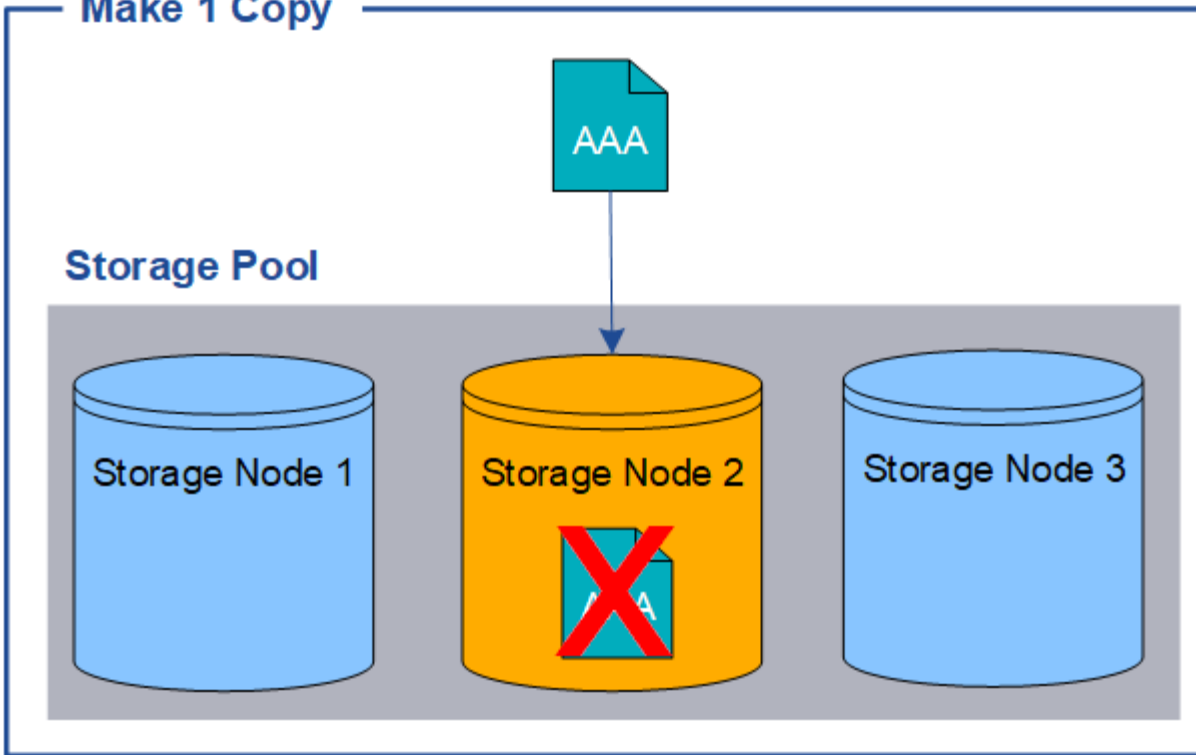

为了避免丢失对象数据，您应始终为要通过复制保护的所有对象创建至少两个副本。如果存在两个或更多副本，则在一个存储节点出现故障或脱机时，您仍可以访问此对象。

## Make 2 Copies

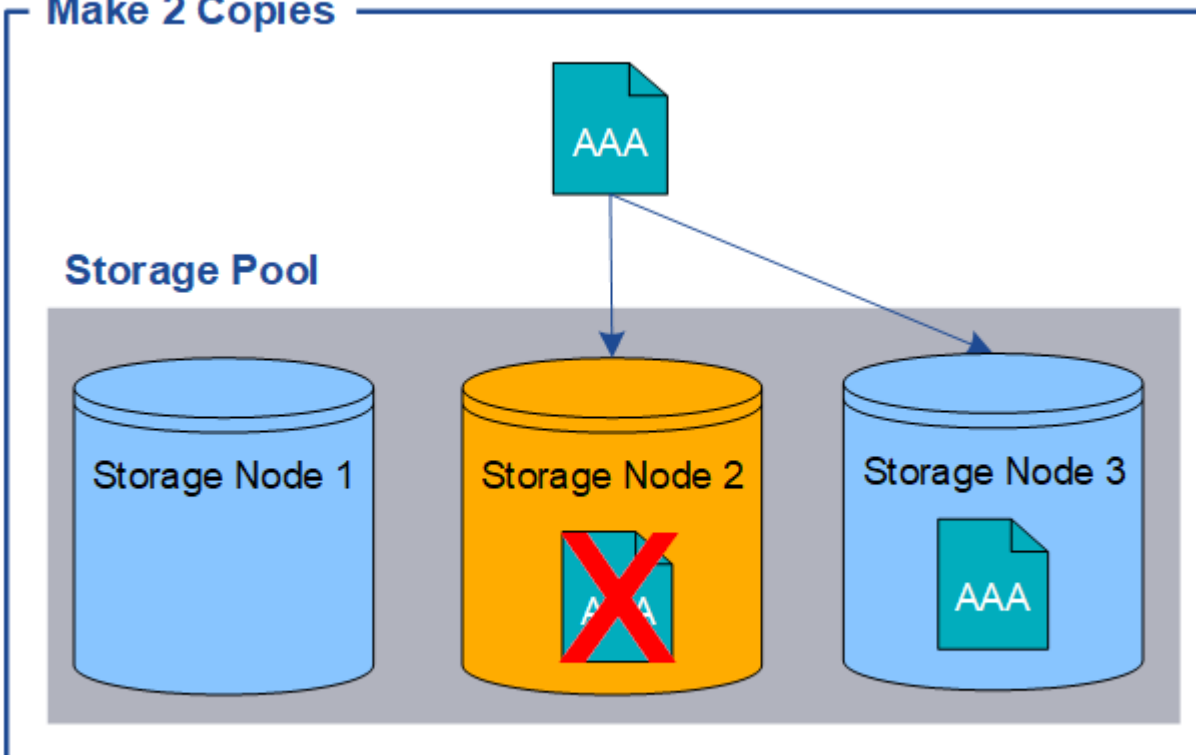

## 什么是纠删编码

纠删编码是 StorageGRID 存储对象数据的第二种方法。如果 StorageGRID 将对象与配置为创建纠删编码副本的 ILM 规则匹配，则会将对象数据分段为数据片段，计算额外的奇偶校验片段，并将每个片段存储在不同的存储节点上。访问某个对象时，系统会使用存储的片段重新组合该对象。如果数据或奇偶校验片段损坏或丢失，则纠删编码算法可以使用剩余数据和奇偶校验片段的子集重新创建该片段。

以下示例说明了如何对对象数据使用纠删编码算法。在此示例中，ILM 规则使用 4+2 纠删编码方案。每个对象都会被划分为四个相等的数据片段，并根据对象数据计算两个奇偶校验片段。六个片段中的每个片段都存储在三个数据中心站点的不同节点上，以便为节点故障或站点丢失提供数据保护。

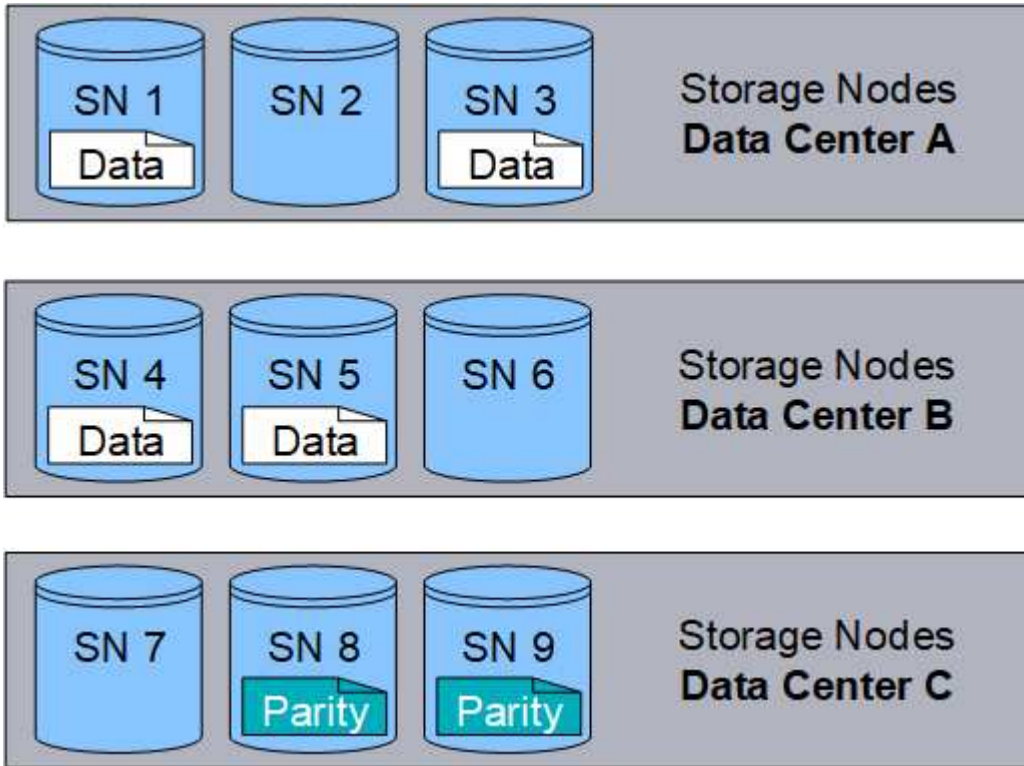

4+2 纠删编码方案至少需要九个存储节点，三个不同站点中的每个站点各有三个存储节点。只要六个片段中的任意四个（数据或奇偶校验）仍然可用，就可以检索对象。最多可以丢失两个片段，而不会丢失对象数据。如果整个数据中心站点丢失，只要所有其他片段仍可访问，仍可检索或修复对象。

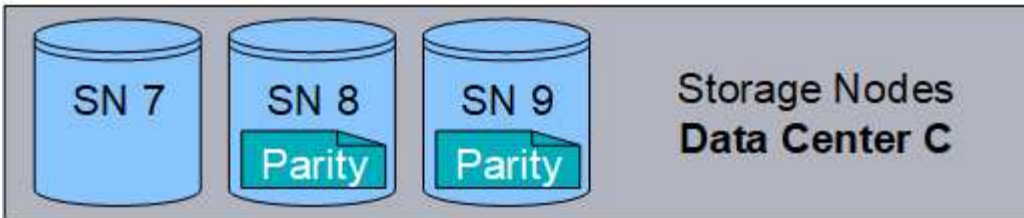
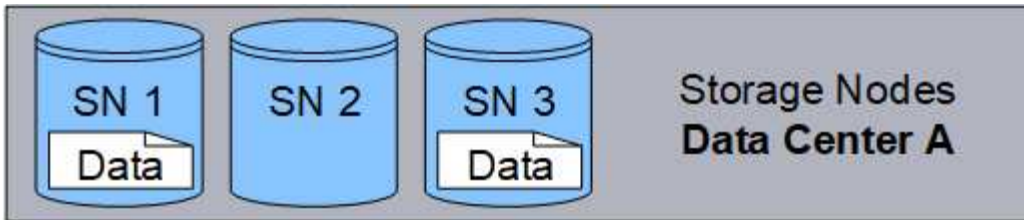

如果丢失两个以上的存储节点，则无法检索此对象。

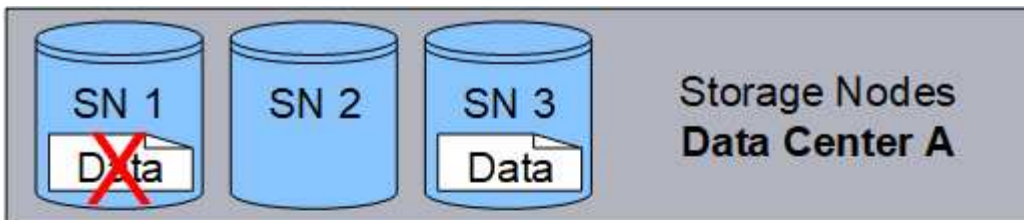

相关信息

["什么是存储池"](#)

["什么是纠删编码方案"](#)

## "配置擦除编码配置文件"

### 什么是纠删编码方案

为 ILM 规则配置纠删编码配置文件时，您可以根据计划使用的存储池中的存储节点和站点数量选择可用的纠删编码方案。纠删编码方案可控制为每个对象创建的数据片段数量和奇偶校验片段数量。

StorageGRID 系统使用 Reed-Solomon 纠删编码算法。该算法会将对象分段为  $k$  数据片段，并计算  $m$  奇偶校验片段。 $k + m = n$  个片段分布在  $n$  个存储节点上，以提供数据保护。一个对象最多可承受丢失或损坏的碎片。检索或修复对象需要  $K$  个片段。

在配置擦除编码配置文件时，请对存储池遵循以下准则：

- 存储池必须包含三个或更多站点，或者只包含一个站点。



如果存储池包含两个站点，则无法配置擦除编码配置文件。

- [包含三个或更多站点的存储池的纠删编码方案](#)
- [单站点存储池的纠删编码方案](#)
- 请勿使用默认存储池，所有存储节点或包含默认站点的存储池所有站点。
- 存储池应至少包含  $k+m+1$  个存储节点。

所需的最小存储节点数为  $k+m$ 。但是，如果所需的存储节点暂时不可用，则至少添加一个存储节点有助于防止载入失败或 ILM 回退。

擦除编码方案的存储开销是通过将奇偶校验片段数 ( $m$ ) 除以数据片段数 ( $k$ ) 计算得出的。您可以使用存储开销计算每个擦除编码对象所需的磁盘空间量：

$$\text{disk space} = \text{object size} + (\text{object size} * \text{storage overhead})$$

例如，如果使用 4+2 方案存储一个 10 MB 的对象（存储开销为 50%），则该对象将占用 15 MB 的网格存储。如果使用 6+2 方案存储同一个 10 MB 对象（存储开销为 33%），则该对象将占用大约 13.3 MB 的空间。

选择总值最低的纠删编码方案  $k+m$ ，以满足您的需求。碎片数量较少的纠删编码方案在计算方面总体上效率更高，因为每个对象创建和分布（或检索）的碎片数量较少，由于碎片大小较大，性能可能会更高，并且在需要更多存储时，扩展中添加的节点可能会更少。（有关规划存储扩展的信息，请参见有关扩展 StorageGRID 的说明。）

### 包含三个或更多站点的存储池的纠删编码方案

下表介绍了 StorageGRID 当前支持的纠删编码方案，该方案适用于包含三个或更多站点的存储池。所有这些方案均可提供站点丢失保护。一个站点可能会丢失，但对象仍可访问。

对于提供站点丢失保护的纠删编码方案，存储池中的建议存储节点数超过  $k+m+1$ ，因为每个站点至少需要三个存储节点。

纠删编码方案 ( $k+m$ )	已部署站点的最小数量	每个站点的建议存储节点数	建议的存储节点总数	站点丢失保护?	存储开销
4+2	3.	3.	9	是的。	50%
6+2	4.	3.	12	是的。	33%
8+2	5.	3.	15	是的。	25%
6+3.	3.	4.	12	是的。	50%
9+3.	4.	4.	16.	是的。	33%
2+1	3.	3.	9	是的。	50%
4+1	5.	3.	15	是的。	25%
6+1	7.	3.	21	是的。	17%
7+5.	3.	5.	15	是的。	71%



StorageGRID 要求每个站点至少有三个存储节点。要使用 7+5 方案，每个站点至少需要四个存储节点。建议每个站点使用五个存储节点。

在选择提供站点保护的纠删编码方案时，请平衡以下因素的相对重要性：

- \* 碎片数量 \*：当碎片总数减少时，性能和扩展灵活性通常会提高。
- \* 容错 \*：容错可通过包含更多奇偶校验分段来提高（即，当  $m$  的值较高时）。
- \* 网络流量 \*：从故障中恢复时，使用包含更多片段的方案（即  $k+m$  的总数更高）会创建更多网络流量。
- \* 存储开销 \*：开销较高的方案需要每个对象更多的存储空间。

例如，在选择 4+2 方案和 6+3 方案（两者都有 50% 的存储开销）时，如果需要额外的容错功能，请选择 6+3 方案。如果网络资源受限，请选择 4+2 方案。如果所有其他因素相等，请选择 4+2，因为其碎片总数较低。



如果您不确定要使用的方案，请选择 4+2 或 6+3，或者联系技术支持。

### 单站点存储池的纠删编码方案

单站点存储池支持为三个或更多站点定义的所有纠删编码方案，但前提是该站点具有足够的存储节点。

所需的最小存储节点数为  $k+m$ ，但建议使用具有  $k+m+1$  存储节点的存储池。例如，2+1 纠删编码方案要求一个存储池至少包含三个存储节点，但建议使用四个存储节点。

纠删编码方案 (k+m)	存储节点的最小数量	建议的存储节点数	存储开销
4+2	6.	7.	50%
6+2	8.	9	33%
8+2	10	11.	25%
6+3.	9	10	50%
9+3.	12	13	33%
2+1	3.	4.	50%
4+1	5.	6.	25%
6+1	7.	8.	17%
7+5.	12	13	71%

相关信息

["扩展网格"](#)

纠删编码的优势，劣势和要求

在决定是使用复制还是纠删编码来保护对象数据不会丢失之前，您应了解纠删编码的优点，缺点和要求。

纠删编码的优势

与复制相比，纠删编码可提高可靠性，可用性和存储效率。

- **\* 可靠性 \***：可靠性通过容错来衡量—即，在不丢失数据的情况下可以同时发生的故障数量。通过复制，多个相同的副本会存储在不同的节点上以及不同的站点上。通过纠删编码，对象会编码为数据和奇偶校验片段，并分布在多个节点和站点上。这种分散方式可同时提供站点和节点故障保护。与复制相比，纠删编码可提高可靠性，而存储成本相当。
- **\* 可用性 \***：可用性可定义为在存储节点出现故障或无法访问时检索对象的功能。与复制相比，纠删编码可以以相当的存储成本提高可用性。
- **\* 存储效率 \***：对于相似级别的可用性和可靠性，通过纠删编码保护的對象比通过复制保护的相同对象占用的磁盘空间更少。例如，复制到两个站点的 10 MB 对象会占用 20 MB 的磁盘空间（两个副本），而采用 6+3 纠删编码方案在三个站点之间进行纠删编码的对象只会占用 15 MB 的磁盘空间。



擦除编码对象的磁盘空间计算为对象大小加上存储开销。存储开销百分比是奇偶校验片段数除以数据片段数。

## 纠删编码的缺点

与复制相比，纠删编码具有以下缺点：

- 需要增加存储节点和站点的数量。例如，如果使用纠删编码方案 6+3，则必须在三个不同站点至少要有三个存储节点。相比之下，如果只复制对象数据，则每个副本只需要一个存储节点。
- 存储扩展的成本和复杂性增加。要扩展使用复制的部署，只需在创建对象副本的每个位置添加存储容量即可。要扩展使用纠删编码的部署，您必须同时考虑使用的纠删编码方案以及现有存储节点的容量。例如，如果您等待现有节点达到 100% 全满，则必须至少添加  $k+m$  存储节点，但如果在现有节点达到 70% 全满时进行扩展，则可以为每个站点添加两个节点，同时仍可最大程度地提高可用存储容量。有关详细信息、请参见有关扩展StorageGRID 的说明。
- 在分布在不同地理位置的站点之间使用纠删编码时，检索延迟会增加。与在本地复制并提供的对象（客户端连接的同一站点）相比，通过 WAN 连接检索经过纠删编码并分布在远程站点上的对象的对象片段所需时间更长。
- 在地理位置分散的站点之间使用纠删编码时，检索和修复的 WAN 网络流量使用率较高，尤其是频繁检索的对象或通过 WAN 网络连接进行对象修复。
- 当您在站点间使用纠删编码时，最大对象吞吐量会随着站点间网络延迟的增加而急剧下降。这一减少是由于 TCP 网络吞吐量相应减少，从而影响 StorageGRID 系统存储和检索对象片段的速度。
- 提高计算资源的利用率。

## 何时使用纠删编码

纠删编码最适合以下要求：

- 大于1 MB的对象。



由于管理与纠删编码副本关联的片段数量会产生开销、因此请勿对200 KB或更小的对象使用纠删编码。

- 长期或冷存储，用于存储不经常检索的内容。
- 高数据可用性和可靠性。
- 防止发生完整的站点和节点故障。
- 存储效率。
- 需要高效数据保护的单站点部署，只需一个纠删编码副本，而不是多个复制副本。
- 站点间延迟小于 100 毫秒的多站点部署。

## 相关信息

["扩展网格"](#)

## 如何确定对象保留

StorageGRID 为网格管理员和单个租户用户提供了指定对象存储时间的选项。通常，租户用户提供的任何保留指令优先于网格管理员提供的保留指令。



## 租户用户如何控制对象保留

租户用户可以通过三种主要方式控制其对象在 StorageGRID 中的存储时间：

- 如果为网格启用了全局 S3 对象锁定设置，则 S3 租户用户可以在启用了 S3 对象锁定的情况下创建分段，然后使用 S3 REST API 为添加到该分段的每个对象版本指定保留日期和合法保留设置。
  - 任何方法都不能删除处于合法保留状态的对象版本。
  - 在达到对象版本的保留截止日期之前，无法通过任何方法删除该版本。
  - 启用了 S3 对象锁定的存储分段中的对象由 ILM "Forever 保留。`但是，在达到保留截止日期后，可以通过客户端请求或存储分段生命周期到期来删除对象版本。

### "使用S3对象锁定管理对象"

- S3 租户用户可以将生命周期配置添加到其分段中，以指定到期操作。如果存在分段生命周期，则 StorageGRID 会存储一个对象，直到满足到期操作中指定的日期或天数为止，除非客户端先删除该对象。
- S3 或 Swift 客户端可以对删除对象请求进行问题描述 处理。在确定是删除还是保留对象时， StorageGRID 始终会优先处理客户端删除请求，而不是 S3 存储分段生命周期或 ILM 。

## 网格管理员如何控制对象保留

网格管理员可以使用 ILM 放置说明来控制对象的存储时间。如果对象与 ILM 规则匹配，则 StorageGRID 会存储这些对象，直到 ILM 规则中的最后一个时间段结束为止。如果为放置说明指定了 "forever"，则对象将无限期保留。

无论谁控制对象的保留时间，ILM 设置都可控制存储的对象副本类型（复制或擦除编码）以及副本所在位置（存储节点，云存储池或归档节点）。

## S3 存储分段生命周期和 ILM 如何交互

S3 存储分段生命周期中的到期操作始终会覆盖 ILM 设置。因此，即使有关放置对象的任何 ILM 指令已失效，该对象也可能保留在网格中。

## 对象保留示例

要更好地了解 S3 对象锁定，存储分段生命周期设置，客户端删除请求和 ILM 之间的交互，请考虑以下示例。

### 示例 1：S3 存储分段生命周期将对象保留的时间超过 ILM

#### ILM

将两个副本存储 1 年（365 天）

#### 分段生命周期

对象在 2 年（730 天）后过期

#### 结果

StorageGRID 会将对象存储 730 天。StorageGRID 使用存储分段生命周期设置来确定是删除还是保留对象。



如果存储分段生命周期指定对象的保留时间应超过 ILM 指定的时间，则 StorageGRID 在确定要存储的副本数量和类型时会继续使用 ILM 放置说明。在此示例中，从第 366 天到第 730 天，此对象的两个副本将继续存储在 StorageGRID 中。

**示例 2：S3 存储分段生命周期将对象在 ILM 之前过期**

#### ILM

将两个副本存储 2 年（730 天）

#### 分段生命周期

对象在 1 年（365 天）后过期

#### 结果

StorageGRID 将在 365 天后删除此对象的两个副本。

**示例 3：客户端删除将覆盖存储分段生命周期和 ILM**

#### ILM

在存储节点 "Forever" 上存储两个副本

#### 分段生命周期

对象在 2 年（730 天）后过期

#### 客户端删除请求

发布日期：第 400 天

#### 结果

StorageGRID 会在第 400 天删除此对象的两个副本，以响应客户端删除请求。

**示例 4：S3 对象锁定会覆盖客户端删除请求**

#### S3 对象锁定

对象版本的保留截止日期为 2026-03-31。合法保留无效。

#### 符合 ILM 规则

在存储节点 "Forever" 上存储两个副本。`

#### 客户端删除请求

发布日期：2024-03-31。

#### 结果

StorageGRID 不会删除此对象版本，因为保留截止日期仍在 2 年后。

#### 相关信息

["使用S3对象锁定管理对象"](#)

["使用 S3"](#)

## "什么是 ILM 规则放置说明"

### 如何删除对象

StorageGRID 可以直接响应客户端请求删除对象，也可以因 S3 存储分段生命周期到期或 ILM 策略要求而自动删除对象。了解可删除对象的不同方式以及 StorageGRID 如何处理删除请求有助于您更有效地管理对象。

StorageGRID 可以使用以下两种方法之一删除对象：

- 同步删除：当 StorageGRID 收到客户端删除请求时，将立即删除所有对象副本。删除副本后，系统会通知客户端删除操作成功。
- 对象将排队等待删除：当 StorageGRID 收到删除请求时，该对象将排队等待删除，并且系统会立即通知客户端删除已成功。对象副本稍后将通过后台 ILM 处理进行删除。

删除对象时，StorageGRID 会使用方法来优化删除性能，最大限度地减少潜在的删除积压并以最快的速度释放空间。

下表总结了 StorageGRID 何时使用每种方法。

执行删除的方法	使用时
对象已排队等待删除	当满足以下条件中的 * 任意 * 时： <ul style="list-style-type: none"><li>• 以下事件之一已触发自动对象删除：<ul style="list-style-type: none"><li>◦ 已达到 S3 存储分段的生命周期配置中的到期日期或天数。</li><li>◦ ILM 规则中指定的最后一个时间段已过。</li></ul></li><li>• 注意：* 如果已启用 S3 对象锁定的存储分段中的对象处于合法保留状态，或者已指定保留日期但尚未满足，则无法删除这些对象。</li><li>• S3 或 Swift 客户端请求删除，但其中一个或多个条件为 true：<ul style="list-style-type: none"><li>◦ 无法在 30 秒内删除副本，因为对象位置暂时不可用。</li><li>◦ 后台删除队列处于空闲状态。</li></ul></li></ul>
立即删除对象（同步删除）	当 S3 或 Swift 客户端发出删除请求且满足以下 * 所有 * 条件时： <ul style="list-style-type: none"><li>• 可以在 30 秒内删除所有副本。</li><li>• 后台删除队列包含要处理的对象。</li></ul>

当 S3 或 Swift 客户端发出删除请求时，StorageGRID 首先会向删除队列添加多个对象。然后，它会切换到执行同步删除。确保后台删除队列包含要处理的对象，这样 StorageGRID 可以更高效地处理删除，尤其是对于低并发性客户端，同时有助于防止客户端删除积压。

### 了解 StorageGRID 删除对象的方式的影响

StorageGRID 删除对象的方式可能会影响系统的执行方式：

- 当 StorageGRID 执行同步删除时，StorageGRID 可能需要长达 30 秒才能将结果返回给客户端。这意味着

删除的速度可能会更慢，即使副本的实际删除速度比 StorageGRID 将对象排队等待删除时要快。

- 如果您在批量删除期间密切监控删除性能，则可能会注意到删除了一定数量的对象后，删除率似乎会变慢。当 StorageGRID 从对要删除的对象进行排队转移到执行同步删除时，会发生此更改。删除率明显降低并不意味着删除对象副本的速度较慢。相反，它表明平均而言，空间释放速度更快。

如果要删除大量对象，并且您的优先级是快速释放空间，请考虑使用客户端请求删除对象，而不是使用 ILM 或其他方法删除这些对象。通常，当客户端执行删除时，空间释放速度会更快，因为 StorageGRID 可以使用同步删除。

请注意，删除对象后释放空间所需的时间取决于多种因素：

- 对象副本是同步删除还是稍后排队等待删除（对于客户端删除请求）。
- 其他因素包括网格中的对象数或对象副本排队等待删除时网格资源的可用性（对于客户端删除和其他方法）。

如何删除受版本控制的 S3 对象

如果为 S3 存储分段启用了版本控制，则无论这些请求来自 S3 客户端，S3 存储分段生命周期到期还是 ILM 策略要求，StorageGRID 都会在响应删除请求时遵循 Amazon S3 的行为。

对对象进行版本控制时，对象删除请求不会删除对象的当前版本，也不会释放空间。相反，对象删除请求只会创建一个删除标记作为对象的当前版本，从而使先前版本的对象 "noncurrent." 成为非最新版本。

即使尚未删除此对象，StorageGRID 的行为仍会使当前版本的对象不再可用。对该对象的请求将返回 404 NotFound。但是，由于未删除非当前对象数据，因此指定非当前对象版本的请求可能会成功。

要在删除受版本控制的对象时释放空间，必须执行以下操作之一：

- \* S3客户端请求\*：在S3删除对象请求中指定对象版本号 (DELETE /object?versionId=ID)。请注意，此请求仅删除指定版本的对象副本（其他版本仍占用空间）。
- 分段生命周期：使用 NoncurrentVersionExpiration 存储分段生命周期配置中的操作。满足指定的非当前磁盘数后，StorageGRID 将永久删除非当前对象版本的所有副本。无法恢复这些对象版本。
- \* ILM：向 ILM 策略添加两个 ILM 规则。在第一个规则中使用 \* 非当前时间 \* 作为参考时间，以匹配对象的非当前版本。在第二个规则中使用 \* 载入时间 \* 以匹配当前版本。必须在 \* 载入时间 \* 规则上方的策略中显示 \* 非当前时间 \* 规则。

相关信息

["使用 S3"](#)

["示例 4：S3 版本对象的 ILM 规则和策略"](#)

什么是 ILM 策略

信息生命周期管理（ILM）策略是一组有序的 ILM 规则，用于确定 StorageGRID 系统如何在一段时间内管理对象数据。

## ILM 策略如何评估对象

StorageGRID 系统的活动 ILM 策略控制所有对象的放置，持续时间和数据保护。

当客户端将对象保存到 StorageGRID 时，系统会根据活动策略中按顺序排列的一组 ILM 规则对这些对象进行评估，如下所示：

1. 如果策略中第一个规则的筛选器与某个对象匹配，则会根据该规则的载入行为载入该对象，并根据该规则的放置说明进行存储。
2. 如果第一个规则的筛选器与对象不匹配，则会根据策略中的每个后续规则对对象进行评估，直到匹配为止。
3. 如果没有与对象匹配的规则，则会应用策略中默认规则的载入行为和放置说明。默认规则是策略中的最后一条规则，不能使用任何筛选器。

## ILM 策略示例

此示例 ILM 策略使用三个 ILM 规则。

### Configure ILM Policy

Create a proposed policy by selecting and arranging rules. Then, save the policy and edit it later as required. Click Simulate to verify a saved policy using test objects. When you are ready, click Activate to make this policy the active ILM policy for the grid.

Name

Reason for change

#### Rules

1. Select the rules you want to add to the policy.
2. Determine the order in which the rules will be evaluated by dragging and dropping the rows. The default rule will be automatically placed at the end of the policy and cannot be moved.

+ Select Rules			
Default	Rule Name	Tenant Account	Actions
<input type="checkbox"/>	Rule 1: 3 replicated copies for Tenant A	Tenant A (58889986524346589742)	<input type="checkbox"/>
<input type="checkbox"/>	Rule 2: Erasure coding for objects greater than 1 MB	—	<input type="checkbox"/>
<input checked="" type="checkbox"/>	Rule 3: 2 copies 2 data centers (default)	—	<input type="checkbox"/>

在此示例中，规则 1 匹配属于租户 A 的所有对象这些对象会在三个站点上存储为三个复制副本。规则 1 不匹配属于其他租户的对象，因此会根据规则 2 对其进行评估。

规则2匹配其他租户的所有对象、但前提是它们大于1 MB。这些较大的对象在三个站点上使用 6+3 纠删编码进行存储。规则 2 与 1 MB 或更小的对象不匹配，因此会根据规则 3 评估这些对象。

规则 3 是策略中的最后一条规则和默认规则，不使用筛选器。规则 3 为规则 1 或规则 2 不匹配的所有对象（不属于租户 A 且小于 1 MB 的对象）创建两个复制副本。

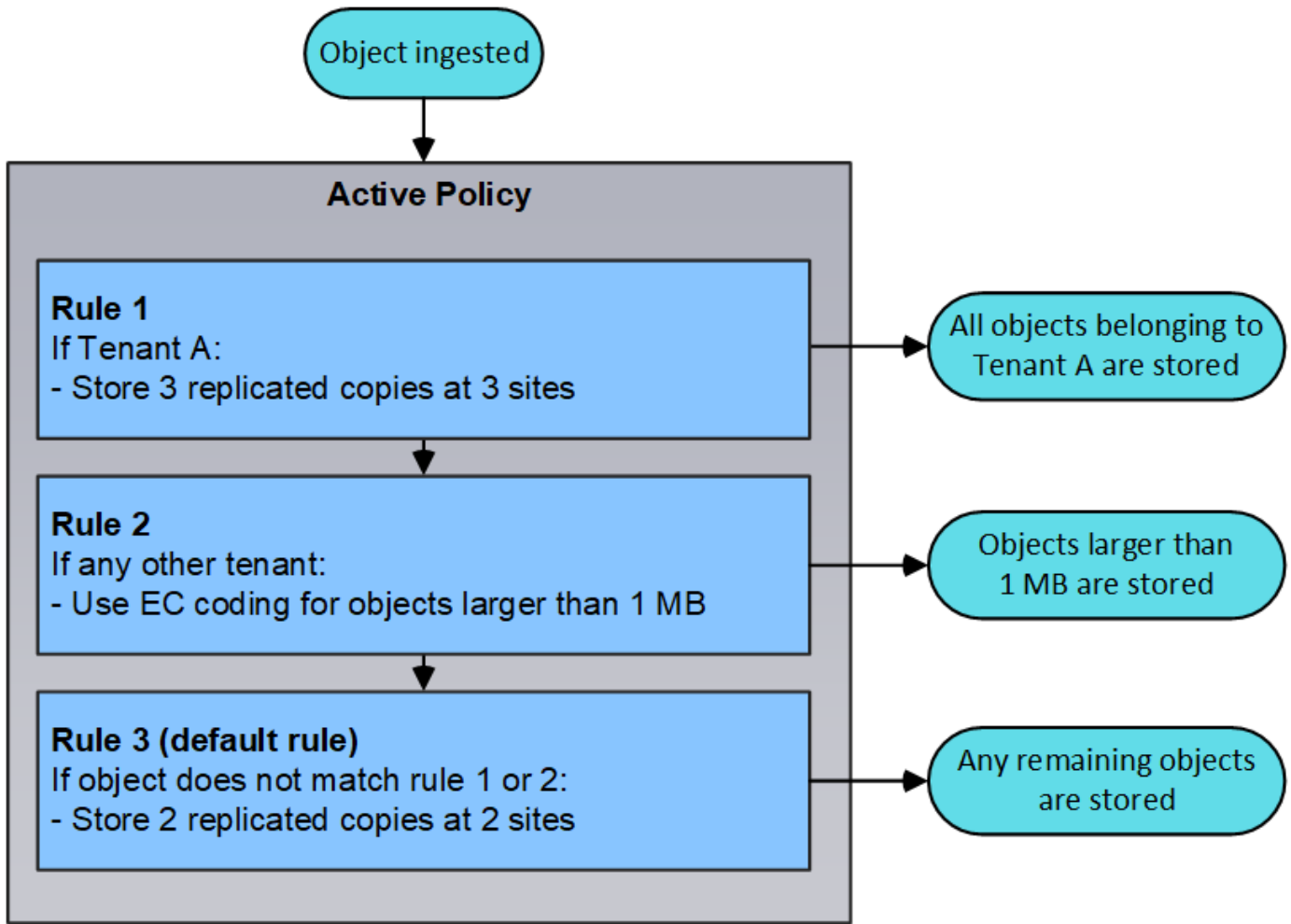

建议的策略、活动策略和历史策略是什么

每个 StorageGRID 系统都必须有一个活动的 ILM 策略。StorageGRID 系统可能还具有一个建议的 ILM 策略和任意数量的历史策略。

首次创建 ILM 策略时，您可以通过选择一个或多个 ILM 规则并按特定顺序对其进行排列来创建建议的策略。模拟建议的策略以确认其行为后，您可以激活它以创建活动策略。

激活新的 ILM 策略时，StorageGRID 会使用该策略管理所有对象，包括现有对象和新载入的对象。实施新策略中的 ILM 规则后，现有对象可能会移至新位置。

激活建议的策略将导致先前处于活动状态的策略成为历史策略。无法删除历史 ILM 策略。

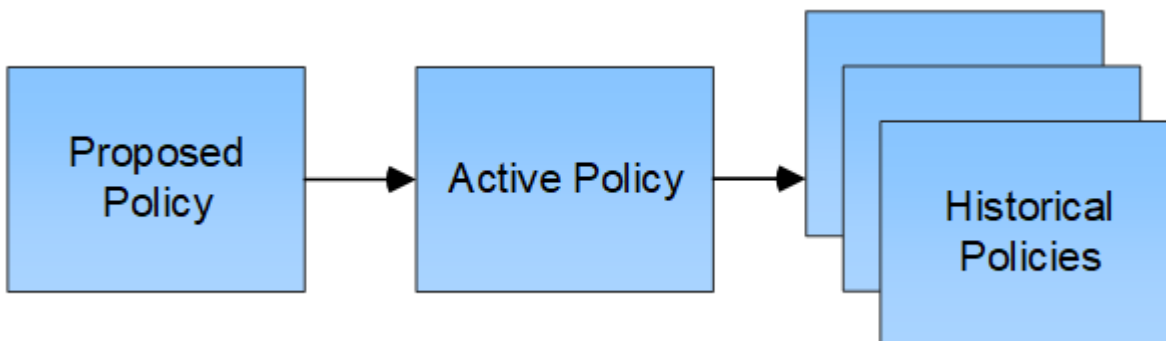

相关信息

## "创建ILM策略"

### 什么是 ILM 规则

要管理对象，您需要创建一组信息生命周期管理（ILM）规则，并将其组织到 ILM 策略中。系统中载入的每个对象都会根据活动策略进行评估。如果策略中的规则与对象的元数据匹配，则规则中的说明将确定 StorageGRID 复制和存储该对象所采取的操作。

#### ILM 规则定义：

- 应存储哪些对象。规则可以应用于所有对象，也可以指定筛选器来标识规则适用场景 中的对象。例如，规则只能应用于与特定租户帐户，特定 S3 分段或 Swift 容器或特定元数据值关联的对象。
- 存储类型和位置。对象可以存储在存储节点，云存储池或归档节点上。
- 创建的对象副本的类型。可以复制副本或对副本进行纠删编码。
- 对于复制的副本，为创建的副本数。
- 对于纠删编码副本，使用纠删编码方案。
- 对象的存储位置和副本类型会随时间发生变化。
- 在将对象载入网格时如何保护对象数据（同步放置或双提交）。

请注意，对象元数据不受 ILM 规则管理。而是将对象元数据存储到 Cassandra 数据库中，该数据库称为元数据存储。每个站点会自动维护三个对象元数据副本，以防止数据丢失。这些副本会均匀分布在所有存储节点上。

#### ILM 规则的要素

##### ILM 规则包含三个要素：

- \* 筛选条件 \*：规则的基本和高级筛选器用于定义规则适用场景 的对象。如果某个对象与所有筛选器匹配，则 StorageGRID 将应用此规则并创建在规则的放置说明中指定的对象副本。
- \* 放置说明 \*：规则的放置说明用于定义对象副本的数量，类型和位置。每个规则都可以包含一系列放置说明，以便随着时间的推移更改对象副本的数量，类型和位置。一个放置的时间段到期后，下一个放置中的说明将自动应用于下一个 ILM 评估。
- \* 载入行为 \*：规则的载入行为定义了 S3 或 Swift 客户端将对象保存到网格时发生的情况。载入行为用于控制是否按照规则中的说明立即放置对象副本，或者是否创建了临时副本并稍后应用放置说明。

#### ILM 规则示例

此示例 ILM 规则适用场景 属于租户 A 的对象它会为这些对象创建两个复制副本，并将每个副本存储在不同的站点上。这两个副本会保留 "Forever, `", 这意味着 StorageGRID 不会自动删除它们。相反，StorageGRID 将保留这些对象，直到客户端删除请求或存储分段生命周期到期时将其删除为止。

此规则对载入行为使用平衡选项：租户 A 将对象保存到 StorageGRID 后，系统会立即应用双站点放置指令，除非无法立即创建所需的两个副本。例如，如果租户 A 保存对象时无法访问站点 2，则 StorageGRID 将在站点 1 的存储节点上创建两个临时副本。一旦站点 2 可用，StorageGRID 就会在该站点创建所需的副本。

## Two copies at two sites for Tenant A

**Description:** Applies only to Tenant A  
**Ingest Behavior:** Balanced  
**Tenant Accounts:** Tenant A (34176783492629515782)  
**Reference Time:** Ingest Time  
**Filtering Criteria:**

Matches all objects.

### Retention Diagram:

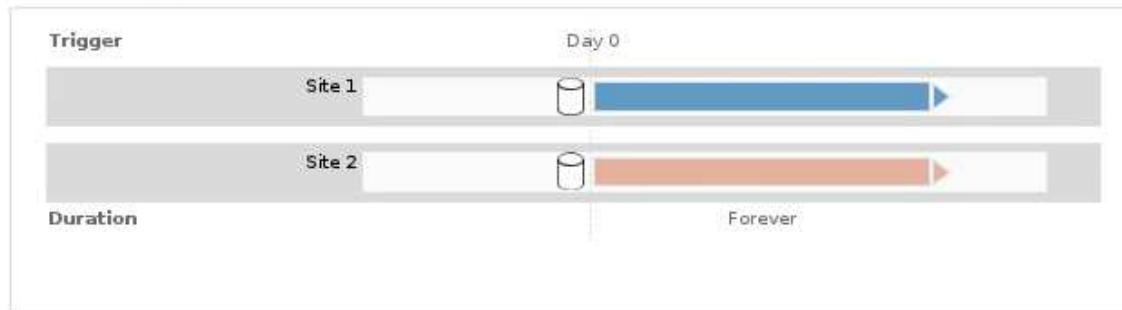

### 相关信息

["用于载入的数据保护选项"](#)

["什么是存储池"](#)

["什么是云存储池"](#)

["对象的存储方式（复制或纠删编码）"](#)

["什么是 ILM 规则筛选"](#)

["什么是 ILM 规则放置说明"](#)

什么是 **ILM** 规则筛选

创建 ILM 规则时，您可以指定筛选器来标识规则适用场景 的对象。

最简单的情况是，规则可能不使用任何筛选器。任何不使用筛选器适用场景 all 对象的规则，因此它必须是 ILM 策略中的最后一个（默认）规则。默认规则为与其他规则中的筛选器不匹配的对象提供存储说明。

通过基本筛选器，您可以对不同的大型对象组应用不同的规则。通过创建 ILM 规则向导的定义基础知识页面上的基本筛选器，您可以将规则应用于特定租户帐户，特定 S3 分段或 Swift 容器，或者同时应用于这两者。



Name

Description

Tenant Accounts (optional)

Bucket Name

[Advanced filtering...](#) (0 defined)

Cancel

Next

通过这些基本筛选器，您可以轻松地将不同规则应用于大量对象。例如，您公司的财务记录可能需要存储以满足法规要求，而营销部门的数据则可能需要存储以方便日常运营。在为每个部门创建单独的租户帐户后，或者将不同部门的数据隔离到单独的 S3 存储分段后，您可以轻松创建适用场景 一个规则来记录所有财务记录，并创建另一个适用场景 规则来记录所有营销数据。

创建 ILM 规则向导的 \* 高级筛选 \* 页面可提供精细控制。您可以创建筛选器，以便根据以下对象属性选择对象：

- 载入时间
- 上次访问时间
- 全部或部分对象名称（密钥）
- S3 存储分段区域（位置限制）
- 对象大小
- 用户元数据
- S3 对象标记

您可以按非常具体的条件筛选对象。例如，医院成像部门存储的对象在使用不到 30 天时可能会频繁使用，而在使用之后则很少使用，而包含患者就诊信息的对象可能需要复制到健康网络总部的计费部门。您可以创建筛选器，根据对象名称，大小，S3 对象标记或任何其他相关标准来标识每种类型的对象，然后创建单独的规则以适当存储每组对象。

您还可以根据需要在 一个规则中组合使用基本筛选器和高级筛选器。例如，营销部门可能希望以不同于供应商记录的方式存储大型映像文件，而人力资源部门可能需要将人员记录集中存储在特定地理位置和策略信息中。在这种情况下，您可以创建规则，按租户帐户进行筛选以将记录与每个部门隔离，同时 在每个规则中使用高级筛选器来标识规则适用场景 所使用的特定对象类型。

什么是 ILM 规则放置说明

放置说明用于确定对象数据的存储位置，存储时间和存储方式。一个 ILM 规则可以包含一个或多个放置指令。每个放置指令适用场景 都有一段时

创建放置指令时、您可以指定何时应用放置(时间段)、要创建的副本类型(复制或擦除编码)以及副本的存储位置(一个或多个存储位置)。在一个规则中、您可以指定一个时间段内的多个放置位置、以及多个时间段内的放置说明：

- 要在一个时间段内指定多个对象放置、请单击加号图标 **+** 为该时间段添加多行。
- 要指定对象放置时间超过一个时间段、请单击\*添加\*按钮以添加下一个时间段。然后，指定时间段内的一个或多个行。

此示例显示了创建 ILM 规则向导的定义放置页面。

**Placements** Sort by start day

From day  store for  days Add Remove

Type  Location  Copies  + x

Specifying multiple storage pools might cause data to be stored at the same site if the pools overlap. See [Managing objects with information lifecycle management](#) for more information.

Type  Location  Copies  1 + x

---

From day  store forever  Add Remove

Type  Location  Copies  Temporary location  2 + x

<span>1</span>	<p>第一个放置指令在第一年有两行：</p> <ol style="list-style-type: none"> <li>1. 第一行会在两个数据中心站点创建两个复制的对象副本。</li> <li>2. 第二行使用三个数据中心站点创建 6+3 纠删编码副本。</li> </ol>
<span>2</span>	<p>第二个放置指令会在一年后创建两个归档副本，并永久保留这些副本。</p>

为规则定义一组放置指令时，必须确保至少有一个放置指令从第 0 天开始，并且定义的时间段之间没有空隙，最终放置指令将永久持续，或者一直持续到您不再需要任何对象副本为止。

规则中的每个时间段到期后，将应用下一时间段的内容放置说明。此时将创建新的对象副本，并删除任何不需要的副本。

### 创建存储级别、存储池、EC配置文件和区域

在为StorageGRID 系统创建ILM规则之前、您必须定义对象存储位置、确定所需的副本类型、并可选择配置S3区域。

- ["创建和分配存储级别"](#)
- ["配置存储池"](#)
- ["使用云存储池"](#)
- ["配置擦除编码配置文件"](#)
- ["配置区域\(可选、仅S3\)"](#)

存储级别用于确定存储节点使用的存储类型。如果希望 ILM 规则将某些对象放置在特定存储节点上，而不是站点中的所有节点上，则可以创建存储级别。例如，您可能希望某些对象存储在速度最快的存储节点上，例如 StorageGRID 全闪存存储设备。

### 您需要的内容

- 您必须使用支持的浏览器登录到网格管理器。
- 您必须具有特定的访问权限。

### 关于此任务

如果您使用多种类型的存储，则可以选择创建一个存储级别来标识每种类型。通过创建存储级别，您可以在配置存储池时选择特定类型的存储节点。

如果不考虑存储级别（例如，所有存储节点都相同），则可以跳过此操作步骤，并在配置存储池时使用所有存储节点的默认存储级别。

在扩展中添加新存储节点时，该节点将添加到所有存储节点的默认存储级别。因此：

- 如果 ILM 规则使用具有所有存储节点级别的存储池，则可以在扩展完成后立即使用新节点。
- 如果 ILM 规则使用具有自定义存储级别的存储池，则在手动为节点分配自定义存储级别之前，不会使用此新节点，如下所述。



创建存储级别时，创建的存储级别不要超过所需数量。例如，不要为每个存储节点创建一个存储级别。而是将每个存储级别分配给两个或更多节点。如果仅分配给一个节点的存储级别不可用，则发生原因 ILM 会回退日志。

### 步骤

1. 选择 \* ILM > \* 存储级别。
2. 创建存储级别：
  - a. 对于需要定义每个存储级别、单击 \* 插入 \*  要添加一行并输入存储级别的标签，请执行以下操作：

无法修改默认存储级别。它是为在 StorageGRID 系统扩展期间添加的新存储节点预留的。



## Storage Grades

Updated: 2017-05-26 11:22:39 MDT

### Storage Grade Definitions

Storage Grade	Label	Actions
0	Default	
1	disk	

### Storage Grades

LDR	Storage Grade	Actions
Data Center 1/DC1-S1/LDR	Default	
Data Center 1/DC1-S2/LDR	Default	
Data Center 1/DC1-S3/LDR	Default	
Data Center 2/DC2-S1/LDR	Default	
Data Center 2/DC2-S2/LDR	Default	
Data Center 2/DC2-S3/LDR	Default	
Data Center 3/DC3-S1/LDR	Default	
Data Center 3/DC3-S2/LDR	Default	
Data Center 3/DC3-S3/LDR	Default	

Apply Changes

a. 要编辑现有存储级别、请单击\*编辑\* 并根据需要修改标签。



您不能删除存储级别。

b. 单击 \* 应用更改 \*。

这些存储级别现在可分配给存储节点。

3. 为存储节点分配存储级别：

a. 对于每个存储节点的LDR服务、单击\*编辑\* 并从列表选择一个存储级别。



LDR	Storage Grade	Actions
Data Center 1/DC1-S1/LDR	Default	
Data Center 1/DC1-S2/LDR	Default disk	
Data Center 1/DC1-S3/LDR	Default	
Data Center 2/DC2-S1/LDR	Default	
Data Center 2/DC2-S2/LDR	Default	
Data Center 2/DC2-S3/LDR	Default	
Data Center 3/DC3-S1/LDR	Default	
Data Center 3/DC3-S2/LDR	Default	
Data Center 3/DC3-S3/LDR	Default	

Apply Changes



只需为给定存储节点分配一次存储级别。从故障中恢复的存储节点将保持先前分配的存储级别。激活 ILM 策略后，请勿更改此分配。如果分配发生更改，则会根据新的存储级别存储数据。

- 单击 \* 应用更改 \*。

#### 配置存储池

定义ILM规则时、您可以使用存储池指定对象的存储位置。在创建存储池之前、您必须查看存储池准则。

- ["什么是存储池"](#)
- ["创建存储池的准则"](#)
- ["使用多个存储池进行跨站点复制"](#)
- ["使用存储池作为临时位置\(已弃用\)"](#)
- ["创建存储池"](#)
- ["查看存储池详细信息"](#)
- ["编辑存储池"](#)
- ["删除存储池"](#)

#### 什么是存储池

存储池是指存储节点或归档节点的逻辑分组。您可以配置存储池以确定 StorageGRID 系统存储对象数据的位置以及使用的存储类型。

存储池具有两个属性：

- \* 存储级别 \*：对于存储节点，是指后备存储的相对性能。
- \* 站点 \*：要存储对象的数据中心。

存储池用于在 ILM 规则中确定对象数据的存储位置。在为复制配置 ILM 规则时，您可以选择一个或多个包含存储节点或归档节点的存储池。在创建擦除编码配置文件时，您可以选择一个包含存储节点的存储池。

## 创建存储池的准则

配置和使用存储池时，请遵循以下准则。

### 所有存储池的准则

- StorageGRID 包括一个默认存储池 "所有存储节点"，该存储池使用默认站点，所有站点以及默认存储级别 "所有存储节点"。每当您添加新的数据中心站点时，系统都会自动更新所有存储节点存储池。



建议不要使用所有存储节点存储池或所有站点站点站点，因为这些项目会自动更新，以包括您在扩展中添加的任何新站点，而这可能不是您希望的行为。在使用所有存储节点存储池或默认站点之前，请仔细阅读有关复制的副本和经过纠删编码的副本的准则。

- 尽可能简化存储池配置。创建的存储池不要超过所需数量。
- 创建具有尽可能多节点的存储池。每个存储池应包含两个或更多节点。如果节点不可用，则节点不足的存储池可以对发生原因 ILM 进行回退。
- 避免创建或使用重叠的存储池（包含一个或多个相同节点）。如果存储池重叠，则可能会在同一节点上保存多个对象数据副本。

### 用于复制副本的存储池准则

- 为每个站点创建不同的存储池。然后，在每个规则的放置说明中指定一个或多个特定于站点的存储池。对每个站点使用存储池可确保复制的对象副本准确放置在所需位置（例如，每个站点上的每个对象一个副本，以实现站点丢失保护）。
- 如果在扩展中添加站点，请为新站点创建一个新存储池。然后，更新 ILM 规则以控制新站点上存储的对象。
- 通常，不要使用默认存储池，所有存储节点或包含默认站点的任何存储池，即所有站点。

### 用于擦除编码副本的存储池准则

- 您不能对纠删编码的数据使用归档节点。
- 存储池中包含的存储节点和站点数量决定了可用的纠删编码方案。
- 如果存储池仅包含两个站点，则不能使用该存储池进行纠删编码。对于具有两个站点的存储池，没有可用的纠删编码方案。
- 通常，不要使用默认存储池，所有存储节点或包含默认站点的任何存储池，也不要使用任何擦除编码配置文件中的所有站点。



如果您的网格仅包含一个站点，则系统将阻止您使用擦除编码配置文件中的所有存储节点存储池或所有站点默认站点。此行为可防止添加第二个站点时擦除编码配置文件变得无效。

- 如果您的吞吐量要求较高，则在站点之间的网络延迟超过 100 毫秒时，建议不要创建包含多个站点的存储池。随着延迟增加，StorageGRID 创建、放置和检索对象片段的速率会因 TCP 网络吞吐量降低而大幅下

降。吞吐量的下降会影响对象载入和检索的最大可实现速率（如果选择 " 严格 " 或 " 平衡 " 作为 " 载入 " 行为），或者可能导致 ILM 队列回退（如果选择 " 双提交 " 作为 " 载入 " 行为）。

- 如果可能，存储池中的存储节点数应超过您选择的纠删编码方案所需的最小存储节点数。例如，如果您使用 6+3 纠删编码方案，则必须至少有九个存储节点。但是，建议每个站点至少另外配置一个存储节点。
- 尽可能均匀地在各个站点之间分布存储节点。例如，要支持 6+3 纠删编码方案，请配置一个存储池，使其在三个站点中至少包含三个存储节点。

#### 用于归档副本的存储池准则

- 您不能创建同时包含存储节点和归档节点的存储池。归档副本需要一个仅包含归档节点的存储池。
- 如果使用的存储池包含归档节点，则还应在包含存储节点的存储池上至少维护一个已复制或经过纠删编码的副本。
- 如果启用了全局 S3 对象锁定设置，并且您要创建合规的 ILM 规则，则不能使用包含归档节点的存储池。请参见有关使用 S3 对象锁定管理对象的说明。
- 如果归档节点的目标类型为 Cloud Tiering - Simple Storage Service （ S3 ），则归档节点必须位于其自己的存储池中。请参见有关管理 StorageGRID 的说明。

#### 相关信息

["什么是复制"](#)

["什么是纠删编码"](#)

["什么是纠删编码方案"](#)

["使用多个存储池进行跨站点复制"](#)

["使用存储池作为临时位置\(已弃用\)"](#)

["使用S3对象锁定管理对象"](#)

["管理 StorageGRID"](#)

#### 使用多个存储池进行跨站点复制

如果您的 StorageGRID 部署包含多个站点，则可以通过为每个站点创建一个存储池并在规则的放置说明中指定这两个存储池来启用站点丢失保护。例如，如果您将 ILM 规则配置为创建两个复制副本并指定两个站点上的存储池，则每个对象的一个副本将放置在每个站点上。如果您将规则配置为创建两个副本并指定三个存储池，则会分发这些副本以平衡存储池之间的磁盘使用量，同时确保这两个副本存储在不同的站点上。

以下示例说明了在 ILM 规则将复制的对象副本放置到包含两个站点中的存储节点的单个存储池时可能会发生的情况。由于系统在放置复制的副本时会使用存储池中的任何可用节点，因此可能只会将某些对象的所有副本放置在其中一个站点中。在此示例中，系统会在站点 1 的存储节点上存储两个对象 AAA 副本，并在站点 2 的存储节点上存储两个对象 ccc 副本。只有当某个站点发生故障或无法访问时，对象 BBB 才会受到保护。

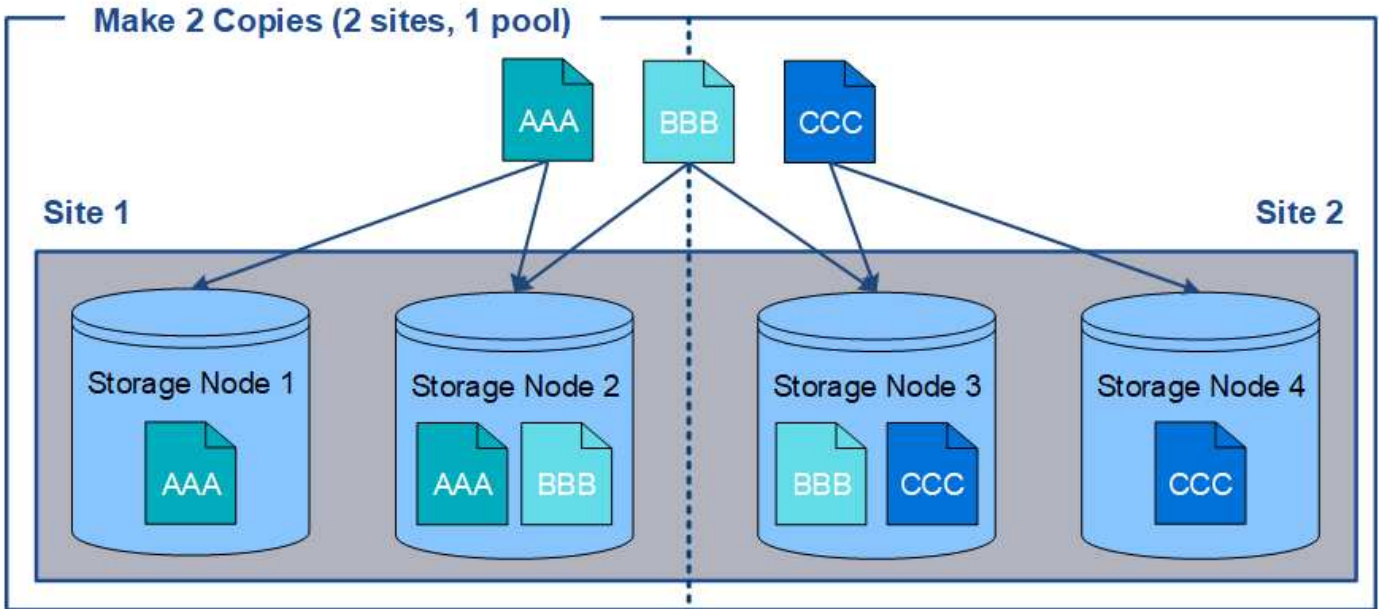

相比之下，此示例说明了使用多个存储池时对象的存储方式。在此示例中，ILM 规则指定为每个对象创建两个复制副本，并将这些副本分发到两个存储池。每个存储池都包含一个站点上的所有存储节点。由于每个对象的副本存储在每个站点上，因此，可以防止对象数据出现站点故障或无法访问。

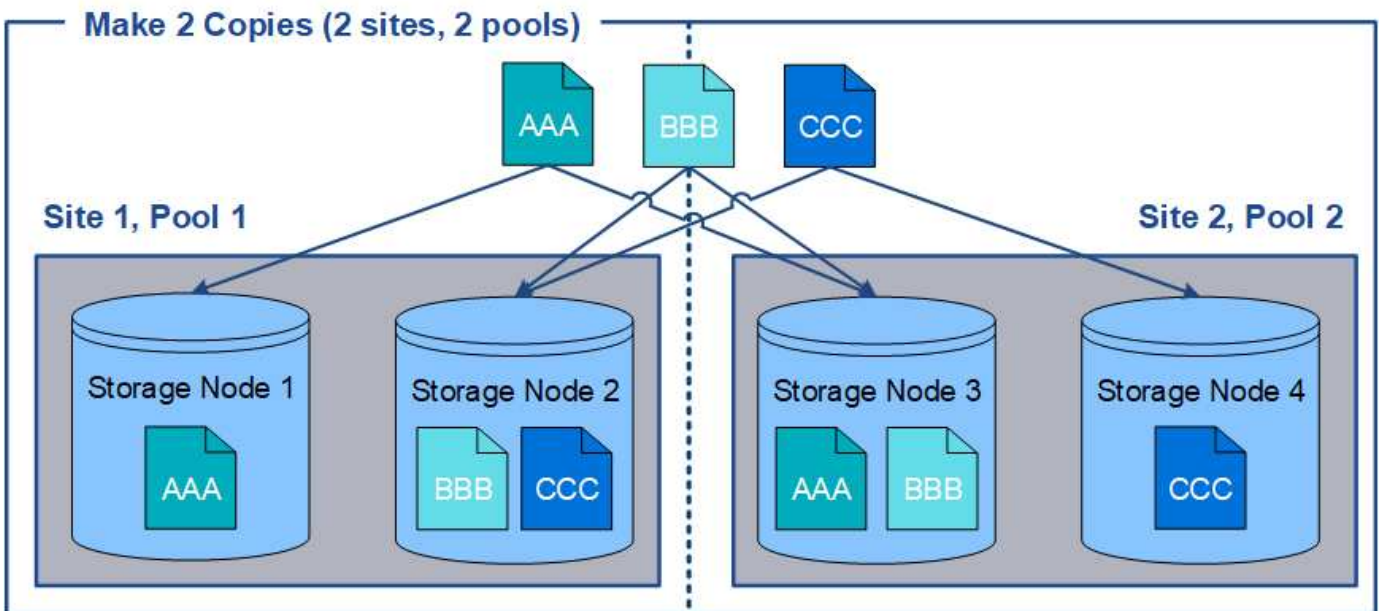

使用多个存储池时，请记住以下规则：

- 如果要创建 n 个副本，则必须添加 n 个或更多存储池。例如，如果将规则配置为创建三个副本，则必须指定三个或更多存储池。
- 如果副本数等于存储池数，则每个存储池中将存储一个对象副本。
- 如果副本数小于存储池数，则系统会分发这些副本，以便在池之间保持磁盘使用量的平衡，并确保两个或更多副本不会存储在同一个存储池中。
- 如果存储池重叠（包含相同的存储节点），则对象的所有副本可能只保存在一个站点上。您必须确保选定存储池不包含相同的存储节点。



使用存储池作为临时位置(已弃用)

创建对象放置包含单个存储池的 ILM 规则时，系统会提示您指定要用作临时位置的第二个存储池。

临时位置已弃用，将在未来版本中删除。您不应选择存储池作为新 ILM 规则的临时位置。



如果选择严格的载入行为（创建 ILM 规则向导的第 3 步），则会忽略临时位置。

相关信息

["用于载入的数据保护选项"](#)

创建存储池

您可以创建存储池来确定 StorageGRID 系统存储对象数据的位置以及使用的存储类型。每个存储池包括一个或多个站点以及一个或多个存储级别。

您需要的内容

- 您必须使用支持的浏览器登录到网格管理器。
- 您必须具有特定的访问权限。
- 您必须已查看创建存储池的准则。

关于此任务

存储池用于确定对象数据的存储位置。所需的存储池数量取决于网格中的站点数量以及所需的副本类型：复制副本或经过纠删编码的副本。

- 对于复制和单站点纠删编码，请为每个站点创建一个存储池。例如，如果要将复制的对象副本存储在三个站点上，请创建三个存储池。
- 要在三个或更多站点上进行纠删编码，请创建一个存储池，其中包含每个站点的条目。例如，如果要跨三个站点擦除代码对象，请创建一个存储池。选择加号图标 **+** 为每个站点添加一个条目。



请勿将默认的所有站点包含在要在擦除编码配置文件中使用的存储池中。而是在存储池中为要存储纠删编码数据的每个站点添加一个单独的条目。请参见 [此步骤](#) 例如。

- 如果您有多个存储级别，请勿在一个站点上创建包含不同存储级别的存储池。

["创建存储池的准则"](#)

步骤

1. 选择 **\* ILM > \*存储池**。

此时将显示存储池页面，其中列出了所有已定义的存储池。

## Storage Pools

### Storage Pools

A storage pool is a logical group of Storage Nodes or Archive Nodes and is used in ILM rules to determine where object data is stored.

+ Create   Edit   Remove   View Details						
Name	Used Space	Free Space	Total Capacity	ILM Usage		
All Storage Nodes	1.10 MB	102.90 TB	102.90 TB	Used in 1 ILM rule		

Displaying 1 storage pool.

### Cloud Storage Pools

You can add Cloud Storage Pools to ILM rules to store objects outside of the StorageGRID system. A Cloud Storage Pool defines how to access the external bucket or container where objects will be stored.

+ Create   Edit   Remove   Clear Error			
--	--	--	--

No Cloud Storage Pools found.

此列表包括系统默认存储池，使用系统默认站点的所有存储节点，所有站点以及默认存储级别的所有存储节点。



由于每当添加新的数据中心站点时，所有存储节点存储池都会自动更新，因此不建议在 ILM 规则中使用此存储池。

- 要创建新存储池，请选择 \* 创建 \*。

此时将显示创建存储池对话框。

### Create Storage Pool

- For replication and single-site erasure coding, create a storage pool for each site.
- For erasure coding at three or more sites, click + to add each site to a single storage pool.
- Do not add more than one storage grade for a single site.

Name

Site

Storage Grade

### Viewing Storage Pool -

Site Name	Archive Nodes	Storage Nodes
-----------	---------------	---------------

Cancel

Save

- 输入存储池的唯一名称。

在配置纠删编码配置文件和 ILM 规则时，请使用易于识别的名称。

- 从 \* 站点 \* 下拉列表中，为此存储池选择一个站点。

选择站点时，此表中的存储节点和归档节点数将自动更新。

5. 从 \* 存储级别 \* 下拉列表中, 选择 ILM 规则使用此存储池时要使用的存储类型。

默认的所有存储节点存储级别包括选定站点上的所有存储节点。默认归档节点存储级别包括选定站点上的所有归档节点。如果您为网格中的存储节点创建其他存储级别, 则这些存储级别将在下拉列表中列出。

6. 【条目】如果要在多站点擦除编码配置文件中使用存储池, 请选择 **+** 将每个站点的条目添加到存储池中。

### Create Storage Pool

- For replication and single-site erasure coding, create a storage pool for each site.
- For erasure coding at three or more sites, select + to add each site to a single storage pool.
- Do not select more than one storage grade for a single site.

Name:

Site	<input type="text" value="Data Center 1"/>	Storage Grade	<input type="text" value="All Storage Nodes"/>	<input type="button" value="✕"/>
Site	<input type="text" value="Data Center 2"/>	Storage Grade	<input type="text" value="All Storage Nodes"/>	<input type="button" value="✕"/>
Site	<input type="text" value="Data Center 3"/>	Storage Grade	<input type="text" value="All Storage Nodes"/>	<input type="button" value="+"/> <input type="button" value="✕"/>

#### Viewing Storage Pool - All 3 Sites for Erasure Coding

Site Name	Archive Nodes	Storage Nodes
Data Center 1	0	3
Data Center 2	0	3
Data Center 3	0	3

You are creating a multi-site storage pool, which should not be used for replication or single-site erasure coding.



您不能创建重复条目, 也不能创建既包含 \* 归档节点 \* 存储级别又包含存储节点的任何存储级别的存储池。

如果您为一个站点添加多个条目, 但存储级别不同, 则系统会向您发出警告。

要删除条目, 请选择 **✕**。

7. 如果您对所做的选择感到满意, 请选择 \* 保存 \* 。

此时, 新存储池将添加到此列表中。

相关信息

["创建存储池的准则"](#)

[查看存储池详细信息](#)

您可以查看存储池的详细信息以确定存储池的使用位置, 并查看包含哪些节点和存储级

别。

您需要的内容

- 您必须使用支持的浏览器登录到网格管理器。
- 您必须具有特定的访问权限。

步骤

1. 选择 \* ILM > \* 存储池。

此时将显示存储池页面。此页面将列出所有已定义的存储池。

## Storage Pools

### Storage Pools

A storage pool is a logical group of Storage Nodes or Archive Nodes and is used in ILM rules to determine where object data is stored.

	Name	Used Space	Free Space	Total Capacity	ILM Usage
<input checked="" type="radio"/>	All Storage Nodes	1.88 MB	2.80 TB	2.80 TB	Used in 1 ILM rule
<input type="radio"/>	DC1	621.77 KB	932.42 GB	932.42 GB	Used in 2 ILM rules
<input type="radio"/>	DC2	675.82 KB	932.42 GB	932.42 GB	Used in 2 ILM rules
<input type="radio"/>	DC3	578.95 KB	932.42 GB	932.42 GB	Used in 1 ILM rule
<input type="radio"/>	All 3 Sites	1.88 MB	2.80 TB	2.80 TB	Used in 1 ILM rule and 1 EC profile
<input type="radio"/>	Archive	—	—	—	—

Displaying 6 storage pools.

### Cloud Storage Pools

You can add Cloud Storage Pools to ILM rules to store objects outside of the StorageGRID system. A Cloud Storage Pool defines how to access the external bucket or container where objects will be stored.

	Name	Used Space	Free Space	Total Capacity	ILM Usage
No Cloud Storage Pools found.					

此表包含包含存储节点的每个存储池的以下信息：

- \* 名称 \*：存储池的唯一显示名称。
- \* 已用空间 \*：当前用于在存储池中存储对象的空间量。
- \* 可用空间 \*：存储池中仍可用于存储对象的空间量。
- \* 总容量 \*：存储池的大小，等于存储池中所有节点的对象数据的总可用空间量。
- \* ILM 使用情况 \*：当前如何使用存储池。存储池可能未使用，也可能在一个或多个 ILM 规则，擦除编码配置文件或这两者中使用。



如果正在使用某个存储池，则无法将其删除。

2. 要查看有关特定存储池的详细信息，请选择其单选按钮并选择 \* 查看详细信息 \*。

此时将显示存储池详细信息模式。

3. 查看 \* 包含的节点 \* 选项卡，了解存储池中包含的存储节点或归档节点。

### Storage Pool Details - DC1

Nodes Included | **ILM Usage**

Number of Nodes: 3  
Storage Grade: All Storage Nodes

Node Name	Site Name	Used (%)	
DC1-S1	Data Center 1	0.000%	
DC1-S2	Data Center 1	0.000%	
DC1-S3	Data Center 1	0.000%	

Close

此表包含每个节点的以下信息：

- 节点名称
- 站点名称
- 已用（%）：对于存储节点，已用对象数据总可用空间的百分比。此值不包括对象元数据。



每个存储节点的“已用存储-对象数据”图表也显示了相同的已用(%)值(选择\*节点\*>\*存储节点\*>\*存储\*)。

4. 选择 \* ILM Usage\* 选项卡以确定存储池当前是否正在任何 ILM 规则或擦除编码配置文件中使用。

在此示例中，DC1 存储池用于三个 ILM 规则：两个规则位于活动 ILM 策略中，一个规则不在活动策略中。

### Storage Pool Details - DC1

Nodes Included | **ILM Usage**

#### ILM Rules Using the Storage Pool

The following ILM rules in the active ILM policy (Example ILM policy) use this storage pool.

- 3 copies for Account01
- 2 copies for smaller objects

1 ILM rule that is not in the active ILM policy uses this storage pool.

If you want to remove this storage pool, you must delete or edit every rule where it is used. Go to the [ILM Rules page](#) .

#### EC Profiles Using the Storage Pool

No Erasure Coding profiles use this storage pool.

Close



如果存储池在 ILM 规则中使用，则不能将其删除。

在此示例中，所有 3 个站点的存储池均用于擦除编码配置文件。反过来，活动 ILM 策略中的一个 ILM 规则

也会使用该擦除编码配置文件。

### Storage Pool Details - All 3 Sites

Nodes Included | ILM Usage

#### ILM Rules Using the Storage Pool

The following ILM rules in the active ILM policy (Example ILM policy) use this storage pool.

- EC larger objects

If you want to remove this storage pool, you must delete or edit every rule where it is used. Go to the [ILM Rules page](#).

#### EC Profiles Using the Storage Pool

The following Erasure Coding profiles use this storage pool.

Profile Name	Profile Status
6 plus 3	Used in 1 ILM Rule

Close



如果存储池在擦除编码配置文件中使用，则无法将其删除。

5. 或者，也可以转到 \* ILM 规则页面 \*，了解并管理使用存储池的任何规则。

请参见有关使用 ILM 规则的说明。

6. 查看完存储池详细信息后，选择 \* 关闭 \*。

相关信息

["使用ILM规则和ILM策略"](#)

编辑存储池

您可以编辑存储池以更改其名称或更新站点和存储级别。

您需要的内容

- 您必须使用支持的浏览器登录到网格管理器。
- 您必须具有特定的访问权限。
- 您必须已查看创建存储池的准则。
- 如果您计划编辑由活动ILM策略中的规则使用的存储池、则必须事先考虑所做的更改将如何影响对象数据放置。

关于此任务

如果要向活动 ILM 策略中使用的存储池添加新的存储级别，请注意，不会自动使用新存储级别中的存储节点。要强制 StorageGRID 使用新的存储级别，您必须在保存编辑后的存储池后激活新的 ILM 策略。

步骤

1. 选择 \* ILM > \* 存储池。

此时将显示存储池页面。

2. 选择要编辑的存储池对应的单选按钮。

您不能编辑所有存储节点存储池。

3. 选择 \* 编辑 \*。

4. 根据需要更改存储池名称。

5. 根据需要选择其他站点和存储级别。



如果在擦除编码配置文件中使用了存储池，并且此更改会发生原因使擦除编码方案无效，则您无法更改站点或存储级别。例如，如果在擦除编码配置文件中使用的存储池当前仅包含一个站点的存储级别，则系统会阻止您对两个站点使用存储级别，因为更改会使擦除编码方案无效。

6. 选择 \* 保存 \*。

完成后

如果您向活动 ILM 策略中使用的存储池添加了新的存储级别，请激活新的 ILM 策略以强制 StorageGRID 使用新的存储级别。例如，克隆现有 ILM 策略，然后激活此克隆。

删除存储池

您可以删除未使用的存储池。

您需要的内容

- 您必须使用支持的浏览器登录到网格管理器。
- 您必须具有特定的访问权限。

步骤

1. 选择 \* ILM > \* 存储池。

此时将显示存储池页面。

2. 查看表中的 "ILM Usage" 列，确定是否可以删除存储池。

如果存储池正在 ILM 规则或纠删编码配置文件中使用了，则不能将其删除。根据需要，选择 \* 查看详细信息 \* > \* ILM 使用情况 \* 以确定存储池的使用位置。

3. 如果未使用要删除的存储池，请选择单选按钮。

4. 选择 \* 删除 \*。

5. 选择 \* 确定 \*。

使用云存储池

您可以使用云存储池将 StorageGRID 对象移动到外部存储位置、例如 S3 Glacier

或Microsoft Azure Blob存储。将对象移动到网格之外可以利用低成本存储层进行长期归档。

- ["什么是云存储池"](#)
- ["云存储池对象的生命周期"](#)
- ["何时使用云存储池"](#)
- ["云存储池注意事项"](#)
- ["比较云存储池和 CloudMirror 复制"](#)
- ["创建云存储池"](#)
- ["编辑云存储池"](#)
- ["删除云存储池"](#)
- ["对云存储池进行故障排除"](#)

### 什么是云存储池

通过云存储池，您可以使用 ILM 将对象数据移动到 StorageGRID 系统之外。例如，您可能希望将不常访问的对象移至成本较低的云存储，例如 Amazon S3 Glacier，S3 Glacier Deep Archive 或 Microsoft Azure Blob 存储中的归档访问层。或者，您可能希望维护 StorageGRID 对象的云备份以增强灾难恢复能力。

从 ILM 角度来看，云存储池与存储池类似。要将对象存储在任一位置，请在为 ILM 规则创建放置说明时选择池。但是，虽然存储池包含 StorageGRID 系统中的存储节点或归档节点，但云存储池包含外部存储分段（S3）或容器（Azure Blob 存储）。

下表对存储池与云存储池进行了比较，并显示了一些高级相似之处和不同之处。

	存储池	云存储池
如何创建？	使用网格管理器中的* ILM *>*存储池*选项。  您必须先设置存储级别，然后才能创建存储池。	使用网格管理器中的* ILM *>*存储池*选项。  您必须先设置外部存储分段或容器，然后才能创建云存储池。
您可以创建多少个池？	无限制。	最多 10 个。



	存储池	云存储池
对象存储在何处？	在 StorageGRID 中的一个或多个存储节点或归档节点上。	<p>位于 StorageGRID 系统外部的 Amazon S3 存储分段或 Azure Blob 存储容器中。</p> <p>如果云存储池是 Amazon S3 存储分段：</p> <ul style="list-style-type: none"> <li>您可以选择配置存储分段生命周期，以便将对象过渡到低成本的长期存储，例如 Amazon S3 Glacier 或 S3 Glacier Deep Archive。外部存储系统必须支持 Glacier 存储类和 S3 POST 对象还原 API。</li> <li>您可以创建云存储池，以便与支持 AWS 机密区域的 AWS 商用云服务（C2S）结合使用。</li> </ul> <p>如果云存储池是 Azure Blob 存储容器，则 StorageGRID 会将对象过渡到归档层。</p> <ul style="list-style-type: none"> <li>注意：* 一般情况下，不要为用于云存储池的容器配置 Azure Blob Storage 生命周期管理。对云存储池中的对象执行的后对象还原操作可能会受所配置生命周期的影响。</li> </ul>
什么控制对象放置？	活动 ILM 策略中的 ILM 规则。	活动 ILM 策略中的 ILM 规则。
使用什么数据保护方法？	复制或纠删编码。	复制。
每个对象允许多多少个副本？	多个。	<p>一个副本位于云存储池中，一个或多个副本也位于 StorageGRID 中。</p> <ul style="list-style-type: none"> <li>注意：* 在任何给定时间，不能将对象存储在多个云存储池中。</li> </ul>
有哪些优势？	可以随时快速访问对象。	低成本存储。

## 云存储池对象的生命周期

在实施云存储池之前，请查看存储在每种类型的云存储池中的对象的生命周期。

### 相关信息

[S3：云存储池对象的生命周期](#)

[Azure：Cloud Storage Pool 对象的生命周期](#)

## S3：云存储池对象的生命周期

此图显示了存储在 S3 云存储池中的对象的生命周期阶段。



在图和说明中，"Glacier" 是指 Glacier 存储类和 Glacier 深度归档存储类，但有一个例外：Glacier 深度归档存储类不支持加急还原层。仅支持批量或标准检索。

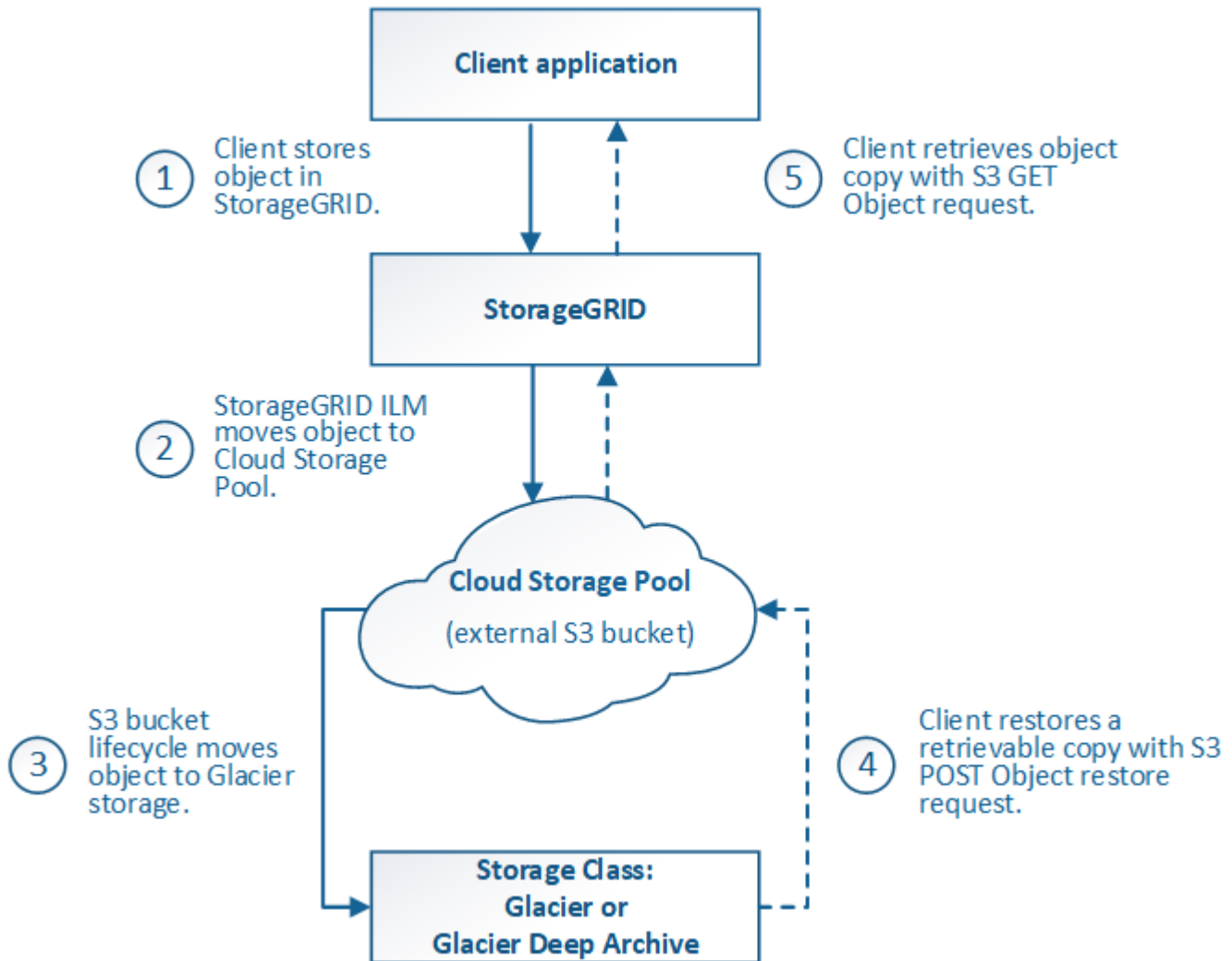

### 1. \* 存储在 StorageGRID 中的对象 \*

要开始生命周期，客户端应用程序会将对象存储在 StorageGRID 中。

### 2. \* 对象已移至 S3 云存储池 \*

- 如果对象与使用 S3 云存储池作为其放置位置的 ILM 规则匹配，则 StorageGRID 会将此对象移动到云存储池指定的外部 S3 存储分段。
- 将对象移动到 S3 云存储池后，客户端应用程序可以使用来自 StorageGRID 的 S3 GET 对象请求来检索该对象，除非该对象已过渡到 Glacier 存储。

### 3. \* 已过渡到 Glacier 的对象（无法检索状态） \*

- 也可以将对象过渡到 Glacier 存储。例如，外部 S3 存储分段可能会使用生命周期配置立即或在一定天数后将对象过渡到 Glacier 存储。



如果要过渡对象，必须为外部 S3 存储分段创建生命周期配置，并且必须使用实施 Glacier 存储类并支持 S3 后对象还原 API 的存储解决方案。



不要对 Swift 客户端已载入的对象使用云存储池。Swift 不支持后对象还原请求，因此 StorageGRID 将无法检索已过渡到 S3 Glacier 存储的任何 Swift 对象。发出 Swift GET 对象请求以检索这些对象将失败（403 已禁用）。

◦ 过渡期间，客户端应用程序可以使用 S3 head Object 请求来监控对象的状态。

#### 4. \* 对象已从 Glacier 存储还原 \*

如果对象已过渡到 Glacier 存储，则客户端应用程序可以通过问题描述 处理 S3 后对象还原请求，将可检索的副本还原到 S3 云存储池。此请求指定在云存储池和数据访问层中应使用多少天的副本来执行还原操作（加急，标准或批量）。达到可检索副本的到期日期后，该副本将自动恢复为无法检索的状态。



如果 StorageGRID 中的存储节点上也存在对象的一个或多个副本，则无需发出 POST 对象还原请求来从 Glacier 中还原对象。相反，可以使用 GET 对象请求直接检索本地副本。

#### 5. \* 已检索对象 \*

还原对象后，客户端应用程序可以通过问题描述 获取对象请求来检索还原的对象。

相关信息

["使用 S3"](#)

### Azure：Cloud Storage Pool 对象的生命周期

此图显示了存储在 Azure 云存储池中的对象的生命周期阶段。

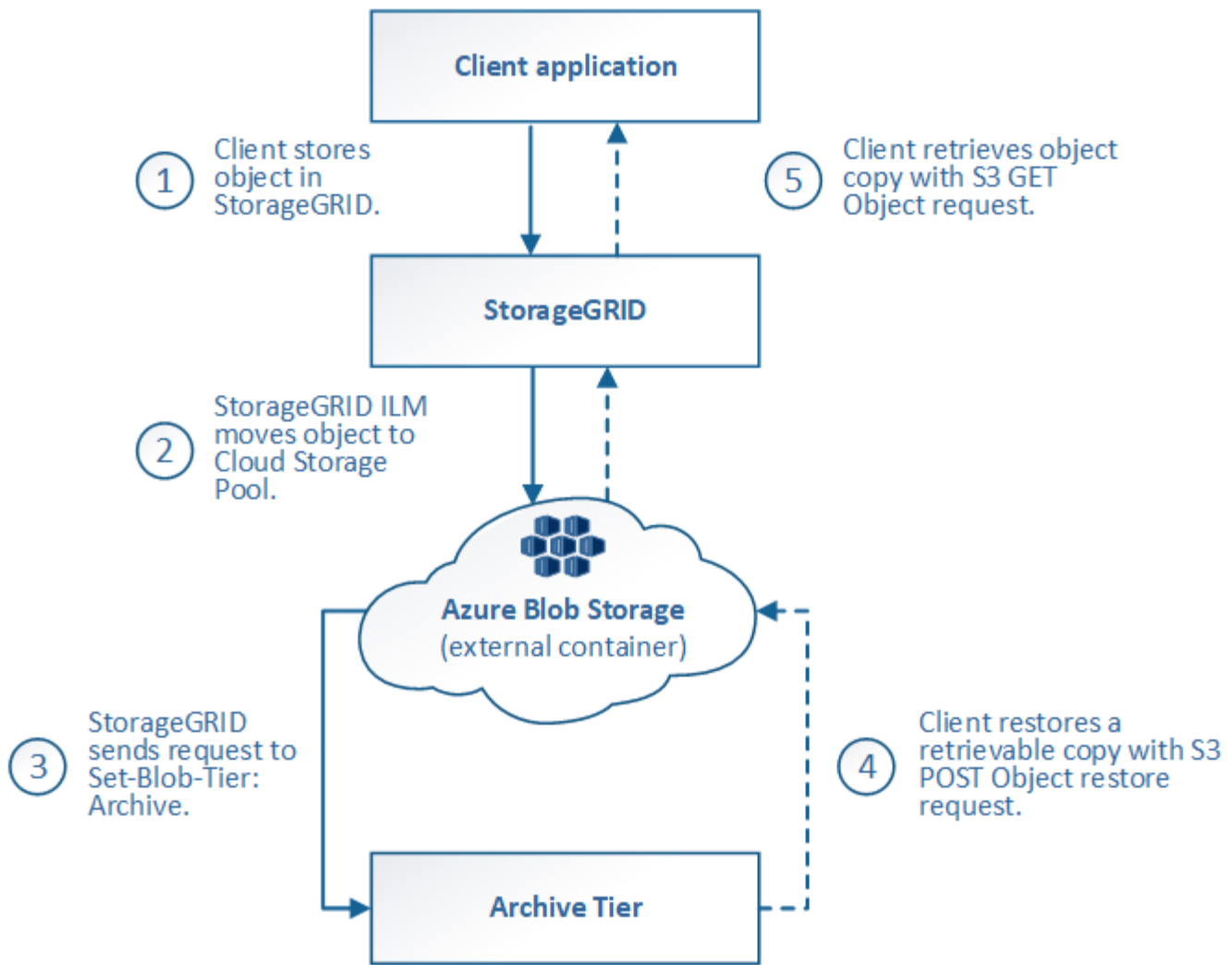

1. \* 存储在 StorageGRID 中的对象 \*

要开始生命周期，客户端应用程序会将对象存储在 StorageGRID 中。

2. \* 对象已移至 Azure Cloud Storage Pool\*

如果对象与使用 Azure 云存储池作为其放置位置的 ILM 规则匹配，则 StorageGRID 会将此对象移动到云存储池指定的外部 Azure Blob 存储容器



不要对 Swift 客户端已载入的对象使用云存储池。Swift 不支持后对象还原请求，因此 StorageGRID 将无法检索已过渡到 Azure Blob 存储归档层的任何 Swift 对象。发出 Swift GET 对象请求以检索这些对象将失败（403 已禁用）。

3. \* 已过渡到归档层的对象（无法检索状态） \*

将对象移动到 Azure 云存储池后，StorageGRID 会立即自动将对象过渡到 Azure Blob 存储归档层。

4. \* 对象已从归档层还原 \*

如果某个对象已过渡到归档层，则客户端应用程序可以通过问题描述 处理 S3 后对象还原请求将可检索的副本还原到 Azure 云存储池。

当 StorageGRID 收到后对象还原时，它会暂时将对象过渡到 Azure Blob 存储冷却层。一旦达到 POST 对象还原请求中的到期日期，StorageGRID 就会将该对象过渡回归档层。



如果 StorageGRID 中的存储节点上也存在对象的一个或多个副本，则无需通过发出 POST 对象还原请求从归档访问层还原对象。相反，可以使用 GET 对象请求直接检索本地副本。

## 5. \* 已检索对象 \*

将对象还原到 Azure 云存储池后，客户端应用程序可以通过问题描述 获取对象请求来检索还原的对象。

### 何时使用云存储池

云存储池可以在多种使用情形下提供显著优势。

### 在外部位置备份 **StorageGRID** 数据

您可以使用云存储池将 StorageGRID 对象备份到外部位置。

如果无法访问 StorageGRID 中的副本，则可以使用云存储池中的对象数据来处理客户端请求。但是，要访问云存储池中的备份对象副本，您可能需要发出问题描述 S3 后对象还原请求。

云存储池中的对象数据也可用于恢复因存储卷或存储节点故障而从 StorageGRID 丢失的数据。如果某个对象的唯一剩余副本位于云存储池中，则 StorageGRID 会临时还原该对象，并在已恢复的存储节点上创建一个新副本。

要实施备份解决方案，请执行以下操作：

1. 创建一个云存储池。
2. 配置一个 ILM 规则，以便在存储节点上同时存储对象副本（以复制或擦除编码的副本的形式），并在云存储池中存储单个对象副本。
3. 将规则添加到 ILM 策略中。然后，模拟并激活策略。

### 将数据从 **StorageGRID** 分层到外部位置

您可以使用云存储池将对象存储在 StorageGRID 系统之外。例如，假设您需要保留大量对象，但您希望很少访问这些对象（如果有）。您可以使用云存储池将对象分层以降低存储成本并释放 StorageGRID 中的空间。

要实施分层解决方案，请执行以下操作：

1. 创建一个云存储池。
2. 配置一个 ILM 规则，以便将很少使用的对象从存储节点移动到云存储池。
3. 将规则添加到 ILM 策略中。然后，模拟并激活策略。

### 维护多个云端点

如果要将对象数据分层或备份到多个云，则可以配置多个云存储池。您可以通过 ILM 规则中的筛选器指定存储在每个云存储池中的对象。例如，您可能希望将 Amazon S3 Glacier 中某些租户或分段中的对象以及 Azure Blob 存储中其他租户或分段中的对象存储起来。或者，您可能希望在 Amazon S3 Glacier 和 Azure Blob 存储之间移动数据。使用多个云存储池时，请注意，一个对象一次只能存储在一个云存储池中。

实施多个云端点：

1. 最多创建 10 个云存储池。
2. 配置 ILM 规则，以便在每个云存储池中的适当时间存储相应的对象数据。例如，将存储在云存储池 A 中的存储分段 A 中的对象，并将存储在云存储池 B 中的分段 B 中的对象存储在云存储池 B 中或者，将对象存储在云存储池 A 中一段时间，然后将其移动到云存储池 B
3. 将规则添加到 ILM 策略中。然后，模拟并激活策略。

云存储池注意事项

如果您计划使用云存储池将对象移出 StorageGRID 系统，则必须查看配置和使用云存储池的注意事项。

### General considerations

- 通常，云归档存储（例如 Amazon S3 Glacier 或 Azure Blob 存储）是一个存储对象数据的廉价位置。但是，从云归档存储检索数据的成本相对较高。要实现最低的整体成本，您必须考虑何时以及多久访问一次云存储池中的对象。建议仅对预期不常访问的内容使用云存储池。
- 不要对 Swift 客户端已载入的对象使用云存储池。Swift 不支持后对象还原请求，因此 StorageGRID 将无法检索已过渡到 S3 Glacier 存储或 Azure Blob 存储归档层的任何 Swift 对象。发出 Swift GET 对象请求以检索这些对象将失败（403 已禁用）。
- 不支持将云存储池与 FabricPool 结合使用，因为从云存储池目标检索对象会增加延迟。

创建云存储池所需的信息

在创建云存储池之前，您必须先创建要用于云存储池的外部 S3 存储分段或外部 Azure Blob 存储容器。然后，在 StorageGRID 中创建云存储池时，必须指定以下信息：

- 提供程序类型：Amazon S3 或 Azure Blob Storage。
- 如果选择 Amazon S3，则说明云存储池是否要与 AWS 机密区域（\* CAP（C2S 访问门户）\*）结合使用。
- 分段或容器的确切名称。
- 访问存储分段或容器所需的服务端点。
- 访问存储分段或容器所需的身份验证：
  - \* S3：可选，访问密钥 ID 和机密访问密钥。
  - \* C2S\*：用于从 CAP 服务器获取临时凭据的完整 URL；服务器 CA 证书，客户端证书，客户端证书的专用密钥；如果私钥已加密，则用于对其进行解密的密码短语。
  - \* Azure Blob Storage\*：帐户名称和帐户密钥。这些凭据必须具有容器的完全权限。
- （可选）自定义 CA 证书，用于验证与存储分段或容器的 TLS 连接。

用于云存储池的端口的注意事项

要确保 ILM 规则可以将对象移入和移出指定的云存储池，您必须配置包含系统存储节点的一个或多个网络。您必须确保以下端口可以与云存储池进行通信。

默认情况下，云存储池使用以下端口：

- \* 80\* : 对于以 http 开头的端点 URI
- \* 443 : 对于以 https 开头的端点 URI

您可以在创建或编辑云存储池时指定其他端口。

如果使用非透明代理服务器、则还必须配置存储代理、以允许将消息发送到外部端点、例如Internet上的端点。

### 成本注意事项

使用云存储池访问云中的存储需要通过网络连接到云。您必须根据希望使用云存储池在 StorageGRID 和云之间移动的数据量, 考虑用于访问云并适当配置云的网络基础架构的成本。

当 StorageGRID 连接到外部云存储池端点时, 它会发出各种请求来监控连接并确保它可以执行所需的操作。虽然这些请求会产生一些额外成本, 但监控云存储池的成本只能是在 S3 或 Azure 中存储对象的总成本的一小部分。

如果您需要将对象从外部云存储池端点移回 StorageGRID , 可能会产生更显著的成本。在以下任一情况下, 对象可能会移回 StorageGRID :

- 此对象的唯一副本位于云存储池中, 您决定将此对象存储在 StorageGRID 中。在这种情况下, 您只需重新配置 ILM 规则和策略即可。进行 ILM 评估时, StorageGRID 会发出多个请求, 以便从云存储池中检索对象。然后, StorageGRID 会在本地创建指定数量的复制副本或经过纠删编码的副本。将对象移回 StorageGRID 后, 云存储池中的副本将被删除。
- 由于存储节点故障, 对象丢失。如果某个对象的唯一剩余副本位于云存储池中, 则 StorageGRID 会临时还原该对象, 并在已恢复的存储节点上创建一个新副本。



当对象从云存储池移回 StorageGRID 时, StorageGRID 会为每个对象向云存储池端点发出多个请求。在移动大量对象之前, 请联系技术支持以帮助估算时间范围和相关成本。

### S3 : 云存储池存储分段所需的权限

用于云存储池的外部 S3 存储分段的分段策略必须授予 StorageGRID 将对象移动到分段, 获取对象状态, 根据需要从 Glacier 存储还原对象等的权限。理想情况下、StorageGRID 应对存储分段具有完全控制访问权限 (s3:\*); 但是、如果无法执行此操作、则存储分段策略必须向StorageGRID 授予以下S3权限:

- s3:AbortMultipartUpload
- s3:DeleteObject
- s3:GetObject
- s3:ListBucket
- s3:ListBucketMultipartUploads
- s3:ListMultipartUploadParts
- s3:PutObject
- s3:RestoreObject

### S3: 外部存储分段的生命周期注意事项

StorageGRID 与云存储池中指定的外部 S3 存储分段之间的对象移动由 StorageGRID 中的 ILM 规则和活动 ILM

策略控制。相比之下，对象从云存储池中指定的外部 S3 存储分段过渡到 Amazon S3 Glacier 或 S3 Glacier 深度归档（或过渡到实施 Glacier 存储类的存储解决方案）则由该分段的生命周期配置控制。

如果要从云存储池过渡对象，必须在外部 S3 存储分段上创建适当的生命周期配置，并且必须使用实施 Glacier 存储类并支持 S3 后对象还原 API 的存储解决方案。

例如，假设您希望将从 StorageGRID 移动到云存储池的所有对象立即过渡到 Amazon S3 Glacier 存储。您应在外部 S3 存储分段上创建一个生命周期配置，用于指定单个操作（\* 过渡 \*），如下所示：

```
<LifecycleConfiguration>
  <Rule>
    <ID>Transition Rule</ID>
    <Filter>
      <Prefix></Prefix>
    </Filter>
    <Status>Enabled</Status>
    <Transition>
      <Days>0</Days>
      <StorageClass>GLACIER</StorageClass>
    </Transition>
  </Rule>
</LifecycleConfiguration>
```

此规则会在创建所有存储分段对象的日期（即从 StorageGRID 迁移到云存储池的日期）将这些对象过渡到 Amazon S3 Glacier。



配置外部存储分段的生命周期时，切勿使用 \* 到期 \* 操作来定义对象何时过期。到期操作发生原因 外部存储系统以删除已过期的对象。如果稍后尝试从 StorageGRID 访问已过期的对象，则无法找到已删除的对象。

如果要将云存储池中的对象过渡到S3 Glacier深度归档(而不是Amazon S3 Glacier)、请指定

```
<StorageClass>DEEP_ARCHIVE</StorageClass>
```

 在存储分段生命周期内。但是、请注意、您不能使用 Expedited 用于从S3 Glacier Deep Archive还原对象的层。

### Azure：访问层注意事项

配置 Azure 存储帐户时，您可以将默认访问层设置为热或冷。创建用于云存储池的存储帐户时，应使用热层作为默认层。即使 StorageGRID 在将对象移动到云存储池时会立即将层设置为归档，但使用默认设置 "热" 可确保在至少 30 天之前从冷层中删除的对象不会收到提前删除费用。

### Azure：不支持生命周期管理

请勿对与云存储池一起使用的容器使用 Azure Blob Storage 生命周期管理。生命周期操作可能会干扰云存储池操作。

相关信息

["创建云存储池"](#)



"S3：指定云存储池的身份验证详细信息"

"C2S S3：指定云存储池的身份验证详细信息"

"Azure：指定云存储池的身份验证详细信息"

"管理 StorageGRID"

比较云存储池和 **CloudMirror** 复制

在开始使用云存储池时，了解云存储池与 StorageGRID CloudMirror 复制服务之间的相似之处和不同之处可能会很有帮助。

	云存储池	CloudMirror 复制服务
主要目的是什么？	云存储池充当归档目标。云存储池中的对象副本可以是对象的唯一副本，也可以是其他副本。也就是说，您只能在 StorageGRID 中保留一个副本并将一个副本发送到云存储池，而不是在内部保留两个副本。	通过 CloudMirror 复制服务，租户可以自动将对象从 StorageGRID（源）中的存储分段复制到外部 S3 存储分段（目标）。CloudMirror 复制会在独立的 S3 基础架构中为对象创建一个独立副本。
如何设置？	云存储池的定义方式与存储池相同，可使用网络管理器或网络管理 API。可以在 ILM 规则中选择云存储池作为放置位置。虽然存储池包含一组存储节点，但云存储池是使用远程 S3 或 Azure 端点（IP 地址，凭据等）定义的。	租户用户可通过使用租户管理器或 S3 API 定义 CloudMirror 端点（IP 地址、凭据等）来配置 CloudMirror 复制。设置 CloudMirror 端点后，可以将该租户帐户拥有的任何分段配置为指向 CloudMirror 端点。
谁负责设置？	通常是网络管理员	通常是租户用户
目标是什么？	<ul style="list-style-type: none"><li>任何兼容的 S3 基础架构（包括 Amazon S3）</li><li>Azure Blob 归档层</li></ul>	<ul style="list-style-type: none"><li>任何兼容的 S3 基础架构（包括 Amazon S3）</li></ul>
将对象移动到目标的原因是什么？	活动 ILM 策略中的一个或多个 ILM 规则。ILM 规则定义 StorageGRID 将哪些对象移动到云存储池以及何时移动这些对象。	将新对象载入已配置 CloudMirror 端点的源分段的操作。在使用 CloudMirror 端点配置分段之前，源分段中存在的对象不会复制，除非已进行修改。
如何检索对象？	应用程序必须向 StorageGRID 发出请求，以检索已移动到云存储池的对象。如果某个对象的唯一副本已过渡到归档存储，则 StorageGRID 会管理还原该对象的过程，以便可以检索该对象。	由于目标存储分段中的镜像副本是一个独立的副本，因此应用程序可以通过向 StorageGRID 或 S3 目标发出请求来检索对象。例如，假设您使用 CloudMirror 复制将对象镜像到合作伙伴组织。配对节点可以使用自己的应用程序直接从 S3 目标读取或更新对象。不需要使用 StorageGRID。
是否可以直接从目标读取？	否移动到云存储池的对象由 StorageGRID 管理。读取请求必须定向到 StorageGRID（StorageGRID 将负责从云存储池中检索）。	可以，因为镜像副本是一个独立副本。

	云存储池	CloudMirror 复制服务
如果从源中删除对象，会发生什么情况？	此对象也会在云存储池中删除。	不会复制删除操作。已删除的对象不再位于 StorageGRID 存储分段中，但它仍位于目标存储分段中。同样，可以删除目标分段中的对象而不影响源。
发生灾难后如何访问对象（StorageGRID 系统无法运行）？	必须恢复发生故障的 StorageGRID 节点。在此过程中，复制对象的副本可能会使用云存储池中的副本进行还原。	CloudMirror 目标中的对象副本独立于 StorageGRID，因此可以在恢复 StorageGRID 节点之前直接访问这些副本。

#### 相关信息

["管理 StorageGRID"](#)

#### 创建云存储池

创建云存储池时，您需要指定 StorageGRID 用于存储对象的外部存储分段或容器的名称和位置，云提供程序类型（Amazon S3 或 Azure Blob Storage）以及 StorageGRID 访问外部存储分段或容器所需的信息。

#### 您需要的内容

- 您必须使用支持的浏览器登录到网格管理器。
- 您必须具有特定的访问权限。
- 您必须已查看配置云存储池的准则。
- 云存储池引用的外部存储分段或容器必须存在。
- 您必须拥有访问存储分段或容器所需的所有身份验证信息。

#### 关于此任务

云存储池指定一个外部 S3 存储分段或 Azure Blob 存储容器。StorageGRID 会在您保存云存储池后立即对其进行验证，因此您必须确保云存储池中指定的存储分段或容器存在且可访问。

#### 步骤

1. 选择 \* ILM > \* 存储池。

此时将显示存储池页面。此页面包含两个部分：存储池和云存储池。

## Storage Pools

### Storage Pools

A storage pool is a logical group of Storage Nodes or Archive Nodes and is used in ILM rules to determine where object data is stored.

<a href="#">+ Create</a> <a href="#">Edit</a> <a href="#">Remove</a> <a href="#">View Details</a>				
Name	Used Space	Free Space	Total Capacity	ILM Usage
All Storage Nodes	1.10 MB	102.90 TB	102.90 TB	Used in 1 ILM rule

Displaying 1 storage pool.

### Cloud Storage Pools

You can add Cloud Storage Pools to ILM rules to store objects outside of the StorageGRID system. A Cloud Storage Pool defines how to access the external bucket or container where objects will be stored.

[+ Create](#) [Edit](#) [Remove](#) [Clear Error](#)

No Cloud Storage Pools found.

2. 在页面的Cloud Storage Pools部分中、单击\*创建\*。

此时将显示创建云存储池对话框。

### Create Cloud Storage Pool

Display Name	<input type="text"/>
Provider Type	<input type="text"/>
Bucket or Container	<input type="text"/>

[Cancel](#) [Save](#)

3. 输入以下信息：

字段	Description
显示名称	一个名称，用于简要说明云存储池及其用途。在配置 ILM 规则时，请使用易于识别的名称。
提供程序类型	您将在此云存储池中使用哪个云提供商： <ul style="list-style-type: none"><li>• Amazon S3 (为S3或C2S S3云存储池选择此选项)</li><li>• Azure Blob存储<ul style="list-style-type: none"><li>◦ 注：* 选择提供程序类型时，页面底部将显示服务端点，身份验证和服务器验证部分。</li></ul></li></ul>

字段	Description
存储分段或容器	为云存储池创建的外部 S3 存储分段或 Azure 容器的名称。此处指定的名称必须与存储分段或容器的名称完全匹配，否则创建云存储池将失败。保存云存储池后，您无法更改此值。

4. 根据选定提供程序类型，完成页面的服务端点，身份验证和服务器验证部分。

- "S3：指定云存储池的身份验证详细信息"
- "C2S S3：指定云存储池的身份验证详细信息"
- "Azure：指定云存储池的身份验证详细信息"

### **S3**：指定云存储池的身份验证详细信息

在为 S3 创建云存储池时，必须选择云存储池端点所需的身份验证类型。您可以指定匿名或输入访问密钥 ID 和机密访问密钥。

#### 您需要的内容

- 您必须已输入云存储池的基本信息并指定\* Amazon S3\*作为提供程序类型。

## Create Cloud Storage Pool

Display Name ⓘ S3 Cloud Storage Pool

Provider Type ⓘ Amazon S3 ▼

Bucket or Container ⓘ my-s3-bucket

### Service Endpoint

Protocol ⓘ  HTTP  HTTPS

Hostname ⓘ example.com or 0.0.0.0

Port (optional) ⓘ 443

### Authentication

Authentication Type ⓘ ▼

### Server Verification

Certificate Validation ⓘ Use operating system CA certificate ▼

Cancel

Save

- 如果您使用的是访问密钥身份验证、则必须知道外部S3存储分段的访问密钥ID和机密访问密钥。

#### 步骤

1. 在 \* 服务端点 \* 部分中，提供以下信息：
  - a. 选择要在连接到云存储池时使用的协议。  
默认协议为 HTTPS 。
  - b. 输入云存储池的服务器主机名或 IP 地址。

例如：



请勿在此字段中包含存储分段名称。您可以在 \* 分段或容器 \* 字段中包含分段名称。

- a. (可选) 指定在连接到云存储池时应使用的端口。

将此字段留空可使用默认端口：端口 443 用于 HTTPS，端口 80 用于 HTTP。

2. 在 \* 身份验证 \* 部分中，选择云存储池端点所需的身份验证类型。

选项	Description
访问密钥	要访问云存储池存储分段，需要访问密钥 ID 和机密访问密钥。
匿名	每个人都有权访问云存储池存储分段。不需要访问密钥 ID 和机密访问密钥。
CAP (C2S 访问门户)	仅用于 C2S S3。转至 <a href="#">"C2S S3：指定云存储池的身份验证详细信息"</a> 。

3. 如果选择了访问密钥，请输入以下信息：

选项	Description
访问密钥 ID	拥有外部存储分段的帐户的访问密钥 ID。
机密访问密钥	关联的机密访问密钥。

4. 在服务器验证部分中，选择应使用哪种方法验证与云存储池的 TLS 连接的证书：

选项	Description
使用操作系统 CA 证书	使用操作系统上安装的默认 CA 证书来保护连接。
使用自定义 CA 证书	使用自定义 CA 证书。单击 * 选择新 *、然后上传 PEM 编码的 CA 证书。
请勿验证证书	未验证用于 TLS 连接的证书。

5. 单击 \* 保存 \*。

保存云存储池时，StorageGRID 将执行以下操作：

- 验证存储分段和服务端点是否存在，以及是否可以使用您指定的凭据访问它们。
- 将标记文件写入存储分段，以将存储分段标识为云存储池。切勿删除名为的此文件 `x-ntap-sgws-cloud-pool-uuid`。

如果云存储池验证失败，您将收到一条错误消息，说明验证失败的原因。例如，如果存在证书错误或您指定的存

储分段不存在，则可能会报告错误。

## ! Error

### 422: Unprocessable Entity

Validation failed. Please check the values you entered for errors.

Cloud Pool test failed. Could not create or update Cloud Pool. Error from endpoint: NoSuchBucket: The specified bucket does not exist. status code: 404, request id: 4211567681, host id:

OK

请参见有关对云存储池进行故障排除的说明、解决问题描述 问题、然后重新尝试保存云存储池。

相关信息

["对云存储池进行故障排除"](#)

**C2S S3**：指定云存储池的身份验证详细信息

要将商用云服务（C2S）S3 服务用作云存储池，您必须将 C2S 访问门户（CAP）配置为身份验证类型，以便 StorageGRID 可以请求临时凭据来访问 C2S 帐户中的 S3 存储分段。

您需要的内容

- 您必须已输入 Amazon S3 云存储池的基本信息、包括服务端点。
- 您必须知道 StorageGRID 将用于从 CAP 服务器获取临时凭据的完整 URL、包括分配给 C2S 帐户的所有必需和可选 API 参数。
- 您必须拥有由适当的政府证书颁发机构(CA)颁发的服务器 CA 证书。StorageGRID 使用此证书来验证 CAP 服务器的身份。服务器 CA 证书必须使用 PEM 编码。
- 您必须拥有由适当的政府证书颁发机构(CA)颁发的客户端证书。StorageGRID 使用此证书向 CAP 服务器标识自身。客户端证书必须使用 PEM 编码，并且必须已授予对 C2S 帐户的访问权限。
- 您必须为客户端证书使用 PEM 编码的专用密钥。
- 如果客户端证书的私钥已加密、则必须具有用于对其进行解密的密码短语。

步骤

1. 在 \* 身份验证 \* 部分中，从 \* 身份验证类型 \* 下拉列表中选择 \* CAP （ C2S Access Portal ） \* 。

此时将显示 CAP C2S 身份验证字段。

## Create Cloud Storage Pool

Display Name ⓘ

Provider Type ⓘ

Bucket or Container ⓘ

### Service Endpoint

Protocol ⓘ  HTTP  HTTPS

Hostname ⓘ

Port (optional) ⓘ

### Authentication

Authentication Type ⓘ

Temporary Credentials URL ⓘ

Server CA Certificate ⓘ

Client Certificate ⓘ

Client Private Key ⓘ

Client Private Key Passphrase (optional) ⓘ

### Server Verification

Certificate Validation ⓘ

Cancel

Save



2. 请提供以下信息：

- a. 对于 \* 临时凭据 URL \*，输入 StorageGRID 从 CAP 服务器获取临时凭据所使用的完整 URL，包括分配给 C2S 帐户的所有必需和可选 API 参数。
- b. 对于\*服务器CA证书\*、单击\*选择新\*、然后上传PEM编码的CA证书、StorageGRID 将使用该证书来验证CAP服务器。
- c. 对于\*客户端证书\*、单击\*选择新证书\*、然后将StorageGRID 用于标识自身的PEM编码证书上传到CAP服务器。
- d. 对于\*客户端专用密钥\*、单击\*选择新\*、然后上传PEM编码的客户端证书专用密钥。

如果私钥已加密，则必须使用传统格式。（不支持 PKCS 8 加密格式。）

- e. 如果客户端专用密钥已加密，请输入用于对客户端专用密钥进行解密的密码短语。否则，请将 \* 客户端专用密钥密码短语 \* 字段留空。

3. 在服务器验证部分中，提供以下信息：

- a. 对于 \* 证书验证 \*，选择 \* 使用自定义 CA 证书 \*。
- b. 单击\*选择新\*、然后上传PEM编码的CA证书。

4. 单击 \* 保存 \*。

保存云存储池时， StorageGRID 将执行以下操作：

- 验证存储分段和服务端点是否存在，以及是否可以使用您指定的凭据访问它们。
- 将标记文件写入存储分段，以将存储分段标识为云存储池。切勿删除名为的此文件 `x-ntap-sgws-cloud-pool-uuid`。

如果云存储池验证失败，您将收到一条错误消息，说明验证失败的原因。例如，如果存在证书错误或您指定的存储分段不存在，则可能会报告错误。

## ! Error

### 422: Unprocessable Entity

Validation failed. Please check the values you entered for errors.

Cloud Pool test failed. Could not create or update Cloud Pool. Error from endpoint: NoSuchBucket: The specified bucket does not exist. status code: 404, request id: 4211567681, host id:

OK

请参见有关对云存储池进行故障排除的说明、解决问题描述 问题、然后重新尝试保存云存储池。

相关信息

["对云存储池进行故障排除"](#)

**Azure:** 指定云存储池的身份验证详细信息

为 Azure Blob 存储创建云存储池时，必须为 StorageGRID 用于存储对象的外部容器指定帐户名称和帐户密钥。

您需要的内容

- 您必须已输入云存储池的基本信息并指定\* Azure Blob Storage\*作为提供程序类型。\* 共享密钥 \* 显示在 \* 身份验证类型 \* 字段中。

### Create Cloud Storage Pool

Display Name	<input type="text" value="Azure Cloud Storage Pool"/>
Provider Type	<input type="text" value="Azure Blob Storage"/>
Bucket or Container	<input type="text" value="my-azure-container"/>

#### Service Endpoint

URI	<input type="text" value="https://myaccount.blob.core.windows.net"/>
-----	--

#### Authentication

Authentication Type	Shared Key
Account Name	<input type="text"/>
Account Key	<input type="text"/>

#### Server Verification

Certificate Validation	<input type="text" value="Use operating system CA certificate"/>
------------------------	--

- 您必须知道用于访问用于云存储池的Blob存储容器的统一资源标识符(Uniform Resource Identifier、URI)。
- 您必须知道存储帐户的名称和机密密钥。您可以使用 Azure 门户查找这些值。

步骤

1. 在 \* 服务端点 \* 部分中，输入用于访问用于云存储池的 Blob 存储容器的统一资源标识符（Uniform Resource Identifier，URI）。

使用以下格式之一指定 URI：

- https://host:port
- http://host:port

如果未指定端口，则默认情况下，端口 443 用于 HTTPS URI，端口 80 用于 HTTP URI。+\* Azure Blob 存储容器的示例URI \*： https://myaccount.blob.core.windows.net

2. 在 \* 身份验证 \* 部分中，提供以下信息：
  - a. 对于 \* 帐户名称 \*，输入拥有外部服务容器的 Blob 存储帐户的名称。
  - b. 对于 \* 帐户密钥 \*，输入 Blob 存储帐户的机密密钥。



对于 Azure 端点，您必须使用共享密钥身份验证。

3. 在 \* 服务器验证 \* 部分中，选择应使用哪种方法验证与云存储池的 TLS 连接的证书：

选项	Description
使用操作系统 CA 证书	使用操作系统上安装的默认CA证书来保护连接。
使用自定义 CA 证书	使用自定义 CA 证书。单击*选择新*、然后上传PEM编码的证书。
请勿验证证书	未验证用于 TLS 连接的证书。

4. 单击 \* 保存 \*。

保存云存储池时，StorageGRID 将执行以下操作：

- 验证容器和 URI 是否存在，以及是否可以使用您指定的凭据访问它们。
- 将标记文件写入容器，以将其标识为云存储池。切勿删除名为的此文件 x-ntap-sgws-cloud-pool-uuid。

如果云存储池验证失败，您将收到一条错误消息，说明验证失败的原因。例如，如果存在证书错误或您指定的容器不存在，则可能会报告错误。

请参见有关对云存储池进行故障排除的说明、解决问题描述 问题、然后重新尝试保存云存储池。

相关信息

["对云存储池进行故障排除"](#)

编辑云存储池

您可以编辑云存储池以更改其名称，服务端点或其他详细信息；但是，您不能更改云存储池的 S3 存储分段或 Azure 容器。

## 您需要的内容

- 您必须使用支持的浏览器登录到网格管理器。
- 您必须具有特定的访问权限。
- 您必须已查看配置云存储池的准则。

## 步骤

1. 选择 \* ILM > \* 存储池。

此时将显示存储池页面。"云存储池"表列出了现有的云存储池。

### Cloud Storage Pools

You can add Cloud Storage Pools to ILM rules to store objects outside of the StorageGRID system. A Cloud Storage Pool defines how to access the external bucket or container where objects will be stored.

Pool Name	URI	Pool Type	Container	Used in ILM Rule	Last Error
<input checked="" type="radio"/> azure-endpoint	https://storagegrid.blob.core.windows.net	azure	azure-3	✓	
<input type="radio"/> s3-endpoint	https://s3.amazonaws.com	s3	s3-1	✓	

Displaying 2 pools.

2. 选择要编辑的云存储池的单选按钮。
3. 单击 \* 编辑 \*。
4. 根据需要更改显示名称，服务端点，身份验证凭据或证书验证方法。



您不能更改云存储池的提供程序类型或 S3 存储分段或 Azure 容器。

如果您先前上传了服务器或客户端证书，则可以选择 \* 查看当前 \* 来查看当前正在使用的证书。

5. 单击 \* 保存 \*。

保存云存储池时，StorageGRID 会验证存储分段或容器以及服务端点是否存在，以及是否可以使用您指定的凭据访问它们。

如果云存储池验证失败，则会显示一条错误消息。例如，如果存在证书错误，则可能会报告错误。

请参见有关对云存储池进行故障排除的说明、解决问题描述 问题、然后重新尝试保存云存储池。

## 相关信息

["云存储池注意事项"](#)

["对云存储池进行故障排除"](#)

## 删除云存储池

您可以删除未在 ILM 规则中使用且不包含对象数据的云存储池。

## 您需要的内容

- 您必须使用支持的浏览器登录到网格管理器。
- 您必须具有特定的访问权限。
- 您已确认 S3 存储分段或 Azure 容器不包含任何对象。如果您尝试删除包含对象的云存储池，则会发生错误。请参见“对云存储池进行故障排除。”



创建云存储池时，StorageGRID 会将标记文件写入存储分段或容器，以将其标识为云存储池。请勿删除名为的此文件 `x-ntap-sgws-cloud-pool-uuid`。

- 您已删除可能已使用此池的任何 ILM 规则。

## 步骤

1. 选择 \* ILM > \* 存储池。

此时将显示存储池页面。

2. 选择 ILM 规则中当前未使用的云存储池的单选按钮。

如果在 ILM 规则中使用云存储池，则无法将其删除。已禁用 \* 删除 \* 按钮。

### Cloud Storage Pools

You can add Cloud Storage Pools to ILM rules to store objects outside of the StorageGRID system. A Cloud Storage Pool defines how to access the external bucket or container where objects will be stored.

Pool Name	URI	Pool Type	Container	Used in ILM Rule	Last Error
<input checked="" type="radio"/> azure-endpoint	https://storagegrid.blob.core.windows.net	azure	azure-3	✓	
<input type="radio"/> s3-endpoint	https://s3.amazonaws.com	s3	s3-1	✓	

Displaying 2 pools.

3. 单击 \* 删除 \*。

此时将显示确认警告。

### Warning

#### Remove Cloud Storage Pool

Are you sure you want to remove this Cloud Storage Pool: My Cloud Storage Pool?

Cancel

OK

4. 单击 \* 确定 \*。

此时将删除云存储池。

## 相关信息

## "对云存储池进行故障排除"

### 对云存储池进行故障排除

如果在创建，编辑或删除云存储池时遇到错误，请使用以下故障排除步骤帮助解决问题描述。

#### 确定是否发生错误

StorageGRID 每分钟对每个云存储池执行一次简单的运行状况检查，以确保云存储池可以访问并正常运行。如果运行状况检查检测到问题描述，则存储池页面上的云存储池表的最后一个错误列将显示一条消息。

此表显示了为每个云存储池检测到的最新错误，并指示错误发生的时间。

#### Cloud Storage Pools

You can add Cloud Storage Pools to ILM rules to store objects outside of the StorageGRID system. A Cloud Storage Pool defines how to access the external bucket or container where objects will be stored.

Pool Name	URI	Pool Type	Container	Used in ILM Rule	Last Error
S3	10.96.106.142:18082	s3	s3	✓	Endpoint failure: DC2-S1-106-147: Could not create or update Cloud Storage Pool. Error from endpoint: RequestError: send request failed caused by: Get https://10.96.106.142:18082/s3-targetbucket/x-ntap-sgws-cloud-pool-uuid: net/http: request canceled while waiting for connection (Client.Timeout exceeded while awaiting headers) 8 minutes ago
Azure	http://pboerkoe@10.96.100.254:10000/d-evstoreaccount1	azure	azure	✓	

Displaying 2 pools.

此外，如果运行状况检查检测到在过去 5 分钟内发生了一个或多个新的 Cloud Storage Pool 错误，则会触发 \*云存储池连接错误\* 警报。如果收到有关此警报的电子邮件通知，请转到存储池页面(选择\* ILM >\*存储池)、查看上次错误列中的错误消息、并参考以下故障排除准则。

#### 检查错误是否已解决

解决任何底层问题后，您可以确定错误是否已解决。在 Cloud Storage Pool 页面中、选择端点的单选按钮、然后单击\*清除错误\*。确认消息指示 StorageGRID 已清除云存储池的错误。

Error successfully cleared. This error might reappear if the underlying problem is not resolved.

如果根本问题已解决，则不再显示此错误消息。但是，如果根本问题尚未修复（或者遇到了不同的错误），则错误消息将在几分钟内显示在 Last Error 列中。

#### 错误：此云存储池包含意外内容

尝试创建，编辑或删除云存储池时，可能会遇到此错误。如果存储分段或容器包含、则会发生此错误 `x-ntap-sgws-cloud-pool-uuid` 标记文件、但该文件没有预期的 UUID。

通常，只有在创建新的云存储池且另一个 StorageGRID 实例已使用同一个云存储池时，您才会看到此错误。

请尝试以下步骤以更正问题描述：

- 请检查以确保您的组织中没有人也在使用此云存储池。
- 删除 `x-ntap-sgws-cloud-pool-uuid` 归档并尝试重新配置云存储池。

错误：无法创建或更新云存储池。端点出错

在尝试创建或编辑云存储池时，您可能会遇到此错误。此错误表示某种类型的连接或配置问题描述正在阻止 StorageGRID 写入云存储池。

要更正问题描述，请查看来自端点的错误消息。

- 如果错误消息包含 ``Get url: EOF`` 下、检查用于云存储池的服务端点是否对需要 HTTPS 的容器或分段使用 HTTP 协议。
- 如果错误消息包含 `Get url: net/http: request canceled while waiting for connection`、验证网络配置是否允许存储节点访问用于云存储池的服务端点。
- 对于所有其他端点错误消息，请尝试以下一项或多项操作：
  - 创建一个与您为云存储池输入的名称相同的外部容器或存储分段，然后再次尝试保存新的云存储池。
  - 更正为云存储池指定的容器或存储分段名称，然后重新尝试保存新的云存储池。

错误：无法解析 CA 证书

在尝试创建或编辑云存储池时，您可能会遇到此错误。如果 StorageGRID 无法解析您在配置云存储池时输入的证书，则会发生此错误。

要更正问题描述，请检查您提供的 CA 证书是否存在问题。

错误：未找到具有此 ID 的云存储池

尝试编辑或删除云存储池时，可能会遇到此错误。如果端点返回 404 响应，则会发生此错误，这可能表示以下任一项：

- 用于云存储池的凭据不具有此存储分段的读取权限。
- 用于云存储池的存储分段不包括 `x-ntap-sgws-cloud-pool-uuid` 标记文件。

尝试以下一个或多个步骤以更正问题描述：

- 检查与配置的访问密钥关联的用户是否具有所需权限。
- 使用具有所需权限的凭据编辑云存储池。
- 如果权限正确，请联系支持部门。

错误：无法检查云存储池的内容。端点出错

在尝试删除云存储池时，您可能会遇到此错误。此错误表示某种类型的连接或配置问题描述正在阻止 StorageGRID 读取云存储池存储分段的内容。

要更正问题描述，请查看来自端点的错误消息。

错误：对象已放置在此存储分段中

在尝试删除云存储池时，您可能会遇到此错误。如果某个云存储池包含通过 ILM 移动到该存储池的数据，在配置云存储池之前存储在存储分段中的数据或在创建云存储池之后某些其他源放置在存储分段中的数据，则不能删除该存储池。

尝试以下一个或多个步骤以更正问题描述：

- 按照 "云存储池对象的生命周期" 中的说明将对象移回 StorageGRID。
- 如果您确定其余对象未被 ILM 放置在云存储池中，请手动从存储分段中删除这些对象。



切勿手动删除云存储池中可能已由 ILM 放置的对象。如果稍后尝试从 StorageGRID 访问手动删除的对象，则找不到已删除的对象。

错误：代理尝试访问云存储池时遇到外部错误

如果您在存储节点与用于云存储池的外部 S3 端点之间配置了非透明存储代理，则可能会遇到此错误。如果外部代理服务器无法访问云存储池端点，则会发生此错误。例如，DNS 服务器可能无法解析主机名，或者可能存在外部网络问题描述。

尝试以下一个或多个步骤以更正问题描述：

- 检查云存储池(\* ILM >\*存储池)的设置。
- 检查存储代理服务器的网络配置。

相关信息

["云存储池对象的生命周期"](#)

配置擦除编码配置文件

您可以通过将存储池与纠删编码方案(例如6+3)关联来配置纠删编码配置文件。然后、在为ILM规则配置放置说明时、您可以选择擦除编码配置文件。如果对象与规则匹配、则会根据纠删编码方案创建数据和奇偶校验片段并将其分布到存储池中的存储位置。

- ["创建擦除编码配置文件"](#)
- ["重命名擦除编码配置文件"](#)
- ["停用擦除编码配置文件"](#)

创建擦除编码配置文件

要创建擦除编码配置文件，请将包含存储节点的存储池与擦除编码方案关联。此关联可确定创建的数据和奇偶校验片段的数量，以及系统将这些片段分布在何处。

您需要的内容

- 您必须使用支持的浏览器登录到网格管理器。
- 您必须具有特定的访问权限。
- 您必须已创建一个仅包含一个站点的存储池、或者已创建一个包含三个或更多站点的存储池。对于只有两个



站点的存储池，没有可用的纠删编码方案。

## 关于此任务

擦除编码配置文件中使用的存储池必须仅包含一个站点或三个或更多站点。如果要提供站点冗余，则存储池必须至少具有三个站点。



您必须选择包含存储节点的存储池。您不能对纠删编码的数据使用归档节点。

## 步骤

1. 选择 \* ILM \* > \* 擦除编码 \* 。

此时将显示擦除编码配置文件页面。

### Erasure Coding Profiles

An Erasure Coding profile determines how many data and parity fragments are created and where those fragments are stored.

To create an Erasure Coding profile, select a [storage pool](#) and an erasure coding scheme. The storage pool must include Storage Nodes from exactly one site or from three or more sites. If you want to provide site redundancy, the storage pool must include nodes from at least three sites.

To deactivate an Erasure Coding profile that you no longer plan to use, first remove it from all ILM rules. Then, if the profile is still associated with object data, wait for those objects to be moved to new locations based on the new rules in the active ILM policy. Depending on the number of objects and the size of your StorageGRID system, it might take weeks or even months for the objects to be moved.

See [Managing objects with information lifecycle management](#) for important details.

Profile	Status	Storage Pool	Storage Nodes	Sites	Erasure Code	Storage Overhead (%)	Storage Node Redundancy	Site Redundancy
No Erasure Coding profiles found.								

2. 单击 \* 创建 \* 。

此时将显示创建 EC 配置文件对话框。

### Create EC Profile

You cannot change the selected scheme and storage pool after saving the profile.

Profile Name

Storage Pool

3. 为擦除编码配置文件输入一个唯一名称。

纠删编码配置文件名称必须是唯一的。如果您使用现有配置文件的名称，则会发生验证错误，即使该配置文件已停用也是如此。



Erasure Coding 配置文件名称会附加到 ILM 规则放置说明中的存储池名称中。

From day  store  Add Remove

Type  Location  Copies  + ✕

Erasure Coding profile name

Storage pool name

4. 选择为此擦除编码配置文件创建的存储池。



如果网格当前仅包含一个站点，则系统将阻止您使用默认存储池，所有存储节点或任何包含默认站点的存储池，所有站点。此行为可防止添加第二个站点时擦除编码配置文件变得无效。



如果存储池仅包含两个站点，则不能使用该存储池进行纠删编码。对于具有两个站点的存储池，没有可用的纠删编码方案。

选择存储池时，将根据池中的存储节点和站点数量显示可用纠删编码方案的列表。

### Create EC Profile

You cannot change the selected scheme and storage pool after saving the profile.

Profile Name

Storage Pool    
 9 Storage Nodes across 3 site(s)

Scheme

	Erasure Code	Storage Overhead (%)	Storage Node Redundancy	Site Redundancy
<input checked="" type="radio"/>	6+3	50%	3	Yes
<input type="radio"/>	2+1	50%	1	Yes
<input type="radio"/>	4+2	50%	2	Yes

Cancel Save

列出了每个可用纠删编码方案的以下信息：

- \* 擦除代码 \*：擦除编码方案的名称，格式如下：数据片段 + 奇偶校验片段。
- \* 存储开销（%）\*：相对于对象的数据大小，奇偶校验片段所需的额外存储。存储开销 = 奇偶校验片段的总数 / 数据片段的总数。
- \* 存储节点冗余 \*：在保持检索对象数据的能力的情况下可能丢失的存储节点数。
- \* 站点冗余 \*：选定纠删代码是否允许在站点丢失时检索对象数据。

要支持站点冗余，选定存储池必须包含多个站点，每个站点都具有足够的存储节点，以允许任何站点丢失。例如，要使用 6+3 纠删编码方案支持站点冗余，选定存储池必须至少包含三个站点，每个站点至少包含三个存储节点。

在以下情况下会显示消息：

- 您选择的存储池不提供站点冗余。如果选定存储池仅包含一个站点，则会显示以下消息。您可以在 ILM 规则中使用此擦除编码配置文件来防止节点故障。

Scheme

	Erasure Code ?	Storage Overhead (%) ?	Storage Node Redundancy ?	Site Redundancy ?
<input checked="" type="radio"/>	2+1	50%	1	No

The selected storage pool and erasure coding scheme cannot protect object data from loss if a site is lost. To provide site redundancy, the storage pool must have at least three sites.

- 您选择的存储池不满足任何纠删编码方案的要求。例如，如果选定存储池仅包含两个站点，则会显示以下消息。如果要使用纠删编码来保护对象数据，则必须选择一个存储池（仅包含一个站点）或一个存储池（包含三个或更多站点）。

Scheme

	Erasure Code ?	Storage Overhead (%) ?	Storage Node Redundancy ?	Site Redundancy ?
--	----------------	------------------------	---------------------------	-------------------

No erasure coding schemes are supported for the selected storage pool because it contains two sites. You must select a storage pool that contains exactly one site or a storage pool that contains at least three sites.

- 您的网格仅包含一个站点，并且您选择了默认存储池，所有存储节点或任何包含默认站点的存储池，所有站点。

Create EC Profile

You cannot change the selected scheme and storage pool after saving the profile.

Profile Name

Storage Pool  ▼  
3 Storage Nodes across 1 site(s)

Scheme

	Erasure Code	Storage Overhead (%)	Storage Node Redundancy	Site Redundancy
--	--------------	----------------------	-------------------------	-----------------

No erasure coding schemes are available for the selected storage pool. The storage pool includes the **All Sites** site, so it cannot be used in an Erasure Coding profile for a one-site grid.

Cancel Save

- 您选择的纠删编码方案和存储池与另一个纠删编码配置文件重叠。

## Create EC Profile

You cannot change the selected scheme and storage pool after saving the profile.

Profile Name

Storage Pool

9 Storage Nodes across 3 site(s)

### Scheme

	Erasure Code	Storage Overhead (%)	Storage Node Redundancy	Site Redundancy
<input type="radio"/>	6+3	50%	3	Yes
<input checked="" type="radio"/>	2+1	50%	1	Yes
<input type="radio"/>	4+2	50%	2	Yes

The selected storage pool and erasure coding scheme overlap an existing Erasure Coding profile. Use caution if you apply this new profile to objects already protected by the other profile. When a new profile is applied to existing erasure-coded objects, entirely new erasure-coded fragments are created, which might cause resource issues.

Cancel

Save

在此示例中，将显示一条警告消息，因为另一个纠删编码配置文件正在使用 2+1 方案，而另一个配置文件的存储池也使用全部 3 个站点存储池中的一个站点。

虽然不会阻止您创建此新配置文件，但在 ILM 策略中开始使用此配置文件时必须非常小心。如果将此新配置文件应用于已受另一个配置文件保护的现有纠删编码对象，则 StorageGRID 将创建一组全新的对象片段。它不会重复使用现有 2+1 片段。从一个纠删编码配置文件迁移到另一个纠删编码配置文件时，可能会出现资源问题，即使纠删编码方案相同也是如此。

### 5. 如果列出了多个纠删编码方案，请选择要使用的方案。

在确定要使用的纠删编码方案时，您应根据修复所需的网络流量要求（碎片越多，网络流量越多）平衡容错（通过具有更多奇偶校验分段来实现）。例如，在选择 4+2 方案和 6+3 方案时，如果需要额外的奇偶校验和容错功能，请选择 6+3 方案。如果在节点修复期间网络资源受到限制，从而减少了网络使用量，请选择 4+2 方案。

### 6. 单击 \* 保存 \*。

## 重命名擦除编码配置文件

您可能需要重命名纠删编码配置文件，以使其更明显地显示该配置文件的功

### 您需要的内容

- 您必须使用支持的浏览器登录到网格管理器。
- 您必须具有特定的访问权限。

### 步骤

#### 1. 选择 \* ILM \* > \* 擦除编码 \*。

此时将显示擦除编码配置文件页面。\* 重命名 \* 和 \* 停用 \* 按钮均已禁用。

Profile	Status	Storage Pool	Storage Nodes	Sites	Erasure Code	Storage Overhead (%)	Storage Node Redundancy	Site Redundancy
DC1 2-1		DC1	3	1	2+1	50	1	No
DC2 2-1		DC2	3	1	2+1	50	1	No
DC3 2-1		DC3	3	1	2+1	50	1	No
All sites 6-3	Deactivated	All 3 Sites	9	3	6+3	50	3	Yes

- 选择要重命名的配置文件。
  - 重命名 \* 和 \* 停用 \* 按钮将变为启用状态。
- 单击 \* 重命名 \* 。

此时将显示重命名 EC 配置文件对话框。

### Rename EC Profile

Profile Name

Cancel
Save

- 为擦除编码配置文件输入一个唯一名称。

Erasure Coding 配置文件名称会附加到 ILM 规则放置说明中的存储池名称中。

From day  store forever Add Remove

Type erasure coded Location All 3 sites (6 plus 3) Copies  + ✕

Storage pool name Erasure Coding profile name

i 纠删编码配置文件名称必须是唯一的。如果您使用现有配置文件的名称，则会发生验证错误，即使该配置文件已停用也是如此。

- 单击 \* 保存 \* 。

#### 停用擦除编码配置文件

如果您不再计划使用擦除编码配置文件，并且此配置文件当前未在任何 ILM 规则中使用，则可以停用它。

#### 您需要的内容

- 您必须使用支持的浏览器登录到网格管理器。
- 您必须具有特定的访问权限。
- 您必须已确认未执行任何纠删编码的数据修复操作或停用过程。如果您尝试在其中任一操作正在进行时停用擦除编码配置文件，则会返回一条错误消息。

## 关于此任务

停用擦除编码配置文件时，该配置文件仍会显示在 "Erasure Coding Profiles" 页面上，但其状态为 \* 已停用 \*。

Profile	Status	Storage Pool	Storage Nodes	Sites	Erasure Code	Storage Overhead (%)	Storage Node Redundancy	Site Redundancy
DC1 2-1		DC1	3	1	2+1	50	1	No
DC2 2-1		DC2	3	1	2+1	50	1	No
DC3 2-1		DC3	3	1	2+1	50	1	No
All sites 6-3	Deactivated	All 3 Sites	9	3	6+3	50	3	Yes

您不能再使用已停用的擦除编码配置文件。为 ILM 规则创建放置说明时，不会显示已停用的配置文件。您无法重新激活已停用的配置文件。

如果满足以下任一条件，StorageGRID 将阻止您停用擦除编码配置文件：

- ILM 规则中当前使用擦除编码配置文件。
- Erasure Coding 配置文件不再在任何 ILM 规则中使用，但该配置文件的对象数据和奇偶校验片段仍存在。

## 步骤

1. 选择 \* ILM \* > \* 擦除编码 \*。

此时将显示擦除编码配置文件页面。\* 重命名 \* 和 \* 停用 \* 按钮均已禁用。

2. 查看 \* 状态 \* 列，确认要停用的擦除编码配置文件未在任何 ILM 规则中使用。

如果擦除编码配置文件在任何 ILM 规则中使用，则无法停用它。在此示例中，至少在一个 ILM 规则中使用了 **2\_1 EC Profile**。

Profile	Status	Storage Pool	Storage Nodes	Sites	Erasure Code	Storage Overhead (%)	Storage Node Redundancy	Site Redundancy
2_1 EC Profile	Used In ILM Rule	DC1	3	1	2+1	50	1	No
Site 1 EC Profile	Deactivated	DC1	3	1	2+1	50	1	No

3. 如果在 ILM 规则中使用配置文件，请执行以下步骤：

- a. 选择 \* ILM \* > \* 规则 \*。
- b. 对于列出的每个规则，选择单选按钮并查看保留示意图以确定该规则是否使用要停用的擦除编码配置文件。

在此示例中，\* 三个站点 EC for larger objects \* 规则使用名为 \* 所有 3 个站点 \* 的存储池和 \* 所有站点 6-3 \* 擦除编码配置文件。删除编码配置文件由以下图标表示：

## ILM Rules

Information lifecycle management (ILM) rules determine how and where object data is stored over time. Every object ingested into StorageGRID is evaluated against the ILM rules that make up the active ILM policy. Use this page to manage and view ILM rules. You cannot edit or remove an ILM rule that is used by an active or proposed ILM policy.

+ Create
Clone
Edit
Remove

Name	Used In Active Policy	Used In Proposed Policy
<input type="radio"/> 2 copy replication for smaller objects	✓	
<input checked="" type="radio"/> Three site EC for larger objects	✓	
<input type="radio"/> Make 2 Copies		

Three site EC for larger objects

**Description:** 6-3 erasure coding at 3 sites for objects larger than 200 KB

**Ingest Behavior:** Balanced

**Reference Time:** Ingest Time

**Filtering Criteria:**

Matches all of the following metadata:
 

System Metadata
Object Size (MB)
greater than
0.2

**Retention Diagram:**

- a. 如果 ILM 规则使用要停用的擦除编码配置文件，请确定该规则是在活动 ILM 策略中使用还是在建议的策略中使用。

在此示例中，活动 ILM 策略使用了 \* 三个站点 EC for larger objects\* 规则。

- b. 根据纠删编码配置文件的使用位置，完成表中的其他步骤。

此配置文件已在何处使用?	停用配置文件前要执行的其他步骤	请参见这些附加说明
从不在任何 ILM 规则中使用	无需执行其他步骤。继续执行此操作步骤。	无_
在从未在任何 ILM 策略中使用过的 ILM 规则中	i. 编辑或删除所有受影响的 ILM 规则。如果编辑此规则，请删除使用擦除编码配置文件的所有放置位置。 ii. 继续执行此操作步骤。	<a href="#">"使用ILM规则和ILM策略"</a>

此配置文件已在何处使用？	停用配置文件前要执行的其他步骤	请参见这些附加说明
当前处于活动 ILM 策略中的 ILM 规则中	<ul style="list-style-type: none"> <li>i. 克隆活动策略。</li> <li>ii. 删除使用擦除编码配置文件的 ILM 规则。</li> <li>iii. 添加一个或多个新 ILM 规则以确保对象受到保护。</li> <li>iv. 保存，模拟和激活新策略。</li> <li>v. 等待应用新策略，并根据添加的新规则将现有对象移动到新位置。 <ul style="list-style-type: none"> <li>◦ 注意：* 根据对象数量和 StorageGRID 系统的大小，ILM 操作可能需要数周甚至数月才能根据新的 ILM 规则将对象移动到新位置。</li> </ul> </li> </ul> <p>虽然您可以安全地尝试停用擦除编码配置文件，但它仍与数据相关联，但停用操作将失败。如果配置文件尚未准备好停用，则会显示一条错误消息通知您。</p> <ul style="list-style-type: none"> <li>vi. 编辑或删除从策略中删除的规则。如果编辑此规则，请删除使用擦除编码配置文件的所有放置位置。</li> <li>vii. 继续执行此操作步骤。</li> </ul>	<ul style="list-style-type: none"> <li>• <a href="#">"创建ILM策略"</a></li> <li>• <a href="#">"使用ILM规则和ILM策略"</a></li> </ul>
当前在建议的 ILM 策略中的 ILM 规则	<ul style="list-style-type: none"> <li>i. 编辑建议的策略。</li> <li>ii. 删除使用擦除编码配置文件的 ILM 规则。</li> <li>iii. 添加一个或多个新的 ILM 规则以确保所有对象均受保护。</li> <li>iv. 保存建议的策略。</li> <li>v. 编辑或删除从策略中删除的规则。如果编辑此规则，请删除使用擦除编码配置文件的所有放置位置。</li> <li>vi. 继续执行此操作步骤。</li> </ul>	<ul style="list-style-type: none"> <li>• <a href="#">"创建ILM策略"</a></li> <li>• <a href="#">"使用ILM规则和ILM策略"</a></li> </ul>
在历史 ILM 策略中的 ILM 规则中	<ul style="list-style-type: none"> <li>i. 编辑或删除规则。如果编辑此规则，请删除使用擦除编码配置文件的所有放置位置。（此规则现在将在历史策略中显示为历史规则。）</li> <li>ii. 继续执行此操作步骤。</li> </ul>	<ul style="list-style-type: none"> <li>• <a href="#">"使用ILM规则和ILM策略"</a></li> </ul>

c. 刷新擦除编码配置文件页面，以确保此配置文件未在 ILM 规则中使用。

4. 如果在 ILM 规则中未使用该配置文件，请选择单选按钮并选择 \* 停用 \*。

此时将显示停用 EC 配置文件对话框。



## Deactivate EC Profile

Are you sure you want to deactivate the profile 'All sites 6-3'?

StorageGRID will confirm that the profile is safe to remove (not used in any ILM rules and no longer associated with any object data). After this profile is deactivated, you can no longer use it.

Cancel

Deactivate

5. 如果确实要停用此配置文件，请选择 \* 停用 \* 。
  - 如果 StorageGRID 能够停用擦除编码配置文件，则其状态为 \* 已停用 \* 。您不能再为任何 ILM 规则选择此配置文件。
  - 如果 StorageGRID 无法停用此配置文件，则会显示一条错误消息。例如，如果对象数据仍与此配置文件关联，则会显示一条错误消息。您可能需要等待几周才能再次尝试停用过程。

### 配置区域(可选、仅S3)

ILM 规则可以根据创建 S3 存储分段的区域筛选对象，从而可以将不同区域的对象存储在不同存储位置。如果要在规则中使用 S3 分段区域作为筛选器，则必须先创建可由系统中的分段使用的区域。

#### 您需要的内容

- 您必须使用支持的浏览器登录到网格管理器。
- 您必须具有特定的访问权限。

#### 关于此任务

创建 S3 存储分段时，您可以指定在特定区域创建存储分段。通过指定区域，存储分段可以在地理位置上靠近用户，从而有助于优化延迟，最大限度地降低成本并满足法规要求。

创建 ILM 规则时，您可能需要使用与 S3 存储分段关联的区域作为高级筛选器。例如，您可以设计一个仅适用于在 us-west-2 区域中创建的 S3 存储分段中的对象的规则。然后，您可以指定将这些对象的副本放置在该区域内数据中心站点的存储节点上，以优化延迟。

配置区域时，请遵循以下准则：

- 默认情况下，所有分段均视为属于 us-east-1 区域。
- 在使用租户管理器或租户管理 API 创建存储分段时，或者在使用 LocationConstraint Request 元素为 S3 PUT 存储分段 API 请求创建存储分段时，您必须先使用网格管理器创建区域，然后才能指定非默认区域。如果 PUT 存储分段请求使用的区域尚未在 StorageGRID 中定义，则会发生错误。
- 创建 S3 存储分段时，必须使用确切的区域名称。区域名称区分大小写，并且必须至少包含 2 个字符，并且不超过 32 个字符。有效字符包括数字，字母和连字符。



EU-west-1 不视为别名。如果要使用欧盟或 EU-west-1 地区，则必须使用确切的名称。

- 如果某个区域当前在活动 ILM 策略或建议的 ILM 策略中使用，则不能删除或修改该区域。

- 如果在 ILM 规则中用作高级筛选器的区域无效，仍可将该规则添加到建议的策略中。但是，如果您尝试保存或激活建议的策略，则会发生错误。（如果您在 ILM 规则中使用某个区域作为高级筛选器，但稍后删除该区域，或者使用网格管理 API 创建规则并指定尚未定义的区域，则可能会导致区域无效。）
- 如果在使用某个区域创建 S3 存储分段后将其删除，则如果您要使用位置限制高级筛选器查找该存储分段中的对象，则需要重新添加该区域。

## 步骤

1. 选择 \* ILM \* > \* 区域 \*。

此时将显示区域页面，其中列出了当前定义的区域。\*区域1\*显示默认区域、us-east-1、不能修改或删除。

### Regions (optional and S3 only)

Define any regions you want to use for the Location Constraint advanced filter in ILM rules. Then, use these exact names when creating S3 buckets. (Region names are case sensitive.)

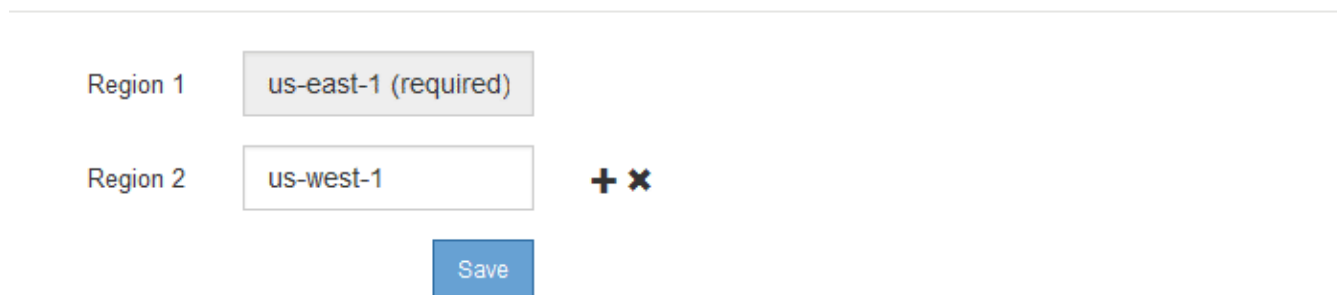

The screenshot shows a configuration interface for regions. It has two rows: 'Region 1' with a text box containing 'us-east-1 (required)' and 'Region 2' with a text box containing 'us-west-1'. Between the two rows, there are plus and minus icons. Below the 'Region 2' text box is a blue 'Save' button.

2. 要添加区域，请执行以下操作：
  - a. 单击插入图标 **+** 最后一个条目右侧。
  - b. 输入要在创建 S3 存储分段时使用的区域名称。

在创建相应的 S3 存储分段时，您必须使用此确切的区域名称作为 LocationConstraint 请求元素。

3. 要删除未使用的区域、请单击删除图标 **x**。

如果尝试删除活动策略或建议策略中当前使用的区域，则会显示一条错误消息。

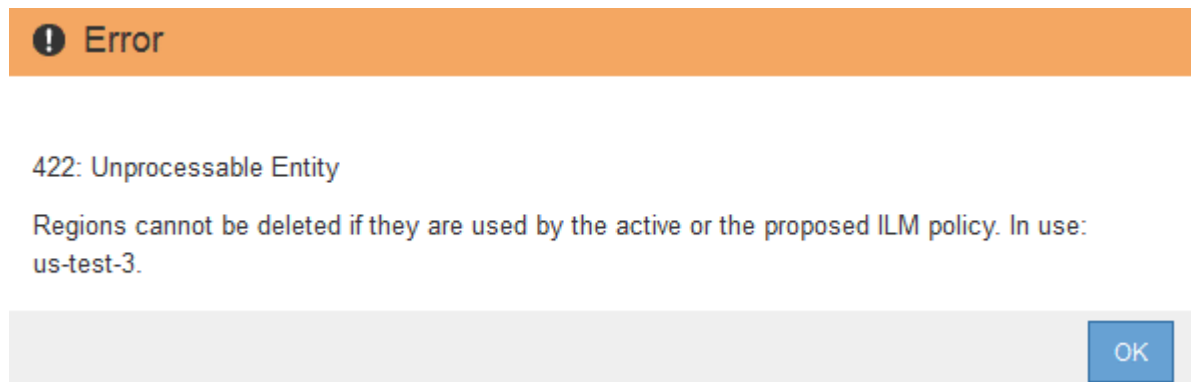

4. 完成更改后、单击\*保存\*。

现在，您可以从创建 ILM 规则向导的 "高级筛选" 页面上的 \* 位置约束 \* 列表中选择这些区域。

## 相关信息

["在ILM规则中使用高级筛选器"](#)

## 创建ILM规则

您可以通过 ILM 规则管理对象数据随时间的放置。要创建 ILM 规则，请使用创建 ILM 规则向导。

### 开始之前

- 您必须使用支持的浏览器登录到网格管理器。
- 您必须具有特定的访问权限。
- 如果要指定此规则适用场景 中的租户帐户、您必须具有"租户帐户"权限、或者您必须知道每个帐户的帐户 ID。
- 如果您希望规则按上次访问时间元数据筛选对象，则必须通过 S3 的存储分段或 Swift 的容器启用上次访问时间更新。
- 如果要创建复制的副本、则必须已配置计划使用的任何存储池或云存储池。
- 如果要创建纠删编码副本、则必须已配置纠删编码配置文件。
- 您必须熟悉 ["用于载入的数据保护选项"](#)。
- 如果需要创建与S3对象锁定结合使用的合规规则、则必须熟悉 ["S3 对象锁定的要求"](#)。



要为策略创建默认ILM规则、请改用此操作步骤：["创建默认ILM规则"](#)。

### 关于此任务

#### 创建 ILM 规则时：

- 请考虑 StorageGRID 系统的拓扑和存储配置。
- 请考虑要创建的对象副本类型（复制或擦除编码）以及所需的每个对象的副本数量。
- 确定连接到 StorageGRID 系统的应用程序中使用的对象元数据类型。ILM 规则根据对象的元数据筛选对象。
- 请考虑随时间推移对象副本的放置位置。
- 确定在载入时使用哪种数据保护选项(均衡、严格或双提交)

### 步骤

1. 选择 \* ILM \* > \* 规则 \* 。

此时将显示 "ILM Rules" 页面，其中选中了 "Make 2 copies" 规则。

## ILM Rules

Information lifecycle management (ILM) rules determine how and where object data is stored over time. Every object ingested into StorageGRID is evaluated against the ILM rules that make up the active ILM policy. Use this page to manage and view ILM rules. You cannot edit or remove an ILM rule that is used by an active or proposed ILM policy.

Name	Used In Active Policy	Used In Proposed Policy
Make 2 Copies	✓	

**Make 2 Copies**

Ingest Behavior: Dual commit  
Reference Time: Ingest Time  
Filtering Criteria: Matches all objects

Retention Diagram:  
Trigger: Day 0  
All Storage Nodes  
Duration: Forever



如果已为 StorageGRID 系统启用全局 S3 对象锁定设置，则 "ILM 规则" 页面看起来略有不同。摘要表包含一个 \* 符合 \* 列，选定规则的详细信息包含一个 \* 符合 \* 字段。

## 2. 选择 \* 创建 \*。

此时将显示创建 ILM 规则向导的第 1 步（定义基础知识）。您可以使用 "定义基础知识" 页面定义规则适用场景的对象。

### 相关信息

["使用 S3"](#)

["使用 Swift"](#)

["配置擦除编码配置文件"](#)

["配置存储池"](#)

["使用云存储池"](#)

["用于载入的数据保护选项"](#)

["使用S3对象锁定管理对象"](#)

第 1 步，共 3 步：定义基础知识

使用创建 ILM 规则向导的第 1 步（定义基本信息），您可以定义规则的基本和高级筛选器。

### 关于此任务

根据 ILM 规则评估对象时，StorageGRID 会将对象元数据与规则的筛选器进行比较。如果对象元数据与所有筛选器匹配，StorageGRID 将使用规则放置对象。您可以设计一个规则以应用于所有对象，也可以指定基本筛选器，例如一个或多个租户帐户或分段名称，或者指定高级筛选器，例如对象的大小或用户元数据。

Name

Description

Tenant Accounts (optional)

Bucket Name  Value

[Advanced filtering...](#) (0 defined)

Cancel

Next

## 步骤

1. 在 \* 名称 \* 字段中输入规则的唯一名称。

必须输入 1 到 64 个字符。

2. 或者，也可以在 \* 问题描述 \* 字段中为此规则输入一个短问题描述。

您应说明此规则的目的或功能，以便稍后识别此规则。

Name

Make 3 Copies

Description

Save 1 copy at 3 sites for 1 year. Then, save EC copy forever

3. 或者，也可以选择一个或多个适用此规则的 S3 或 Swift 租户帐户。如果此规则为所有租户添加适用场景，请将此字段留空。

如果您没有“根访问”权限或“租户帐户”权限，则无法从列表中选择租户。而是输入租户 ID 或输入多个 ID 作为逗号分隔的字符串。

4. 或者，指定此规则适用的 S3 分段或 Swift 容器。

如果选择了 \* 匹配全部 \*（默认），则规则适用场景 all S3 桶 或 Swift 容器。

5. 或者，选择 \* 高级筛选 \* 以指定其他筛选器。

如果不配置高级筛选，则规则适用场景 与基本筛选器匹配的所有对象。



如果此规则将创建经过擦除编码的副本，请选择\*高级筛选\*。然后，添加\*对象大小(MB)高级筛选器\*并将其设置为\*大于0.2\*。大小筛选器可确保2 MB或更小的对象不会进行纠删编码。

6. 选择 \* 下一步 \*。

此时将显示第 2 步（定义放置位置）。

## 相关信息

["什么是 ILM 规则筛选"](#)

## "在ILM规则中使用高级筛选器"

### "第 2 步，共 3 步：定义放置位置"

#### 在ILM规则中使用高级筛选器

通过高级筛选功能，您可以创建仅根据特定对象的元数据应用于特定对象的 ILM 规则。为规则设置高级筛选时，您可以选择要匹配的元数据类型，选择运算符并指定元数据值。评估对象时，ILM 规则仅应用于元数据与高级筛选器匹配的对象。

下表显示了您可以在高级筛选器中指定的元数据类型，可用于每种元数据类型的运算符以及预期的元数据值。

元数据类型	支持的运算符	元数据值
载入时间（微秒）	<ul style="list-style-type: none"><li>• 等于</li><li>• 不等于</li><li>• 小于</li><li>• 小于或等于</li><li>• 大于</li><li>• 大于或等于</li></ul>	载入对象的时间和日期。  • 注意：* 要在激活新 ILM 策略时避免资源问题，您可以在可能更改大量现有对象位置的任何规则中使用 "载入时间" 高级筛选器。将载入时间设置为大于或等于新策略生效的大致时间，以确保现有对象不会发生不必要的移动。
密钥	<ul style="list-style-type: none"><li>• 等于</li><li>• 不等于</li><li>• 包含</li><li>• 不包含</li><li>• 开头为</li><li>• 不以开头</li><li>• 结尾为</li><li>• 结尾不为</li></ul>	唯一 S3 或 Swift 对象密钥的全部或部分内容。  例如、您可能希望匹配以结尾的对象 .txt 或从开始 test-object/。
上次访问时间（微秒）	<ul style="list-style-type: none"><li>• 等于</li><li>• 不等于</li><li>• 小于</li><li>• 小于或等于</li><li>• 大于</li><li>• 大于或等于</li><li>• exists</li><li>• 不存在</li></ul>	上次检索（读取或查看）对象的时间和日期。  • 注意：* 如果您计划使用上次访问时间作为高级筛选器，则必须为 S3 存储分段或 Swift 容器启用上次访问时间更新。  <a href="#">"在ILM规则中使用上次访问时间"</a>

元数据类型	支持的运算符	元数据值
位置限制（仅限 S3）	<ul style="list-style-type: none"> <li>• 等于</li> <li>• 不等于</li> </ul>	<p>创建 S3 存储分段的区域。使用 * ILM * &gt; * 区域 * 定义显示的区域。</p> <ul style="list-style-type: none"> <li>• 注： * 值 us-east-1 将匹配在 us-east-1 区域创建的分段中的对象以及未指定区域的分段中的对象。</li> </ul> <p>"配置区域(可选、仅S3)"</p>
对象大小（MB）	<ul style="list-style-type: none"> <li>• 等于</li> <li>• 不等于</li> <li>• 小于</li> <li>• 小于或等于</li> <li>• 大于</li> <li>• 大于或等于</li> </ul>	<p>对象的大小（以 MB 为单位）。</p> <p>要筛选小于1 MB的对象大小、请键入一个小数值。例如、对于创建纠删编码副本的任何规则、请将*对象大小(MB)*高级筛选器设置为*大于0.2*。此设置可确保擦除编码不会用于200 KB或更小的对象。</p> <p>*注意：*您的浏览器类型和区域设置用于控制您是需要使用句点还是逗号作为小数分隔符。</p>
用户元数据	<ul style="list-style-type: none"> <li>• 包含</li> <li>• 结尾为</li> <li>• 等于</li> <li>• exists</li> <li>• 不包含</li> <li>• 结尾不为</li> <li>• 不等于</li> <li>• 不存在</li> <li>• 不以开头</li> <li>• 开头为</li> </ul>	<p>键值对，其中 * 用户元数据名称 * 是密钥， * 用户元数据值 * 是值。</p> <p>例如、筛选用户元数据为的对象 color=blue、请指定 color 对于*用户元数据名称*、 equals 对于运算符、和 blue 用于*用户元数据值*。</p> <ul style="list-style-type: none"> <li>• 注： * 用户元数据名称不区分大小写；用户元数据值区分大小写。</li> </ul>
对象标记（仅限 S3）	<ul style="list-style-type: none"> <li>• 包含</li> <li>• 结尾为</li> <li>• 等于</li> <li>• exists</li> <li>• 不包含</li> <li>• 结尾不为</li> <li>• 不等于</li> <li>• 不存在</li> <li>• 不以开头</li> <li>• 开头为</li> </ul>	<p>键值对，其中 * 对象标记名称 * 是密钥， * 对象标记值 * 是值。</p> <p>例如、筛选对象标记为的对象 Image=True、请指定 Image 对于*对象标记名称*、 equals 对于运算符、和 True 对象标记值*。</p> <ul style="list-style-type: none"> <li>• 注： * 对象标记名称和对象标记值区分大小写。您必须严格按照为对象定义的方式输入这些项。</li> </ul>

## 指定多个元数据类型和值

定义高级筛选时，您可以指定多种类型的元数据和多个元数据值。例如，如果您希望某个规则与大小介于 10 MB 到 100 MB 之间的对象匹配，则应选择 \* 对象大小 \* 元数据类型并指定两个元数据值。

- 第一个元数据值用于指定大于或等于 10 MB 的对象。
- 第二个元数据值用于指定小于或等于 100 MB 的对象。

### Advanced Filtering

Use advanced filtering if you want a rule to apply only to specific objects. You can filter objects based on their system metadata, user metadata, or object tags (S3 only). When objects are evaluated, the rule is applied if the object's metadata matches the criteria in the advanced filter.

#### Objects between 10 and 100 MB

Matches all of the following metadata:

Object Size (MB)	greater than or equals	10	+ x
Object Size (MB)	less than or equals	100	+ x

+ x

Cancel

Remove Filters

Save

使用多个条目可以精确控制匹配的对象。在以下示例中，规则适用场景 对象将品牌 A 或品牌 B 作为摄像机类型用户元数据的值。但是，规则仅对小于 10 MB 的品牌 B 对象执行适用场景。



## Advanced Filtering

Use advanced filtering if you want a rule to apply only to specific objects. You can filter objects based on their system metadata, user metadata, or object tags (S3 only). When objects are evaluated, the rule is applied if the object's metadata matches the criteria in the advanced filter.

### Multiple filters

**Matches all of the following metadata:**

User Metadata	camera_type	equals	Brand A	+ x
---------------	-------------	--------	---------	-----

+ x

**Or matches all of the following metadata:**

User Metadata	camera_type	equals	Brand B	+ x
Object Size (MB)		less than or equals	10	+ x

+ x

Cancel Remove Filters Save

### 相关信息

["在ILM规则中使用上次访问时间"](#)

["配置区域\(可选、仅S3\)"](#)

第 2 步，共 3 步：定义放置位置

通过创建 ILM 规则向导的第 2 步（定义放置位置），您可以定义放置说明，以确定对象的存储时间，副本的类型（复制或擦除编码），存储位置以及副本数量。

### 关于此任务

一个 ILM 规则可以包含一个或多个放置指令。每个放置指令适用场景 都有一段时。如果使用多个指令，则时间段必须是连续的，并且至少有一个指令必须从第 0 天开始。这些说明可以永久继续，也可以一直持续到不再需要任何对象副本为止。

如果要在该时间段内创建不同类型的副本或使用不同的位置，则每个放置指令可以包含多行。

此示例 ILM 规则会为第一年创建两个复制副本。每个副本都保存在不同站点的存储池中。一年后，将创建 2+1 纠删编码副本，并仅保存在一个站点上。

Configure placement instructions to specify how you want objects matched by this rule to be stored.

**Example rule**  
 Two copies for one year, then EC forever

Reference Time:

**Placements** Sort by start day

From day:  store for  days Add Remove

Type:  Location:  Copies:  + x  
Specifying multiple storage pools might cause data to be stored at the same site if the pools overlap. See [Managing objects with information lifecycle management](#) for more information.

From day:  store forever Add Remove

Type:  Location:  Copies:  + x

**Retention Diagram** Refresh

The diagram shows a timeline starting at 'Trigger' (Day 0) and ending at 'Forever'. Three data series are shown: DC1 (blue bar) from Day 0 to Year 1; DC2 (orange bar) from Day 0 to Year 1; and DC1 (2 plus 1) (red bar) from Day 0 to Forever. A 'Duration' label is at the bottom.

Cancel Back Next

**步骤**

1. 对于 \* 参考时间 \* ，选择计算放置指令的开始时间时要使用的时间类型。

选项	Description
载入时间	对象的载入时间。
上次访问时间	上次检索（读取或查看）对象的时间。  • 注意：* 要使用此选项，必须为 S3 存储分段或 Swift 容器启用上次访问时间更新。  <a href="#">"在ILM规则中使用上次访问时间"</a>

选项	Description
非当前时间	<p>对象版本因载入新版本并替换为当前版本而变为非最新的时间。</p> <ul style="list-style-type: none"> <li>注：* 非当前时间仅适用于已启用版本控制的存储分段中的 S3 对象。</li> </ul> <p>您可以使用此选项通过筛选非当前对象版本来减少受版本控制的对象的存储影响。请参见“示例4：S3版本对象的ILM规则和策略。”</p>
用户定义的创建时间	在用户定义的元数据中指定的时间。



如果要创建合规规则，必须选择 \* 载入时间 \*。

2. 在 \* 放置位置 \* 部分中，选择第一个时间段的开始时间和持续时间。

例如，您可能需要指定第一年对象的存储位置 ("day 0 for 365 days")。至少有一个指令必须从第 0 天开始。

3. 如果要创建复制的副本：

a. 从 \* 类型 \* 下拉列表中，选择 \* 已复制 \*。

b. 在 \* 位置 \* 字段中，为要添加的每个存储池选择 \* 添加池 \*。

- 如果仅指定一个存储池 \*，请注意，StorageGRID 只能在任何给定存储节点上存储一个对象的一个复制副本。如果网格包含三个存储节点，并且您选择 4 作为副本数，则只会创建三个副本—每个存储节点一个副本。



系统将触发 \* 无法实现 ILM 放置 \* 警报，以指示无法完全应用 ILM 规则。

▪ 如果指定多个存储池 \*，请记住以下规则：

- 副本数量不能大于存储池数量。
- 如果副本数等于存储池数，则每个存储池中存储一个对象副本。
- 如果副本数小于存储池数，则系统会分发这些副本，以便在池之间保持磁盘使用量的平衡，同时确保任何站点都不会获得一个对象的多个副本。
- 如果存储池重叠（包含相同的存储节点），则对象的所有副本可能只保存在一个站点上。因此，请勿指定默认的所有存储节点存储池和另一个存储池。

Placements ⓘ ↑↓ Sort by start day

From day  store  Add Remove

Type  Location  Copies  + x

Specifying multiple storage pools might cause data to be stored at the same site if the pools overlap. See [Managing objects with information lifecycle management](#) for more information.

c. 选择要创建的副本数。

如果将副本数更改为 1，则会显示一条警告。如果 ILM 规则在任何时间段内仅创建一个复制副本，则会使数据面临永久丢失的风险。如果一个对象在一段时间内只存在一个复制副本、则在存储节点出现故障或出现严重错误时、该对象将丢失。在升级等维护过程中，您还会暂时失去对对象的访问权限。



要避免这些风险，请执行以下一项或多项操作：

- 增加时间段内的副本数。
- 单击加号图标 **+** 在此时间段内创建其他副本。然后，选择其他存储池或云存储池。
- 选择 "Erasure Coded\*" 作为 "Type"，而不是 "\* 已复制\*"。如果此规则已在所有时间段创建多个副本，则可以安全地忽略此警告。

d. 如果仅指定一个存储池，请忽略 \* 临时位置 \* 字段。



临时位置已弃用，将在未来版本中删除。

4. 如果要将对对象存储在云存储池中：

- a. 从 \* 类型 \* 下拉列表中，选择 \* 已复制 \*。
- b. 在 \* 位置 \* 字段中，选择 \* 添加池 \*。然后，选择一个云存储池。

使用云存储池时，请记住以下规则：

- 您不能在一个放置指令中选择多个云存储池。同样，您也不能在同一放置指令中选择云存储池和存储池。

If you want to use a Cloud Storage Pool, you must remove any other storage pools or Cloud Storage Pools from this placement instruction.

- 您只能在任何给定的云存储池中存储一个对象的一个副本。如果将 \* 副本 \* 设置为 2 或更多，则会显示一条错误消息。

The number of copies cannot be more than one when a Cloud Storage Pool is selected.

- 不能同时在任何云存储池中存储多个对象副本。如果使用云存储池的多个放置位置的日期重叠，或者同一放置中的多个行使用云存储池，则会显示错误消息。

**Placements** ⓘ ↑↓ Sort by start day

From day  store for  days

Type  Location   Copies

Type  Location   Copies

A rule cannot store more than one object copy in any Cloud Storage Pool at the same time. You must remove one of the Cloud Storage Pools (csp1, csp2) or use multiple placement instructions with dates that do not overlap. **Overlapping days: 0-10.**

To see the overlapping days on the Retention Diagram, click Refresh.



- 您可以将对象存储在云存储池中，同时将该对象存储为 StorageGRID 中的复制副本或纠删编码副本。但是，如本示例所示，您必须在时间段的放置说明中包含多行内容，以便为每个位置指定副本的数量和类型。

**Placements** ⓘ

From day  store for  days

Type  Location    Copies

Type  Location   Copies

5. 如果要创建经过纠删编码的副本：

- 从 \* 类型 \* 下拉列表中，选择 \* 纠删编码 \* 。

副本数将更改为 1 。如果规则没有高级筛选器来忽略 200 KB 或更小的对象，则会显示警告。

Do not use erasure coding for objects that are 200 KB or smaller. Select Back to return to Step 1. Then, use **Advanced filtering** to set the Object Size (MB) filter to "greater than 0.2".



请勿对小于 200 KB 的对象使用纠删编码，以避免管理极小的纠删编码片段所产生的开销。

- 如果出现对象大小警告、请按照以下步骤将其清除：
  - 选择\*返回\*以返回到步骤1。
  - 选择\*高级筛选\*。

iii. 将对象大小(MB)筛选器设置为"大于0.2"。

c. 选择存储位置。

擦除编码副本的存储位置包括存储池的名称，后跟擦除编码配置文件的名称。

From day: 365    store: forever    Add    Remove

Type: erasure coded    Location: All 3 sites (6 plus 3)    Copies: 1    +    x

Erasure Coding profile name

Storage pool name

6. 或者，也可以在不同位置添加不同的时间段或创建其他副本：

- 单击加号图标可在同一时间段内在其他位置创建其他副本。
- 单击\*添加\*以向放置说明添加不同的时间段。



除非最后一个时间段以 \* 永久 \* 结束，否则对象将在最后一个时间段结束时自动删除。

7. 单击\*刷新\*以更新保留示意图并确认放置说明。

图中的每一行都显示了对象副本放置的位置和时间。副本类型由以下图标之一表示：

	复制的副本
	经过纠删编码的副本
	云存储池副本

在此示例中，两个复制副本将保存到两个存储池（DC1 和 DC2）中一年。然后，在三个站点上使用 6+3 纠删编码方案，再将经过纠删编码的副本保存 10 年。11 年后，这些对象将从 StorageGRID 中删除。

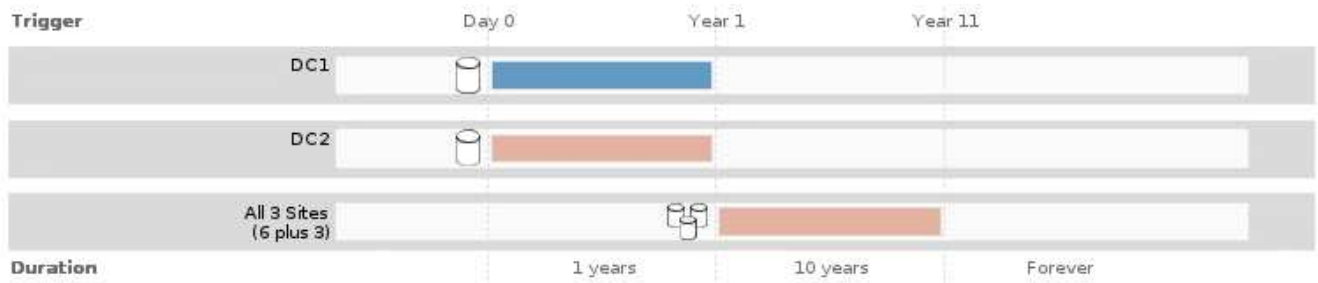

8. 单击 \* 下一步 \*。

此时将显示第 3 步（定义载入行为）。

相关信息

["什么是 ILM 规则放置说明"](#)

["示例 4：S3 版本对象的 ILM 规则和策略"](#)

"为什么不应使用单副本复制"

"使用S3对象锁定管理对象"

"使用存储池作为临时位置(已弃用)"

"第 3 步，共 3 步：定义载入行为"

在ILM规则中使用上次访问时间

您可以在 ILM 规则中使用上次访问时间作为参考时间。例如，您可能希望将过去三个月查看过的对象保留在本地存储节点上，同时将最近未查看过的对象移动到异地位置。如果您希望 ILM 规则仅应用于上次在特定日期访问的对象，则也可以使用上次访问时间作为高级筛选器。

关于此任务

在 ILM 规则中使用上次访问时间之前，请查看以下注意事项：

- 使用上次访问时间作为参考时间时，请注意，更改对象的上次访问时间不会触发即时 ILM 评估。而是在后台 ILM 评估对象时评估对象的放置位置，并根据需要移动对象。访问对象后，此操作可能需要两周或更长时间。

在根据上次访问时间创建 ILM 规则时，请考虑此延迟，并避免放置时间较短（不到一个月）。

- 如果将上次访问时间用作高级筛选器或参考时间，则必须为 S3 存储分段启用上次访问时间更新。您可以使用租户管理器或租户管理 API。



对于 Swift 容器，始终会启用上次访问时间更新，但对于 S3 存储分段，默认情况下会禁用上次访问时间更新。



请注意，启用上次访问时间更新可能会降低性能，尤其是在对象较小的系统中。之所以会影响性能，是因为每次检索对象时，StorageGRID 都必须使用新的时间戳更新对象。

下表总结了对于不同类型的请求，是否为存储分段中的所有对象更新了上次访问时间。

请求类型	禁用上次访问时间更新时是否更新上次访问时间	启用上次访问时间更新后是否更新上次访问时间
请求检索对象，其访问控制列表或其元数据	否	是的。
请求更新对象的元数据	是的。	是的。
请求将对象从一个存储分段复制到另一个存储分段	<ul style="list-style-type: none"><li>• 否，对于源副本</li><li>• 是，对于目标副本</li></ul>	<ul style="list-style-type: none"><li>• 是，对于源副本</li><li>• 是，对于目标副本</li></ul>
请求完成多部分上传	是，对于已组装的对象	是，对于已组装的对象

相关信息

["使用 S3"](#)

["使用租户帐户"](#)

第 3 步，共 3 步：定义载入行为

通过创建 ILM 规则向导的第 3 步（定义载入行为），您可以选择在载入时如何保护按此规则筛选的对象。

关于此任务

StorageGRID 可以创建临时副本并将对象排入队列，以便稍后进行 ILM 评估，也可以立即创建副本以满足规则的放置说明。

Create ILM Rule Step 3 of 3: Define ingest behavior

Select the data protection option to use when objects are ingested:

- Strict  
Always uses this rule's placements on ingest. Ingest fails when this rule's placements are not possible.
- Balanced  
Optimum ILM efficiency. Attempts this rule's placements on ingest. Creates interim copies when that is not possible.
- Dual commit  
Creates interim copies on ingest and applies this rule's placements later.

Cancel Back Save

步骤

1. 选择要在载入对象时使用的数据保护选项：

选项	Description
严格	在载入时始终使用此规则的放置位置。如果无法放置此规则，则载入将失败。
平衡	最佳 ILM 效率。尝试在载入时放置此规则。如果无法创建中间副本，请创建此副本。
双提交	在载入时创建中间副本，并稍后应用此规则的放置位置。

Balanced 结合了数据安全性和效率，在大多数情况下都适用。"严格"或"双重提交"通常用于满足特定要求。

有关详细信息、请参见"什么是载入的数据保护选项"和"每个数据保护选项的优缺点"。



如果选择 " 严格 " 或 " 平衡 " 选项，并且规则使用以下放置之一，则会显示一条错误消息：



- 第 0 天的云存储池
- 日期为 0 的归档节点
- 当规则使用用户定义的创建时间作为参考时间时，则为云存储池或归档节点

2. 单击 \* 保存 \*。

此时将保存 ILM 规则。在将规则添加到 ILM 策略并激活该策略之前，该规则不会变为活动状态。

相关信息

["用于载入的数据保护选项"](#)

["数据保护选项的优势，劣势和限制"](#)

["示例 5：用于严格载入行为的 ILM 规则和策略"](#)

["创建ILM策略"](#)

创建默认ILM规则

每个ILM策略都必须具有一个不筛选对象的默认规则。在创建ILM策略之前、必须至少创建一个ILM规则、该规则可用作策略的默认规则。

您需要的内容

- 您必须使用支持的浏览器登录到网格管理器。
- 您必须具有特定的访问权限。

关于此任务

默认规则是ILM策略中最后评估的规则、因此它不能使用任何筛选器。默认规则的放置说明将应用于策略中其他规则不匹配的任何对象。

在此示例策略中，第一个规则仅适用于属于租户 A 的对象默认规则，即属于所有其他租户帐户的适用场景 对象的最后一个规则。

+ Select Rules			
Default	Rule Name	Tenant Account	Actions
	Erasure Coding for Tenant A	Tenant A (94793396288150002349)	✘
✓	2 Copies 2 Data Centers	Ignore	✘

创建默认规则时，请记住以下要求：

- 默认规则会自动作为策略中的最后一条规则放置。
- 默认规则不能使用任何基本或高级筛选器。
- 默认规则应创建复制的副本。



请勿使用创建纠删编码副本的规则作为策略的默认规则。纠删编码规则应使用高级筛选器，以防止对较小的对象进行纠删编码。

- 通常，默认规则应永久保留对象。
- 如果您正在使用（或计划启用）全局 S3 对象锁定设置，则活动策略或建议策略的默认规则必须合规。

#### 步骤

1. 选择 \* ILM \* > \* 规则 \*。

此时将显示 "ILM Rules" 页面。

2. 选择 \* 创建 \*。

此时将显示创建 ILM 规则向导的第 1 步（定义基础知识）。

3. 在 \* 名称 \* 字段中输入规则的唯一名称。
4. 或者，也可以在 \* 问题描述 \* 字段中为此规则输入一个短问题描述。
5. 将 \* 租户帐户 \* 字段留空。

默认规则必须应用于所有租户帐户。

6. 将 \* 分段名称 \* 字段留空。

默认规则必须应用于所有 S3 分段和 Swift 容器。

7. 请勿选择 \* 高级筛选 \*。

默认规则不能指定任何筛选器。

8. 选择 \* 下一步 \*。

此时将显示第 2 步（定义放置位置）。

9. 指定默认规则的放置说明。

- 默认规则应永久保留对象。如果默认规则不会永久保留对象，则在激活新策略时会显示警告。您必须确认这是您期望的行为。
- 默认规则应创建复制的副本。



请勿使用创建纠删编码副本的规则作为策略的默认规则。纠删编码规则应包含大于 0.2 \* 的 \* 对象大小（MB）高级筛选器，以防止对较小的对象进行纠删编码。

- 如果您正在使用（或计划启用）全局 S3 对象锁定设置，则默认规则必须符合：
  - 它必须至少创建两个复制的对象副本或一个经过纠删编码的副本。
  - 这些副本必须在放置说明中每行的整个持续时间内存在于存储节点上。
  - 对象副本无法保存在云存储池中。
  - 无法将对象副本保存在归档节点上。

- 放置说明中至少有一行必须从第 0 天开始，并使用载入时间作为参考时间。
- 放置说明中至少一行必须为 "forever。`"

10. 单击\*刷新\*以更新保留示意图并确认放置说明。

11. 单击 \* 下一步 \*。

此时将显示第 3 步（定义载入行为）。

12. 选择要在载入对象时使用的数据保护选项，然后选择 \* 保存 \*。

## 创建ILM策略

创建 ILM 策略时，首先要选择并排列 ILM 规则。然后，您可以根据先前载入的对象模拟建议的策略，以验证其行为。如果您对建议的策略按预期运行感到满意，则可以激活此策略以创建活动策略。



配置不正确的 ILM 策略可能导致无法恢复的数据丢失。激活 ILM 策略之前，请仔细查看 ILM 策略及其 ILM 规则，然后模拟 ILM 策略。请始终确认 ILM 策略将按预期运行。

### 创建 ILM 策略的注意事项

- 仅在测试系统中使用系统的内置策略基线 2 副本策略。此策略中的 Make 2 Copies 规则使用包含所有站点的所有存储节点存储池。如果 StorageGRID 系统具有多个站点，则一个对象的两个副本可能会放在同一站点上。
- 在设计新策略时，请考虑可能会输入到网格中的所有不同类型的对象。确保此策略包含与这些对象匹配并需要根据需要放置这些对象的规则。
- 尽量使 ILM 策略简单。这样可以避免在随时间推移对 StorageGRID 系统进行更改时，对象数据无法按预期得到保护的潜在危险情况。
- 确保策略中的规则顺序正确。激活策略后，新对象和现有对象将按列出的顺序从顶部开始进行评估。例如，如果策略中的第一个规则与某个对象匹配，则任何其他规则都不会评估该规则。
- 每个 ILM 策略中的最后一个规则是默认 ILM 规则，它不能使用任何筛选器。如果某个对象未被其他规则匹配，则默认规则将控制该对象的放置位置以及保留时间。
- 在激活新策略之前，请查看此策略对现有对象的放置所做的任何更改。在评估和实施新放置时，更改现有对象的位置可能会导致临时资源问题。

### 相关信息

["什么是 ILM 策略"](#)

["示例 6：更改 ILM 策略"](#)

### 创建建议的ILM策略

您可以从头开始创建建议的 ILM 策略，也可以克隆当前活动策略（如果要从同一组规则开始）。

### 您需要的内容

- 您必须使用支持的浏览器登录到网格管理器。

- 您必须具有特定的访问权限。
- 您必须已创建要添加到建议策略的ILM规则。您可以根据需要保存建议的策略，创建其他规则，然后编辑建议的策略以添加新规则。
- 您必须已为不包含任何筛选器的策略创建默认ILM规则。

### "创建默认ILM规则"

关于此任务

创建建议 ILM 策略的典型原因包括：

- 您添加了一个新站点，需要使用新的 ILM 规则在该站点上放置对象。
- 您正在停用某个站点，并且需要删除引用此站点的所有规则。
- 您添加了一个具有特殊数据保护要求的新租户。
- 您已开始使用云存储池。



仅在测试系统中使用系统的内置策略基线 2 副本策略。此策略中的 Make 2 Copies 规则使用包含所有站点的所有存储节点存储池。如果 StorageGRID 系统具有多个站点，则一个对象的两个副本可能会放在同一站点上。



如果已启用全局S3对象锁定设置、则创建策略的步骤略有不同。您必须确保 ILM 策略符合已启用 S3 对象锁定的分段的要求。

### "在启用S3对象锁定后创建ILM策略"

步骤

1. 选择 \* ILM \* > \* 策略 \* 。

此时将显示 "ILM Policies" 页面。在此页面中，您可以查看建议的策略，活动策略和历史策略列表；创建，编辑，或删除建议的策略；克隆活动策略；或查看任何策略的详细信息。

#### ILM Policies

Review the proposed, active, and historical policies. You can create, edit, or delete a proposed policy; clone the active policy; or view the details for any policy.

+ Create Proposed Policy
📄 Clone
✎ Edit
✖ Remove

Policy Name	Policy State	Start Date	End Date
🔍 Baseline 2 Copies Policy	Active	2017-07-17 12:00:45 MDT	

**Viewing Active Policy - Baseline 2 Copies Policy**

Review the rules in this policy. If this is a proposed policy, click Simulate to verify the policy and then click Activate to make the policy active.

Rules are evaluated in order, starting from the top.

Rule Name	Default	Tenant Account
Make 2 Copies <a href="#">🔗</a>	✓	Ignore

Simulate
Activate

2. 确定要如何创建建议的 ILM 策略。

选项	步骤
创建尚未选择任何规则的新建议策略	<p>a. 如果当前存在建议的ILM策略、请选择该策略、然后单击*删除*。</p> <p>如果已存在建议的策略，则无法创建新的建议策略。</p> <p>b. 单击*创建建议策略*。</p>
根据活动策略创建建议的策略	<p>a. 如果当前存在建议的ILM策略、请选择该策略、然后单击*删除*。</p> <p>如果已存在建议的策略，则无法克隆活动策略。</p> <p>b. 从表中选择活动策略。</p> <p>c. 单击 * 克隆 * 。</p>
编辑现有建议的策略	<p>a. 从表中选择建议的策略。</p> <p>b. 单击 * 编辑 * 。</p>

此时将显示配置 ILM 策略对话框。

如果要创建新的建议策略，则所有字段均为空，不会选择任何规则。

### Configure ILM Policy

Create a proposed policy by selecting and arranging rules. Then, save the policy and edit it later as required. Click Simulate to verify a saved policy using test objects. When you are ready, click Activate to make this policy the active ILM policy for the grid.

Name

Reason for change

**Rules**

- Select the rules you want to add to the policy.
- Determine the order in which the rules will be evaluated by dragging and dropping the rows. The default rule will be automatically placed at the end of the policy and cannot be moved.

+ Select Rules

Default	Rule Name	Tenant Account	Actions
<i>No rules selected.</i>			

Cancel
Save

如果要克隆活动策略，则 \* 名称 \* 字段将显示活动策略的名称，并附加一个版本号（在示例中为 "v2` "）。活动策略中使用的规则将按其当前顺序进行选择 and 显示。

Name

Reason for change

3. 在 \* 名称 \* 字段中为建议的策略输入一个唯一名称。

您必须输入至少 1 个字符，并且不能超过 64 个字符。如果要克隆活动策略，可以使用当前名称并附加版本号，也可以输入新名称。

4. 在 \* 更改原因 \* 字段中输入创建新建议策略的原因。

您必须输入至少 1 个字符，并且不能超过 128 个字符。

5. 要向策略中添加规则，请选择 \* 选择规则 \*。

此时将显示为策略选择规则对话框，其中列出了所有已定义的规则。如果要克隆策略：

- 此时将选择要克隆的策略使用的规则。
- 如果要克隆的策略使用了任何不含筛选器的规则，而这些规则不是默认规则，则系统会提示您删除其中一个规则之外的所有规则。
- 如果默认规则使用筛选器、系统将提示您选择新的默认规则。
- 如果默认规则不是最后一条规则，则可以使用按钮将该规则移动到新策略的末尾。

**Select Rules for Policy**

---

**Select Default Rule**

This list shows the rules that do not use any filters. Select one rule to be the default rule for the policy. The default rule applies to any objects that do not match another rule in the policy and is always evaluated last. The default rule should retain objects forever.

Rule Name
<input checked="" type="radio"/> 2 copies at 2 data centers
<input type="radio"/> 2 copies at 2 data centers for 2 years
<input type="radio"/> Make 2 Copies

**Select Other Rules**

The other rules in a policy are evaluated before the default rule and must use at least one filter. Each rule in this list uses at least one filter (tenant account, bucket name, or an advanced filter, such as object size).

Rule Name	Tenant Account
<input type="checkbox"/> 1-site EC	—
<input type="checkbox"/> 3-site EC	—

6. 选择规则名称或更多详细信息图标 以查看该规则的设置。

此示例显示了在两个站点创建两个复制副本的 ILM 规则的详细信息。

## Two-Site Replication for Other Tenants

Description: Two-Site Replication for Other Tenants

Ingest Behavior: Balanced

Reference Time: Ingest Time

Filtering Criteria: Matches all objects.

Retention Diagram:

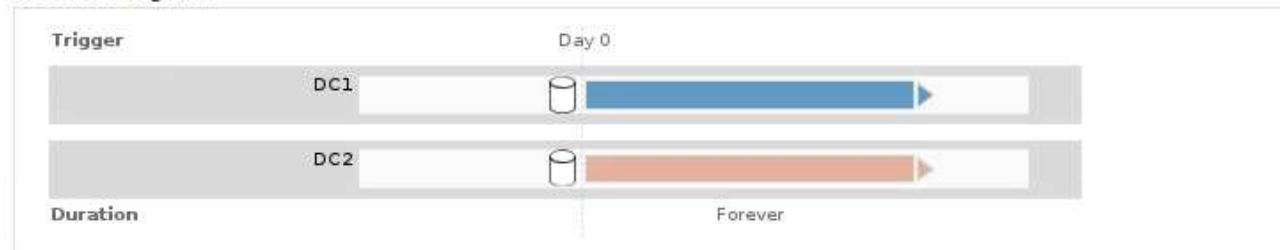

Close

7. 在 \* 选择默认规则 \* 部分中，为建议的策略选择一个默认规则。

默认规则适用场景 与策略中的其他规则不匹配的任何对象。默认规则不能使用任何筛选器、并且始终会在最后进行评估。



如果"选择默认规则"部分未列出任何规则、则必须退出ILM策略页面并创建默认规则。

["创建默认ILM规则"](#)



请勿使用 Make 2 copies 常用规则作为策略的默认规则。"创建 2 个副本"规则使用一个存储池"所有存储节点"，其中包含所有站点。如果 StorageGRID 系统具有多个站点，则一个对象的两个副本可能会放置在同一站点上。

8. 在 \* 选择其他规则 \* 部分中，选择要包含在策略中的任何其他规则。

其他规则会在默认规则之前进行评估、并且必须至少使用一个筛选器(租户帐户、分段名称或高级筛选器、例如对象大小)。

9. 选择完规则后，请选择 \* 应用 \*。

此时将列出您选择的规则。默认规则位于末尾，上面有其他规则。

## Rules

1. Select the rules you want to add to the policy.
2. Determine the order in which the rules will be evaluated by dragging and dropping the rows. The default rule will be automatically placed at the end of the policy and cannot be moved.

**+ Select Rules**

	Default	Rule Name	Tenant Account	Actions
		3-site EC	Ignore	
		1-site EC	Ignore	
	<input checked="" type="checkbox"/>	2 copies at 2 data centers	Ignore	

Cancel Save

如果默认规则不会永久保留对象，则会显示警告。激活此策略时，您必须确认希望 StorageGRID 在默认规则的放置说明过后删除对象（除非分段生命周期将对象保留较长时间）。



	Default	Rule Name	Tenant Account	Actions
		3-site EC	Ignore	
		1-site EC	Ignore	
	<input checked="" type="checkbox"/>	2 copies at 2 data centers for 2 years	Ignore	

The default ILM rule in this policy does not retain objects forever. Confirm this is the behavior you expect. Otherwise, any objects that are not matched by another rule will be deleted after 720 days.

10. 拖放非默认规则的行以确定评估这些规则的顺序。

您不能移动默认规则。



您必须确认 ILM 规则的顺序正确。激活策略后，新对象和现有对象将按列出的顺序从顶部开始进行评估。

11. 根据需要、单击删除图标 要删除策略中不需要的任何规则，请选择 \* 选择规则 \* 以添加更多规则。
12. 完成后，选择 \* 保存 \*。

此时将更新 "ILM Policies" 页面：

- 您保存的策略将显示为建议的策略。建议的策略没有开始日期和结束日期。
- 此时将启用 \* 模拟 \* 和 \* 激活 \* 按钮。



## ILM Policies

Review the proposed, active, and historical policies. You can create, edit, or delete a proposed policy; clone the active policy; or view the details for any policy.

+ Create Proposed Policy Clone Edit Remove

Policy Name	Policy State	Start Date	End Date
Data Protection for Three Sites	Proposed		
Data Protection for Two Sites	Active	2020-09-18 16:01:24 MDT	
Baseline 2 Copies Policy	Historical	2020-09-17 21:32:57 MDT	2020-09-18 16:01:24 MDT

### Viewing Proposed Policy - Data Protection for Three Sites

Before activating a new ILM policy:

- Review and carefully simulate the policy. Errors in an ILM policy can cause irreparable data loss.
- Review any changes to the placement of existing replicated and erasure-coded objects. Changing an existing object's location might result in temporary resource issues when the new placements are evaluated and implemented.

See [Managing objects with information lifecycle management](#) for more information.

This policy contains a rule that makes an erasure-coded copy. Confirm that at least one rule uses the Object Size advanced filter to prevent objects that are 200 KB or smaller from being erasure coded. See [Managing objects with information lifecycle management](#) for more information.

Review the rules in this policy. If this is a proposed policy, click Simulate to verify the policy and then click Activate to make the policy active.

Reason for change: Added a third site

Rules are evaluated in order, starting from the top.

Rule Name	Default	Tenant Account
One-Site Erasure Coding for Tenant A		Tenant A (20033011709864740158)
Three-Site Replication for Other Tenants	✓	Ignore

Simulate Activate

13. 转至 "模拟ILM策略"。

### 相关信息

["什么是 ILM 策略"](#)

["使用S3对象锁定管理对象"](#)

在启用S3对象锁定后创建ILM策略

如果启用了全局 S3 对象锁定设置，则创建策略的步骤略有不同。您必须确保 ILM 策略符合已启用 S3 对象锁定的分段的要求。

### 您需要的内容

- 您必须使用支持的浏览器登录到网格管理器。
- 您必须具有特定的访问权限。
- 必须已为StorageGRID 系统启用全局S3对象锁定设置。



如果尚未启用全局S3对象锁定设置、请改用有关创建建议策略的一般说明。

["创建建议的ILM策略"](#)

- 您必须已创建要添加到建议策略的合规和不合规ILM规则。您可以根据需要保存建议的策略，创建其他规则，然后编辑建议的策略以添加新规则。

## "示例 7： S3 对象锁定的兼容 ILM 策略"

- 您必须已为此策略创建合规的默认ILM规则。

### "创建默认ILM规则"

#### 步骤

1. 选择 \* ILM \* > \* 策略 \* 。

此时将显示 "ILM Policies" 页面。如果启用了全局 S3 对象锁定设置，则 "ILM Policies" 页面将指示符合哪些 ILM 规则。

#### ILM Policies

Review the proposed, active, and historical policies. You can create, edit, or delete a proposed policy; clone the active policy; or view the details for any policy.

Policy Name	Policy State	Start Date	End Date
Baseline 2 Copies Policy	Active	2021-02-04 01:04:29 MST	

Rule Name	Default	Compliant	Tenant Account
Make 2 Copies	✓	✓	Ignore

2. 在 \* 名称 \* 字段中为建议的策略输入一个唯一名称。

您必须输入至少 1 个字符，并且不能超过 64 个字符。

3. 在 \* 更改原因 \* 字段中输入创建新建议策略的原因。

您必须输入至少 1 个字符，并且不能超过 128 个字符。

4. 要向策略中添加规则，请选择 \* 选择规则 \* 。

此时将显示为策略选择规则对话框，其中列出了所有已定义的规则。

- "选择默认规则" 部分列出了可作为合规策略的默认规则。它包括不使用筛选器的合规规则。
- "选择其他规则" 部分列出了可为此策略选择的其他合规和不合规规则。

## Select Rules for Policy

### Select Default Rule

This list shows the rules that are compliant and do not use any filters. Select one rule to be the default rule for the policy. The default rule applies to any objects that do not match another rule in the policy and is always evaluated last.

	Rule Name
<input type="radio"/>	Default Compliant Rule: Two Copies Two Data Centers
<input type="radio"/>	Make 2 Copies

### Select Other Rules

The other rules in a policy are evaluated before the default rule. If you need a different "default" rule for objects in non-compliant S3 buckets, select one non-compliant rule that does not use a filter. Any other rules in the policy must use at least one filter (tenant account, bucket name, or an advanced filter, such as object size).

	Rule Name	Compliant	Uses Filter	Is Selectable
<input type="checkbox"/>	Compliant Rule: EC for bank-records bucket - Bank of ABC	✓	✓	Yes
<input type="checkbox"/>	Non-Compliant Rule: Use Cloud Storage Pool			Yes

Cancel

Apply

5. 选择规则名称或更多详细信息图标 以查看该规则的设置。
6. 在 \* 选择默认规则 \* 部分中，为建议的策略选择一个默认规则。

本节中的表仅列出了合规的规则，不使用任何筛选器。



如果"选择默认规则"部分未列出任何规则，则必须退出ILM策略页面并创建符合要求的默认规则。

["创建默认ILM规则"](#)



请勿使用 Make 2 copies 常用规则作为策略的默认规则。"创建 2 个副本"规则使用一个存储池"所有存储节点"，其中包含所有站点。如果使用此规则，则一个对象的多个副本可能会放置在同一站点上。

7. 在 \* 选择其他规则 \* 部分中，选择要包含在策略中的任何其他规则。
  - a. 如果您需要对不合规 S3 存储分段中的对象使用不同的 "默认 d" 规则，则也可以选择一个不使用筛选器的不合规规则。

例如，您可能希望使用云存储池或归档节点将对象存储在未启用 S3 对象锁定的存储分段中。



您只能选择一个不使用筛选器的不合规规则。选择一个规则后，对于不带筛选器的任何其他不合规规则，\* 是可选 \* 列将显示 \* 否 \*。

- a. 选择要在策略中使用的任何其他合规或不合规规则。

其他规则必须至少使用一个筛选器（租户帐户，分段名称或高级筛选器，例如对象大小）。

8. 选择完规则后，请选择 \* 应用 \*。

此时将列出您选择的规则。默认规则位于末尾，上面有其他规则。如果您还选择了一个不合规的 " default " 规则，则该规则将添加为策略中的倒数第二规则。

在此示例中，最后一条规则 2 copies 2 Data Center 是默认规则：它合规且不具有筛选器。第二个到最后一个规则 Cloud Storage Pool 也没有筛选器，但它不合规。

### Configure ILM Policy

Create a proposed policy by selecting and arranging rules. Then, save the policy and edit it later as required. Click Simulate to verify a saved policy using test objects. When you are ready, click Activate to make this policy the active ILM policy for the grid.

Name

Reason for change

#### Rules

1. Select the rules you want to add to the policy.
2. Determine the order in which the rules will be evaluated by dragging and dropping the rows. The default rule (and any non-compliant rule without a filter) will be automatically placed at the end of the policy and cannot be moved.

Default	Rule Name	Compliant	Tenant Account	Actions
	Compliant Rule: EC for bank-records bucket - Bank of ABC	✓	Bank of ABC (90767802913525281639)	✗
	Non-Compliant Rule: Use Cloud Storage Pool		Ignore	✗
✓	Default Compliant Rule: Two Copies Two Data Centers	✓	Ignore	✗

。

9. 拖放非默认规则的行以确定评估这些规则的顺序。

您不能移动默认规则或不合规的 " default " 规则。



您必须确认 ILM 规则的顺序正确。激活策略后，新对象和现有对象将按列出的顺序从顶部开始进行评估。

10. 根据需要、单击删除图标 ✗ 要删除策略中不需要的任何规则，请选择 \* 选择规则 \* 以添加更多规则。

11. 完成后，选择 \* 保存 \*。

此时将更新 "ILM Policies" 页面：

- 您保存的策略将显示为建议的策略。建议的策略没有开始日期和结束日期。
- 此时将启用 \* 模拟 \* 和 \* 激活 \* 按钮。

## ILM Policies

Review the proposed, active, and historical policies. You can create, edit, or delete a proposed policy; clone the active policy; or view the details for any policy.

+ Create Proposed Policy Clone Edit Remove

Policy Name	Policy State	Start Date	End Date
Compliant ILM Policy for S3 Object Lock	Proposed		
Compliant ILM Policy	Active	2021-02-05 16:22:53 MST	
Non-Compliant ILM policy	Historical	2021-02-05 15:17:05 MST	2021-02-05 16:22:53 MST
Baseline 2 Copies Policy	Historical	2021-02-04 21:35:52 MST	2021-02-05 15:17:05 MST

### Viewing Proposed Policy - Compliant ILM Policy for S3 Object Lock

Before activating a new ILM policy:

- Review and carefully simulate the policy. Errors in an ILM policy can cause irreparable data loss.
- Review any changes to the placement of existing replicated and erasure-coded objects. Changing an existing object's location might result in temporary resource issues when the new placements are evaluated and implemented.

See [Managing objects with information lifecycle management](#) for more information.

This policy contains a rule that makes an erasure-coded copy. Confirm that at least one rule uses the Object Size advanced filter to prevent objects that are 200 KB or smaller from being erasure coded. See [Managing objects with information lifecycle management](#) for more information.

Review the rules in this policy. If this is a proposed policy, click Simulate to verify the policy and then click Activate to make the policy active.

Reason for change: Example policy

Rules are evaluated in order, starting from the top. The policy's default rule must be compliant.

Rule Name	Default	Compliant	Tenant Account
Compliant Rule: EC for bank-records bucket - Bank of ABC		✓	Bank of ABC (90767802913525281639)
Non-Compliant Rule: Use Cloud Storage Pool			Ignore
Default Compliant Rule: Two Copies Two Data Centers	✓	✓	Ignore

Simulate Activate

## 12. 转至 "模拟ILM策略"。

### 模拟ILM策略

在激活测试对象并将其应用于生产数据之前，您应先模拟建议的策略。模拟窗口提供了一个独立的环境，可在激活策略并将其应用于生产环境中的数据之前安全地对策略进行测试。

### 您需要的内容

- 您必须使用支持的浏览器登录到网格管理器。
- 您必须具有特定的访问权限。
- 您必须知道要测试的每个对象的S3存储分段/对象密钥或Swift容器/对象名称、并且必须已载入这些对象。

### 关于此任务

您必须仔细选择要测试建议策略的对象。要全面模拟策略，您应至少为每个规则中的每个筛选器测试一个对象。

例如，如果某个策略包含一个规则来匹配存储分段 A 中的对象，另一个规则来匹配存储分段 B 中的对象，则必须从存储分段 A 中至少选择一个对象，并从存储分段 B 中选择一个对象来全面测试该策略。如果此策略包含放置所有其他对象的默认规则、则必须至少测试另一个存储分段中的一个对象。

模拟策略时，应考虑以下注意事项：

- 更改策略后，保存建议的策略。然后，模拟已保存的建议策略的行为。

- 模拟策略时，策略中的 ILM 规则会筛选测试对象，以便您可以查看对每个对象应用了哪个规则。但是，不会创建任何对象副本，也不会放置任何对象。运行模拟不会以任何方式修改数据，规则或策略。
- "Simulation" 页面会保留您测试的对象，直到您关闭，导航或刷新 "ILM Policies" 页面为止。
- Simulation 将返回匹配规则的名称。要确定哪个存储池或擦除编码配置文件有效、您可以通过单击规则名称或更多详细信息图标来查看保留图 。
- 如果启用了 S3 版本控制，则只会根据对象的当前版本模拟策略。

## 步骤

1. 选择并排列规则，然后保存建议的策略。

此示例中的策略有三个规则：

规则名称	筛选器	副本类型	Retention
X-men	<ul style="list-style-type: none"> <li>• 租户 A</li> <li>• 用户元数据 (系列 =x-men )</li> </ul>	在两个数据中心创建 2 个副本	2 年
PNGs	密钥以 .png 结尾	在两个数据中心创建 2 个副本	5 年
两个副本两个数据中心	无 _	在两个数据中心创建 2 个副本	永久

Viewing Proposed Policy - Example ILM policy

Before activating a new ILM policy:



- Review and carefully simulate the policy. Errors in an ILM policy can cause irreparable data loss.
- Review any changes to the placement of existing replicated and erasure-coded objects. Changing an existing object's location might result in temporary resource issues when the new placements are evaluated and implemented.

See [Managing objects with information lifecycle management](#) for more information.

Review the rules in this policy. If this is a proposed policy, click Simulate to verify the policy and then click Activate to make the policy active.

**Reason for change:** Example policy

*Rules are evaluated in order, starting from the top.*

Rule Name	Default	Tenant Account
X-men 		Tenant A (94793396288150002349)
PNGs 		Ignore
Two Copies at Two Data Centers 	✓	Ignore

Simulate
Activate

2. 单击\*模拟\*。

此时将显示模拟 ILM 策略对话框。

3. 在\*对象\*字段中、输入测试对象的S3存储分段/对象密钥或Swift容器/对象名称、然后单击\*模拟\*。

如果指定的对象尚未被载入，则会显示一条消息。



Object

photos/test

Simulate

Object 'photos/test' not found.

4. 在 \* 模拟结果 \* 下，确认每个对象都符合正确的规则。

在此示例中、将显示 Havok.png 和 Warpath.jpg 对象已通过X-men规则正确匹配。。 Fullsteam.png 对象、其中不包括 series=x-men 用户元数据、未与X-men规则匹配、但已与PNGs规则正确匹配。未使用默认规则，因为这三个对象都与其他规则匹配。

### Simulate ILM Policy - Demo

Simulates the active ILM policy or, if there is a proposed ILM policy, simulates the proposed ILM policy. Use this simulation to test the current configuration of ILM rules and determine whether ILM rules copy and place object data as intended.

Object

my-bucket/my-object-name or my-container/my-object-name

Simulate

#### Simulation Results

Object	Rule Matched	Previous Match	
photos/Havok.png	X-men		✘
photos/Warpath.jpg	X-men		✘
photos/Fullsteam.png	PNGs		✘

Finish

### 模拟ILM策略的示例

以下示例显示了如何在激活ILM策略之前通过模拟ILM策略来验证ILM规则。

#### 示例1：模拟建议的ILM策略时验证规则

此示例显示了在模拟建议的策略时如何验证规则。

在此示例中，正在针对两个分段中的输入对象模拟 \* 示例 ILM 策略 \* 。此策略包括三个规则，如下所示：

- 第一条规则 \* 两个副本，即 bucket-A\* 两年，仅适用于 bucket-a 中的对象
- 第二个规则菜单：EC objects\_1 MB]、适用场景 all b桶but filters on objects大于1 MB。
- 第三个规则是默认规则、不包含任何筛选器。

**Viewing Proposed Policy - Example ILM policy**

Before activating a new ILM policy:

- Review and carefully simulate the policy. Errors in an ILM policy can cause irreparable data loss.
- Review any changes to the placement of existing replicated and erasure-coded objects. Changing an existing object's location might result in temporary resource issues when the new placements are evaluated and implemented.

See [Managing objects with information lifecycle management](#) for more information.

This policy contains a rule that makes an erasure-coded copy. Confirm that at least one rule uses the Object Size advanced filter to prevent objects that are 200 KB or smaller from being erasure coded. See [Managing objects with information lifecycle management](#) for more information.

Review the rules in this policy. If this is a proposed policy, click Simulate to verify the policy and then click Activate to make the policy active.

Reason for change: Example policy

Rules are evaluated in order, starting from the top.

Rule Name	Default	Tenant Account
Two copies, two years for bucket-a		—
EC objects > 1 MB		—
Two copies, two data centers	✓	—

Simulate Activate

### 步骤

1. 添加规则并保存策略后、单击\*模拟\*。

此时将显示模拟 ILM 策略对话框。

2. 在\*对象\*字段中、输入测试对象的S3存储分段/对象密钥或Swift容器/对象名称、然后单击\*模拟\*。

此时将显示模拟结果，其中显示了策略中与您测试的每个对象匹配的规则。

**Simulate ILM Policy - Example ILM policy**

Simulates the active ILM policy or, if there is a proposed ILM policy, simulates the proposed ILM policy. Use this simulation to test the current configuration of ILM rules and determine whether ILM rules copy and place object data as intended.

Object:  Simulate

**Simulation Results**

Object	Rule Matched	Previous Match	
bucket-a/bucket-a object.pdf	Two copies, two years for bucket-a		✘
bucket-b/test object greater than 1 MB.pdf	EC objects > 1 MB		✘
bucket-b/test object less than 1 MB.pdf	Two copies, two data centers		✘

Finish

3. 确认每个对象均已使用正确的规则进行匹配。

在此示例中：

- a. bucket-a/bucket-a object.pdf 已正确匹配第一个规则、此规则会对中的对象进行筛选 bucket-a。
- b. bucket-b/test object greater than 1 MB.pdf 位于中 bucket-b、因此与第一条规则不匹配。而是通过第二条规则正确匹配，该规则会对大于 1 MB 的对象进行筛选。



- c. bucket-b/test object less than 1 MB.pdf 与前两个规则中的筛选器不匹配、因此将由默认规则放置、该规则不包含任何筛选器。

## 示例 2：模拟建议的 ILM 策略时对规则重新排序

此示例显示了在模拟策略时如何重新排列规则以更改结果。

在此示例中，正在模拟 \* 演示 \* 策略。此策略用于查找具有 series=x-men 用户元数据的对象，它包含以下三个规则：

- 第一个规则 \* PNGS\* 用于筛选以结尾的密钥名称 .png。
- 第二个规则 \* X-men\* 仅适用于租户 A 和筛选器的对象 series=x-men 用户元数据。
- 最后一条规则 \* 两个副本两个数据中心 \* 是默认规则，它匹配与前两个规则不匹配的任何对象。

### Viewing Proposed Policy - Demo

Before activating a new ILM policy:

- Review and carefully simulate the policy. Errors in an ILM policy can cause irreparable data loss.
- Review any changes to the placement of existing replicated and erasure-coded objects. Changing an existing object's location might result in temporary resource issues when the new placements are evaluated and implemented.

See [Managing objects with information lifecycle management](#) for more information.

Review the rules in this policy. If this is a proposed policy, click Simulate to verify the policy and then click Activate to make the policy active.

Reason for change: new policy

Rules are evaluated in order, starting from the top.

Rule Name	Default	Tenant Account
PNGs		Ignore
X-men		Tenant A (24365814597594524591)
Two copies two data centers	✓	Ignore

Simulate
Activate

## 步骤

1. 添加规则并保存策略后、单击\*模拟\*。
2. 在\*对象\*字段中、输入测试对象的S3存储分段/对象密钥或Swift容器/对象名称、然后单击\*模拟\*。

此时将显示模拟结果、并显示 Havok.png 对象已与 \* PNGS\* 规则匹配。

### Simulate ILM Policy - Demo

Simulates the active ILM policy or, if there is a proposed ILM policy, simulates the proposed ILM policy. Use this simulation to test the current configuration of ILM rules and determine whether ILM rules copy and place object data as intended.

Object  Simulate

#### Simulation Results ?

Object	Rule Matched	Previous Match
photos/Havok.png	PNGs	✘

Finish

但是、所使用的规则 `Havok.png` 用于测试的对象是 \* X-men\*规则。

3. 要解析问题描述，请对规则重新排序。
  - a. 单击\*完成\*以关闭模拟ILM策略页面。
  - b. 单击\*编辑\*以编辑此策略。
  - c. 将 **X-men** 规则拖动到列表顶部。

### Configure ILM Policy

Create a proposed policy by selecting and arranging rules. Then, save the policy and edit it later as required. Click Simulate to verify a saved policy using test objects. When you are ready, click Activate to make this policy the active ILM policy for the grid.

Name:

Reason for change:

#### Rules

1. Select the rules you want to add to the policy.  
2. Determine the order in which the rules will be evaluated by dragging and dropping the rows. The default rule will be automatically placed at the end of the policy and cannot be moved.

+ Select Rules

	Default	Rule Name	Tenant Account	Actions
+		X-men	Tenant A (48713995194927812566)	✘
+		PNGs	—	✘
	✓	Two copies, two data centers	—	✘

d. 单击 \* 保存 \*。

4. 单击\*模拟\*。

系统会根据更新后的策略重新评估先前测试的对象，并显示新的模拟结果。在此示例中、“规则匹配”列显示 `Havok.png` 现在、对象将按预期匹配X-men元数据规则。上一个匹配列显示 PNGs 规则与上一个模拟中的对象匹配。

### Simulate ILM Policy - Demo

Simulates the active ILM policy or, if there is a proposed ILM policy, simulates the proposed ILM policy. Use this simulation to test the current configuration of ILM rules and determine whether ILM rules copy and place object data as intended.

Object:

#### Simulation Results

Object	Rule Matched	Previous Match	
photos/Havok.png	X-men	PNGs	✘



如果您停留在配置策略页面上，则可以在进行更改后重新模拟策略，而无需重新输入测试对象的名称。

### 示例 3：模拟建议的 ILM 策略时更正规则

此示例显示了如何模拟策略，更正策略中的规则以及继续模拟。

在此示例中，正在模拟 \* 演示 \* 策略。此策略用于查找具有的对象 `series=x-men` 用户元数据。但是、在使用模拟此策略时会出现意外结果 `Beast.jpg` 对象。该对象与默认规则匹配，而不是与 X-men 元数据规则匹配，而是复制两个数据中心。

#### Simulate ILM Policy - Demo

Simulates the active ILM policy or, if there is a proposed ILM policy, simulates the proposed ILM policy. Use this simulation to test the current configuration of ILM rules and determine whether ILM rules copy and place object data as intended.

Object

#### Simulation Results ?

Object	Rule Matched	Previous Match	
photos/Beast.jpg	Two copies two data centers		

如果测试对象与策略中的预期规则不匹配，则必须检查策略中的每个规则并更正任何错误。

#### 步骤

1. 对于策略中的每个规则、请单击规则名称或更多详细信息图标以查看规则设置 显示规则的任何对话框上。
2. 查看规则的租户帐户，参考时间和筛选条件。

在此示例中，X-men 规则的元数据包含错误。元数据值输入为 `"x-men1`"`，而不是 `"x-men.`"`

## X-men

Ingest Behavior:           Balanced  
Tenant Account:           06846027571548027538  
Reference Time:           Ingest Time  
Filtering Criteria:

Matches all of the following metadata:

User Metadata

series

equals

x-men1

### Retention Diagram:

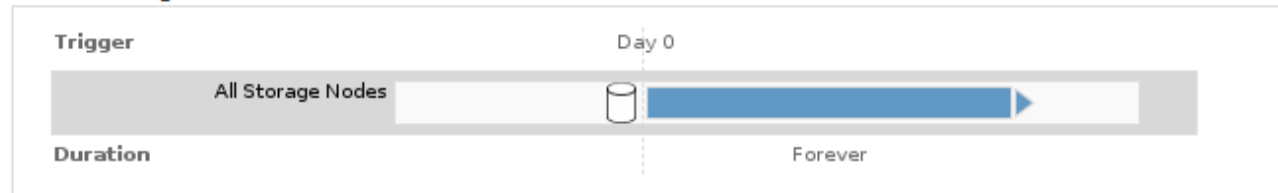

Close

### 3. 要解决此错误，请按如下所示更正此规则：

- 如果规则是建议策略的一部分，则可以克隆此规则，也可以从策略中删除此规则，然后对其进行编辑。
- 如果规则是活动策略的一部分，则必须克隆此规则。您不能编辑活动策略中的规则或将其从活动策略中删除。

选项	Description
克隆规则	<ol style="list-style-type: none"><li>选择 * ILM * &gt; * 规则 * 。</li><li>选择不正确的规则、然后单击*克隆*。</li><li>更改不正确的信息、然后单击*保存*。</li><li>选择 * ILM * &gt; * 策略 * 。</li><li>选择建议的策略、然后单击*编辑*。</li><li>单击*选择规则*。</li><li>选中新规则的复选框、取消选中原始规则的复选框、然后单击*应用*。</li><li>单击 * 保存 * 。</li></ol>

选项	Description
编辑规则	<ul style="list-style-type: none"> <li>i. 选择建议的策略、然后单击*编辑*。</li> <li>ii. 单击删除图标  要删除不正确的规则、请单击*保存*。</li> <li>iii. 选择 * ILM * &gt; * 规则 * 。</li> <li>iv. 选择不正确的规则、然后单击*编辑*。</li> <li>v. 更改不正确的信息、然后单击*保存*。</li> <li>vi. 选择 * ILM * &gt; * 策略 * 。</li> <li>vii. 选择建议的策略、然后单击*编辑*。</li> <li>viii. 选择更正后的规则、单击*应用*、然后单击*保存*。</li> </ul>

#### 4. 再次执行模拟。



由于您导航出 "ILM Policies" 页面以编辑此规则，因此先前为模拟输入的对象将不再显示。您必须重新输入对象的名称。



在此示例中、更正后的X-men规则现在与匹配 `Beast.jpg` 基于的对象 `series=x-men` 用户元数据、如预期。

### Simulate ILM Policy - Demo

Simulates the active ILM policy or, if there is a proposed ILM policy, simulates the proposed ILM policy. Use this simulation to test the current configuration of ILM rules and determine whether ILM rules copy and place object data as intended.

Object

#### Simulation Results

Object	Rule Matched	Previous Match	
photos/Beast.jpg	X-men 		

#### 激活ILM策略

将 ILM 规则添加到建议的 ILM 策略，模拟该策略并确认其行为符合预期后，您便可激活建议的策略。

#### 您需要的内容

- 您必须使用支持的浏览器登录到网格管理器。
- 您必须具有特定的访问权限。
- 您必须已保存并模拟建议的ILM策略。



ILM 策略中的错误可能会导致发生原因 丢失不可恢复的数据。在激活策略之前，请仔细查看并模拟策略，以确认策略将按预期运行。



激活新的 ILM 策略时，StorageGRID 会使用它来管理所有对象，包括现有对象和新载入的对象。在激活新的 ILM 策略之前，请查看对现有复制对象和纠删编码对象的放置方式所做的任何更改。在评估和实施新放置时，更改现有对象的位置可能会导致临时资源问题。

#### 关于此任务

激活 ILM 策略时，系统会将新策略分发到所有节点。但是，只有在所有网格节点均可接收新策略之后，新的活动策略才会实际生效。在某些情况下，系统会等待实施新的活动策略，以确保不会意外删除网格对象。

- 如果进行策略更改以提高数据冗余或持久性，则这些更改将立即实施。例如，如果您激活包含三个副本规则而不是两个副本规则的新策略，则该策略将立即实施，因为它会增加数据冗余。
- 如果进行的策略更改可能会降低数据冗余或持久性，则只有在所有网格节点均可用后，这些更改才会实施。例如，如果您激活的新策略使用的是双副本规则，而不是三副本规则，则新策略将标记为 "Active, `", 但只有在所有节点联机且可用后，它才会生效。

#### 步骤

1. 准备好激活建议的策略后、请在"ILM Policies"页面上选择该策略、然后单击\*激活\*。

此时将显示一条警告消息，提示您确认是否要激活建议的策略。

#### Warning

##### Activate the proposed policy

Errors in an ILM policy can cause irreparable data loss. Review and test the policy carefully before activating. Are you sure you want to activate the proposed policy?

Cancel

OK

如果策略的默认规则不会永久保留对象，则警告消息中会显示一条提示。在此示例中，保留示意图显示默认规则将在 2 年后删除对象。您必须在文本框中键入 **2**，以确认策略中未与其他规则匹配的任何对象将在 2 年后从 StorageGRID 中删除。

## ⚠️ Activate the proposed policy

Errors in an ILM policy can cause irreparable data loss. Review and test the policy carefully before activating.

The default rule in this policy does not retain objects forever. Confirm this is the behavior you want by referring to the retention diagram for the default rule:

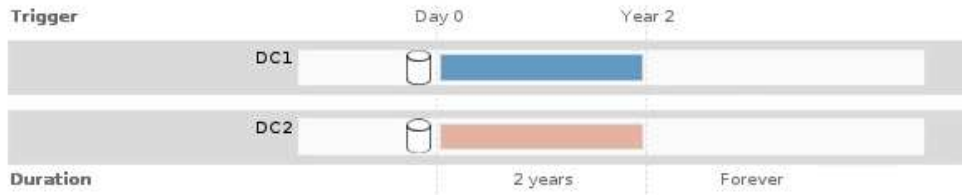

Now, complete the following prompt:

Any objects that are not matched by another rule in this policy will be deleted after  years.

Are you sure you want to activate the proposed policy?

Cancel

OK

2. 单击 \* 确定 \*。

结果

激活新的 ILM 策略后：

- 此策略在 "ILM Policies" 页面上的表中显示为 "Policy State Active"。"开始日期" 条目指示策略的激活日期和时间。

ILM Policies

Review the proposed, active, and historical policies. You can create, edit, or delete a proposed policy; clone the active policy; or view the details for any policy.

Policy Name	Policy State	Start Date	End Date
<input checked="" type="radio"/> New Policy	Active	2017-07-20 18:49:53 MDT	
<input type="radio"/> Baseline 2 Copies Policy	Historical	2017-07-19 21:24:30 MDT	2017-07-20 18:49:53 MDT

- 此时将显示先前活动的策略，并且策略状态为 "历史"。"开始日期" 和 "结束日期" 条目用于指示策略何时处于活动状态以及何时不再有效。

相关信息

["示例 6：更改 ILM 策略"](#)

使用对象元数据查找验证 ILM 策略

激活 ILM 策略后，应将代表性测试对象载入 StorageGRID 系统。然后，您应执行对象元数据查找，以确认副本是按预期创建的，并放置在正确的位置。

您需要的内容

- 您必须具有一个对象标识符，该标识符可以是以下项之一：
  - \* UUID \*：对象的通用唯一标识符。以全大写形式输入 UUID。
  - \* CBID \*：StorageGRID 中对象的唯一标识符。您可以从审核日志中获取对象的 CBID。输入全部大写

的 CBID 。

- \* S3 存储分段和对象密钥 \*：通过 S3 接口载入对象时，客户端应用程序使用存储和标识对象的分段和对象密钥组合。
- \* Swift 容器和对象名称 \*：通过 Swift 界面输入对象时，客户端应用程序将使用容器和对象名称组合来存储和标识对象。

#### 步骤

1. 正在载入对象。
2. 选择 \* ILM > \*对象元数据查找。
3. 在 \* 标识符 \* 字段中键入对象的标识符。

您可以输入 UUID ， CBID ， S3 存储分段 / 对象密钥或 Swift 容器 / 对象名称。

### Object Metadata Lookup

Enter the identifier for any object stored in the grid to view its metadata.

Identifier	<input type="text" value="source/testobject"/>	<input type="button" value="Look Up"/>
------------	--	--

4. 单击 \*查找\*。

此时将显示对象元数据查找结果。此页面列出了以下类型的信息：

- 系统元数据，包括对象 ID（UUID），对象名称，容器名称，租户帐户名称或 ID，对象的逻辑大小，首次创建对象的日期和时间以及上次修改对象的日期和时间。
- 与对象关联的任何自定义用户元数据键值对。
- 对于 S3 对象，是指与该对象关联的任何对象标记键值对。
- 对于复制的对象副本，为每个副本提供当前存储位置。
- 对于经过擦除编码的对象副本，为每个片段的当前存储位置。
- 对于云存储池中的对象副本，此对象的位置，包括外部存储分段的名称和对象的唯一标识符。
- 对于分段对象和多部分对象，包含分段标识符和数据大小的对象分段列表。对于包含 100 个以上区块的对象，仅显示前 100 个区块。
- 所有对象元数据均采用未处理的内部存储格式。此原始元数据包括内部系统元数据，不能保证这些元数据在版本之间持续存在。

以下示例显示了存储为两个复制副本的 S3 测试对象的对象元数据查找结果。



## System Metadata

Object ID	A12E96FF-B13F-4905-9E9E-45373F6E7DA8
Name	testobject
Container	source
Account	t-1582139188
Size	5.24 MB
Creation Time	2020-02-19 12:15:59 PST
Modified Time	2020-02-19 12:15:59 PST

## Replicated Copies

Node	Disk Path
99-97	/var/local/rangedb/2/p/06/0B/00nM8H\$ TFbnQQ} CV2E
99-99	/var/local/rangedb/1/p/12/0A/00nM8H\$ TFboW28 CXG%

## Raw Metadata

```
{
  "TYPE": "CTNT",
  "CHND": "A12E96FF-B13F-4905-9E9E-45373F6E7DA8",
  "NAME": "testobject",
  "CBID": "0x88230E7EC7C10416",
  "PHND": "FEA0AE51-534A-11EA-9FCD-31FF00C36D56",
  "PPTH": "source",
  "META": {
    "BASE": {
      "PAWS": "2",

```

5. 确认对象存储在正确的位置，并且是正确的副本类型。



如果启用了 Audit 选项，则还可以监控审核日志中是否显示了 "ORLM Object Rules" 消息。ORLM 审核消息可以为您提供有关 ILM 评估过程状态的详细信息，但不能为您提供有关对象数据放置是否正确或 ILM 策略是否完整的信息。您必须自己进行评估。有关详细信息，请参见有关了解审核消息的信息。

相关信息

["查看审核日志"](#)

["使用 S3"](#)

["使用 Swift"](#)

## 使用ILM规则和ILM策略

创建 ILM 规则和 ILM 策略后，您可以继续使用它们，并随存储需求的变化修改其配置。

### 删除ILM规则

要使当前 ILM 规则列表易于管理，请删除不可能使用的任何 ILM 规则。

#### 您需要的内容

- 您必须使用支持的浏览器登录到网格管理器。
- 您必须具有特定的访问权限。

如果某个 ILM 规则当前已在活动策略或建议的策略中使用，则不能将其删除。如果需要删除使用策略的 ILM 规则，必须先执行以下步骤：



1. 克隆活动策略或编辑建议的策略。
2. 从策略中删除 ILM 规则。
3. 保存，模拟和激活新策略，以确保对象按预期受到保护。

#### 步骤

1. 选择 \* ILM \* > \* 规则 \* 。
2. 查看要删除的规则的表条目。

确认此规则未在活动 ILM 策略或建议的 ILM 策略中使用。

3. 如果要删除的规则未在使用中，请选择单选按钮并选择 \* 删除 \* 。
4. 选择 \* 确定 \* 确认要删除 ILM 规则。

此时将删除 ILM 规则。

如果删除历史策略中使用的规则，则会显示 ⓘ 查看策略时会显示规则图标，表示此规则已成为历史规则。

#### Viewing Historical Policy - Example ILM policy

Review the rules in this policy. If this is a proposed policy, click Simulat

Reason for change: new policy

Rules are evaluated in order, starting from the top

##### Rule Name

Erasure code larger objects

2 copies 2 sites



This is a historical ILM rule.  
Historical rules are rules that were included a policy and then edited or deleted after the policy became historical.



## 相关信息

### "创建ILM策略"

## 编辑ILM规则

要更改筛选器或放置指令，您可能需要编辑 ILM 规则。

### 您需要的内容

- 您必须使用支持的浏览器登录到网格管理器。
- 您必须具有特定的访问权限。

### 关于此任务

如果某个规则正在建议的 ILM 策略或活动 ILM 策略中使用，则无法编辑该规则。而是可以克隆这些规则并对克隆的副本进行任何必要的更改。您也不能编辑在 StorageGRID 10.3 之前创建的常用 ILM 规则（创建 2 个副本）或 ILM 规则。



在将已编辑的规则添加到活动 ILM 策略发生原因 之前，请注意，更改对象的放置指令可能会导致系统负载增加。

## 步骤

1. 选择 \* ILM \* > \* 规则 \* 。

此时将显示 "ILM Rules" 页面。此页面显示所有可用规则，并指示活动策略或建议策略中正在使用哪些规则。

### ILM Rules

Information lifecycle management (ILM) rules determine how and where object data is stored over time. Every object ingested into the StorageGRID Webscale is evaluated against the ILM rules that make up the active ILM policy. Use this page to manage and view ILM rules. You cannot edit or remove an ILM rule that is used by an active or proposed ILM policy.

<input type="button" value="+ Create"/> <input type="button" value="Edit"/> <input type="button" value="Clone"/> <input type="button" value="Remove"/>			
	Name	Used In Active Policy	Used In Proposed Policy
<input type="radio"/>	Make 2 Copies	✓	✓
<input type="radio"/>	PNGs		✓
<input checked="" type="radio"/>	JPGs		
<input type="radio"/>	X-men		✓

2. 选择未使用的规则、然后单击\*编辑\*。

此时将打开编辑 ILM 规则向导。

Name:

Description:

Tenant Accounts (optional):

Bucket Name:

[Advanced filtering...](#) (0 defined)

Cancel Next

3. 按照创建ILM规则的步骤完成编辑ILM规则向导中的各个页面、并根据需要使用高级筛选器。

编辑 ILM 规则时，不能更改其名称。

4. 单击 \* 保存 \*。

如果编辑历史策略中使用的规则，则可以使用  查看策略时会显示规则图标，表示此规则已成为历史规则。

### Viewing Historical Policy - Example ILM policy

Review the rules in this policy. If this is a proposed policy, click Simulat

Reason for change: new policy

Rules are evaluated in order, starting from the top

Rule Name

Erasure code larger objects

2 copies 2 sites  

This is a historical ILM rule. Historical rules are rules that were included a policy and then edited or deleted after the policy became historical.



相关信息

["创建ILM规则"](#)

["在ILM规则中使用高级筛选器"](#)

克隆ILM规则

如果某个规则正在建议的 ILM 策略或活动 ILM 策略中使用，则无法编辑该规则。而是可以克隆规则并对克隆的副本进行任何必要的更改。然后，如果需要，您可以从建议的策略中删除原始规则，并将其替换为修改后的版本。如果 ILM 规则是使用 StorageGRID 10.2 或更早版本创建的，则无法克隆该规则。

## 您需要的内容

- 您必须使用支持的浏览器登录到网格管理器。
- 您必须具有特定的访问权限。

## 关于此任务

在将克隆规则添加到活动 ILM 策略发生原因 之前，请注意，更改对象的放置指令可能会导致系统负载增加。

## 步骤

1. 选择 \* ILM \* > \* 规则 \* 。

此时将显示 "ILM Rules" 页面。

### ILM Rules

Information lifecycle management (ILM) rules determine how and where object data is stored over time. Every object ingested into the StorageGRID Webscale is evaluated against the ILM rules that make up the active ILM policy. Use this page to manage and view ILM rules. You cannot edit or remove an ILM rule that is used by an active or proposed ILM policy.

<input type="button" value="+ Create"/> <input type="button" value="Edit"/> <input type="button" value="Clone"/> <input type="button" value="Remove"/>			
	Name	Used In Active Policy	Used In Proposed Policy
<input type="radio"/>	Make 2 Copies	✓	✓
<input type="radio"/>	PNGs		✓
<input checked="" type="radio"/>	JPGs		
<input type="radio"/>	X-men		✓

2. 选择要克隆的ILM规则、然后单击\*克隆\*。

此时将打开创建 ILM 规则向导。

3. 按照编辑 ILM 规则和使用高级筛选器的步骤更新克隆的规则。

克隆 ILM 规则时，必须输入新名称。

4. 单击 \* 保存 \* 。

此时将创建新的 ILM 规则。

## 相关信息

["使用ILM规则和ILM策略"](#)

["在ILM规则中使用高级筛选器"](#)

## 查看ILM策略活动队列

您可以随时查看队列中要根据 ILM 策略进行评估的对象数量。您可能需要监控 ILM 处理队列以确定系统性能。队列较大可能表示系统无法跟上载入速率的增长，客户端应用程序的负载过大或存在异常情况。

## 您需要的内容

- 您必须使用支持的浏览器登录到网格管理器。

- 您必须具有特定的访问权限。

## 步骤

1. 选择 \* 信息板 \* 。

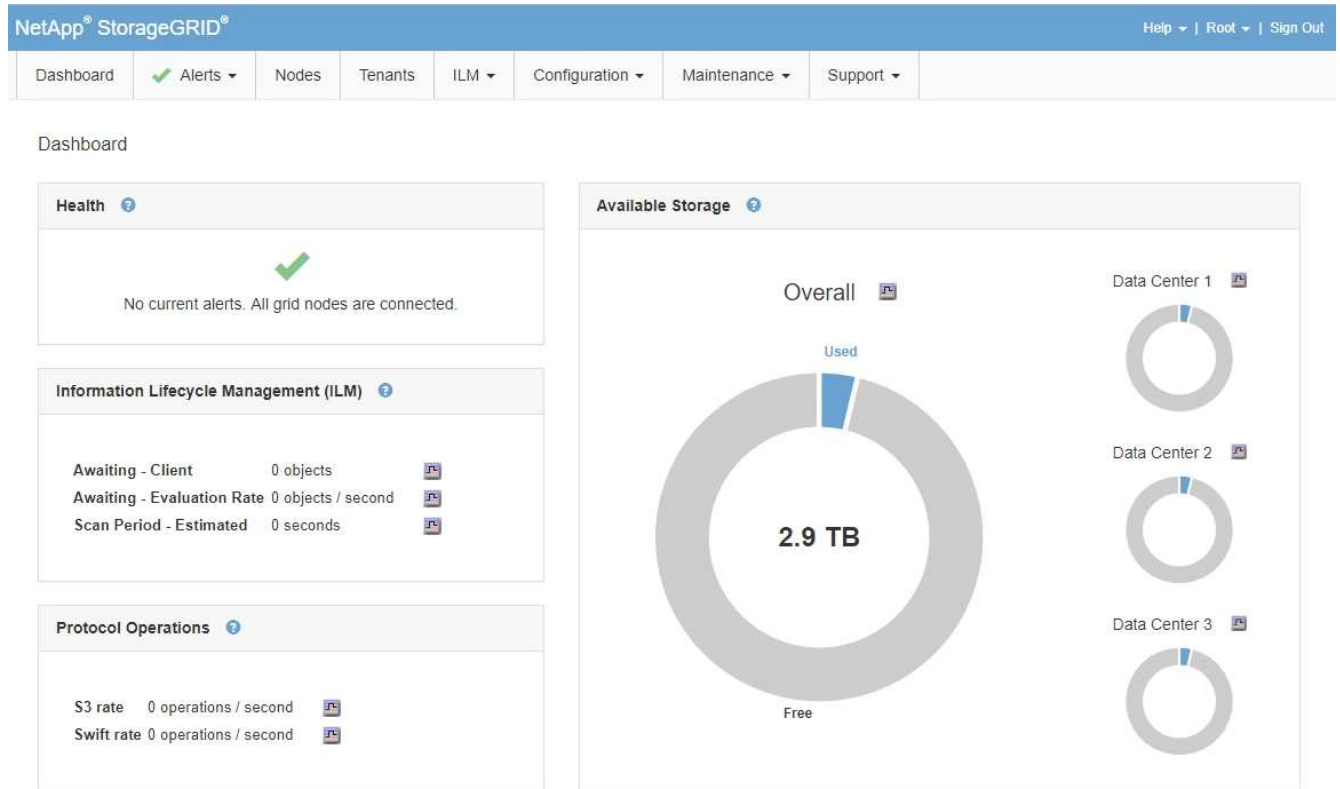

2. 监控信息生命周期管理（ILM）部分。

您可以单击问号  以查看本节中各项的问题描述。

## 使用S3对象锁定管理对象

作为网格管理员，您可以为 StorageGRID 系统启用 S3 对象锁定，并实施合规的 ILM 策略，以确保特定 S3 存储分段中的对象在指定时间内不会被删除或覆盖。

### 什么是 S3 对象锁定？

StorageGRID S3 对象锁定功能是一种对象保护解决方案，相当于 Amazon Simple Storage Service（Amazon S3）中的 S3 对象锁定。

如图所示，如果为 StorageGRID 系统启用了全局 S3 对象锁定设置，则 S3 租户帐户可以在启用或不启用 S3 对象锁定的情况下创建存储分段。如果某个存储分段启用了 S3 对象锁定，则 S3 客户端应用程序可以选择为该存储分段中的任何对象版本指定保留设置。对象版本必须具有指定的保留设置，以受 S3 对象锁定的保护。

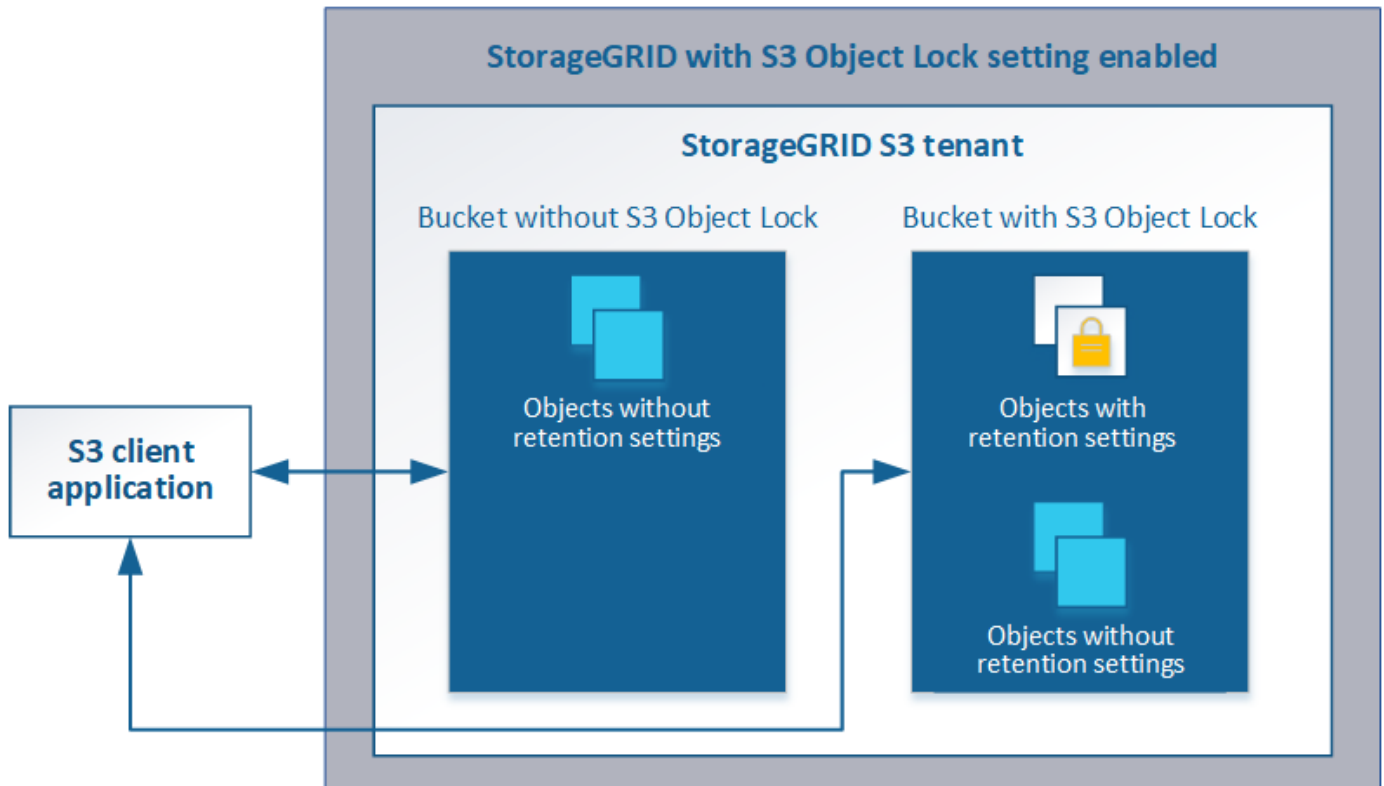

StorageGRID S3 对象锁定功能提供了一种保留模式，相当于 Amazon S3 合规模式。默认情况下，任何用户都无法覆盖或删除受保护的对象版本。StorageGRID S3 对象锁定功能不支持监管模式，并且不允许具有特殊权限的用户绕过保留设置或删除受保护的对象。

如果存储分段启用了 S3 对象锁定，则在创建或更新对象时，S3 客户端应用程序可以选择指定以下任一或两个对象级别保留设置：

- \* 保留至日期 \*：如果对象版本的保留至日期为未来日期，则可以检索该对象，但无法修改或删除它。可以根据需要增加对象的保留截止日期，但不能缩短此日期。
- \* 合法保留 \*：对对象版本应用合法保留时，会立即锁定该对象。例如，您可能需要对与调查或法律争议相关的对象进行法律保留。合法保留没有到期日期，但在明确删除之前始终有效。合法保留与保留日期无关。

有关这些设置的详细信息、请转至中的"[使用S3对象锁定](#)" "[S3 REST API 支持的操作和限制](#)"。

### 比较 S3 对象锁定与原有合规性

StorageGRID 11.5中的S3对象锁定功能取代了先前StorageGRID 版本中提供的合规性功能。由于新的S3对象锁定功能符合Amazon S3要求、因此它会弃用专有的StorageGRID 合规性功能、现在称为"[原有合规性](#)"。

如果先前启用了全局合规性设置、则在升级到StorageGRID 11.5时、新的全局S3对象锁定设置将自动启用。租户用户将无法再创建在StorageGRID 11.5中启用了合规性的新分段；但是、根据需要、租户用户可以继续使用和管理任何现有的旧合规分段、其中包括执行以下任务：

- 将新对象载入已启用旧合规性的现有存储分段。
- 增加启用了旧合规性的现有存储分段的保留期限。
- 更改已启用旧合规性的现有存储分段的自动删除设置。

- 对已启用旧合规性的现有存储分段置于合法保留状态。
- 取消合法保留。

### "NetApp 知识库：如何在 StorageGRID 11.5 中管理原有的合规存储分段"

如果您在先前版本的 StorageGRID 中使用了原有的合规性功能，请参见下表，了解它与 StorageGRID 中的 S3 对象锁定功能的比较情况。

	S3 对象锁定 (新增)	合规性 (原有)
如何全局启用此功能?	在网格管理器中、选择*配置*>*系统设置*>* S3对象锁定*。	不再支持。  *注意：*如果先前启用了全局合规性设置、则在升级到StorageGRID 11.5时、全局S3对象锁定设置将自动启用。
如何为存储分段启用此功能?	在使用租户管理器，租户管理 API 或 S3 REST API 创建新存储分段时，用户必须启用 S3 对象锁定。	用户无法再在启用了合规性的情况下创建新的存储分段；但是，他们可以继续向现有合规存储分段添加新对象。
是否支持存储分段版本控制?	是的。需要分段版本控制，并且在为分段启用 S3 对象锁定时会自动启用分段版本控制。	否原有的合规性功能不允许分段版本控制。
如何设置对象保留?	用户可以为每个对象版本设置保留截止日期。	用户必须为整个存储分段设置一个保留期限。保留期限适用场景 存储分段中的所有对象。
存储分段是否具有保留和合法保留的默认设置?	否启用了S3对象锁定的StorageGRID 分段没有默认保留期限。而是可以为每个对象版本指定保留截止日期。	是的。
是否可以更改保留期限?	对象版本的保留日期可以增加，但不能减少。	存储分段的保留期限可以增加，但不能缩短。
合法保留在何处?	用户可以对存储分段中的任何对象版本进行合法保留或取消合法保留。	合法保留放置在存储分段上，并影响存储分段中的所有对象。
何时可以删除对象?	如果对象未处于合法保留状态，则可以在达到保留截止日期后删除该对象版本。	可以在保留期限到期后删除对象，前提是存储分段未处于合法保留状态。可以自动或手动删除对象。
是否支持存储分段生命周期配置?	是的。	否



### **S3 对象锁定的 workflow**

作为网格管理员，您必须与租户用户密切协调，以确保对象受到保护，并满足其保留要求。

工作流图显示了使用 S3 对象锁定的高级步骤。这些步骤由网格管理员和租户用户执行。

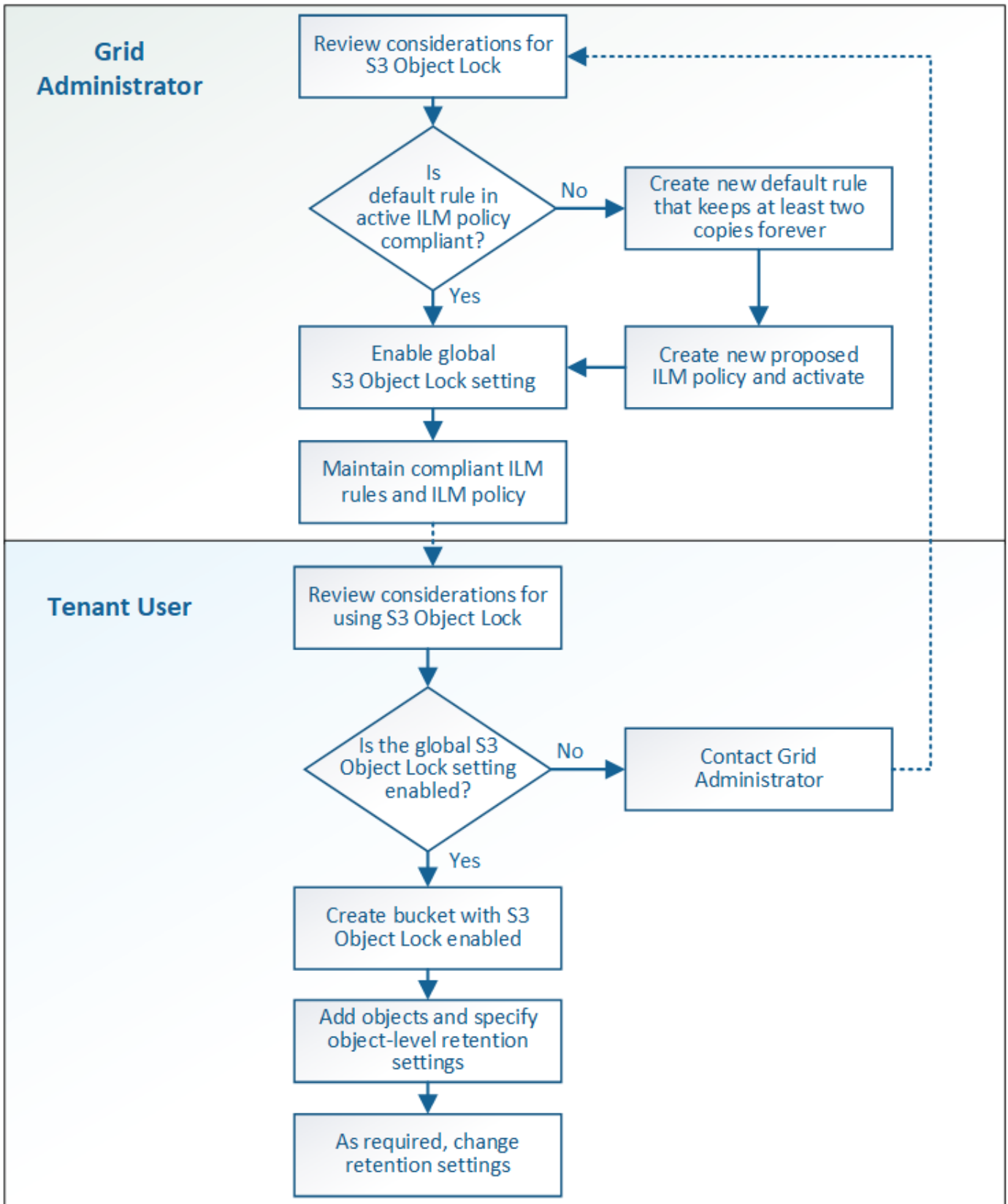

#### 网格管理任务

如工作流图所示，网格管理员必须执行两项高级任务，S3 租户用户才能使用 S3 对象锁定：

1. 至少创建一个合规的 ILM 规则，并将该规则设置为活动 ILM 策略中的默认规则。

2. 为整个 StorageGRID 系统启用全局 S3 对象锁定设置。

#### 租户用户任务

启用全局 S3 对象锁定设置后，租户可以执行以下任务：

1. 创建已启用 S3 对象锁定的分段。
2. 向这些存储分段添加对象，并指定对象级别的保留期限和合法保留设置。
3. 根据需要更新单个对象的保留期限或更改合法保留设置。

#### 相关信息

["使用租户帐户"](#)

["使用 S3"](#)

#### S3 对象锁定的要求

您必须查看启用全局 S3 对象锁定设置的要求，创建合规 ILM 规则和 ILM 策略的要求以及 StorageGRID 对使用 S3 对象锁定的分段和对象所施加的限制。

#### 使用全局 S3 对象锁定设置的要求

- 您必须先使用网格管理器或网格管理 API 启用全局 S3 对象锁定设置，然后任何 S3 租户才能创建启用了 S3 对象锁定的分段。
- 启用全局 S3 对象锁定设置后，所有 S3 租户帐户都可以在启用了 S3 对象锁定的情况下创建存储分段。
- 启用全局 S3 对象锁定设置后，您将无法禁用此设置。
- 除非活动 ILM 策略中的默认规则为 `_compliant__` (即、默认规则必须符合启用了 S3 对象锁定的分段的要求)、否则无法启用全局 S3 对象锁定。
- 启用全局 S3 对象锁定设置后，除非策略中的默认规则合规，否则您无法创建新的建议 ILM 策略或激活现有建议的 ILM 策略。启用全局 S3 对象锁定设置后，"ILM 规则" 和 "ILM 策略" 页面将指示符合哪些 ILM 规则。

在以下示例中，"ILM 规则" 页面列出了与启用了 S3 对象锁定的存储分段兼容的三个规则。

Name	Compliant	Used In Active Policy	Used In Proposed Policy
Make 2 Copies	✓	✓	
Compliant Rule: EC for objects in bank-records bucket	✓		
2 copies 10 years, Archive forever			
2 Copies 2 Data Centers	✓		

**Compliant Rule: EC for objects in bank-records bucket**

Description: 2+1 EC at one site

Ingest Behavior: Balanced

**Compliant: Yes**

Tenant Accounts: Bank of ABC (94793396288150002349)

Bucket Name: equals 'bank-records'

Reference Time: Ingest Time

符合 ILM 规则的要求

如果要启用全局 S3 对象锁定设置，必须确保活动 ILM 策略中的默认规则合规。合规规则可满足启用了 S3 对象锁定的两个存储分段以及启用了旧合规性的任何现有存储分段的要求：

- 它必须至少创建两个复制的对象副本或一个经过纠删编码的副本。
- 这些副本必须在放置说明中每行的整个持续时间内存在于存储节点上。
- 对象副本无法保存在云存储池中。
- 无法将对象副本保存在归档节点上。
- 放置说明中至少有一行必须从第 0 天开始，并使用 \* 载入时间 \* 作为参考时间。
- 放置说明中至少一行必须为 "forever 。`"

例如，此规则满足启用了 S3 对象锁定的分段的要求。它会存储从载入时间（第 0 天）到 "Forever" 的两个复制对象副本。` 这些对象将存储在两个数据中心的存储节点上。

**Compliant rule: 2 replicated copies at 2 sites**

Description: 2 replicated copies on Storage Nodes from Day 0 to Forever

Ingest Behavior: Balanced

**Compliant: Yes**

Tenant Accounts: Bank of ABC (94793396288150002349)

Reference Time: Ingest Time

Filtering Criteria: Matches all objects.

Retention Diagram:

The diagram shows two horizontal bars representing retention periods for DC1 and DC2. Both bars start at a point labeled 'Day 0' and extend to the right to a point labeled 'Forever'. The bar for DC1 is blue and the bar for DC2 is orange.

活动的和建议的 ILM 策略的要求

启用全局 S3 对象锁定设置后，活动的和建议的 ILM 策略可以同时包含合规和不合规的规则。

- 活动 ILM 策略或任何建议 ILM 策略中的默认规则必须合规。
- 不合规规则仅适用于未启用 S3 对象锁定或未启用原有合规功能的分段中的对象。

- 合规规则可以应用于任何存储分段中的对象；不需要为此存储分段启用 S3 对象锁定或原有合规性。

合规的 ILM 策略可能包括以下三个规则：

1. 一种在启用了 S3 对象锁定的情况下为特定分段中的对象创建经过擦除编码的副本的合规规则。EC 副本从第 0 天一直存储在存储节点上。
2. 一种不合规的规则，在存储节点上创建两个复制的对象副本一年，然后将一个对象副本移动到归档节点并永久存储该副本。此规则仅适用于未启用 S3 对象锁定或原有合规性的适用场景 分段，因为它仅永久存储一个对象副本，并且使用归档节点。
3. 一种默认的合规规则，用于在存储节点上创建从 0 天到永久的两个复制对象副本。此规则适用场景 任何分段中未被前两个规则筛选出的任何对象。

启用了 S3 对象锁定的存储分段的要求

- 如果为 StorageGRID 系统启用了全局 S3 对象锁定设置，则可以使用租户管理器，租户管理 API 或 S3 REST API 创建启用了 S3 对象锁定的分段。

此租户管理器示例显示了一个已启用 S3 对象锁定的存储分段。

## Buckets

Create buckets and manage bucket settings.

1 bucket

Create bucket

Actions

<input type="checkbox"/>	Name	S3 Object Lock	Region	Object Count	Space Used	Date Created
<input type="checkbox"/>	bank-records	✓	us-east-1	0	0 bytes	2021-01-06 16:53:19 MST

← Previous 1 Next →

- 如果您计划使用 S3 对象锁定，则必须在创建存储分段时启用 S3 对象锁定。您不能为现有存储分段启用 S3 对象锁定。
- S3 对象锁定需要分段版本。为存储分段启用 S3 对象锁定后，StorageGRID 会自动为该存储分段启用版本控制。
- 在启用了 S3 对象锁定的情况下创建存储分段后，无法禁用 S3 对象锁定或暂停该存储分段的版本控制。
- 启用了 S3 对象锁定的 StorageGRID 存储分段没有默认保留期限。相反、S3 客户端应用程序可以选择为添加到存储分段的每个对象版本指定保留日期和合法保留设置。
- S3 对象生命周期分段支持分段生命周期配置。
- 启用了 S3 对象锁定的存储分段不支持 CloudMirror 复制。

启用了 S3 对象锁定的分段中的对象的要求

- S3 客户端应用程序必须为需要受 S3 对象锁定保护的每个对象指定保留设置。
- 您可以增加对象版本的保留截止日期，但不能减小此值。

- 如果您收到有关待定法律诉讼或监管调查的通知，则可以通过对对象版本进行法律保留来保留相关信息。如果对象版本处于合法保留状态，则无法从 StorageGRID 中删除该对象，即使该对象已达到保留日期。一旦取消合法保留，如果已达到保留日期，则可以删除对象版本。
- S3 对象锁定需要使用版本控制的分段。保留设置适用于各个对象版本。对象版本可以同时具有保留截止日期和合法保留设置，但不能具有其他设置，或者两者均不具有。为对象指定保留日期或合法保留设置仅保护请求中指定的版本。您可以创建新版本的对象，而先前版本的对象仍保持锁定状态。

启用了 S3 对象锁定的存储分段中的对象生命周期

保存在启用了 S3 对象锁定的存储分段中的每个对象将经历三个阶段：

#### 1. \* 对象载入 \*

- 在启用了 S3 对象锁定的情况下，将对象版本添加到存储分段时，S3 客户端应用程序可以选择为此对象指定保留设置（retene-until date，legal hold 或两者）。然后，StorageGRID 会为此对象生成元数据，其中包括唯一对象标识符（UUID）以及载入日期和时间。
- 载入具有保留设置的对象版本后，将无法修改其数据和 S3 用户定义的元数据。
- StorageGRID 存储的对象元数据与对象数据无关。它会为每个站点上的所有对象元数据维护三个副本。

#### 2. \* 对象保留 \*

- StorageGRID 会存储该对象的多个副本。副本的确切数量和类型以及存储位置取决于活动 ILM 策略中的合规规则。

#### 3. \* 对象删除 \*

- 达到保留截止日期后，可以删除对象。
- 无法删除处于合法保留状态的对象。

相关信息

["使用租户帐户"](#)

["使用 S3"](#)

["比较 S3 对象锁定与原有合规性"](#)

["示例 7：S3 对象锁定的兼容 ILM 策略"](#)

["查看审核日志"](#)

全局启用S3对象锁定

如果 S3 租户帐户在保存对象数据时需要遵守法规要求，则必须为整个 StorageGRID 系统启用 S3 对象锁定。启用全局 S3 对象锁定设置后，任何 S3 租户用户都可以使用 S3 对象锁定创建和管理存储分段和对象。

您需要的内容

- 您必须具有 root 访问权限。
- 您必须使用支持的浏览器登录到网格管理器。
- 您必须已查看S3对象锁定 workflows、并且必须了解注意事项。

- 活动ILM策略中的默认规则必须合规。

["创建默认ILM规则"](#)

["创建ILM策略"](#)

关于此任务

网络管理员必须启用全局 S3 对象锁定设置，以允许租户用户创建启用了 S3 对象锁定的新分段。启用此设置后，便无法将其禁用。



如果您使用先前版本的StorageGRID 启用了全局合规性设置、则在升级到StorageGRID 11.5版时、新的S3对象锁定设置将自动启用。您可以继续使用StorageGRID 管理现有合规存储分段的设置；但是、您无法再创建新的合规存储分段。

["NetApp 知识库：如何在 StorageGRID 11.5 中管理原有的合规存储分段"](#)

步骤

1. 选择\*配置\*>\*系统设置\*>\* S3对象锁定\*。

此时将显示 "S3 Object Lock Settings" 页面。

#### S3 Object Lock Settings

Enable S3 Object Lock for your entire StorageGRID system if S3 tenant accounts need to satisfy regulatory compliance requirements when saving object data. After this setting is enabled, it cannot be disabled.

#### S3 Object Lock

Before enabling S3 Object Lock, you must ensure that the default rule in the active ILM policy is compliant. A compliant rule satisfies the requirements of buckets with S3 Object Lock enabled.

- It must create at least two replicated object copies or one erasure-coded copy.
- These copies must exist on Storage Nodes for the entire duration of each line in the placement instructions.
- Object copies cannot be saved on Archive Nodes.
- At least one line of the placement instructions must start at day 0, using Ingest Time as the reference time.
- At least one line of the placement instructions must be "forever".

Enable S3 Object Lock

Apply

如果您已使用先前版本的 StorageGRID 启用了全局合规性设置，则此页面将包含以下注意事项：

The S3 Object Lock setting replaces the legacy Compliance setting. When this setting is enabled, tenant users can create buckets with S3 Object Lock enabled. Tenants who previously created buckets for the legacy Compliance feature can manage their existing buckets, but can no longer create new buckets with legacy Compliance enabled. See [Managing objects with information lifecycle management](#) for information.

2. 选择 \* 启用 S3 对象锁定 \*。
3. 选择 \* 应用 \*。

此时将显示一个确认对话框，提醒您在启用 S3 对象锁定后无法禁用它。

## Info

### Enable S3 Object Lock

Are you sure you want to enable S3 Object Lock for the grid? You cannot disable S3 Object Lock after it has been enabled.

Cancel

OK

4. 如果确实要为整个系统永久启用 S3 对象锁定，请选择 \* 确定 \*。

选择 \* 确定 \* 时：

- 如果活动 ILM 策略中的默认规则合规，则现在将为整个网格启用 S3 对象锁定，并且无法禁用。
- 如果默认规则不符合要求，则会显示一个错误，指示您必须创建并激活一个新的 ILM 策略，其中包含一个合规规则作为其默认规则。选择 \* 确定 \*，然后创建新的建议策略，对其进行模拟并激活。

## Error

### 422: Unprocessable Entity

Validation failed. Please check the values you entered for errors.

The default rule in the active ILM policy is not compliant.

OK

完成后

启用全局S3对象锁定设置后、您可能需要创建新的ILM策略。启用此设置后，ILM 策略可以选择同时包含合规的默认规则和不合规的默认规则。例如，您可能希望使用一个不合规规则，该规则不会筛选未启用 S3 对象锁定的分段中的对象。

相关信息

["在启用S3对象锁定后创建ILM策略"](#)

["创建ILM规则"](#)

["创建ILM策略"](#)

["比较 S3 对象锁定与原有合规性"](#)

解决更新S3对象锁定或原有合规性配置时出现的一致性错误

如果一个站点上的一个数据中心站点或多个存储节点不可用，您可能需要帮助 S3 租户用户对 S3 对象锁定或原有合规性配置进行更改。



启用了 S3 对象锁定（或原有合规性）的存储分段的租户用户可以更改某些设置。例如，使用 S3 对象锁定的租户用户可能需要将对象版本置于合法保留状态。

当租户用户更新 S3 存储分段或对象版本的设置时，StorageGRID 会尝试立即更新整个网格中的存储分段或对象元数据。如果系统由于数据中心站点或多个存储节点不可用而无法更新元数据，则会显示一条错误消息。具体而言：

- 租户管理器用户会看到以下错误消息：

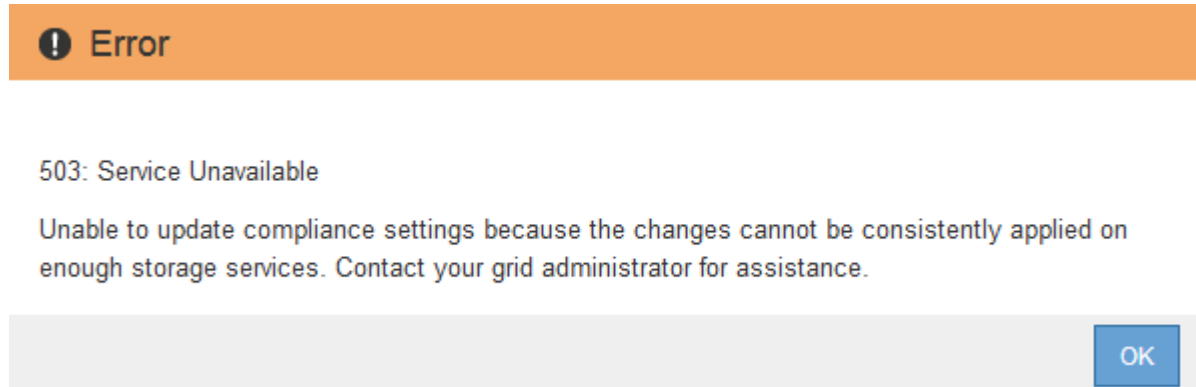

- 租户管理API用户和S3 API用户将收到的响应代码 503 Service Unavailable 消息文本类似。

要解决此错误，请执行以下步骤：

1. 尝试尽快使所有存储节点或站点重新可用。
2. 如果您无法在每个站点提供足够的存储节点，请联系技术支持，他们可以帮助您恢复节点并确保在网格中一致地应用更改。
3. 解决底层问题描述 后，提醒租户用户重试其配置更改。

相关信息

["使用租户帐户"](#)

["使用 S3"](#)

["保持并恢复\(\)"](#)

## ILM 规则和策略示例

您可以使用本节中的示例作为您自己的ILM规则和策略的起点。

- ["示例 1：对象存储的 ILM 规则和策略"](#)
- ["示例 2：用于 EC 对象大小筛选的 ILM 规则和策略"](#)
- ["示例 3：用于更好地保护映像文件的 ILM 规则和策略"](#)
- ["示例 4：S3 版本对象的 ILM 规则和策略"](#)
- ["示例 5：用于严格载入行为的 ILM 规则和策略"](#)
- ["示例 6：更改 ILM 策略"](#)

- "示例 7：S3 对象锁定的兼容 ILM 策略"

### 示例 1：对象存储的 ILM 规则和策略

在定义 ILM 策略以满足对象保护和保留要求时，您可以使用以下示例规则和策略作为起点。



以下 ILM 规则和策略仅为示例。配置 ILM 规则的方法有多种。在激活新策略之前，请模拟建议的策略，以确认它将按预期工作，以防止内容丢失。

#### ILM 规则 1 示例 1：将对象数据复制到两个数据中心

此示例 ILM 规则会将对象数据复制到两个数据中心中的存储池。

规则定义	示例值
存储池	两个存储池，分别位于不同的数据中心，分别名为存储池 DC1 和存储池 DC2。
规则名称	两个副本两个数据中心
参考时间	载入时间
内容放置	在第 0 天，永久保留两个复制副本—一个在存储池 DC1 中，一个在存储池 DC2 中。

#### Edit ILM Rule Step 2 of 3: Define Placements

Configure placement instructions to specify how you want objects matched by this rule to be stored.

Two Copies Two Data Centers

Reference Time:

**Placements** Sort by start day

From day:  store:

Type:  Location:  Copies:

Specifying multiple storage pools might cause data to be stored at the same site if the pools overlap. See [Managing objects with information lifecycle management](#) for more information.

**Retention Diagram** Refresh

The diagram shows a horizontal timeline starting at 'Day 0'. Two bars represent the retention periods for 'Storage Pool DC1' and 'Storage Pool DC2'. Both bars are labeled 'Forever' and extend to the right. A vertical line marks 'Day 0' at the start of the bars.

Cancel Back Next

## ILM 规则 2 示例 1：使用存储分段匹配的纠删编码配置文件

此示例 ILM 规则使用擦除编码配置文件和 S3 存储分段来确定对象的存储位置和存储时间。

规则定义	示例值
纠删编码配置文件	<ul style="list-style-type: none"><li>在三个数据中心（全部 3 个站点）之间配置一个存储池</li><li>使用 6+3 纠删编码方案</li></ul>
规则名称	用于 S3 存储分段财务记录的 EC
参考时间	载入时间
内容放置	对于名为 finance-records 的 S3 存储分段中的对象，请在 Erasure Coding 配置文件指定的池中创建一个经过纠删编码的副本。请永久保留此副本。

### Create ILM Rule Step 2 of 3: Define Placements

Configure placement instructions to specify how you want objects matched by this rule to be stored.

#### EC for S3 bucket finance-records

Reference Time:

**Placements** Sort by start day

From day:  store:  Add Remove

Type:  Location:  Copies:  + x

**Retention Diagram** Refresh

Trigger: Day 0

Duration: All 3 sites (6 plus 3) Forever

Cancel Back Next

## ILM 策略示例 1

您可以通过 StorageGRID 系统设计复杂而复杂的 ILM 策略；但实际上，大多数 ILM 策略都很简单。

多站点拓扑的典型 ILM 策略可能包括以下 ILM 规则：

- 载入时、使用6+3纠删编码来存储属于名为的S3分段的所有对象 finance-records 跨三个数据中心。
- 如果某个对象与第一个 ILM 规则不匹配，请使用该策略的默认 ILM 规则 "复制两个数据中心"，以便将该对象的副本存储在两个数据中心 DC1 和 DC2 中。

## Configure ILM Policy

Create a proposed policy by selecting and arranging rules. Then, save the policy and edit it later as required. Click Simulate to verify a saved policy using test objects. When you are ready, click Activate to make this policy the active ILM policy for the grid.

Name	Object Storage Policy
Reason for change	new proposed policy

### Rules

1. Select the rules you want to add to the policy.
2. Determine the order in which the rules will be evaluated by dragging and dropping the rows. The default rule will be automatically placed at the end of the policy and cannot be moved.

+ Select Rules			
Default	Rule Name	Tenant Account	Actions
	EC for S3 bucket finance-records	Ignore	✕
✓	Two Copies Two Data Centers	Ignore	✕

### 示例 2：用于 EC 对象大小筛选的 ILM 规则和策略

您可以使用以下示例规则和策略作为起点来定义一个 ILM 策略，该策略按对象大小进行筛选以满足建议的 EC 要求。



以下 ILM 规则和策略仅为示例。配置 ILM 规则的方法有多种。在激活新策略之前，请模拟建议的策略，以确认它将按预期工作，以防止内容丢失。

#### ILM规则1示例2：对大于200 KB的所有对象使用EC

此示例ILM规则擦除将对大于200 KB (0.20 MB)的所有对象进行编码。

规则定义	示例值
规则名称	仅限EC对象>200 KB
参考时间	载入时间
对对象大小进行高级筛选	对象大小(MB)大于0.20
内容放置	使用三个站点创建 2+1 纠删编码副本

## Advanced Filtering

Use advanced filtering if you want a rule to apply only to specific objects. You can filter objects based on their system metadata, user metadata, or object tags (S3 only). When objects are evaluated, the rule is applied if the object's metadata matches the criteria in the advanced filter.

### EC only objects > 200 KB

Matches all of the following metadata:

Object Size (MB) greater than 0.2

+ x

+ x

Cancel Remove Filters Save

放置说明指定使用所有三个站点创建2+1纠删编码副本。

### EC image files > 200 KB

Reference Time Ingest Time

Placements [?](#) Sort by start day

From day 0 store forever Add Remove

Type erasure coded Location All 3 sites (2 plus 1) Copies 1 + x

Retention Diagram [?](#) Refresh

Trigger Day 0

Duration Forever

### ILM 规则 2 示例 2：两个复制副本

此示例 ILM 规则将创建两个复制副本，而不按对象大小进行筛选。此规则是策略中的第二个规则。由于 ILM 规则 1 的示例 2 筛选出所有大于 200 KB 的对象，因此 ILM 规则 2 的示例 2 仅筛选 200 KB 或更小的适用场景对象。

规则定义	示例值
规则名称	两个复制副本
参考时间	载入时间
对对象大小进行高级筛选	无

规则定义	示例值
内容放置	创建两个复制副本并将其保存在两个数据中心 DC1 和 DC2 上

Create ILM Rule Step 2 of 3: Define Placements

Configure placement instructions to specify how you want objects matched by this rule to be stored.

**Two replicated copies**

Reference Time:

**Placements** Sort by start day

From day:  store:  Add Remove

Type:  Location:  Copies:  + x

Specifying multiple storage pools might cause data to be stored at the same site if the pools overlap. See [Managing objects with information lifecycle management](#) for more information.

---

**Retention Diagram** Refresh

The diagram shows a timeline starting at 'Day 0' with a 'Trigger' icon. Two horizontal bars represent the retention duration for DC1 (blue) and DC2 (orange). Both bars extend to the right, labeled 'Forever' at the end. The 'Duration' label is at the bottom left of the diagram.

Cancel Back Next

示例2中的ILM策略：对大于**200 KB**的对象使用**EC**

在此示例策略中、大于200 KB的对象会进行纠删编码。系统会为所有其他对象创建两个复制副本。

此示例ILM策略包括以下ILM规则：

- 对大于200 KB的所有对象进行纠删编码。
- 如果对象与第一个ILM规则不匹配、请使用默认ILM规则为该对象创建两个复制副本。由于规则1已筛选出大于200 KB的对象、因此规则2仅筛选200 KB或更小的适用场景 对象。

## Configure ILM Policy

Create a proposed policy by selecting and arranging rules. Then, save the policy and edit it later as required. Click Simulate to verify a saved policy using test objects. When you are ready, click Activate to make this policy the active ILM policy for the grid.

Name

Reason for change

### Rules

1. Select the rules you want to add to the policy.
2. Determine the order in which the rules will be evaluated by dragging and dropping the rows. The default rule will be automatically placed at the end of the policy and cannot be moved.

Default	Rule Name	Tenant Account	Actions
	EC only objects > 200 KB	Ignore	✘
<input checked="" type="checkbox"/>	Two replicated copies	Ignore	✘

### 示例 3：用于更好地保护映像文件的 ILM 规则和策略

您可以使用以下示例规则和策略来确保大于200 KB的映像进行纠删编码、并使用较小的映像创建三个副本。



以下 ILM 规则和策略仅为示例。配置 ILM 规则的方法有多种。在激活新策略之前，请模拟建议的策略，以确认它将按预期工作，以防止内容丢失。

#### ILM规则1、例如3：对大于200 KB的映像文件使用EC

此示例ILM规则使用高级筛选功能对大于200 KB的所有映像文件进行擦除代码。

规则定义	示例值
规则名称	EC映像文件> 200 KB
参考时间	载入时间
用户元数据的高级筛选	用户元数据类型等于映像文件
对对象大小进行高级筛选	对象大小(MB)大于0.2
内容放置	使用三个站点创建 2+1 纠删编码副本

## Advanced Filtering

Use advanced filtering if you want a rule to apply only to specific objects. You can filter objects based on their system metadata, user metadata, or object tags (S3 only). When objects are evaluated, the rule is applied if the object's metadata matches the criteria in the advanced filter.

### EC image files > 200 KB

Matches all of the following metadata:

User Metadata	type	equals	image	+ x
Object Size (MB)		greater than	0.2	+ x

+ x

Cancel Remove Filters Save

由于此规则已配置为策略中的第一条规则、因此纠删编码放置指令仅限大于200 KB的适用场景 映像。

### EC image files > 200 KB

Reference Time: Ingest Time

Placements Sort by start day

From day: 0 store: forever

Type: erasure coded Location: All 3 sites (2 plus 1) Copies: 1

Retention Diagram Refresh

Trigger: Day 0

Duration: Forever

**ILM规则2示例3：** 为所有剩余映像文件复制3个副本

此示例ILM规则使用高级筛选来指定要复制的映像文件。

规则定义	示例值
规则名称	3个映像文件副本
参考时间	载入时间
用户元数据的高级筛选	用户元数据类型等于映像文件



规则定义	示例值
内容放置	在所有存储节点中创建3个复制副本

## Advanced Filtering

Use advanced filtering if you want a rule to apply only to specific objects. You can filter objects based on their system metadata, user metadata, or object tags (S3 only). When objects are evaluated, the rule is applied if the object's metadata matches the criteria in the advanced filter.

### 3 copies for image files

Matches all of the following metadata:

User Metadata type equals image + x

+ x

Cancel

Remove Filters

Save

由于策略中的第一个规则已与大于200 KB的映像文件匹配、因此这些放置说明仅适用于200 KB或更小的映像文件。

### 3 copies for image files

Reference Time

Sort by start day

#### Placements

From day  store

Add Remove

Type

Location

Copies

+ x

Specifying multiple storage pools might cause data to be stored at the same site if the pools overlap. See [Managing objects with information lifecycle management](#) for more information.

#### Retention Diagram

Refresh

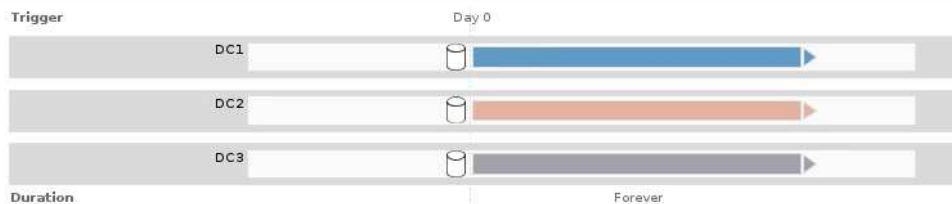

Cancel

Back

Next

示例 3 中的 ILM 策略：更好地保护映像文件

在此示例中、ILM策略使用三个ILM规则创建一个策略、对大于200 KB (0.2 MB)的映像文件进行擦除编码、为200 KB或更小的映像文件创建复制副本、并为任何非映像文件创建两个复制副本。

此示例ILM策略包含执行以下操作的规则：

- 对大于200 KB的所有映像文件进行擦除编码。
- 为其余任何映像文件创建三个副本(即200 KB或更小的映像)。
- 将默认规则应用于任何剩余对象(即所有非映像文件)。

### Viewing Active Policy - Better protection for image files

Review the rules in this policy. If this is a proposed policy, click Simulate to verify the policy and then click Activate to make the policy active.

**Reason for change:** ILM policy for example 3

Rules are evaluated in order, starting from the top.

Rule Name	Default	Tenant Account
EC only objects > 200 KB		Ignore
3 copies for image files		Ignore
Make 2 Copies	✓	Ignore

[Simulate](#) [Activate](#)

示例 4：S3 版本对象的 ILM 规则和策略

如果您的 S3 存储分段已启用版本控制，则可以通过在 ILM 策略中包含使用 \* 非当前时间 \* 作为参考时间的规则来管理非当前对象版本。

如本示例所示，您可以通过对非当前对象版本使用不同的放置说明来控制受版本控制的对象使用的存储量。



以下 ILM 规则和策略仅为示例。配置 ILM 规则的方法有多种。在激活新策略之前，请模拟建议的策略，以确认它将按预期工作，以防止内容丢失。



如果要创建 ILM 策略来管理非当前对象版本，请注意，要模拟此策略，您必须知道对象版本的 UUID 或 CBID。要查找对象的 UUID 和 CBID，请在对象仍为最新状态时使用对象元数据查找。

相关信息

["如何删除受版本控制的 S3 对象"](#)

["使用对象元数据查找验证ILM策略"](#)

ILM 规则 1 示例 4：保存三个副本 10 年

此示例 ILM 规则会将每个对象的一个副本存储在三个数据中心，持续 10 年。

此规则将适用场景 所有对象，无论它们是否已受版本控制。

规则定义	示例值
存储池	三个存储池，分别位于不同的数据中心，分别名为 DC1 ， DC2 和 DC3 。
规则名称	三个副本十年
参考时间	载入时间
内容放置	在第 0 天，保留三个复制副本 10 年（ 3 ， 652 天），一个在 DC1 ， 一个在 DC2 ， 一个在 DC3 。 10 年后，删除对象的所有副本。

### Create ILM Rule Step 2 of 3: Define Placements

Configure placement instructions to specify how you want objects matched by this rule to be stored.

**Three Copies Ten Years**  
Save three copies for ten years

Reference Time:

**Placements** Sort by start day

From day  store for  days Add Remove

Type:  Location:  Copies:  + x

Specifying multiple storage pools might cause data to be stored at the same site if the pools overlap. See [Managing objects with information lifecycle management](#) for more information.

**Retention Diagram** Refresh

Trigger: Day 0, Day 3652

Duration: 3652 days, Forever

Cancel Back Next

#### ILM 规则 2 示例 4：将两个非最新版本副本保存 2 年

此示例 ILM 规则会将 S3 版本对象的两个非最新版本副本存储 2 年。

由于 ILM 规则 1 会对对象的所有版本进行适用场景 处理，因此您必须创建另一个规则来筛选出任何非最新版本。此规则对参考时间使用 \* 非当前时间 \* 选项。

在此示例中，仅存储两个非最新版本副本，这些副本将存储两年。

规则定义	示例值
存储池	两个存储池，分别位于不同的数据中心，分别名为 DC1 和 DC2 。

规则定义	示例值
规则名称	非最新版本：两个副本，两年
参考时间	非当前时间
内容放置	在相对于非当前时间（即从对象版本成为非当前版本之日开始）的第 0 天，将两个非当前对象版本的复制副本保留 2 年（730 天），一个在 DC1 中，一个在 DC2 中。2 年后，删除非最新版本。

**Noncurrent Versions: Two Copies Two Years**  
 Save two copies of noncurrent versions for two years

Reference Time Noncurrent Time

**Placements** Sort by start day

From day  store for  days Add Remove

Type  Location  Copies  + x

Specifying multiple storage pools might cause data to be stored at the same site if the pools overlap. See [Managing objects with information lifecycle management](#) for more information.

**Retention Diagram** Refresh

The diagram shows two horizontal bars representing retention periods. The top bar is for DC1 and the bottom bar is for DC2. Both bars start at 'Day 0' and have a blue segment for '2 years' and a grey segment for 'Forever'. A 'Trigger' icon is shown at the start of each bar.

#### ILM 策略示例 4：S3 版本对象

如果要与当前版本不同的方式管理对象的旧版本，则使用 \* 非当前时间 \* 作为参考时间的规则必须先显示在 ILM 策略中，然后再显示适用于当前对象版本的规则。

S3 版本对象的 ILM 策略可能包括以下 ILM 规则：

- 从每个对象的任何较旧（非最新）版本变为非最新版本之日起，保留两年。



在应用于当前对象版本的规则之前，非当前时间规则必须显示在策略中。否则，非当前对象版本将永远不会与非当前时间规则匹配。

- 载入时，创建三个复制副本，并在三个数据中心中的每个数据中心存储一个副本。将当前对象版本的副本保留 10 年。

## Configure ILM Policy

Create a proposed policy by selecting and arranging rules. Then, save the policy and edit it later as required. Click Simulate to verify a saved policy using test objects. When you are ready, click Activate to make this policy the active ILM policy for the grid.

Name

Reason for change

### Rules

1. Select the rules you want to add to the policy.
2. Determine the order in which the rules will be evaluated by dragging and dropping the rows. The default rule will be automatically placed at the end of the policy and cannot be moved.

[+ Select Rules](#)

Default	Rule Name	Tenant Account	Actions
	<input type="checkbox"/> Noncurrent Versions: Two Copies Two Years <a href="#">🔗</a>	Ignore	✘
<input checked="" type="checkbox"/>	<input type="checkbox"/> Three Copies Ten Years <a href="#">🔗</a>	Ignore	✘

The default ILM rule in this policy does not retain objects forever. Confirm this is the behavior you expect. Otherwise, any objects that are not matched by another rule will be deleted after 3652 days.

[Cancel](#) [Save](#)

模拟此示例策略时，您希望按如下所示评估测试对象：

- 第一个规则将匹配任何非最新的对象版本。如果非当前对象版本超过 2 年，则 ILM 会将其永久删除（非当前版本的所有副本都会从网格中删除）。



要模拟非当前对象版本，必须使用该版本的 UUID 或 CBID。虽然对象仍为最新对象，但您可以使用对象元数据查找来查找其 UUID 和 CBID。

- 当前对象版本将与第二个规则匹配。当前对象版本存储 10 年后，ILM 过程会添加一个删除标记作为对象的当前版本，并使先前的对象版本为 "noncurrent." 下次进行 ILM 评估时，此非最新版本将与第一个规则匹配。因此，DC3 上的副本将被清除，DC1 和 DC2 上的两个副本将再存储 2 年。

### 相关信息

["使用对象元数据查找验证 ILM 策略"](#)

### 示例 5：用于严格载入行为的 ILM 规则和策略

您可以在规则中使用位置筛选器和严格的载入行为来防止对象保存在特定数据中心位置。

在本示例中，基于巴黎的租户出于监管方面的考虑，不希望在欧盟以外存储某些对象。其他对象，包括来自其他租户帐户的所有对象，可以存储在巴黎数据中心或美国数据中心。



以下 ILM 规则和策略仅为示例。配置 ILM 规则的方法有多种。在激活新策略之前，请模拟建议的策略，以确认它将按预期工作，以防止内容丢失。

## 相关信息

### "如何载入对象"

#### "第 3 步，共 3 步：定义载入行为"

##### ILM 规则 1 示例 5：严格载入以保证巴黎数据中心

此示例 ILM 规则使用严格的载入行为来保证，在将区域设置为 EU-west-3 区域（巴黎）的情况下，基于巴黎的租户保存到 S3 分段的对象永远不会存储在美国数据中心。

此规则属于巴黎租户且 S3 分段区域设置为 EU-west-3（巴黎）的适用场景对象。

规则定义	示例值
租户帐户	巴黎租户
高级筛选	位置约束等于 EU-west-3
存储池	DC1（巴黎）
规则名称	严格载入以保证巴黎数据中心的安全
参考时间	载入时间
内容放置	在第 0 天，在 DC1（巴黎）中永久保留两个复制副本
载入行为	严格。请始终在载入时使用此规则的放置位置。如果无法在巴黎数据中心存储对象的两个副本，则载入将失败。

## Strict ingest to guarantee Paris data center

**Description:** Strict ingest to guarantee Paris data center

**Ingest Behavior:** Strict

**Tenant Account:** Paris tenant (25580610012441844135)

**Reference Time:** Ingest Time

**Filtering Criteria:**

Matches all of the following metadata:

System Metadata

Location Constraint (S3 only)

equals

eu-west-3

**Retention Diagram:**

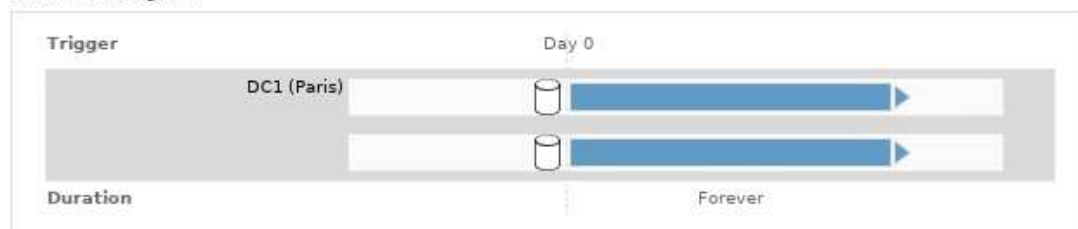

### ILM 规则 2 示例 5：平衡其他对象的载入

此示例 ILM 规则使用平衡载入行为为第一个规则不匹配的任何对象提供最佳 ILM 效率。将存储与此规则匹配的所有对象的两个副本——一个在美国数据中心，一个在巴黎数据中心。如果无法立即满足此规则，则会将临时副本存储在任意可用位置。

此规则适用于属于任何租户和任何区域的适用场景 对象。

规则定义	示例值
租户帐户	忽略
高级筛选	未指定 _
存储池	DC1（巴黎）和 DC2（美国）
规则名称	2 个副本 2 个数据中心
参考时间	载入时间
内容放置	在第 0 天，将两个复制副本永久保留在两个数据中心
载入行为	平衡。如果可能，与此规则匹配的对象将根据规则的放置说明进行放置。否则，会在任何可用位置创建临时副本。

## 2 Copies 2 Data Centers

Description: 2 Copies 2 Data Centers

Ingest Behavior: Balanced

Reference Time: Ingest Time

Filtering Criteria:

Matches all objects.

Retention Diagram:

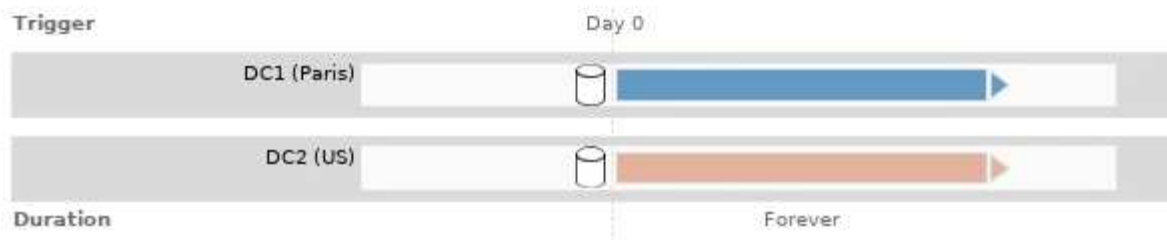

### ILM 策略示例 5：结合载入行为

示例 ILM 策略包括两个具有不同载入行为的规则。

使用两种不同载入行为的 ILM 策略可能包括以下 ILM 规则：

- 仅在巴黎数据中心存储属于 PARIS 租户且 S3 存储分段区域设置为 EU-west-3 （ PARIS ）的对象。如果 PARIS 数据中心不可用，则无法载入。
- 将所有其他对象（包括属于巴黎租户但具有不同分段区域的对象）存储在美国数据中心和巴黎数据中心。如果无法满足放置指令，请在任何可用位置创建临时副本。



## Configure ILM Policy

Create a proposed policy by selecting and arranging rules. Then, save the policy and edit it later as required. Click Simulate to verify a saved policy using test objects. When you are ready, click Activate to make this policy the active ILM policy for the grid.

Name

Reason for change

### Rules

1. Select the rules you want to add to the policy.
2. Determine the order in which the rules will be evaluated by dragging and dropping the rows. The default rule will be automatically placed at the end of the policy and cannot be moved.

Default	Rule Name	Tenant Account	Actions
	Strict ingest to guarantee Paris data center	Paris tenant (25580610012441844135)	<input type="checkbox"/>
<input checked="" type="checkbox"/>	2 Copies 2 Data Centers	Ignore	<input checked="" type="checkbox"/>

模拟示例策略时，您希望按如下所示评估测试对象：

- 属于 PARIS 租户且 S3 存储分段区域设置为 EU-west-3 的任何对象均按第一个规则匹配，并存储在 PARIS 数据中心。由于第一个规则使用严格的载入，因此这些对象永远不会存储在美国数据中心。如果 PARIS 数据中心的存储节点不可用，则载入将失败。
- 所有其他对象均按第二条规则匹配，其中包括属于 PARIS 租户且 S3 分段区域未设置为 EU-west-3 的对象。每个对象的一份副本保存在每个数据中心。但是，由于第二条规则使用平衡载入，因此，如果一个数据中心不可用，则会在任何可用位置保存两个临时副本。

### 示例 6：更改 ILM 策略

如果需要更改数据保护或添加新站点，您可能需要创建并激活新的 ILM 策略。

在更改策略之前，您必须了解 ILM 放置的更改如何临时影响 StorageGRID 系统的整体性能。

在此示例中，扩展中添加了一个新的 StorageGRID 站点，需要修改活动的 ILM 策略，以便将数据存储在新站点上。



以下 ILM 规则和策略仅为示例。配置 ILM 规则的方法有多种。在激活新策略之前，请模拟建议的策略，以确认它将按预期工作，以防止内容丢失。

### 更改 ILM 策略如何影响性能

激活新的 ILM 策略时，StorageGRID 系统的性能可能会暂时受到影响，尤其是在新策略中的放置说明要求将许多现有对象移动到新位置时。



激活新的 ILM 策略时，StorageGRID 会使用它来管理所有对象，包括现有对象和新载入的对象。在激活新的 ILM 策略之前，请查看对现有复制对象和纠删编码对象的放置方式所做的任何更改。在评估和实施新放置时，更改现有对象的位置可能会导致临时资源问题。

可能会暂时影响 StorageGRID 性能的 ILM 策略更改类型包括：

- 将不同的擦除编码配置文件应用于现有擦除编码对象。



StorageGRID 认为每个擦除编码配置文件都是唯一的，使用新配置文件时不会重复使用擦除编码片段。

- 更改现有对象所需的副本类型；例如，将大量复制对象转换为经过纠删编码的对象。
- 将现有对象的副本移动到完全不同的位置；例如，将大量对象移入或移出云存储池，或者移动到远程站点或从远程站点移动。

相关信息

["创建ILM策略"](#)

示例 6 中的活动 ILM 策略：两个站点的数据保护

在此示例中，活动 ILM 策略最初是为双站点 StorageGRID 系统设计的，并使用两个 ILM 规则。

#### ILM Policies

Review the proposed, active, and historical policies. You can create, edit, or delete a proposed policy; clone the active policy; or view the details for any policy.

Policy Name	Policy State	Start Date	End Date
<input checked="" type="radio"/> Data Protection for Two Sites	Active	2020-06-10 16:42:09 MDT	
<input type="radio"/> Baseline 2 Copies Policy	Historical	2020-06-09 21:48:34 MDT	2020-06-10 16:42:09 MDT

Viewing Active Policy - Data Protection for Two Sites

Review the rules in this policy. If this is a proposed policy, click Simulate to verify the policy and then click Activate to make the policy active.

Reason for change: Data Protection for Two Sites

*Rules are evaluated in order, starting from the top.*

Rule Name	Default	Tenant Account
One-Site Erasure Coding for Tenant A		Tenant A (49752734300032812036)
Two-Site Replication for Other Tenants	✓	Ignore

Simulate
Activate

在此 ILM 策略中，属于租户 A 的对象在一个站点上通过 2+1 纠删编码进行保护，而属于所有其他租户的对象则通过双副本复制在两个站点之间进行保护。



本示例中的第一个规则使用高级筛选器来确保纠删编码不会用于小型对象。如果租户 A 的任何对象小于 200 KB，则会受第二个规则的保护、该规则使用复制。

### 规则 1：租户 A 的单站点纠删编码

规则定义	示例值
规则名称	租户 A 的单站点擦除编码
租户帐户	租户 A
存储池	数据中心 1.
内容放置	从第 0 天到永久，在 Data Center 1 中执行 2+1 纠删编码

### 规则 2：为其他租户进行双站点复制

规则定义	示例值
规则名称	适用于其他租户的双站点复制
租户帐户	忽略
存储池	数据中心 1 和数据中心 2
内容放置	从第 0 天复制到永久的两个副本：一个副本位于数据中心 1，一个副本位于数据中心 2。

示例 6 的建议 ILM 策略：三个站点的数据保护

在此示例中，正在为三站点 StorageGRID 系统更新 ILM 策略。

执行扩展以添加新站点后，网络管理员创建了两个新存储池：一个用于 Data Center 3 的存储池和一个包含所有三个站点的存储池（与所有存储节点默认存储池不同）。然后，管理员创建了两个新的 ILM 规则和一个新的建议 ILM 策略，该策略旨在保护所有三个站点的数据。

Before activating a new ILM policy:

- Review and carefully simulate the policy. Errors in an ILM policy can cause irreparable data loss.
- Review any changes to the placement of existing replicated and erasure-coded objects. Changing an existing object's location might result in temporary resource issues when the new placements are evaluated and implemented.

See [Managing objects with information lifecycle management](#) for more information.

This policy contains a rule that makes an erasure-coded copy. Confirm that at least one rule uses the Object Size advanced filter to prevent objects that are 200 KB or smaller from being erasure coded. See [Managing objects with information lifecycle management](#) for more information.

Review the rules in this policy. If this is a proposed policy, click Simulate to verify the policy and then click Activate to make the policy active.

Reason for change: Data Protection for Three Sites

Rules are evaluated in order, starting from the top.

Rule Name	Default	Tenant Account
Three-Site Erasure Coding for Tenant A 		Tenant A (49752734300032812036)
Three-Site Replication for Other Tenants 	<input checked="" type="checkbox"/>	Ignore

激活此新 ILM 策略后，属于租户 A 的对象将在三个站点上通过 2+1 纠删编码得到保护，而属于其他租户（以及属于租户 A 的较小对象）的对象将通过三个副本复制在三个站点上得到保护。

#### 规则 1：租户 A 的三站点纠删编码

规则定义	示例值
规则名称	租户 A 的三站点擦除编码
租户帐户	租户 A
存储池	全部 3 个数据中心（包括数据中心 1，数据中心 2 和数据中心 3）
内容放置	从第 0 天到永久，在所有 3 个数据中心进行 2+1 纠删编码

#### 规则 2：对其他租户进行三站点复制

规则定义	示例值
规则名称	适用于其他租户的三站点复制
租户帐户	忽略
存储池	数据中心 1，数据中心 2 和数据中心 3
内容放置	从第 0 天复制到永久的三个副本：在数据中心 1 复制一个副本，在数据中心 2 复制一个副本，在数据中心 3 复制一个副本。

激活新建议的 ILM 策略时，可能会根据任何新规则或更新的规则中的放置说明将现有对象移动到新位置，或者为现有对象创建新的对象副本。



ILM 策略中的错误可能会导致发生原因 丢失不可恢复的数据。在激活策略之前，请仔细查看并模拟策略，以确认策略将按预期运行。



激活新的 ILM 策略时，StorageGRID 会使用它来管理所有对象，包括现有对象和新载入的对象。在激活新的 ILM 策略之前，请查看对现有复制对象和纠删编码对象的放置方式所做的任何更改。在评估和实施新放置时，更改现有对象的位置可能会导致临时资源问题。

### 擦除编码指令发生变化时会发生什么情况

在本示例的当前活动 ILM 策略中，属于租户 A 的对象将在数据中心 1 使用 2+1 纠删编码进行保护。在新建议的 ILM 策略中，属于租户 A 的对象将在数据中心 1，2 和 3 使用 2+1 纠删编码进行保护。

激活新的 ILM 策略后，将执行以下 ILM 操作：

- 租户 A 输入的新对象将拆分为两个数据片段，并添加一个奇偶校验片段。然后，这三个片段中的每一个都会存储在不同的数据中心。
- 属于租户 A 的现有对象将在进行 ILM 扫描过程中重新评估。由于 ILM 放置说明使用新的纠删编码配置文件，因此会创建全新的纠删编码片段并将其分发到三个数据中心。



不会重复使用 Data Center 1 上的现有 2+1 片段。StorageGRID 认为每个擦除编码配置文件都是唯一的，使用新配置文件时不会重复使用擦除编码片段。

### 复制指令发生变化时会发生什么情况

在此示例的当前活动 ILM 策略中，属于其他租户的对象将使用数据中心 1 和 2 的存储池中的两个复制副本进行保护。在新建议的 ILM 策略中，属于其他租户的对象将使用数据中心 1，2 和 3 的存储池中的三个复制副本进行保护。

激活新的 ILM 策略后，将执行以下 ILM 操作：

- 如果租户 A 以外的任何租户载入新对象，StorageGRID 将创建三个副本并在每个数据中心保存一个副本。
- 属于这些其他租户的现有对象将在进行中的 ILM 扫描过程中重新评估。由于数据中心 1 和数据中心 2 上的现有对象副本仍然满足新 ILM 规则的复制要求，因此 StorageGRID 只需要为数据中心 3 创建一个新的对象副本。

### 激活此策略对性能的影响

激活此示例中建议的 ILM 策略后，此 StorageGRID 系统的整体性能将暂时受到影响。要为租户 A 的现有对象创建新的纠删编码片段，并在数据中心 3 为其他租户的现有对象创建新的复制副本，需要的网络资源级别高于正常水平。

由于 ILM 策略发生更改，客户端读取和写入请求可能会暂时出现比正常延迟高的情况。在整个网格中完全实施放置说明后，延迟将恢复到正常水平。

要在激活新 ILM 策略时避免资源问题，您可以在可能更改大量现有对象位置的任何规则中使用 " 载入时间 " 高级

筛选器。将载入时间设置为大于或等于新策略生效的大致时间，以确保现有对象不会发生不必要的移动。



如果在 ILM 策略更改后需要降低或提高对象的处理速度，请联系技术支持。

### 示例 7：S3 对象锁定的兼容 ILM 策略

在定义 ILM 策略以满足启用了 S3 对象锁定的存储分段中对象的对象保护和保留要求时，您可以在此示例中使用 S3 存储分段，ILM 规则和 ILM 策略作为起点。



如果您在先前的 StorageGRID 版本中使用了原有合规性功能，则也可以使用此示例来帮助管理启用了原有合规性功能的任何现有存储分段。



以下 ILM 规则和策略仅为示例。配置 ILM 规则的方法有多种。在激活新策略之前，请模拟建议的策略，以确认它将按预期工作，以防止内容丢失。

### 相关信息

["使用S3对象锁定管理对象"](#)

["创建ILM策略"](#)

### S3 对象锁定的分段和对象示例

在此示例中，名为 Bank of ABC 的 S3 租户帐户使用租户管理器创建了一个启用了 S3 对象锁定的存储分段，用于存储重要的银行记录。

存储分段定义	示例值
租户帐户名称	ABC 银行
Bucket Name	银行记录
存储分段区域	us-east-1 (默认)

## Buckets

Create buckets and manage bucket settings.

1 bucket

Create bucket

Actions

<input type="checkbox"/>	Name	S3 Object Lock	Region	Object Count	Space Used	Date Created
<input type="checkbox"/>	bank-records	✓	us-east-1	0	0 bytes	2021-01-06 16:53:19 MST

← Previous 1 Next →

添加到银行记录分段的每个对象和对象版本将使用以下值 `retain-until-date` 和 `legal hold` 设置。

为每个对象设置	示例值
<code>retain-until-date</code>	"2030-12-30T23:59:59Z" (2030年12月30日)  每个对象版本都有自己的版本 <code>retain-until-date</code> 设置。此设置可以增加，但不能减少。
<code>legal hold</code>	"OFF" (无效)  在保留期限内，可以随时对任何对象版本进行合法保留或取消合法保留。如果对象处于合法保留状态、则即使存在、也无法删除此对象 <code>retain-until-date</code> 已达到。

适用于 **S3** 对象锁定的 **ILM** 规则 **1** 示例：使用存储分段匹配的纠删编码配置文件

此示例 ILM 规则仅适用于名为 ABC 银行的 S3 租户帐户。它与中的任何对象匹配 `bank-records` 存储分段、然后使用纠删编码、使用6+3擦除编码配置文件将对象存储在三个数据中心站点的存储节点上。此规则满足启用了 S3 对象锁定的存储分段的要求：从 0 天到永久，存储节点上会保留经过擦除编码的副本，并使用载入时间作为参考时间。

规则定义	示例值
规则名称	合规规则：银行记录存储分段中的 EC 对象—ABC 银行
租户帐户	ABC 银行
Bucket Name	<code>bank-records</code>
高级筛选	对象大小(MB)大于0.20  *注：*此筛选器可确保擦除编码不会用于200 KB或更小的对象。

**Create ILM Rule** Step 1 of 3: Define Basics

Name

Description

Tenant Accounts (optional)

Bucket Name  ▼

[Advanced filtering...](#) (0 defined)

Cancel
Next

规则定义	示例值
参考时间	载入时间
放置	从 Day 0 存储永久存储
纠删编码配置文件	<ul style="list-style-type: none"> <li>• 在三个数据中心站点的存储节点上创建经过擦除编码的副本</li> <li>• 使用 6+3 纠删编码方案</li> </ul>

**Edit ILM Rule** Step 2 of 3: Define Placements

Configure placement instructions to specify how you want objects matched by this rule to be stored.

**Compliant Rule: EC objects in bank-record bucket - Bank of ABC**

Reference Time:

**Placements** Sort by start day

From day:  store:  Add Remove

Type:  Location:  Copies:  + x

**Retention Diagram** Refresh

Trigger: Day 0

Duration: Forever

Cancel Back Save

适用于 S3 对象锁定的 ILM 规则 2 示例：不合规规则

此示例 ILM 规则最初会将两个复制的对象副本存储在存储节点上。一年后，它会将一个副本永久存储在云存储池中。由于此规则使用云存储池，因此它不符合要求，并且不会应用于启用了 S3 对象锁定的分段中的对象。

规则定义	示例值
规则名称	不合规规则：使用云存储池
租户帐户	未指定
Bucket Name	未指定，但仅适用于未启用 S3 对象锁定（或原有合规性功能）的分段。
高级筛选	未指定



Name

Description

Tenant Accounts (optional) 

Bucket Name

[Advanced filtering... \(0 defined\)](#)

规则定义	示例值
参考时间	载入时间
放置	<ul style="list-style-type: none"> <li>• 在第 0 天，在数据中心 1 和数据中心 2 的存储节点上保留两个复制副本 365 天</li> <li>• 1 年后，将一个复制副本永久保留在云存储池中</li> </ul>

适用于 S3 对象锁定的 ILM 规则 3 示例：默认规则

此示例 ILM 规则会将对象数据复制到两个数据中心中的存储池。此合规规则是 ILM 策略中的默认规则。它不包含任何筛选器、并且满足启用了 S3 对象锁定的分段的要求：从 0 天到永久、存储节点上会保留两个对象副本、并使用 IngridP 作为参考时间。

规则定义	示例值
规则名称	默认合规规则：两个副本两个数据中心
租户帐户	未指定
Bucket Name	未指定
高级筛选	未指定

Name:

Description:

Tenant Accounts (optional):

Bucket Name:  Value

[Advanced filtering...](#) (0 defined)

Cancel Next

规则定义	示例值
参考时间	载入时间
放置	从 0 天到永久，请保留两个复制副本—一个在数据中心 1 的存储节点上，一个在数据中心 2 的存储节点上。

**Compliant Rule: Two Copies Two Data Centers**

Reference Time:

**Placements** [Sort by start day](#)

From day:  store:

Type:  Location:  Copies:

Specifying multiple storage pools might cause data to be stored at the same site if the pools overlap. See [Managing objects with information lifecycle management](#) for more information.

**Retention Diagram** [Refresh](#)

**S3 对象锁定的兼容 ILM 策略示例**

要创建有效保护系统中所有对象的 ILM 策略，包括启用了 S3 对象锁定的分段中的对象，您必须选择满足所有对象存储要求的 ILM 规则。然后，您必须模拟并激活建议的策略。

**向策略添加规则**

在此示例中，ILM 策略包括三个 ILM 规则，其顺序如下：

1. 一种使用纠删编码保护特定分段中大于200 KB的对象并启用S3对象锁定的合规规则。从 0 天到永久，对象存储在存储节点上。

2. 一种不合规的规则，在存储节点上创建两个复制的对象副本一年，然后将一个对象副本永久移动到云存储池。此规则不适用于启用了 S3 对象锁定的存储分段，因为它使用的是云存储池。
3. 一种默认合规规则，用于在存储节点上创建从 0 天到永久的两个复制对象副本。

## Configure ILM Policy

Create a proposed policy by selecting and arranging rules. Then, save the policy and edit it later as required. Click Simulate to verify a saved policy using test objects. When you are ready, click Activate to make this policy the active ILM policy for the grid.

Name

Reason for change

### Rules

1. Select the rules you want to add to the policy.
2. Determine the order in which the rules will be evaluated by dragging and dropping the rows. The default rule (and any non-compliant rule without a filter) will be automatically placed at the end of the policy and cannot be moved.

+ Select Rules

Default	Rule Name	Compliant	Tenant Account	Actions
	Compliant Rule: EC for bank-records bucket - Bank of ABC	✓	Bank of ABC (90767802913525281639)	✕
	Non-Compliant Rule: Use Cloud Storage Pool		Ignore	✕
✓	Default Compliant Rule: Two Copies Two Data Centers	✓	Ignore	✕

Cancel

Save

### 模拟建议的策略

在建议的策略中添加规则，选择默认合规规则并排列其他规则后，您应通过测试启用了 S3 对象锁定的存储分段和其他存储分段中的对象来模拟此策略。例如，在模拟示例策略时，您希望按如下所示评估测试对象：

- 第一个规则仅与 ABC 银行租户的存储分段记录中大于 200 KB 的测试对象匹配。
- 第二个规则将匹配所有其他租户帐户的所有不合规分段中的所有对象。
- 默认规则将与以下对象匹配：
  - ABC 银行租户的存储分段库记录中的对象不超过 200 KB。
  - 为所有其他租户帐户启用了 S3 对象锁定的任何其他分段中的对象。

### 正在激活策略

如果您完全确信新策略会按预期保护对象数据，则可以激活此策略。

## 系统强化

了解用于保护 StorageGRID 系统免受安全威胁的系统设置、最佳实践和建议。

- ["强化 StorageGRID 系统"](#)
- ["软件升级的强化准则"](#)

- ["StorageGRID 网络强化准则"](#)
- ["StorageGRID 节点的强化准则"](#)
- ["服务器证书的强化准则"](#)
- ["其他强化准则"\]](#)

## 强化StorageGRID 系统

系统强化是指尽可能消除 StorageGRID 系统中的安全风险的过程。

本文档概述了特定于 StorageGRID 的强化准则。这些准则是对行业标准系统强化最佳实践的补充。例如，这些准则假定您对 StorageGRID 使用强密码，使用 HTTPS 而不是 HTTP，并在可用时启用基于证书的身份验证。

在安装和配置 StorageGRID 时，您可以使用这些准则来帮助您实现任何规定的安全目标，以确保信息系统的机密性，完整性和可用性。

StorageGRID 遵循 [\\_NetApp 漏洞处理策略\\_](#)。报告的漏洞会根据产品安全意外事件响应流程进行验证和解决。

### 强化StorageGRID 系统的一般注意事项

在强化 StorageGRID 系统时，必须考虑以下几点：

- 您实施了三个 StorageGRID 网络中的哪一个。所有 StorageGRID 系统都必须使用网格网络，但您也可以使用管理网络，客户端网络或这两者。每个网络都有不同的安全注意事项。
- StorageGRID 系统中各个节点使用的平台类型。StorageGRID 节点可以部署在VMware虚拟机上、Linux主机上的Docker容器中或作为专用硬件设备。每种类型的平台都有自己的一套强化最佳实践。
- 租户帐户的受信任程度。如果您是使用不可信租户帐户的服务提供商，则与仅使用可信的内部租户相比，您将面临不同的安全问题。
- 贵组织遵循哪些安全要求和约定。您可能需要遵守特定的法规或企业要求。

### 相关信息

["漏洞处理策略"](#)

## 软件升级的强化准则

您必须使 StorageGRID 系统和相关服务保持最新，以抵御攻击。

### 升级到 StorageGRID 软件

您应尽可能将 StorageGRID 软件升级到最新的主要版本或先前的主要版本。使 StorageGRID 保持最新有助于缩短已知漏洞处于活动状态的时间，并减少整体攻击面。此外，StorageGRID 的最新版本通常包含早期版本中不包括的安全强化功能。

如果需要修补程序，NetApp 会优先为最新版本创建更新。某些修补程序可能与早期版本不兼容。

要下载最新的 StorageGRID 版本和修补程序，请转到 [StorageGRID 软件下载页面](#)。有关升级 StorageGRID 软件的分步说明，请参见有关升级 StorageGRID 的说明。有关应用修补程序的说明，请参见[恢复和维护说明](#)。

## 升级到外部服务

外部服务可能存在间接影响 StorageGRID 的漏洞。您应确保 StorageGRID 所依赖的服务保持最新。这些服务包括 LDAP ， KMS （或 KMIP 服务器） ， DNS 和 NTP 。

使用 NetApp 互操作性表工具可获取受支持版本的列表。

## 升级到虚拟机管理程序

如果您的 StorageGRID 节点正在 VMware 或其他虚拟机管理程序上运行，则必须确保虚拟机管理程序软件和固件是最新的。

使用 NetApp 互操作性表工具可获取受支持版本的列表。

## 升级到Linux节点

如果 StorageGRID 节点使用的是 Linux 主机平台，则必须确保将安全更新和内核更新应用于主机操作系统。此外，如果存在固件更新，则必须将这些更新应用于容易受到影响的硬件。

使用 NetApp 互操作性表工具可获取受支持版本的列表。

## 相关信息

["NetApp 下载： StorageGRID"](#)

["升级软件"](#)

["保持并恢复\(\)"](#)

["NetApp 互操作性表工具"](#)

## StorageGRID 网络强化准则

StorageGRID 系统支持每个网格节点最多三个网络接口，使您可以根据安全和访问要求为每个网格节点配置网络。

### 网格网络准则

您必须为所有内部 StorageGRID 流量配置网格网络。所有网格节点均位于网格网络上，它们必须能够与所有其他节点进行通信。

配置网格网络时，请遵循以下准则：

- 确保网络不受不可信客户端的保护，例如在开放式互联网上的客户端。
- 如果可能，请仅对内部流量使用网格网络。管理网络和客户端网络都具有其他防火墙限制，可阻止外部向内部服务发送流量。支持对外部客户端流量使用网格网络，但这种使用可提供更少的保护层。
- 如果 StorageGRID 部署跨越多个数据中心，请使用网格网络上的虚拟专用网络（VPN）或等效网络为内部流量提供额外保护。
- 某些维护过程要求在主管理节点与所有其他网格节点之间的端口 22 上进行安全 Shell（SSH）访问。使用外部防火墙将 SSH 访问限制为受信任的客户端。

## 管理网络准则

管理网络通常用于执行管理任务（使用网络管理器或 SSH 的受信任员工）以及与 LDAP，DNS，NTP 或 KMS（或 KMIP 服务器）等其他受信任服务进行通信。但是，StorageGRID 不会在内部强制使用此用法。

如果您使用的是管理网络，请遵循以下准则：

- 阻止管理网络上的所有内部流量端口。请参见适用于您的平台的安装指南中的内部端口列表。
- 如果不可信的客户端可以访问管理网络，请使用外部防火墙阻止对管理网络上 StorageGRID 的访问。

## 客户端网络准则

客户端网络通常用于租户以及与外部服务（例如 CloudMirror 复制服务或其他平台服务）进行通信。但是，StorageGRID 不会在内部强制使用此用法。

如果您使用的是客户端网络，请遵循以下准则：

- 阻止客户端网络上的所有内部流量端口。请参见适用于您的平台的安装指南中的内部端口列表。
- 仅接受显式配置的端点上的入站客户端流量。请参见有关管理 StorageGRID 的说明中有关管理不可信客户端网络的信息。

## 相关信息

["网络准则"](#)

["网络入门"](#)

["管理 StorageGRID"](#)

["安装 Red Hat Enterprise Linux 或 CentOS"](#)

["安装 Ubuntu 或 Debian"](#)

["安装 VMware"](#)

## StorageGRID 节点的强化准则

StorageGRID 节点可以部署在 VMware 虚拟机上、Linux 主机上的 Docker 容器中或作为专用硬件设备。每种类型的平台和每种类型的节点都有自己的一组强化最佳实践。

## 防火墙配置

在系统强化过程中，您必须查看外部防火墙配置并对其进行修改，以便仅接受来自 IP 地址和严格需要的端口的流量。

在 VMware 平台和 StorageGRID 设备上运行的节点使用内部防火墙、该防火墙会自动进行管理。虽然此内部防火墙可为应对某些常见威胁提供额外的保护层，但它不会消除对外部防火墙的需求。

有关 StorageGRID 使用的所有内部和外部端口的列表，请参见适用于您的平台的安装指南。

## 虚拟化，容器和共享硬件

对于所有 StorageGRID 节点，请避免在与不可信软件相同的物理硬件上运行 StorageGRID。如果 StorageGRID 和恶意软件都位于同一物理硬件上，则不要假定虚拟机管理程序保护将防止恶意软件访问受 StorageGRID 保护的数据。例如，Meltdown 和 Spectre 攻击会利用现代处理器中的关键漏洞，并允许程序在同一台计算机的内存中窃取数据。

## 禁用未使用的服务

对于所有 StorageGRID 节点，您应禁用或阻止对未使用服务的访问。例如，如果您不打算配置客户端对 CIFS 或 NFS 的审核共享的访问权限，请阻止或禁用对这些服务的访问。

## 在安装期间保护节点

安装 StorageGRID 节点时，请勿允许不可信的用户通过网络访问这些节点。节点在加入网格之前不会完全安全。

## 管理节点准则

管理节点可提供系统配置，监控和日志记录等管理服务。登录到网格管理器或租户管理器时，您正在连接到管理节点。

请按照以下准则保护 StorageGRID 系统中的管理节点：

- 保护所有管理节点不受不可信客户端的安全，例如在开放式 Internet 上的客户端。确保任何不可信的客户端都不能访问网格网络，管理网络或客户端网络上的任何管理节点。
- StorageGRID 组控制对网格管理器和租户管理器功能的访问。为每个用户组授予其角色所需的最低权限，并使用只读访问模式防止用户更改配置。
- 在使用 StorageGRID 负载均衡器端点时，请对不可信的客户端流量使用网关节点，而不是管理节点。
- 如果您的租户不可信，请勿允许他们直接访问租户管理器或租户管理 API。相反，让任何不可信的租户使用与租户管理 API 交互的租户门户或外部租户管理系统。
- 或者，也可以使用管理员代理更好地控制从管理节点到 NetApp 支持的 AutoSupport 通信。请参见管理 StorageGRID 说明中的创建管理员代理的步骤。
- 或者，也可以使用受限的 8443 和 9443 端口分隔 Grid Manager 和租户管理器通信。阻止共享端口 443 并将租户请求限制为端口 9443 以提供额外保护。
- 也可以为网格管理员和租户用户使用单独的管理节点。

有关详细信息，请参见有关管理 StorageGRID 的说明。

## 存储节点准则

存储节点可管理和存储对象数据和元数据。请按照以下准则保护 StorageGRID 系统中的存储节点。

- 请勿为不可信租户启用出站服务。例如，在为不可信租户创建帐户时，请勿允许租户使用自己的身份源，也不允许使用平台服务。请参见管理 StorageGRID 的说明中有关创建租户帐户的步骤。
- 对不可信的客户端流量使用第三方负载均衡器。第三方负载均衡可提供更多控制和更多保护层，防止受到攻击。
- 或者，也可以使用存储代理更好地控制云存储池以及从存储节点到外部服务的平台服务通信。请参见管理 StorageGRID 的说明中有关创建存储代理的步骤。

- 也可以使用客户端网络连接到外部服务。然后、选择\*配置\*>\*网络设置\*>\*不可信客户端网络\*、并指示存储节点上的客户端网络不可信。存储节点不再接受客户端网络上的任何传入流量，但仍允许对平台服务发出出站请求。

## 网关节点准则

网关节点提供了一个可选的负载平衡接口，客户端应用程序可以使用该接口连接到 StorageGRID。请按照以下准则保护 StorageGRID 系统中的所有网关节点：

- 在网关节点上配置和使用负载平衡器端点，而不是使用 CLB 服务。请参见管理 StorageGRID 说明中的负载平衡管理步骤。



CLB 服务已弃用。

- 在客户端和网关节点或存储节点之间使用第三方负载平衡器处理不可信的客户端流量。第三方负载平衡可提供更多控制和更多保护层，防止受到攻击。如果您使用的是第三方负载平衡器，则仍然可以选择将网络流量配置为通过内部负载平衡器端点或直接发送到存储节点。
- 如果您使用的是负载平衡器端点，则可以选择让客户端通过客户端网络进行连接。然后、选择\*配置\*>\*网络设置\*>\*不可信客户端网络\*、并指示网关节点上的客户端网络不可信。网关节点仅接受显式配置为负载平衡器端点的端口上的入站流量。

## 硬件设备节点准则

StorageGRID 硬件设备经过专门设计，可在 StorageGRID 系统中使用。某些设备可用作存储节点。其他设备可以用作管理节点或网关节点。您可以将设备节点与基于软件的节点结合使用，也可以部署经过全面设计的全设备网格。

请按照以下准则保护 StorageGRID 系统中的所有硬件设备节点：

- 如果设备使用 SANtricity 系统管理器管理存储控制器，请防止不可信的客户端通过网络访问 SANtricity 系统管理器。
- 如果设备具有基板管理控制器（ Baseboard Management Controller ， BMC ），请注意， BMC 管理端口允许低级别硬件访问。请仅将 BMC 管理端口连接到安全可信的内部管理网络。如果没有此类网络可用，请保持 BMC 管理端口未连接或被阻止，除非技术支持请求 BMC 连接。
- 如果设备支持使用智能平台管理接口（ Intelligent Platform Management Interface ， IPMI ）标准通过以太网远程管理控制器硬件，请阻止端口 623 上的不可信流量。
- 如果设备中的存储控制器包含 FDE 或 FIPS 驱动器，并且已启用驱动器安全功能，请使用 SANtricity 配置驱动器安全密钥。
- 对于没有 FDE 或 FIPS 驱动器的设备，请使用密钥管理服务器（ KMS ）启用节点加密。

请参见 StorageGRID 硬件设备的安装和维护说明。

## 相关信息

["安装 Red Hat Enterprise Linux 或 CentOS"](#)

["安装 Ubuntu 或 Debian"](#)

["安装 VMware"](#)



"管理 StorageGRID"

"使用租户帐户"

"SG100和AMP; SG1000服务设备"

"SG5600 存储设备"

"SG5700 存储设备"

"SG6000 存储设备"

## 服务器证书的强化准则

您应将安装期间创建的默认证书替换为您自己的自定义证书。

对于许多组织来说，用于 StorageGRID Web 访问的自签名数字证书不符合其信息安全策略。在生产系统上，您应安装 CA 签名的数字证书以用于对 StorageGRID 进行身份验证。

具体而言，您应使用自定义服务器证书，而不是这些默认证书：

- 管理接口服务器证书：用于确保对网络管理器、租户管理器、网络管理API和租户管理API的访问安全。
- 对象存储API服务端点服务器证书：用于保护对存储节点和网关节点的访问安全、S3和Swift客户端应用程序使用这些节点上传和下载对象数据。



StorageGRID 单独管理用于负载均衡器端点的证书。要配置负载均衡器证书，请参见管理 StorageGRID 的说明中配置负载均衡器端点的步骤。

使用自定义服务器证书时，请遵循以下准则：

- 证书应具有 *subjectAltName* 与 StorageGRID 的 DNS 条目匹配。有关详细信息，请参见中的第 4.2.1.6 节 "SSubject Alternative Name"，"[RFC 5280：PKIX 证书和 CRL 配置文件](#)"。
- 尽可能避免使用通配符证书。此准则的一个例外是 S3 虚拟托管模式端点的证书，如果事先不知道分段名称，则需要使用通配符。
- 如果必须在证书中使用通配符，则应执行其他步骤以降低风险。使用通配符模式、例如 `*.s3.example.com`和、请勿使用 `s3.example.com` 其他应用程序的后缀。此模式也适用于路径模式 S3 访问、例如 dc1-s1.s3.example.com/mybucket。`
- 将证书到期时间设置为较短（例如 2 个月），并使用网络管理 API 自动轮换证书。这对于通配符证书尤其重要。

此外，客户端在与 StorageGRID 通信时应使用严格的主机名检查。

## 其他强化准则

除了遵循 StorageGRID 网络和节点的强化准则之外，您还应遵循 StorageGRID 系统其他方面的强化准则。

## 日志和审核消息

始终以安全的方式保护 StorageGRID 日志和审核消息输出。从支持和系统可用性角度来看，StorageGRID 日志和审核消息可提供宝贵的信息。此外，StorageGRID 日志和审核消息输出中包含的信息和详细信息通常具有敏感性。

有关 StorageGRID 日志的详细信息，请参见有关监控和故障排除的说明。有关 StorageGRID 审核消息的详细信息，请参见审核消息的说明。

## NetApp AutoSupport

通过 StorageGRID 的 AutoSupport 功能，您可以主动监控系统的运行状况，并自动向 NetApp 技术支持，贵组织的内部支持团队或支持合作伙伴发送消息和详细信息。默认情况下，首次配置 StorageGRID 时，会启用发送给 NetApp 技术支持的 AutoSupport 消息。

可以禁用 AutoSupport 功能。但是，NetApp 建议启用此功能，因为如果您的 StorageGRID 系统上出现问题描述，AutoSupport 有助于加快识别和解决问题的速度。

对于传输协议，AutoSupport 支持 HTTPS，HTTP 和 SMTP。由于 AutoSupport 消息的敏感性，NetApp 强烈建议使用 HTTPS 作为向 NetApp 支持部门发送 AutoSupport 消息的默认传输协议。

您也可以配置一个管理员代理，以便更好地控制从管理节点到 NetApp 技术支持的 AutoSupport 通信。请参见管理 StorageGRID 说明中的创建管理员代理的步骤。

## 跨源资源共享（ CORS ）

如果您希望 S3 存储分段中的存储分段和对象可供其他域中的 Web 应用程序访问，则可以为该存储分段配置跨源资源共享（ CORS ）。通常，除非需要，否则请勿启用 CORS。如果需要 CORS，请将其限制为可信源。

请参见使用租户帐户说明中的配置跨源资源共享（ CORS ）的步骤。

## 外部安全设备

全面强化的解决方案 必须解决 StorageGRID 之外的安全机制问题。使用其他基础架构设备筛选和限制对 StorageGRID 的访问是建立和保持严格安全防护的有效方法。这些外部安全设备包括防火墙，入侵防护系统（ IP ）和其他安全设备。

对于不可信的客户端流量，建议使用第三方负载平衡器。第三方负载平衡可提供更多控制和更多保护层，防止受到攻击。

## 相关信息

["监控和放大；故障排除"](#)

["查看审核日志"](#)

["使用租户帐户"](#)

["管理 StorageGRID"](#)

# 为 FabricPool 配置 StorageGRID

了解如何将 StorageGRID 配置为 NetApp FabricPool 云层。

- ["为 FabricPool 配置 StorageGRID"](#)
- ["将 StorageGRID 附加为云层所需的信息"](#)
- ["将 StorageGRID 信息生命周期管理与 FabricPool 数据结合使用"](#)
- ["为 FabricPool 创建流量分类策略"](#)
- ["StorageGRID 和 FabricPool 的其他最佳实践"](#)

## 为 FabricPool 配置 StorageGRID

如果您使用的是 NetApp ONTAP 软件，则可以使用 NetApp FabricPool 将非活动或冷数据分层到 NetApp StorageGRID 对象存储系统。

按照以下说明执行以下操作：

- 简要了解如何配置 StorageGRID 对象存储系统以与 FabricPool 结合使用。
- 了解在将 StorageGRID 附加为 FabricPool 云层时如何获取您提供给 ONTAP 的信息。
- 了解为 FabricPool 工作负载配置 StorageGRID 信息生命周期管理（ILM）策略，StorageGRID 流量分类策略和其他 StorageGRID 选项的最佳实践。

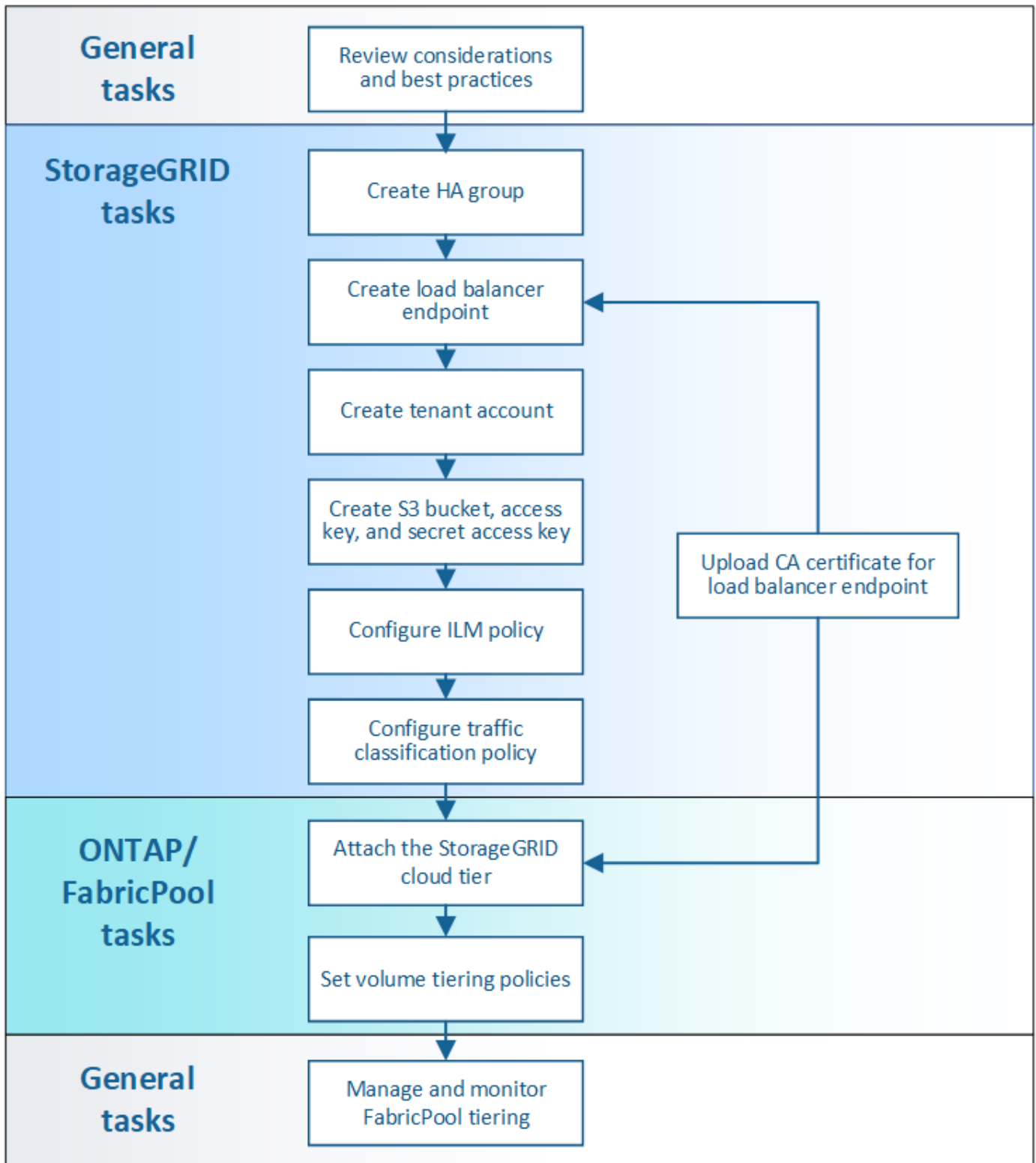

您需要的内容

在使用以下说明之前：

- 确定要使用哪个 FabricPool 卷分层策略将非活动 ONTAP 数据分层到 StorageGRID 。
- 规划和安装 StorageGRID 系统以满足您的存储容量和性能需求。
- 熟悉 StorageGRID 系统软件，包括网络管理器和租户管理器。

## 相关信息

- ["TR-4598: 《适用于ONTAP 9.8的FabricPool 最佳实践》"](#)
- ["ONTAP 9 文档中心"](#)

## 什么是FabricPool

FabricPool 是一种 ONTAP 混合存储解决方案，它使用高性能闪存聚合作为性能层，使用对象存储作为云层。FabricPool 中的数据会根据是否经常访问而存储在层中。使用 FabricPool 可以帮助您降低存储成本，而不会影响性能，效率或保护。

无需更改架构、您可以继续从中央ONTAP 存储系统管理数据库和应用程序环境。

## 什么是对象存储

对象存储是一种将数据作为对象进行管理的存储架构、而不是像文件或块存储这样的其他存储架构。对象保留在一个容器（如分段）中，不会嵌套为其他目录中某个目录中的文件。虽然对象存储的性能通常低于文件或块存储，但其可扩展性明显更高。StorageGRID 存储分段可以存储数PB的数据。

## 使用StorageGRID 作为FabricPool 云层

FabricPool 可以将 ONTAP 数据分层到多个对象存储提供程序，包括 StorageGRID。公有云可能会在存储分段或容器级别设置支持的每秒输入 / 输出操作数上限（IOPS），而 StorageGRID 性能则会随系统中的节点数进行扩展。使用 StorageGRID 作为 FabricPool 云层，您可以将冷数据保存在自己的私有云中，以获得最高性能并全面控制数据。

此外，如果使用 StorageGRID 作为云层，则不需要 FabricPool 许可证。

## 将多个ONTAP 集群与StorageGRID 结合使用

以下说明介绍如何将 StorageGRID 连接到单个 ONTAP 集群。但是，您可能希望将同一个 StorageGRID 系统连接到多个 ONTAP 集群。

将数据从多个 ONTAP 集群分层到一个 StorageGRID 系统的唯一要求是，必须为每个集群使用不同的 S3 存储分段。根据您的要求，您可以对所有集群使用相同的高可用性（HA）组，负载均衡器端点和租户帐户，也可以为每个集群配置其中每个项。

## 将 StorageGRID 附加为云层所需的信息

在将StorageGRID 附加为FabricPool 的云层之前、您必须在StorageGRID 中执行一些配置步骤并获取某些值。

### 关于此任务

下表列出了在将 StorageGRID 作为 FabricPool 的云层附加时必须向 ONTAP 提供的信息。本节中的主题介绍如何使用 StorageGRID 网络管理器和租户管理器来获取所需信息。



列出的确切字段名称以及用于在 ONTAP 中输入所需值的过程取决于您使用的是 ONTAP 命令行界面（storage aggregate object-store config create）还是 ONTAP 系统管理器（\* 存储 \* > \* 聚合和磁盘 \* > \* 云层 \*）。

有关详细信息，请参见以下内容：

• "TR-4598: 《适用于ONTAP 9.8的FabricPool 最佳实践》"

• "ONTAP 9 文档中心"

ONTAP 字段	Description
对象存储名称	任何唯一的描述性名称。例如: StorageGRID_Cloud_Tier。
提供程序类型	StorageGRID (System Manager)或 SGWS (命令行界面)。
Port	FabricPool 连接到 StorageGRID 时将使用的端口。您可以确定在定义 StorageGRID 负载均衡器端点时要使用的端口号。  <a href="#">"为FabricPool 创建负载均衡器端点"</a>
服务器名称	StorageGRID 负载均衡器端点的完全限定域名 ( FQDN )。例如: s3.storagegrid.company.com。  请注意以下事项: <ul style="list-style-type: none"><li>• 此处指定的域名必须与您为 StorageGRID 负载均衡器端点上传的 CA 证书上的域名匹配。</li><li>• 此域名的 DNS 记录必须映射到要用于连接到 StorageGRID 的每个 IP 地址。</li></ul> <a href="#">"为DNS服务器配置StorageGRID IP地址"</a>
容器名称	要在此 ONTAP 集群中使用的 StorageGRID 存储分段的名称。例如: fabricpool-bucket。您可以在租户管理器中创建此分段。  请注意以下事项: <ul style="list-style-type: none"><li>• 创建配置后, 无法更改存储分段名称。</li><li>• 存储分段不能启用版本控制。</li><li>• 您必须为每个 ONTAP 集群使用不同的分段, 以便将数据分层到 StorageGRID 。</li></ul> <a href="#">"创建S3存储分段并获取访问密钥"</a>
访问密钥和机密密码	StorageGRID 租户帐户的访问密钥和机密访问密钥。  您可以在租户管理器中生成这些值。  <a href="#">"创建S3存储分段并获取访问密钥"</a>
SSL	必须启用。

ONTAP 字段	Description
对象存储证书	<p>创建 StorageGRID 负载均衡器端点时上传的 CA 证书。</p> <ul style="list-style-type: none"> <li>注意：* 如果中间 CA 颁发了 StorageGRID 证书，则必须提供中间 CA 证书。如果 StorageGRID 证书是直接由根 CA 颁发的，则必须提供根 CA 证书。</li> </ul> <p><a href="#">"为FabricPool 创建负载均衡器端点"</a></p>

完成后

获取所需的 StorageGRID 信息后，您可以转到 ONTAP 将 StorageGRID 添加为云层，将云层添加为聚合并设置卷分层策略。

负载均衡最佳实践

在将StorageGRID 附加为FabricPool 云层之前、您可以使用StorageGRID 网络管理器至少配置一个负载均衡器端点。

什么是负载均衡

在将数据从 FabricPool 分层到 StorageGRID 系统时，StorageGRID 会使用负载均衡器来管理载入和检索工作负载。负载均衡通过在多个存储节点之间分布 FabricPool 工作负载，最大限度地提高速度和连接容量。

StorageGRID 负载均衡器服务安装在所有管理节点和所有网关节点上，并提供第 7 层负载均衡。它会终止客户端请求，检查请求并与存储节点建立新的安全连接。

将客户端流量转发到存储节点时，每个节点上的负载均衡器服务会独立运行。通过加权过程，负载均衡器服务会将更多请求路由到 CPU 可用性更高的存储节点。

虽然建议使用 StorageGRID 负载均衡器服务来平衡负载，但您可能希望集成第三方负载均衡器。有关信息、请联系您的NetApp客户代表或参阅以下技术报告：

["StorageGRID 负载均衡器选项"](#)



网关节点上的单独连接负载均衡器（CLB）服务已弃用，不再建议用于 FabricPool。

StorageGRID 负载均衡最佳实践

作为一般最佳实践，StorageGRID 系统中的每个站点都应包含两个或更多具有负载均衡器服务的节点。例如、一个站点可能同时包含一个管理节点和一个网关节点、甚至包括两个管理节点。无论您使用的是 SG100 或 SG1000 服务设备，裸机节点还是基于虚拟机（VM）的节点，确保每个负载均衡节点都有足够的网络，硬件或虚拟化基础架构。

您必须配置 StorageGRID 负载均衡器端点，以定义网关节点和管理节点用于传入和传出 FabricPool 请求的端口。

负载均衡器端点证书的最佳实践

创建用于FabricPool 的负载均衡器端点时、必须使用HTTPS作为协议。然后、您可以上传由公共信任或私有证书颁发机构(CA)签名的证书、也可以生成自签名证书。此证书允许 ONTAP 向 StorageGRID 进行身份验证。

作为最佳实践，您应使用 CA 服务器证书来保护连接。由 CA 签名的证书可以无中断地轮换。

请求用于负载均衡器端点的 CA 证书时，请确保此证书上的域名与您在 ONTAP 中为该负载均衡器端点输入的服务器名称匹配。如果可能，请使用通配符（\*）来支持虚拟主机模式的 URL。例如：

```
*.s3.storagegrid.company.com
```

在将 StorageGRID 添加为 FabricPool 云层时，必须将同一证书安装到 ONTAP 集群以及根证书颁发机构（CA）证书和任何从属证书颁发机构（CA）证书。



StorageGRID 将服务器证书用于多种用途。如果要连接到负载均衡器服务，则无需上传对象存储 API 服务端点服务器证书。

要了解有关负载均衡端点的服务器证书的详细信息，请执行以下操作：

- ["管理负载均衡"](#)
- ["服务器证书的强化准则"](#)

高可用性组的最佳实践

在将 StorageGRID 附加为 FabricPool 云层之前，您可以使用 StorageGRID 网络管理器配置高可用性(HA)组。

什么是高可用性(HA)组

为了确保负载均衡器服务始终可用于管理 FabricPool 数据，您可以将多个管理节点和网关节点的网络接口分组到一个实体中，称为高可用性（High Availability，HA）组。如果 HA 组中的活动节点发生故障，则组中的另一个节点可以继续管理工作负载。

每个 HA 组均可提供对关联节点上共享服务的高可用性访问。例如，由所有管理节点组成的 HA 组可提供对某些管理节点管理服务和负载均衡器服务的高可用性访问。仅包含网关节点或管理节点和网关节点的 HA 组可提供对共享负载均衡器服务的高可用性访问。

创建 HA 组时，您可以选择属于网络网络(eth0)或客户端网络(eth2)的网络接口。HA 组中的所有接口必须位于同一网络子网中。

HA 组维护一个或多个虚拟 IP 地址，这些地址会添加到组中的活动接口中。如果活动接口不可用，则虚拟 IP 地址将移至另一个接口。此故障转移过程通常只需几秒钟，并且速度足以使客户端应用程序不会受到任何影响，并且可以依靠正常的重试行为继续运行。

如果您配置了一个由负载均衡节点组成的 HA 组，则 FabricPool 会连接到该 HA 组的虚拟 IP 地址。

高可用性（HA）组的最佳实践

为 FabricPool 创建 StorageGRID HA 组的最佳实践取决于工作负载，如下所示：

- 如果您计划将 FabricPool 与主工作负载数据结合使用，则必须创建一个至少包含两个负载均衡节点的 HA 组，以防止数据检索中断。
- 如果您计划使用 FabricPool snapshot-only 卷分层策略或非主本地性能层（例如，灾难恢复位置或 NetApp



SnapMirror® 目标) ，则只能为 HA 组配置一个节点。

以下说明介绍如何为主动备份 HA 设置 HA 组（一个节点为活动节点，一个节点为备份节点）。但是，您可能更喜欢使用 DNS 轮循或主动 - 主动 HA。要了解这些其他 HA 配置的优势，请参见 ["HA 组的配置选项"](#)。

### 为DNS服务器配置StorageGRID IP地址

配置高可用性组和负载均衡器端点后，您必须确保 ONTAP 系统的域名系统（DNS）包含一条记录，用于将 StorageGRID 服务器名称（完全限定域名）与 FabricPool 用于建立连接的 IP 地址相关联。

在 DNS 记录中输入的 IP 地址取决于您是否使用的是由负载均衡节点组成的 HA 组：

- 如果已配置 HA 组，FabricPool 将连接到该 HA 组的虚拟 IP 地址。
- 如果您不使用 HA 组，则 FabricPool 可以使用任何网关节点或管理节点的 IP 地址连接到 StorageGRID 负载均衡器服务。

此外，还必须确保 DNS 记录引用所有必需的端点域名，包括任何通配符名称。

### 为FabricPool 创建高可用性(HA)组

在配置 StorageGRID 以与 FabricPool 结合使用时，您可以选择创建一个或多个高可用性（HA）组。HA 组由管理节点，网关节点或这两者上的一个或多个网络接口组成。

#### 您需要的内容

- 您必须使用支持的浏览器登录到网格管理器。
- 您必须具有 root 访问权限。

#### 关于此任务

每个 HA 组都使用虚拟 IP 地址（VIP）来提供对关联节点上共享服务的高可用性访问。

有关此任务的详细信息。请参见 ["管理高可用性组"](#)。

#### 步骤

1. 选择\*配置\*>\*网络设置\*>\*高可用性组\*。
2. 选择一个或多个网络接口。网络接口必须属于网格网络(eth0)或客户端网络(eth2)上的同一子网。
3. 将一个节点分配为首选主节点。

首选主接口是活动接口、除非发生故障、导致VIP地址重新分配给备份接口。

4. 为HA组最多输入十个IPv4地址。

这些地址必须位于所有成员接口共享的IPv4子网中。

## Create High Availability Group

### High Availability Group

Name	<input type="text" value="HA Group for LB"/>
Description	<input type="text" value="HA for FabricPool load balancing"/>

### Interfaces

Select interfaces to include in the HA group. All interfaces must be in the same network subnet.

Node Name	Interface	IPv4 Subnet	Preferred Master
DC1-ADM1	eth0	10.96.98.0/23	<input checked="" type="radio"/>
DC1-G1	eth0	10.96.98.0/23	<input type="radio"/>

Displaying 2 interfaces.

### Virtual IP Addresses

Virtual IP Subnet: 10.96.98.0/23. All virtual IP addresses must be within this subnet. There must be at least 1 and no more than 10 virtual IP addresses.

Virtual IP Address 1  +

Cancel

Save

### 为FabricPool 创建负载均衡器端点

在配置StorageGRID 与FabricPool 结合使用时、您需要配置负载均衡器端点并上传负载均衡器端点证书、该证书用于保护ONTAP 和StorageGRID 之间的连接。

#### 您需要的内容

- 您必须使用支持的浏览器登录到网络管理器。
- 您必须具有 root 访问权限。
- 您具有以下文件：
  - Server Certificate：自定义服务器证书文件。
  - 服务器证书专用密钥：自定义服务器证书专用密钥文件。
  - CA Bundle：一个文件、其中包含来自每个中间颁发证书颁发机构(CA)的证书。此文件应包含 PEM 编码

的每个 CA 证书文件，并按证书链顺序串联。

关于此任务

有关此任务的详细信息，请参见 ["配置负载均衡器端点"](#)。

步骤

1. 选择\*配置\*>\*网络设置\*>\*负载均衡器端点\*。

### Create Endpoint

Display Name

Port

Protocol  HTTP  HTTPS

Endpoint Binding Mode  Global  HA Group VIPs  Node Interfaces

2. 选择\*添加端点\*。

3. 输入以下信息。

字段	Description
显示名称	端点的描述性名称
Port	<p>要用于负载均衡的 StorageGRID 端口。此字段默认为 10433，但您可以输入任何未使用的外部端口。如果输入 80 或 443，则仅会在网关节点上配置端点，因为这些端口是在管理节点上保留的。</p> <ul style="list-style-type: none"><li>• 注：* 不允许使用其他网格服务使用的端口。请参见用于内部和外部通信的端口列表：</li></ul> <p><a href="#">"网络端口参考"</a></p> <p>在将 StorageGRID 附加为 FabricPool 云层时，您必须向 ONTAP 提供此相同端口号。</p>
协议	必须为* HTTPS *。
端点绑定模式	<p>使用 * 全局 * 设置（建议）或将此端点的可访问性限制为以下选项之一：</p> <ul style="list-style-type: none"><li>• 特定高可用性（High Availability，HA）虚拟 IP 地址（VIP）。只有在需要更高级别的工作负载隔离时，才使用此选项。</li><li>• 特定节点的特定网络接口。</li></ul>

4. 选择 \* 保存 \*。

此时将显示编辑端点对话框。

5. 对于\*端点服务类型\*、选择\* S3 \*。

6. 选择\*上传证书\*(建议)、然后浏览到您的服务器证书、证书专用密钥和CA捆绑包。

### Load Certificate

Upload the PEM-encoded custom certificate, private key, and CA bundle files.

Server Certificate	<input type="button" value="Browse"/>
Certificate Private Key	<input type="button" value="Browse"/>
CA Bundle	<input type="button" value="Browse"/>

7. 选择 \* 保存 \*。

为**FabricPool** 创建租户帐户

您必须在网络管理器中创建一个租户帐户以供 FabricPool 使用。

您需要的内容

- 您必须使用支持的浏览器登录到网络管理器。
- 您必须具有特定的访问权限。

关于此任务

租户帐户允许客户端应用程序在 StorageGRID 上存储和检索对象。每个租户帐户都有自己的帐户 ID ， 授权组和用户，分段和对象。

您可以对多个 ONTAP 集群使用相同的租户帐户。或者，您也可以根据需要在每个 ONTAP 集群创建一个专用租户帐户。



以下说明假定您已为网络管理器配置单点登录（ Single Sign-On ， SSO ）。如果不使用SSO、请按照的说明进行操作 ["如果StorageGRID 未使用SSO、则创建租户帐户"](#)。

步骤

1. 选择\*租户\*。
2. 选择 \* 创建 \*。
3. 输入FabricPool 租户帐户的显示名称。
4. 选择 \* 。 s3\* 。

5. 保持选中\*允许平台服务\*复选框以启用平台服务。

如果启用了平台服务，则租户可以使用 CloudMirror 复制等功能来访问外部服务。

6. 将\*存储配额\*字段留空。

7. 在\*根访问组\*字段中、从网格管理器中选择一个现有联合组、以便为租户提供初始根访问权限。

8. 选择 \* 保存 \*。

## 创建S3存储分段并获取访问密钥

在将 StorageGRID 与 FabricPool 工作负载结合使用之前，您必须为 FabricPool 数据创建一个 S3 存储分段。您还需要为要用于 FabricPool 的租户帐户获取访问密钥和机密访问密钥。

### 您需要的内容

- 您必须已创建用于FabricPool 的租户帐户。

### 关于此任务

以下说明介绍如何使用 StorageGRID 租户管理器创建存储分段并获取访问密钥。您也可以使用租户管理 API 或 StorageGRID S3 REST API 执行这些任务。

### 了解更多信息：

- ["使用租户帐户"](#)
- ["使用 S3"](#)

### 步骤

1. 登录到租户管理器。

您可以执行以下任一操作：

- 从网格管理器的租户帐户页面中，选择此租户的 \* 登录 \* 链接，然后输入您的凭据。
- 在 Web 浏览器中输入租户帐户的 URL ，然后输入凭据。

2. 为 FabricPool 数据创建 S3 存储分段。

您必须为计划使用的每个 ONTAP 集群创建一个唯一的存储分段。

- 选择 \* 存储 ( S3 ) \* > \* 分段 \* 。
- 选择 \* 创建存储分段 \* 。
- 输入要与 FabricPool 结合使用的 StorageGRID 存储分段的名称。例如： `fabricpool-bucket`。



创建存储分段后，您无法更改存储分段名称。

存储分段名称必须符合以下规则：

- 每个 StorageGRID 系统必须是唯一的（而不仅仅是租户帐户中的唯一）。

- 必须符合 DNS 要求。
  - 必须至少包含 3 个字符，并且不能超过 63 个字符。
  - 可以是一个或多个标签的序列，并使用一个句点分隔相邻标签。每个标签必须以小写字母或数字开头和结尾，并且只能使用小写字母，数字和连字符。
  - 不能与文本格式的 IP 地址类似。
  - 不应在虚拟托管模式请求中使用句点。句点会在验证服务器通配符证书时出现发生原因 问题。
- d. 为此存储分段选择区域。

默认情况下、所有分段都在中创建 `us-east-1` 区域。

Create bucket
×

### Enter bucket details

Enter the bucket's name and select the bucket's region.

Bucket name ?

Region ?

us-east-1
▼

Cancel
Create bucket

- a. 选择 \* 创建存储分段 \*。
3. 创建访问密钥和机密访问密钥。
- a. 选择 \* 存储 (S3) \* > \* 我的访问密钥 \*。
  - b. 选择 \* 创建密钥 \*。
  - c. 选择 \* 创建访问密钥 \*。
  - d. 将访问密钥 ID 和机密访问密钥复制到安全位置，或者选择 \* 下载 .csv \* 以保存包含访问密钥 ID 和机密访问密钥的电子表格文件。

将 StorageGRID 配置为 FabricPool 云层时，您将在 ONTAP 中输入这些值。



如果您将来创建新的访问密钥和机密访问密钥，请务必立即更新 ONTAP 中的相应值，以确保 ONTAP 可以在 StorageGRID 中存储和检索数据，而不会造成中断。

## 将StorageGRID 信息生命周期管理与FabricPool 数据结合使用

如果您使用 FabricPool 将数据分层到 StorageGRID ，则必须了解创建 StorageGRID 信息生命周期管理（ILM）规则和用于管理 FabricPool 数据的 ILM 策略的要求。您必须确保适用于 FabricPool 数据的 ILM 规则不会造成中断。



FabricPool 不了解 StorageGRID ILM 规则或策略。如果 StorageGRID ILM 策略配置不当，可能会发生数据丢失。

了解更多信息：["使用 ILM 管理对象"](#)

### FabricPool 数据的ILM准则

请查看这些准则，以确保您的 ILM 规则和 ILM 策略适合 FabricPool 数据和业务要求。如果您已经在使用 StorageGRID ILM ，则可能需要更新活动的 ILM 策略以满足这些准则。

- 您可以使用复制和纠删编码规则的任意组合来保护云层数据。

建议的最佳实践是，在站点内使用 2+1 纠删编码，以实现经济高效的数据保护。与复制相比，纠删编码占用的 CPU 更多、但存储容量却显著减少。4+1 和 6+1 方案使用的容量小于 2+1、但在网络扩展期间添加存储节点时、会降低吞吐量并降低灵活性。

- 应用于 FabricPool 数据的每个规则都必须使用纠删编码，或者必须至少创建两个复制副本。



如果 ILM 规则在任何时间段内仅创建一个复制副本，则会使数据面临永久丢失的风险。如果某个对象只存在一个复制副本，则在存储节点出现故障或出现严重错误时，该对象将丢失。在升级等维护过程中，您还会暂时失去对对象的访问权限。

- 请勿使用将使 FabricPool 云层数据过期或删除的 ILM 规则。将每个 ILM 规则中的保留期限设置为 "永久" ，以确保 StorageGRID ILM 不会删除 FabricPool 对象。
- 请勿创建将 FabricPool 云层数据从存储分段移至其他位置的规则。您不能使用 ILM 规则使用归档节点将 FabricPool 数据归档到磁带、也不能使用云存储池将 FabricPool 数据移动到 Glacier。



不支持将云存储池与 FabricPool 结合使用，因为从云存储池目标检索对象会增加延迟。

- 从 ONTAP 9.8 开始，您可以选择创建对象标记来帮助对分层数据进行分类和排序，以便于管理。例如，您只能在连接到 StorageGRID 的 FabricPool 卷上设置标记。然后，在 StorageGRID 中创建 ILM 规则时，您可以使用对象标记高级筛选器选择并放置此数据。

### FabricPool 数据的 ILM 策略示例

使用此简单的示例策略作为您自己的 ILM 规则和策略的起点。

本示例假设您正在为一个 StorageGRID 系统设计 ILM 规则和 ILM 策略，该系统在科罗拉多州丹佛的一个数据中心内有四个存储节点。此示例中的 FabricPool 数据使用名为的存储分段 `fabricpool-bucket`。



以下 ILM 规则和策略仅为示例。配置 ILM 规则的方法有多种。在激活新策略之前，请模拟建议的策略，以确认它将按预期工作，以防止内容丢失。

了解更多信息：["使用 ILM 管理对象"](#)

#### 步骤

1. 创建一个名为 \* 的存储池 \*。选择丹佛站点。
2. 创建一个名为 **2 加 1** 的擦除编码配置文件。选择 2+1 纠删编码方案和 \* DEN\* 存储池。
3. 创建仅适用于中数据的 ILM 规则 fabricpool-bucket。此示例规则用于创建经过擦除编码的副本。

规则定义	示例值
规则名称	2 加上 1 个用于 FabricPool 数据的纠删编码
Bucket Name	fabricpool-bucket 您也可以筛选 FabricPool 租户帐户。
高级筛选	对象大小（MB）大于 0.2 MB。  • 注：* FabricPool 仅写入 4 MB 对象，但您必须添加对象大小筛选器，因为此规则使用纠删编码。
参考时间	载入时间
放置	从 Day 0 存储永久存储
Type	已进行纠删编码
位置	DEN（2 加 1）
载入行为	平衡

4. 创建一个 ILM 规则，以便为第一个规则不匹配的任何对象创建两个复制副本。请勿选择基本筛选器（租户帐户或存储分段名称）或任何高级筛选器。

规则定义	示例值
规则名称	两个复制副本
Bucket Name	无 _
高级筛选	无 _



规则定义	示例值
参考时间	载入时间
放置	从 Day 0 存储永久存储
Type	已复制
位置	DEN
副本	2.
载入行为	平衡

5. 创建建议的 ILM 策略并选择两个规则。由于复制规则不使用任何筛选器，因此它可以是策略的默认（最后）规则。
6. 将测试对象载入网格。
7. 使用测试对象模拟策略以验证此行为。
8. 激活策略。

激活此策略后，StorageGRID 将按如下所示放置对象数据：

- 从中的FabricPool 分层的数据 `fabricpool-bucket` 将使用2+1纠删编码方案进行纠删编码。两个数据片段和一个奇偶校验片段将放置在三个不同的存储节点上。
- 所有其他分段中的所有对象都将被复制。将创建两个副本并将其放置在两个不同的存储节点上。
- 经过纠删编码的副本和复制的副本将保留在 StorageGRID 中，直到 S3 客户端将其删除为止。StorageGRID ILM 不会删除这些项目。

## 为FabricPool 创建流量分类策略

您可以选择设计 StorageGRID 流量分类策略，以优化 FabricPool 工作负载的服务质量。

您需要的内容

- 您必须使用支持的浏览器登录到网格管理器。
- 您必须具有 root 访问权限。

关于此任务

为 FabricPool 创建流量分类策略的最佳实践取决于工作负载，如下所示：

- 如果您计划将 FabricPool 主工作负载数据分层到 StorageGRID ，则应确保 FabricPool 工作负载具有大部分带宽。您可以创建流量分类策略来限制所有其他工作负载。



一般来说，FabricPool 读取操作比写入操作更重要。

例如，如果其他 S3 客户端使用此 StorageGRID 系统，则应创建流量分类策略。您可以限制其他分段，租户

， IP 子网或负载均衡器端点的网络流量。

- 通常，您不应针对任何 FabricPool 工作负载实施服务质量限制；您只应限制其他工作负载。
- 对其他工作负载设置的限制可能需要宽泛、以应对这些工作负载的未知行为。根据网络的规模估算和功能以及预期利用率，施加的限制也会有所不同。

了解更多信息：["管理流量分类策略"](#)

#### 步骤

1. 选择\*配置\*>\*网络设置\*>\*流量分类\*。
2. 输入名称和问题描述。
3. 在匹配规则部分中，至少创建一个规则。
  - a. 选择 \* 创建 \*。
  - b. 选择 \* 端点 \*，然后选择为 FabricPool 创建的负载均衡器端点。

您也可以选择 FabricPool 租户帐户或存储分段。

- c. 如果希望此流量策略限制其他端点的流量，请选择 \* 反向匹配 \*。
4. 或者，也可以创建一个或多个限制。



即使没有为流量分类策略设置限制，也会收集指标，以便您了解流量趋势。

- a. 选择 \* 创建 \*。
- b. 选择要限制的流量类型以及要应用的限制。

此示例FabricPool 流量分类列出了可以限制的网络流量类型以及可以选择的值类型。实际策略的流量类型和值将取决于您的特定要求。

## Edit Traffic Classification Policy "FabricPool"

### Policy

Name 

FabricPool

Description (optional)

Limit traffic other than FabricPool

### Matching Rules



Traffic that matches any rule is included in the policy.

	Type	Inverse Match	Match Value
<input checked="" type="radio"/>	Endpoint	<input checked="" type="checkbox"/>	FabricPool (https 10443)

Displaying 1 matching rule.

### Limits (Optional)

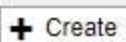
	Type	Value	Units
<input checked="" type="radio"/>	Concurrent Read Requests	50	Concurrent Requests
<input checked="" type="radio"/>	Concurrent Write Requests	15	Concurrent Requests
<input checked="" type="radio"/>	Read Request Rate	100	Requests/Second
<input checked="" type="radio"/>	Write Request Rate	25	Requests/Second
<input checked="" type="radio"/>	Per-Request Bandwidth In	2000000	Bytes/Second
<input checked="" type="radio"/>	Per-Request Bandwidth Out	10000000	Bytes/Second

Displaying 6 limits.

Cancel

Save

5. 创建流量分类策略后，选择该策略，然后选择 \* 指标 \* 以确定该策略是否按预期限制流量。

## Traffic Classification Policies

Traffic classification policies can be used to identify network traffic for metrics reporting and optional traffic limiting.

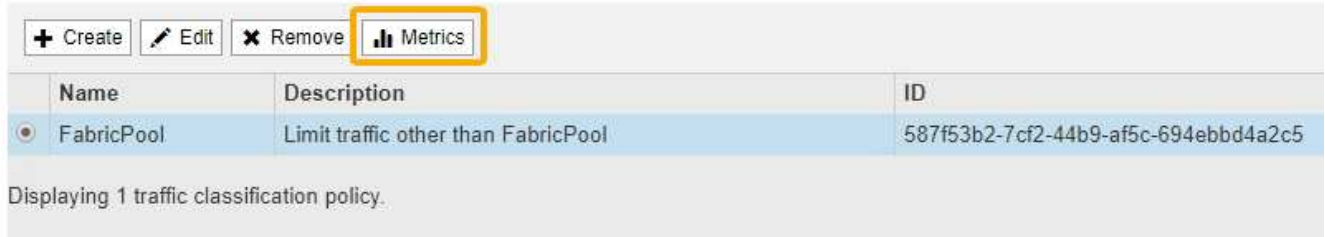

Name	Description	ID
<input checked="" type="radio"/> FabricPool	Limit traffic other than FabricPool	587f53b2-7cf2-44b9-af5c-694ebbd4a2c5

Displaying 1 traffic classification policy.

## StorageGRID 和 FabricPool 的其他最佳实践

在配置要与 FabricPool 结合使用的 StorageGRID 系统时，应避免设置可能影响数据保存方式的全局选项。

### 对象加密

配置 StorageGRID 时、如果其他 StorageGRID 客户端需要数据加密、您可以选择启用全局\*存储对象加密\*设置(配置>\*系统设置\*>\*网格选项\*)。从 FabricPool 分层到 StorageGRID 的数据已加密，因此不需要启用 StorageGRID 设置。客户端加密密钥归 ONTAP 所有。

### 对象压缩

配置 StorageGRID 时、请勿启用全局\*压缩存储的对象\*设置(配置>\*系统设置\*>\*网格选项\*)。已对从 FabricPool 分层到 StorageGRID 的数据进行压缩。启用 \* 压缩存储的对象 \* 不会进一步减小对象的大小。

### 一致性级别

对于 FabricPool 存储分段、建议的存储分段一致性级别为\*读取-后-新-写入\*、这是新存储分段的默认设置。请勿将 FabricPool 分段编辑为使用\*可用\*或任何其他一致性级别。

## FabricPool 分层

如果 StorageGRID 节点使用从 NetApp AFF 系统分配的存储，请确认此卷未启用 FabricPool 分层策略。例如，如果 StorageGRID 节点正在 VMware 主机上运行，请确保为 StorageGRID 节点的数据存储库提供支持的卷未启用 FabricPool 分层策略。对 StorageGRID 节点使用的卷禁用 FabricPool 分层可简化故障排除和存储操作。



切勿使用 FabricPool 将与 StorageGRID 相关的任何数据分层回 StorageGRID 本身。将 StorageGRID 数据分层回 StorageGRID 会增加故障排除和操作复杂性。

## 版权信息

版权所有 © 2024 NetApp, Inc.。保留所有权利。中国印刷。未经版权所有者事先书面许可，本档中受版权保护的任何部分不得以任何形式或通过任何手段（图片、电子或机械方式，包括影印、录音、录像或存储在电子检索系统中）进行复制。

从受版权保护的 NetApp 资料派生的软件受以下许可和免责声明的约束：

本软件由 NetApp 按“原样”提供，不含任何明示或暗示担保，包括但不限于适销性以及针对特定用途的适用性的隐含担保，特此声明不承担任何责任。在任何情况下，对于因使用本软件而以任何方式造成的任何直接性、间接性、偶然性、特殊性、惩罚性或后果性损失（包括但不限于购买替代商品或服务；使用、数据或利润方面的损失；或者业务中断），无论原因如何以及基于何种责任理论，无论出于合同、严格责任或侵权行为（包括疏忽或其他行为），NetApp 均不承担责任，即使已被告知存在上述损失的可能性。

NetApp 保留在不另行通知的情况下随时对本文档所述的任何产品进行更改的权利。除非 NetApp 以书面形式明确同意，否则 NetApp 不承担因使用本文档所述产品而产生的任何责任或义务。使用或购买本产品不表示获得 NetApp 的任何专利权、商标权或任何其他知识产权许可。

本手册中描述的产品可能受一项或多项美国专利、外国专利或正在申请的专利的保护。

有限权利说明：政府使用、复制或公开本文档受 DFARS 252.227-7013（2014 年 2 月）和 FAR 52.227-19（2007 年 12 月）中“技术数据权利 — 非商用”条款第 (b)(3) 条规定的限制条件的约束。

本文档中所含数据与商业产品和/或商业服务（定义见 FAR 2.101）相关，属于 NetApp, Inc. 的专有信息。根据本协议提供的所有 NetApp 技术数据和计算机软件具有商业性质，并完全由私人出资开发。美国政府对这些数据的使用权具有非排他性、全球性、受限且不可撤销的许可，该许可既不可转让，也不可再许可，但仅限在与交付数据所依据的美国政府合同有关且受合同支持的情况下使用。除本文档规定的情形外，未经 NetApp, Inc. 事先书面批准，不得使用、披露、复制、修改、操作或显示这些数据。美国政府对国防部的授权仅限于 DFARS 的第 252.227-7015(b)（2014 年 2 月）条款中明确的权利。

## 商标信息

NetApp、NetApp 标识和 <http://www.netapp.com/TM> 上所列的商标是 NetApp, Inc. 的商标。其他公司和产品名称可能是其各自所有者的商标。