



安装到机柜或机架中 StorageGRID Appliances

NetApp
April 11, 2024

目录

安装到机柜或机架中	1
安装到机柜或机架中(SG100和SG1000)	1
安装到机柜或机架中(SG5700)	2
SG6000	4
安装到机柜或机架中(GF6112)	12

安装到机柜或机架中

安装到机柜或机架中(SG100和SG1000)

您可以在机柜或机架中为设备安装一组滑轨、然后将设备滑入滑轨上。

开始之前

- 您已查看包装盒中的安全通知文档，并了解移动和安装硬件的预防措施。
- 导轨套件随附了相关说明。

步骤

1. 请仔细按照导轨套件的说明在机柜或机架中安装导轨。
2. 在机柜或机架中安装的两个导轨上，展开导轨的可移动部分，直到听到卡嗒声为止。

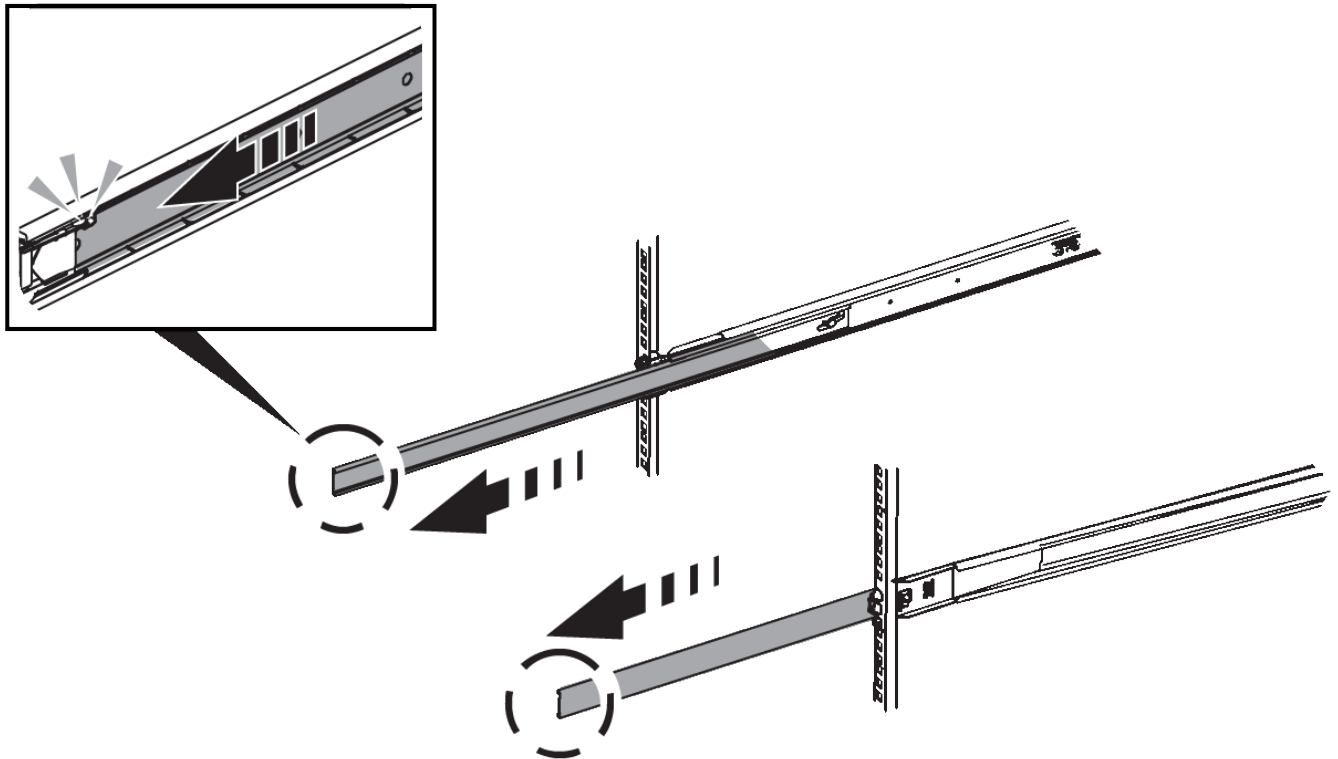

3. 将设备插入导轨。
4. 将设备滑入机柜或机架。

如果无法再移动产品，请拉动机箱两侧的蓝色门锁，将产品滑入最深的位置。

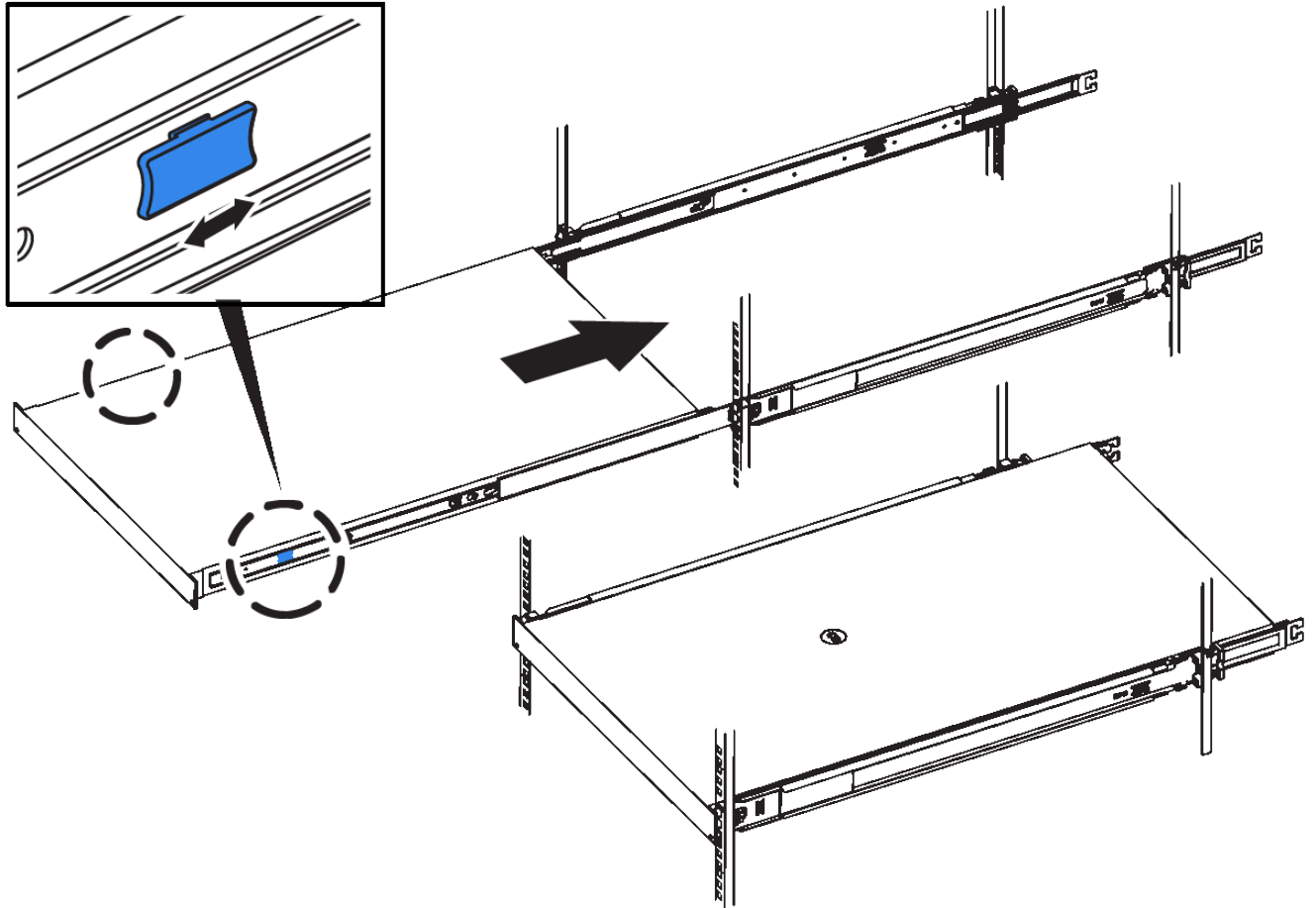

在打开产品电源之前，请勿连接前挡板。

安装到机柜或机架中(SG5700)

您可以在机柜或机架中安装一组导轨、然后将设备滑入导轨上。如果您使用的是 SG5760、请在安装设备后安装驱动器。

开始之前

- 您已查看包装盒中的安全通知文档，并了解移动和安装硬件的预防措施。
- 导轨套件随附了相关说明。

安装SG5712

按照以下步骤将SG5712设备安装到机架或机柜中。



在装满驱动器后，SG5712 的重约为 64 磅（29 千克）。要安全移动 SG5712，需要两个人或一台机械升降机。



从机架，机柜或机架的底部安装硬件，以防止设备发生倾翻。

步骤

1. 按照导轨套件的说明安装导轨。
2. 将产品背面(带有连接器的一端)放在导轨上。
3. 小心地将产品完全滑回机柜或机架中。
4. 按照导轨套件说明将设备固定到机柜或机架上。
5. 将挡板连接到正面。

安装SG5760

请按照以下步骤将SG5760设备和任何扩展架安装到机架或机柜中。



从机架，机柜或机架的底部安装硬件，以防止设备发生倾翻。



SG5760 重约 132 磅（60 千克），未安装驱动器。要安全移动空 SG5760，需要四个人或一台机械升降机。



为避免损坏硬件，如果安装了驱动器，请勿移动 SG5760。移动磁盘架之前，必须先卸下所有驱动器。

步骤

1. 按照导轨套件的说明在机柜或机架中安装导轨。
2. 准备移动设备：
 - a. 拆下外包装箱。
 - b. 向下折叠内箱上的盖板。
 - c. 如果您要用手提起 SG5760，请将四个手柄连接到机箱两侧。

将设备滑入导轨时，请取下这些手柄。

3. 如果您的机柜有方孔、请安装锁紧螺母、以便使用螺钉固定磁盘架的前部和后部。
4. 将产品背面(带有连接器的一端)放在导轨上。
5. 从底部支撑本产品、将其滑入机架或机柜中。

滑入产品时，请使用拇指门锁取下手柄。

6. 通过在每一侧的第一个和第三个孔(从顶部开始倒计时)中插入两颗螺钉，将产品固定到机架正面。
7. 使用支架将产品固定到机架或机柜的背面。
8. 在五个驱动器抽盒中的每个抽盒中安装12个驱动器。

您必须安装全部 60 个驱动器，以确保正常运行。

- a. 戴上 ESD 腕带，然后将驱动器从其包装中取出。
- b. 释放顶部驱动器抽盒上的拉杆，然后使用拉杆将抽盒滑出。
- c. 将驱动器把手提起至垂直位置，并将驱动器上的按钮与抽盒上的缺口对齐。

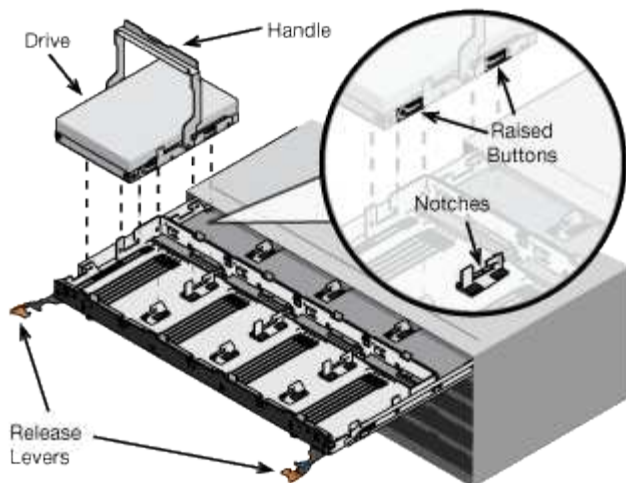

- d. 轻按驱动器顶部，向下旋转驱动器把手，直到驱动器卡入到位。
- e. 安装前 12 个驱动器后，通过推动中间并轻轻合上两个拉杆，将抽盒滑回原位。
- f. 对其他四个抽盒重复上述步骤。

9. 连接前挡板。

SG6000

安装到机柜或机架中(SG6000)

对于SG6060和SGF6024、您可以在机柜或机架中安装导轨、然后将控制器架、所有扩展架和计算控制器滑入导轨上。对于SG6060、请勿在每个磁盘架中安装驱动器、除非安装了这些磁盘架。

型号	安装	以了解相关信息
SG6060	可容纳60个驱动器的控制器架和任何可容纳60个驱动器的扩展架	"安装可容纳60个驱动器的磁盘架"
SG6060	每个磁盘架包含60个驱动器	"安装驱动器"
SGF6024	可容纳24个驱动器的控制器架	"安装包含24个驱动器的磁盘架"
SG6060和SGF6024	SG6000-CN计算控制器	"安装SG6000-CN控制器"

安装包含60个驱动器的磁盘架(SG6060)

您可以在机柜或机架中为E2860控制器架安装一组导轨、然后将控制器架滑入导轨上。如果您要安装 60 个驱动器扩展架，则需要使用相同的操作步骤。

开始之前

- 您已查看包装盒中的安全通知文档，并了解移动和安装硬件的预防措施。

- 导轨套件随附了相关说明。



每个 60 个驱动器架的重量约为 132 磅（60 千克），而未安装驱动器。要安全移动磁盘架，需要四个人或一台机械升降机。



为避免损坏硬件，如果安装了驱动器，请勿移动磁盘架。移动磁盘架之前，必须先卸下所有驱动器。



安装 E2860 控制器架或可选扩展架时，请从机架或机柜的底部到顶部安装硬件，以防止设备发生倾翻。要确保最重的设备位于机柜或机架的底部，请在 E2860 控制器架和扩展架上方安装 SG6000-CN 控制器。



在提交安装之前，请确认设备随附的 0.5 米光缆或您提供的缆线长度足以满足计划的布局要求。

步骤

1. 请仔细按照导轨套件的说明在机柜或机架中安装导轨。

对于方孔机柜、请首先安装提供的固定框架螺母、以便使用螺钉固定磁盘架的前部和后部。

2. 卸下设备的外包装箱。然后，向下折叠内箱上的挡板。
3. 如果您要用手提设备，请将四个手柄连接到机箱两侧。

向上推每个手柄，直到其卡入到位。

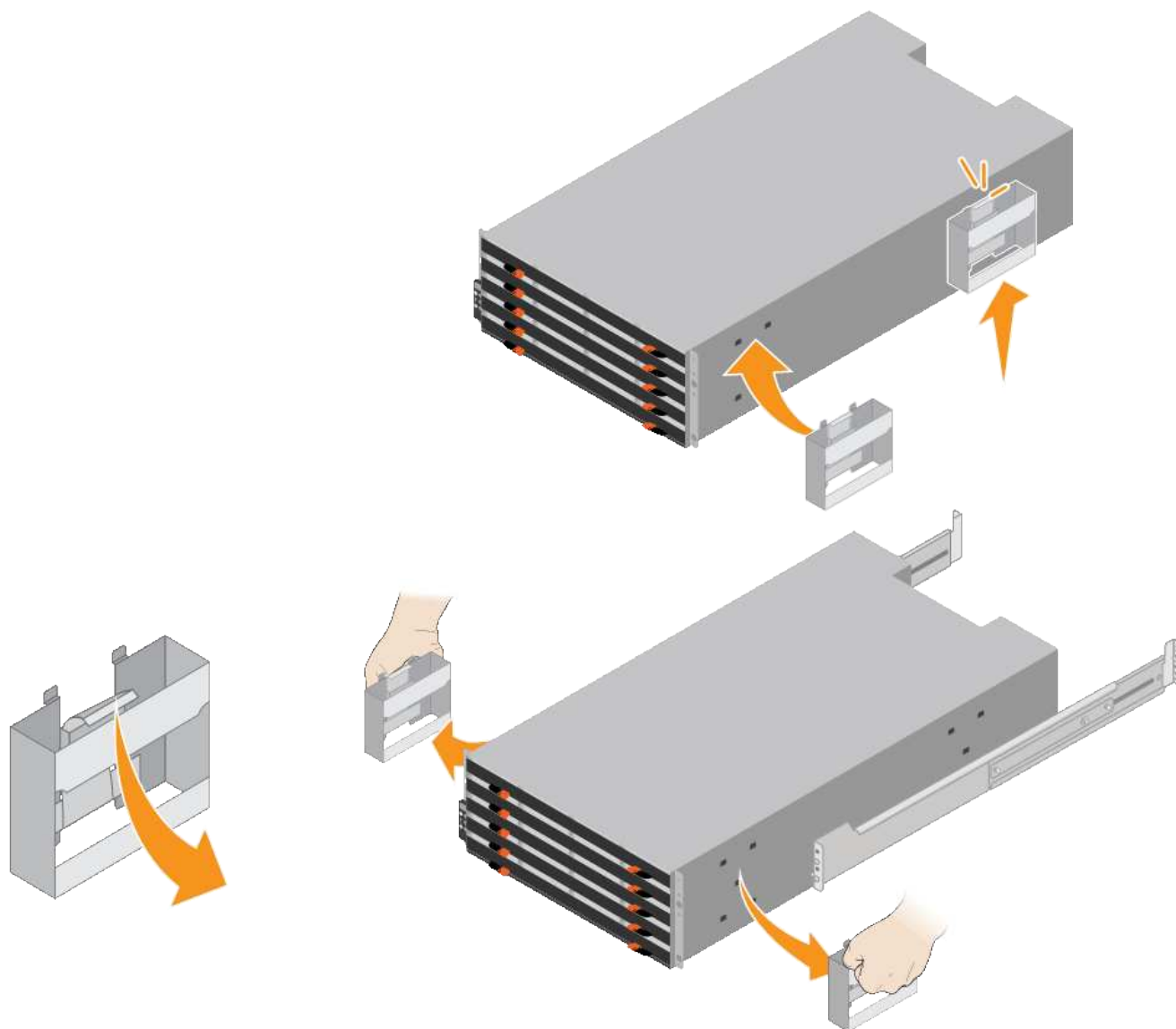

4. 将磁盘架的背面（带有连接器的一端）放在导轨上。
5. 从底部支撑好磁盘架，将其滑入机柜。如果使用的是手柄，请在滑入磁盘架时使用拇指门锁一次分离一个手柄。

要卸下手柄，请向后拉释放门锁，向下推，然后从磁盘架中拉出。

6. 将磁盘架固定到机柜正面。

将螺钉插入两侧磁盘架顶部的第一个和第三个孔中。

7. 将磁盘架固定到机柜后部。

将两个后支架放在磁盘架后上部分的每一侧。将螺钉插入每个支架的第一个和第三个孔中。

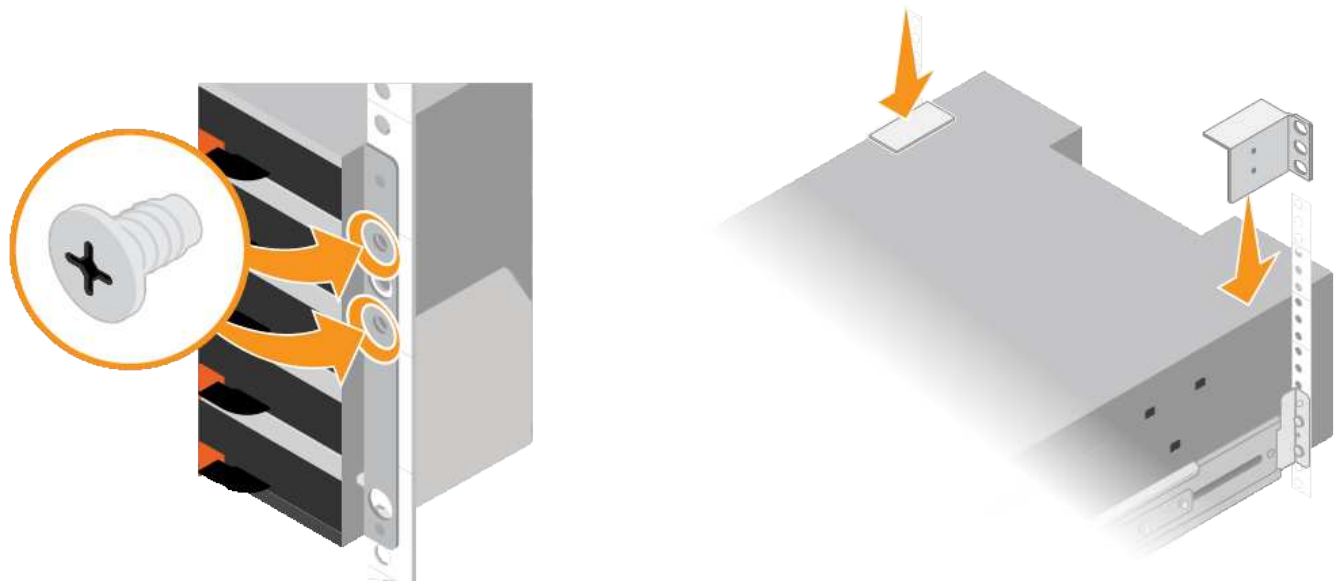

8. 对任何扩展架重复上述步骤。

安装驱动器(SG6060)

将包含60个驱动器的磁盘架安装到机柜或机架中后、将所有60个驱动器安装到该磁盘架中。E2860 控制器架的发货包含两个 SSD 驱动器，您应将其安装在控制器架的顶部抽屉中。每个可选扩展架都包含 60 个 HDD 驱动器，而不包含 SSD 驱动器。

开始之前

您已在机柜或机架中安装 E2860 控制器架或可选扩展架（一个或两个）。



为避免损坏硬件，如果安装了驱动器，请勿移动磁盘架。移动磁盘架之前，必须先卸下所有驱动器。

步骤

1. 将 ESD 腕带的腕带一端绕在腕带上，并将扣具一端固定到金属接地，以防止静电放电。
2. 将驱动器从其包装中取出。
3. 释放顶部驱动器抽盒上的拉杆，然后使用拉杆将抽盒滑出。
4. 找到两个 SSD 驱动器。



扩展架不使用SSD驱动器。

5. 将每个驱动器把手提起至垂直位置。
6. 将两个 SSD 驱动器安装在插槽 0 和 1 中（前两个插槽沿抽盒左侧）。
7. 将每个驱动器轻轻放入其插槽中，然后放低凸起的驱动器把手，直到其卡入到位。

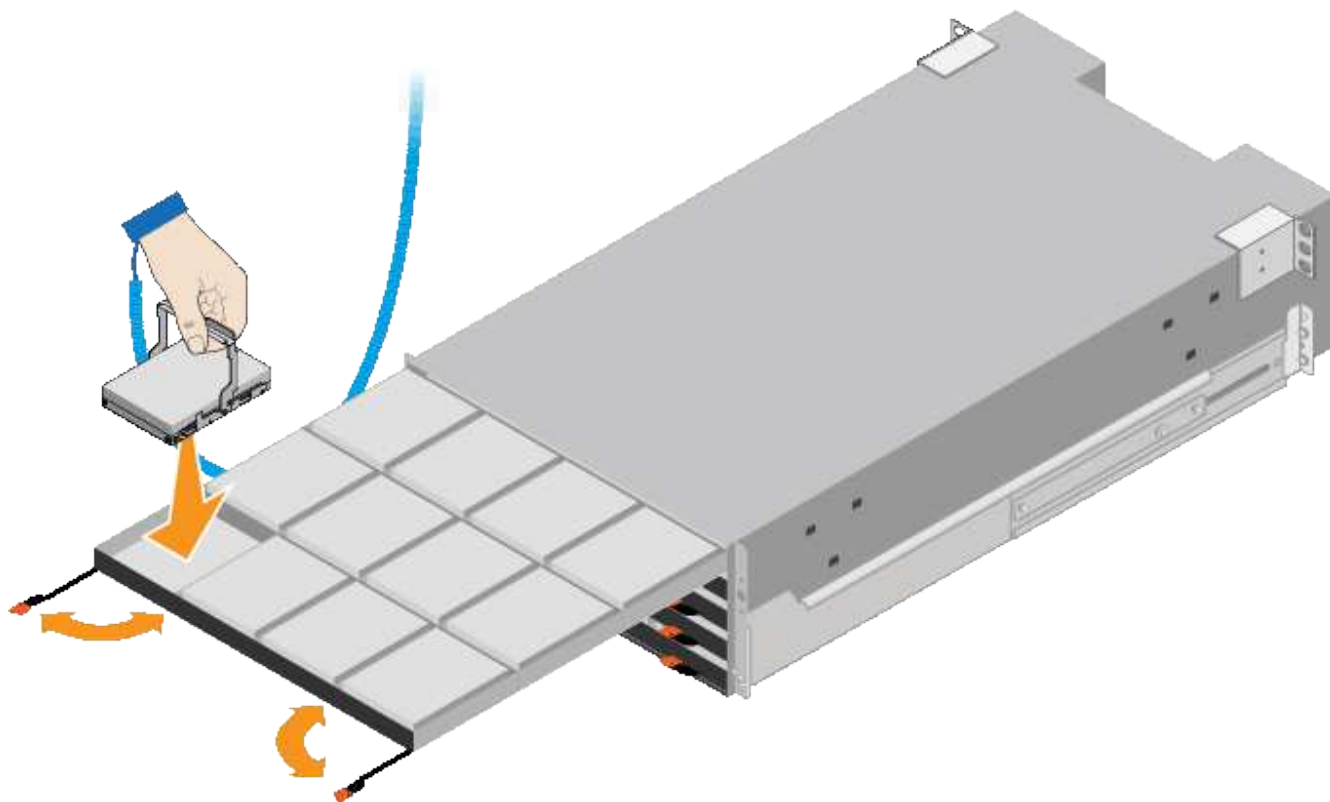

8. 将 10 个 HDD 驱动器安装到顶部抽盒中。
9. 推中间并轻轻合上两个拉杆，将抽盒滑回原位。



如果您感到绑定，请停止推动抽盒。Use the release levers at the front of the drawer to slide the drawer back out.然后，小心地将抽盒重新插入插槽。

10. 重复上述步骤，将 HDD 驱动器安装到其他四个抽盒中。



您必须安装全部 60 个驱动器，以确保正常运行。

11. 将前挡板连接到磁盘架。
12. 如果您有扩展架，请重复上述步骤，在每个扩展架的每个抽盒中安装 12 个 HDD 驱动器。
13. 按照说明将 SG6000-CN 安装到机柜或机架中。

安装包含24个驱动器的磁盘架(GF6024)

您可以在机柜或机架中为EF570控制器架安装一组导轨、然后将阵列滑入导轨上。

开始之前

- 您已查看包装盒中的安全通知文档，并了解移动和安装硬件的预防措施。
- 导轨套件随附了相关说明。

步骤

1. 请仔细按照导轨套件的说明在机柜或机架中安装导轨。

对于方孔机柜、请首先安装提供的固定框架螺母、以便使用螺钉固定磁盘架的前部和后部。

2. 卸下设备的外包装箱。然后，向下折叠内箱上的挡板。
3. 将磁盘架的背面（带有连接器的一端）放在导轨上。



满载的磁盘架重约 52 磅（24 千克）。需要两个人才能安全地移动机箱。

4. 小心地将机箱完全滑入导轨上。



您可能需要调整导轨，以确保机箱一直滑入导轨。



完成机箱安装后、请勿在导轨上放置其他设备。导轨不能承受额外的重量。



如果适用，您可能需要卸下磁盘架端盖或系统挡板，以将机箱固定到机架柱上；如果需要，则需要完成操作后更换端盖或挡板。

5. 通过安装支架（预装在机箱正面的任意一侧），机架或系统机柜上的孔以及导轨正面的孔插入两个 M5 螺钉，将机箱固定到机箱或机架和导轨的正面。

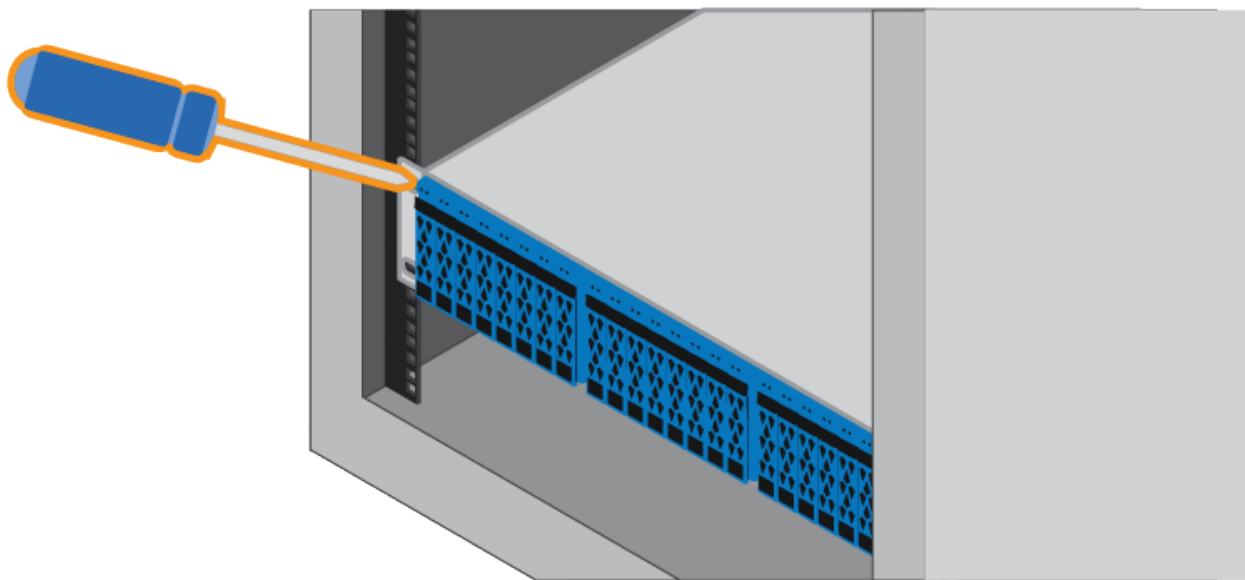

6. 通过将两个 M5 螺钉插入机箱支架和导轨套件支架，将机箱固定到导轨背面。
7. 如果适用，请更换磁盘架端盖或系统挡板。

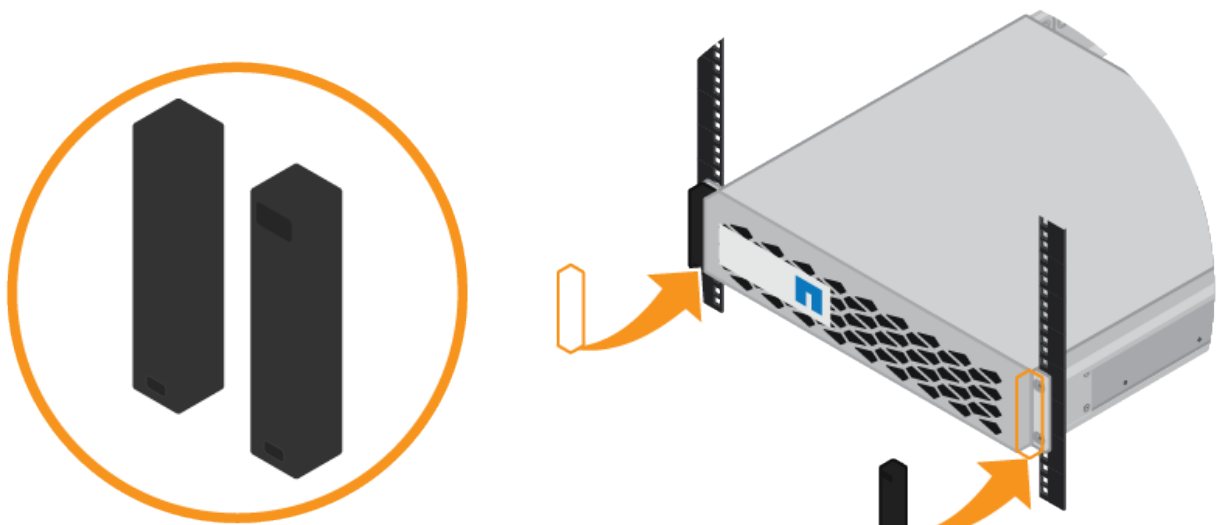

安装SG6000-CN控制器(SG6060和SG6024)

您可以在机柜或机架中为SG6000-CN控制器安装一组导轨、然后将控制器滑入导轨上。

开始之前

- 您已查看包装盒中的安全通知文档，并了解移动和安装硬件的预防措施。
- 导轨套件随附了相关说明。
- 您已安装 E2860 控制器架和驱动器或 EF570 控制器架。

步骤

1. 请仔细按照导轨套件的说明在机柜或机架中安装导轨。
2. 在机柜或机架中安装的两个导轨上，展开导轨的可移动部分，直到听到卡嗒声为止。

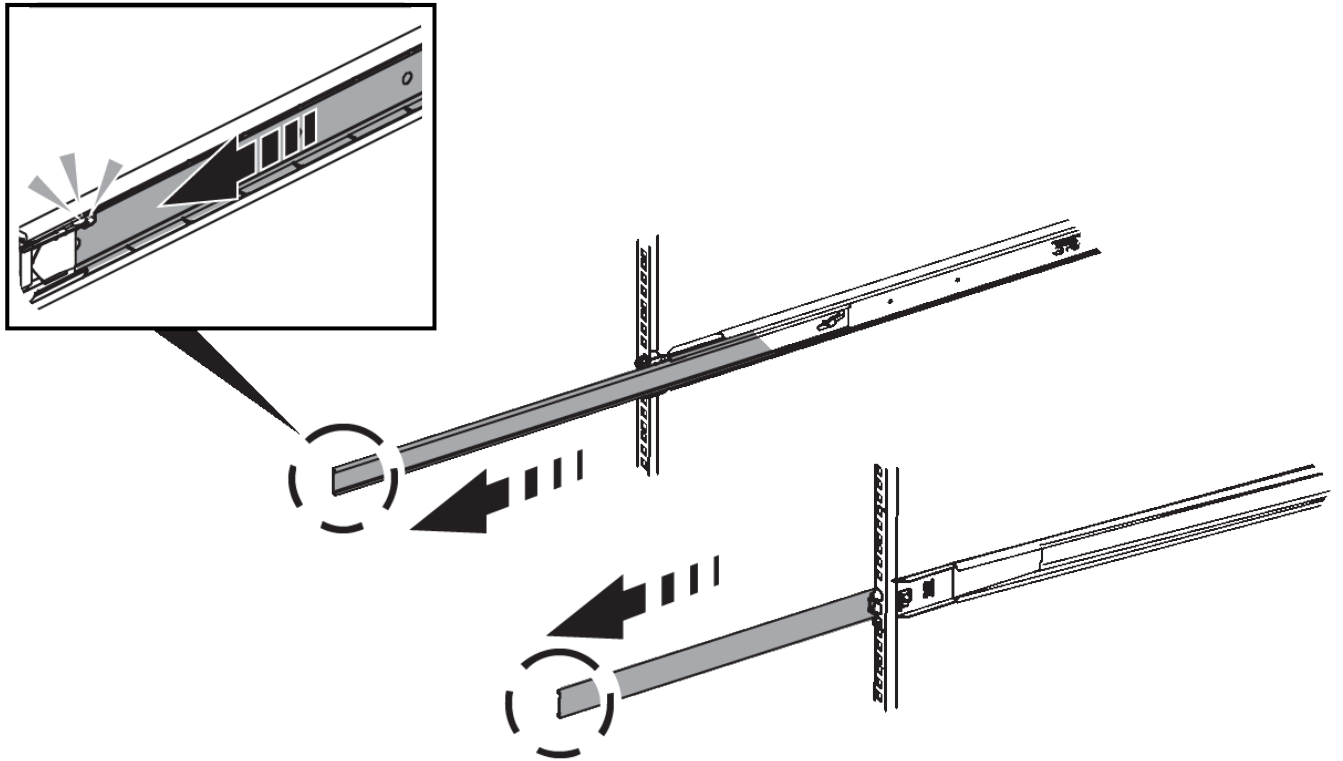

3. 将 SG6000-CN 控制器插入导轨。

4. 将控制器滑入机柜或机架。

如果无法再移动控制器、请拉动机箱两侧的蓝色门锁、将控制器完全滑入。

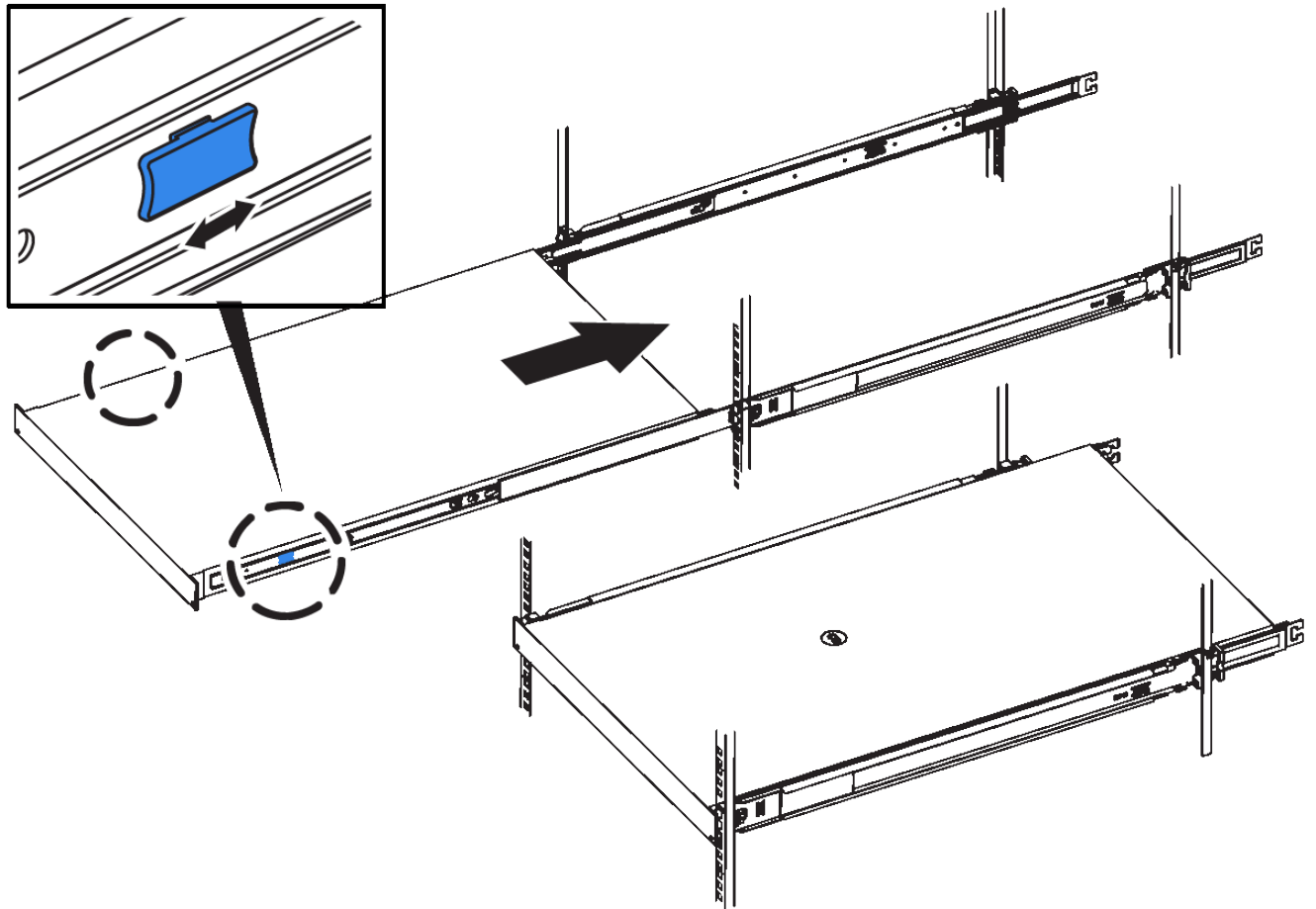

在打开控制器电源之前、请勿连接前挡板。

5. 拧紧控制器前面板上的固定螺钉，将控制器固定在机架中。



安装到机柜或机架中(GF6112)

您可以在机柜或机架中为设备安装一组滑轨、然后将设备滑入滑轨上。

开始之前

- 您已阅读包装盒中的"安全通知"文档、并了解移动和安装硬件的预防措施。
- 导轨套件随附了相关说明。

步骤

1. 请仔细按照导轨套件的说明在机柜或机架中安装导轨。
2. 在机柜或机架中安装的两个导轨上，展开导轨的可移动部分，直到听到卡嗒声为止。

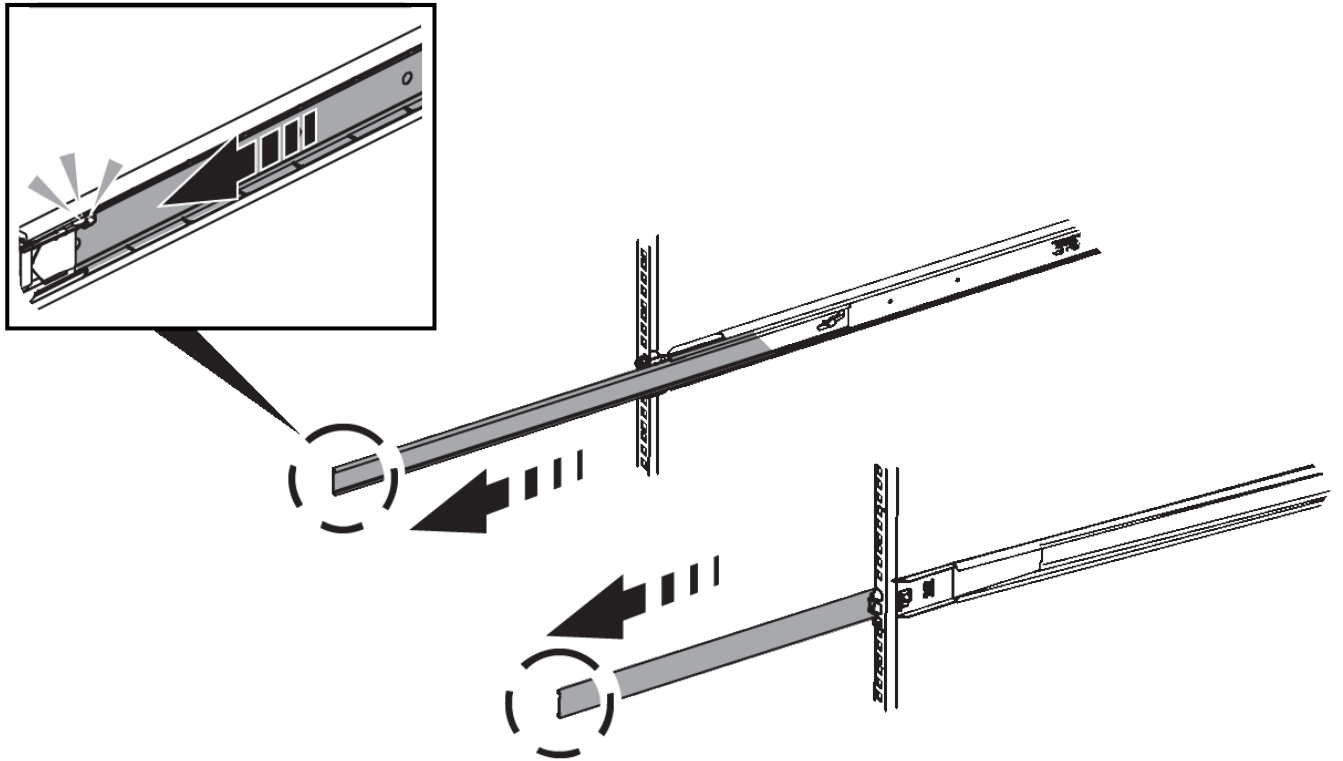

3. 将设备插入导轨。
4. 将设备滑入机柜或机架。

如果无法再移动产品，请拉动机箱两侧的蓝色门锁，将产品滑入最深的位置。

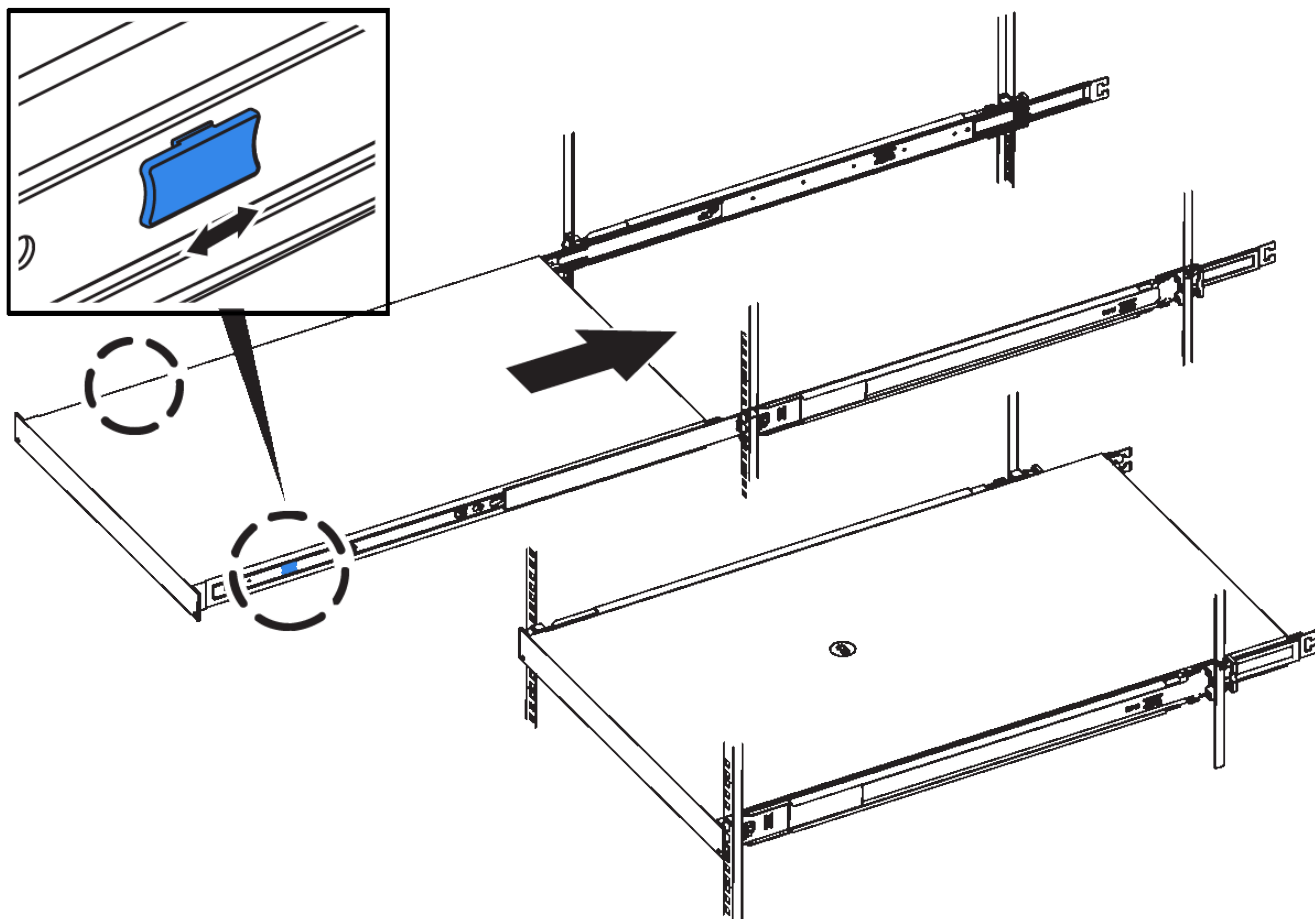

5. 拧紧产品前面板上的固定螺钉，将产品固定在机架中。



在打开产品电源之前，请勿连接前挡板。

版权信息

版权所有 © 2024 NetApp, Inc.。保留所有权利。中国印刷。未经版权所有者事先书面许可，本档中受版权保护的任何部分不得以任何形式或通过任何手段（图片、电子或机械方式，包括影印、录音、录像或存储在电子检索系统中）进行复制。

从受版权保护的 NetApp 资料派生的软件受以下许可和免责声明的约束：

本软件由 NetApp 按“原样”提供，不含任何明示或暗示担保，包括但不限于适销性以及针对特定用途的适用性的隐含担保，特此声明不承担任何责任。在任何情况下，对于因使用本软件而以任何方式造成的任何直接性、间接性、偶然性、特殊性、惩罚性或后果性损失（包括但不限于购买替代商品或服务；使用、数据或利润方面的损失；或者业务中断），无论原因如何以及基于何种责任理论，无论出于合同、严格责任或侵权行为（包括疏忽或其他行为），NetApp 均不承担责任，即使已被告知存在上述损失的可能性。

NetApp 保留在不另行通知的情况下随时对本文档所述的任何产品进行更改的权利。除非 NetApp 以书面形式明确同意，否则 NetApp 不承担因使用本文档所述产品而产生的任何责任或义务。使用或购买本产品不表示获得 NetApp 的任何专利权、商标权或任何其他知识产权许可。

本手册中描述的产品可能受一项或多项美国专利、外国专利或正在申请的专利的保护。

有限权利说明：政府使用、复制或公开本文档受 DFARS 252.227-7013（2014 年 2 月）和 FAR 52.227-19（2007 年 12 月）中“技术数据权利 — 非商用”条款第 (b)(3) 条规定的限制条件的约束。

本文档中所含数据与商业产品和/或商业服务（定义见 FAR 2.101）相关，属于 NetApp, Inc. 的专有信息。根据本协议提供的所有 NetApp 技术数据和计算机软件具有商业性质，并完全由私人出资开发。美国政府对这些数据的使用权具有非排他性、全球性、受限且不可撤销的许可，该许可既不可转让，也不可再许可，但仅限在与交付数据所依据的美国政府合同有关且受合同支持的情况下使用。除本文档规定的情形外，未经 NetApp, Inc. 事先书面批准，不得使用、披露、复制、修改、操作或显示这些数据。美国政府对国防部的授权仅限于 DFARS 的第 252.227-7015(b)（2014 年 2 月）条款中明确的权利。

商标信息

NetApp、NetApp 标识和 <http://www.netapp.com/TM> 上所列的商标是 NetApp, Inc. 的商标。其他公司和产品名称可能是其各自所有者的商标。