



# 維護SG6000應用裝置

## StorageGRID 11.5

NetApp  
April 11, 2024

# 目錄

維護SG6000應用裝置	1
將應用裝置置於維護模式	1
升級SANtricity 儲存控制器上的作業系統	4
使用SANtricity 《支援系統管理程式》升級磁碟機韌體	13
將擴充櫃新增至部署的SG6060	18
開啟和關閉控制器識別LED	24
將控制器定位在資料中心	25
更換儲存控制器	26
更換儲存控制器機櫃中的硬體元件	32
更換選購的60磁碟機擴充櫃中的硬體元件	33
關閉SG6000-CN.控制器	33
啟動SG6000-CN.控制器並驗證作業	36
更換SG6000-CN.控制器	38
更換SG6000-CN.控制器中的電源供應器	40
從機櫃或機架中移除SG6000-CN.控制器	42
將SG6000-CN.控制器重新安裝到機櫃或機架中	43
卸下SG6000-CN.控制器護蓋	44
重新安裝SG6000-CN.控制器護蓋	45
更換SG6000-CN.控制器中的Fibre Channel HBA	46
變更SG6000-CN.控制器的連結組態	50
變更MTU設定	52
檢查DNS伺服器組態	54
在維護模式下監控節點加密	56

# 維護SG6000應用裝置

您可能需要在SG6000應用裝置上執行維護程序。本節中的程序假設應用裝置已部署為StorageGRID 位於整個系統的儲存節點。

## 步驟

- "將應用裝置置於維護模式"
- "升級SANtricity 儲存控制器上的作業系統"
- "使用SANtricity 《支援系統管理程式》升級磁碟機韌體"
- "將擴充櫃新增至部署的SG6060"
- "開啟和關閉控制器識別LED"
- "將控制器定位在資料中心"
- "更換儲存控制器"
- "更換儲存控制器機櫃中的硬體元件"
- "更換選購的60磁碟機擴充櫃中的硬體元件"
- "關閉SG6000-CN.控制器"
- "啟動SG6000-CN-控制器並驗證作業"
- "更換SG6000-CN.控制器"
- "更換SG6000-CN-控制器中的電源供應器"
- "從機櫃或機架中移除SG6000-CN.控制器"
- "將SG6000-CN-控制器重新安裝到機櫃或機架中"
- "卸下SG6000-CN-控制器護蓋"
- "重新安裝SG6000-CN-控制器護蓋"
- "更換SG6000-CN-控制器中的Fibre Channel HBA"
- "變更SG6000-CN-控制器的連結組態"
- "變更MTU設定"
- "檢查DNS伺服器組態"
- "在維護模式下監控節點加密"

## 將應用裝置置於維護模式

您必須先將設備置於維護模式、才能執行特定的維護程序。

### 您需要的產品

- 您必須使用支援的瀏覽器登入Grid Manager。
- 您必須具有維護或根存取權限。如需詳細資訊、請參閱《關於管理StorageGRID 功能的說明》。

### 關於這項工作

將StorageGRID 某個應用程式置於維護模式、可能會使該應用程式無法遠端存取。



維護模式中的某個應用程式密碼和主機金鑰StorageGRID 與設備使用時的密碼和主機金鑰相同。

步驟

1. 從Grid Manager中選取\*節點\*。
2. 從節點頁面的樹狀檢視中、選取應用裝置儲存節點。
3. 選取\*工作\*。

The screenshot shows the Grid Manager interface with the 'Tasks' tab selected. Under the 'Tasks' tab, there are two main sections: 'Reboot' and 'Maintenance Mode'. The 'Reboot' section has a description 'Shuts down and restarts the node.' and a blue 'Reboot' button. The 'Maintenance Mode' section has a description 'Places the appliance's compute controller into maintenance mode.' and a blue 'Maintenance Mode' button. The 'Reboot' button is highlighted with a white border.

4. 選擇\*維護模式\*。

隨即顯示確認對話方塊。

The screenshot shows a confirmation dialog box titled 'Enter Maintenance Mode on SGA-106-15'. It features a yellow background with a warning icon. The text inside reads: 'You must place the appliance's compute controller into maintenance mode to perform certain maintenance procedures on the appliance.' followed by 'Attention: All StorageGRID services on this node will be shut down. Wait a few minutes for the node to reboot into maintenance mode.' and 'If you are ready to start, enter the provisioning passphrase and click OK.' Below this is a text input field labeled 'Provisioning Passphrase'. At the bottom right, there are two buttons: 'Cancel' and 'OK'.

5. 輸入資源配置通關密碼、然後選取\*確定\*。

進度列和一系列訊息StorageGRID、包括「Request sent」（要求已傳送）、「Sting the Sfor」（停止執行）和「rebooting」（重新啟動）、表示裝置正在完成進入維護模式的步驟。

## Reboot

Shuts down and restarts the node.

Reboot

## Maintenance Mode

**Attention:** Your request has been sent, but the appliance might take 10-15 minutes to enter maintenance mode. Do not perform maintenance procedures until this tab indicates maintenance mode is ready, or data could become corrupted.

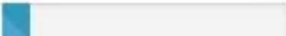
 Request Sent

當應用裝置處於維護模式時、會出現一則確認訊息、列出您可用來存取StorageGRID 《支援應用程式安裝程式的URL》。

## Reboot

Shuts down and restarts the node.

Reboot

## Maintenance Mode

This node is currently in maintenance mode. Navigate to one of the URLs listed below and perform any necessary maintenance procedures.

- <https://172.16.2.106:8443>
- <https://10.224.2.106:8443>
- <https://47.47.2.106:8443>
- <https://169.254.0.1:8443>

When you are done with any required maintenance procedures, you must exit maintenance mode by clicking Reboot Controller from the StorageGRID Appliance Installer.

6. 若要存取StorageGRID 《物件設備安裝程式》、請瀏覽顯示的任何URL。

如有可能、請使用包含設備管理網路連接埠IP位址的URL。



存取 <https://169.254.0.1:8443> 需要直接連線至本機管理連接埠。

7. 從《支援產品安裝程式 (the不支援產品)》：確認產品處於維護模式。StorageGRID

⚠ This node is in maintenance mode. Perform any required maintenance procedures. If you want to exit maintenance mode manually to resume normal operation, go to Advanced > Reboot Controller to [reboot](#) the controller.

- 執行任何必要的維護工作。
- 完成維護工作之後、請結束維護模式並恢復正常節點作業。從「the Some Appliance Installer」StorageGRID 選取「進階>\*重新開機控制器\*」、然後選取「\*重新開機至StorageGRID \*」。

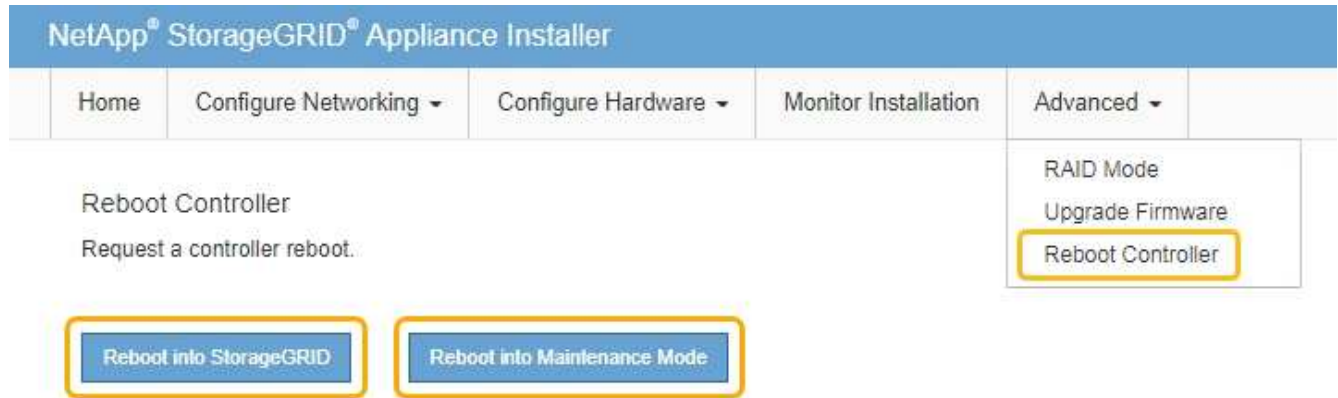

裝置重新開機和重新加入網格可能需要20分鐘的時間。若要確認重新開機已完成、且節點已重新加入網格、請返回Grid Manager。「節點」標籤應顯示正常狀態 ✓ 對於應用裝置節點、表示沒有任何警示處於作用中狀態、且節點已連線至網格。

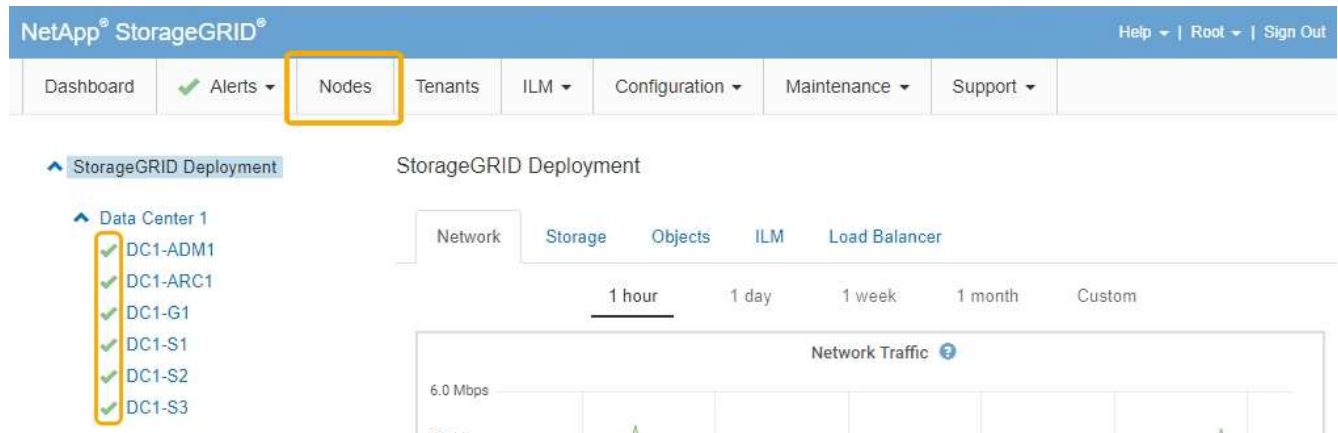

## 升級SANtricity 儲存控制器上的作業系統

為了確保儲存控制器發揮最佳功能、您必須升級SANtricity 至符合StorageGRID 您的不合格產品資格的最新版作業系統維護版本。請參閱NetApp互通性對照表工具IMT (NetApp Interoperability Matrix Tool、簡稱「參考資訊」)、判斷您應該使用哪個版本。如果您需要協助、請聯絡技術支援部門。

根據SANtricity 目前安裝的版本、使用下列其中一個程序：

- 如果儲存控制器使用SANtricity 的是更新版本的作業系統08.42.20.00（11.42）、請使用Grid Manager執行升級。

["使用Grid Manager在SANtricity 儲存控制器上升級作業系統"](#)

- 如果儲存控制器使用SANtricity 的是版本早於08.42.20.00（11.42）的更新版、請使用維護模式來執行升級。

["使用SANtricity 維護模式在儲存控制器上升級作業系統"](#)



升級SANtricity 儲存應用裝置的支援功能時、您必須遵循StorageGRID 本文檔中的說明。如果您使用任何其他指示、您的應用裝置可能無法運作。

相關資訊

["NetApp 互通性對照表工具"](#)

["NetApp下載：SANtricity 支援"](#)

["監控安培；疑難排解"](#)

## 使用Grid Manager在SANtricity 儲存控制器上升級作業系統

對於目前使用SANtricity 不支援更新版本的儲存控制器、您必須使用Grid Manager進行升級。

您需要的產品

- 您已諮詢NetApp互通性對照表工具IMT（NetApp Interoperability Matrix Tool、簡稱「參考資訊」）、確認SANtricity 您用於升級的作業系統版本與您的應用裝置相容。
- 您必須具有維護權限。
- 您必須使用支援的瀏覽器登入Grid Manager。
- 您必須擁有資源配置通關密碼。
- 您必須能夠存取NetApp的SANtricity 《關於不支援的作業系統的下載頁面》。

關於這項工作

您必須先完成更新程序、才能執行其他軟體更新StorageGRID（更新版的資訊、更新版或修補程式）SANtricity。如果您在StorageGRID 完成更新程序之前嘗試啟動修補程式或更新版的功能、SANtricity 您會被重新導向SANtricity 到「更新版更新版」頁面。

在所有適用的節點上成功套用完更新版的作業系統之前、此程序將不會完成SANtricity。在SANtricity 每個節點上載入該作業系統可能需要30分鐘以上、並可能需要90分鐘才能重新啟動每StorageGRID 個效益儲存應用裝置。



下列步驟僅適用於使用Grid Manager執行升級的情況。當控制器使用SANtricity 的是版本早於08.42.20.00（11.42）的作業系統時、SG6000系列應用裝置中的儲存控制器無法使用Grid Manager進行升級。



此程序會自動將NVSRAM升級 至SANtricity 與更新版有關的最新版本。您不需要套用個別NVSRAM升級 檔案。

## 步驟

1. 從服務型筆記型電腦、從SANtricity 下列網址下載全新的支援版作業系統軟體檔案NetApp 支援網站：

請務必為SANtricity 應用裝置中的儲存控制器選擇正確的作業系統版本。SG6060使用E2800控制器、SGF6024使用EF570控制器。

### "NetApp下載：SANtricity 支援"

2. 使用支援的瀏覽器登入Grid Manager。
3. 選擇\*維護\*。然後在功能表的「System（系統）」區段中、選取「\* Software Update（\*軟體更新）」。

此時會出現「軟體更新」頁面。

#### Software Update

You can upgrade StorageGRID software, apply a hotfix, or upgrade the SANtricity OS software on StorageGRID storage appliances.

- To perform a major version upgrade of StorageGRID, see the [instructions for upgrading StorageGRID](#), and then select **StorageGRID Upgrade**.
- To apply a hotfix to all nodes in your system, see "Hotfix procedure" in the [recovery and maintenance instructions](#), and then select **StorageGRID Hotfix**.
- To upgrade SANtricity OS software on a storage controller, see "Upgrading SANtricity OS Software on the storage controllers" in the installation and maintenance instructions for your storage appliance, and then select **SANtricity OS**.

[SG6000 appliance installation and maintenance](#)

[SG5700 appliance installation and maintenance](#)

[SG5600 appliance installation and maintenance](#)



4. 按一下\* SANtricity 《作業系統》\*。

畫面上會出現「支援作業系統」頁面SANtricity。



## SANtricity OS

You can use this page to upgrade the SANtricity OS software on storage controllers in a storage appliance. Before installing the new software, confirm the storage controllers are Nominal (**Nodes > appliance node > Hardware**) and ready for an upgrade. A health check is automatically performed as part of the upgrade process and valid NVSRAM is automatically installed based on the appliance type and new software version. The software upgrade can take up to 30 minutes per appliance. When the upgrade is complete, the node will be automatically rebooted to activate the SANtricity OS on the storage controllers. If you have multiple types of appliances, repeat this procedure to install the appropriate OS software for each type.

### SANtricity OS Upgrade File

---

SANtricity OS Upgrade File



Browse

### Passphrase

---

Provisioning Passphrase



Start

5. 選取您從 NetApp 支援網站下載的 SANtricity 作業系統升級檔案。
  - a. 按一下\*瀏覽\*。
  - b. 找出並選取檔案。
  - c. 按一下「開啟」。

檔案已上傳並驗證。驗證程序完成後、檔案名稱會顯示在詳細資料欄位中。



請勿變更檔案名稱、因為它是驗證程序的一部分。

## SANtricity OS

You can use this page to upgrade the SANtricity OS software on storage controllers in a storage appliance. Before installing the new software, confirm the storage controllers are Nominal (**Nodes > appliance node > Hardware**) and ready for an upgrade. A health check is automatically performed as part of the upgrade process and valid NVSRAM is automatically installed based on the appliance type and new software version. The software upgrade can take up to 30 minutes per appliance. When the upgrade is complete, the node will be automatically rebooted to activate the SANtricity OS on the storage controllers. If you have multiple types of appliances, repeat this procedure to install the appropriate OS software for each type.

### SANtricity OS Upgrade File

SANtricity OS Upgrade File

Browse

✓ RC\_20480001\_v03\_v10\_040\_2701.dlp

Details



RC\_20480001\_v03\_v10\_040\_2701.dlp

### Passphrase

Provisioning Passphrase



Start

## 6. 輸入資源配置通關密碼。

- Start\* (開始\*) 按鈕已啟用。

## SANtricity OS

You can use this page to upgrade the SANtricity OS software on storage controllers in a storage appliance. Before installing the new software, confirm the storage controllers are Nominal (**Nodes > appliance node > Hardware**) and ready for an upgrade. A health check is automatically performed as part of the upgrade process and valid NVSRAM is automatically installed based on the appliance type and new software version. The software upgrade can take up to 30 minutes per appliance. When the upgrade is complete, the node will be automatically rebooted to activate the SANtricity OS on the storage controllers. If you have multiple types of appliances, repeat this procedure to install the appropriate OS software for each type.

### SANtricity OS Upgrade File

SANtricity OS Upgrade File

Browse

✓ RC\_20480001\_v03\_v10\_040\_2701.dlp

Details



RC\_20480001\_v03\_v10\_040\_2701.dlp

### Passphrase

Provisioning Passphrase



Start

## 7. 按一下\* Start\*。

此時會出現一個警告方塊、指出當重新啟動升級的節點上的服務時、瀏覽器的連線可能會暫時中斷。

**Warning**

**Nodes can disconnect and services might be affected**

The node will be automatically rebooted at the end of upgrade and services will be affected. Are you sure you want to start the SANtricity OS upgrade?

8. 按一下「確定」、將SANtricity 作業系統升級檔案登入主管理節點。

當作業系統升級開始時SANtricity：

a. 執行健全狀況檢查。此程序會檢查沒有節點的狀態是否為「Needs Attention（需要注意）」。



如果報告了任何錯誤、請解決這些錯誤、然後再按一下「\* Start\*（開始\*）」。

b. 畫面會出現「更新作業系統」進度表。SANtricity此表顯示網格中的所有儲存節點、以及每個節點的目前升級階段。



下表顯示所有儲存節點、包括軟體型儲存節點。您必須核准所有儲存節點的升級、即使SANtricity 升級版不影響軟體型儲存節點。針對軟體型儲存節點傳回的升級訊息為「SANtricity 不適用於此節點的作業系統升級」。

#### SANtricity OS Upgrade Progress

Storage Nodes - 0 out of 4 completed

Search

Site	Name	Progress	Stage	Details	Action
RTP Lab 1	DT-10-224-1-181-S1		Waiting for you to approve		<input type="button" value="Approve"/>
RTP Lab 1	DT-10-224-1-182-S2		Waiting for you to approve		<input type="button" value="Approve"/>
RTP Lab 1	DT-10-224-1-183-S3		Waiting for you to approve		<input type="button" value="Approve"/>
RTP Lab 1	NetApp-SGA-Lab2-002-024		Waiting for you to approve		<input type="button" value="Approve"/>

9. 或者、您也可以根據\*站台\*、名稱、進度、階段\*或\*詳細資料、以遞增或遞減順序排序節點清單。或者、在\*搜尋\*方塊中輸入詞彙、以搜尋特定節點。

您可以使用區段右下角的左右箭頭捲動節點清單。

10. 核准已準備好新增至升級佇列的網格節點。相同類型的核准節點一次升級一個。



除非SANtricity 您確定節點已準備好停止並重新開機、否則請勿核准應用裝置儲存節點的更新版。SANtricity 當節點上核准升級版作業系統時、該節點上的服務將會停止。之後、當節點升級時、會重新啟動應用裝置節點。這些作業可能會造成與節點通訊的用戶端服務中斷。

。按一下「全部核准」按鈕之一、將所有儲存節點新增SANtricity 至「支援作業系統」升級佇列。



如果節點升級順序很重要、請一次核准一個節點或節點群組、並等到每個節點上的升級完成後、再核准下一個節點。

。按下一或多個\*核准\*按鈕、將一個或多個節點新增SANtricity 至「支援作業系統」升級佇列。



您可能會延遲將SANtricity 某個版本的作業系統升級至節點、但SANtricity 除非您核准SANtricity 所有列出的儲存節點上的更新版、否則無法完成該版本的作業系統升級程序。

按一下\* Approve \*之後、升級程序會決定是否可以升級節點。如果節點可以升級、則會將其新增至升級佇列。+

對於某些節點、所選的升級檔案並非刻意套用、您可以在不升級這些特定節點的情況下完成升級程序。對於刻意未升級的節點、此程序會在「詳細資料」欄位中顯示完成階段、並顯示下列其中一則訊息：

- 儲存節點已升級。
- 不適用於此節點的作業系統升級SANtricity 。
- 作業系統檔案與此節點不相容SANtricity 。

「SANtricity 不適用於此節點的作業系統升級」訊息表示節點沒有StorageGRID 可由支援此功能的儲存控制器。非應用裝置儲存節點將會顯示此訊息。您無需SANtricity 升級顯示此訊息的節點、即可完成更新作業系統的程序。+出現「SANtricity '不盡 相同的作業系統檔案與此節點不相容」訊息、表示節點需要SANtricity 的是不同於程序嘗試安裝的作業系統檔案。完成目前SANtricity 的更新版作業系統之後、請下載SANtricity 適用於該節點的更新版作業系統、然後重複執行升級程序。

11. 如果您需要從SANtricity 「支援作業系統」升級佇列中移除節點或所有節點、請按一下「移除」或「全部移除」。

如範例所示、當階段超出佇列時、「移除」按鈕會隱藏、您無法再將節點移除SANtricity 到「支援服務」升級程序中。

Storage Nodes - 1 out of 9 completed

Approve All Remove All

Search

Site	Name	Progress	Stage	Details	Action
Raleigh	RAL-S1-101-196		Queued		Remove
Raleigh	RAL-S2-101-197		Complete		
Raleigh	RAL-S3-101-198		Queued		Remove
Sunnyvale	SVL-S1-101-199		Queued		Remove
Sunnyvale	SVL-S2-101-93		Waiting for you to approve		Approve
Sunnyvale	SVL-S3-101-94		Waiting for you to approve		Approve
Vancouver	VTC-S1-101-193		Waiting for you to approve		Approve
Vancouver	VTC-S2-101-194		Waiting for you to approve		Approve
Vancouver	VTC-S3-101-195		Waiting for you to approve		Approve

12. 請稍候SANtricity、將更新版套用至每個核准的網格節點。



如果SANtricity 任何節點在套用更新版的過程中顯示錯誤階段、表示該節點的升級失敗。設備可能需要置於維護模式、才能從故障中恢復。請先聯絡技術支援人員再繼續。

如果節點上的韌體太舊、無法使用Grid Manager進行升級、節點會顯示錯誤階段、並顯示詳細資料：「您必須使用維護模式來升級SANtricity 此節點上的作業系統。請參閱設備的安裝與維護說明。升級之後、您可以使用此公用程式進行後續升級。」若要解決此錯誤、請執行下列步驟：

- 在SANtricity 顯示錯誤階段的節點上、使用維護模式來升級支援的作業系統。
- 使用Grid Manager重新啟動並完成SANtricity 還原OS升級。

當所有核准節點上的更新均完成時、將會關閉「更新作業系統」進度表、並會出現綠色橫幅、顯示完成更新作業系統的日期和時間。SANtricity SANtricity SANtricity

SANtricity OS upgrade completed at 2020-04-07 13:26:02 EDT

SANtricity OS Upgrade File

SANtricity OS Upgrade File

Passphrase

Provisioning Passphrase

13. 對於需要不同SANtricity 的更新檔的任何節點、請重複此升級程序。



對於狀態為「Needs Attention (需要注意)」的任何節點、請使用維護模式來執行升級。

相關資訊

"NetApp 互通性對照表工具"

"使用SANtricity 維護模式在儲存控制器上升級作業系統"

## 使用SANtricity 維護模式在儲存控制器上升級作業系統

若儲存控制器目前使用SANtricity 的是08.42.20.00 (11.42) 之前版本的作業系統、您必須使用維護模式程序來套用升級。

您需要的產品

- 您已諮詢NetApp互通性對照表工具IMT (NetApp Interoperability Matrix Tool、簡稱「參考資訊」)、確認SANtricity 您用於升級的作業系統版本與您的應用裝置相容。
- 如果StorageGRID 該產品是在StorageGRID 一個不支援的系統中執行、則SG6000-CN-控制器已進入維護模式。



維護模式會中斷與儲存控制器的連線。

"將應用裝置置於維護模式"

關於這項工作

請勿在SANtricity E系列控制器的StorageGRID 多個支援環境中、一次升級一個以上的應用環境。



視StorageGRID 部署模式和ILM原則而定、一次升級多個不適用的應用裝置可能會導致資料無法使用。

步驟

1. 從服務型筆記型電腦存取SANtricity 「NetApp系統管理程式」並登入。
2. 將全新SANtricity 的SKETOS軟體檔案和NVSRAM/檔案下載到管理用戶端。



NVSRAM/SRAM/SRAM/VRAM/VRAM/VRAM/VRA StorageGRID請勿使用標準的NVSRAM 下載。

3. 請遵循\_升級SANtricity 支援資訊指南或SANtricity 《支援支援支援服務》中的說明、升級韌體和NVSRAM.



立即啟動升級檔案。請勿延後啟動。

4. 升級作業完成後、請重新啟動節點。從「the Sof the Sof the Some Installer」選取「進階>\*重新開機控制器\*」StorageGRID、然後選取下列其中一個選項：
  - 選取\*重新開機至StorageGRID SESW\*、以重新啟動控制器、並使節點重新加入網格。如果您已在維護模式下完成工作、並準備好讓節點恢復正常作業、請選取此選項。
  - 選取\*重新開機進入維護模式\*、以重新啟動控制器、使節點保持維護模式。如果在重新加入網格之前需要在節點上執行其他維護作業、請選取此選項。

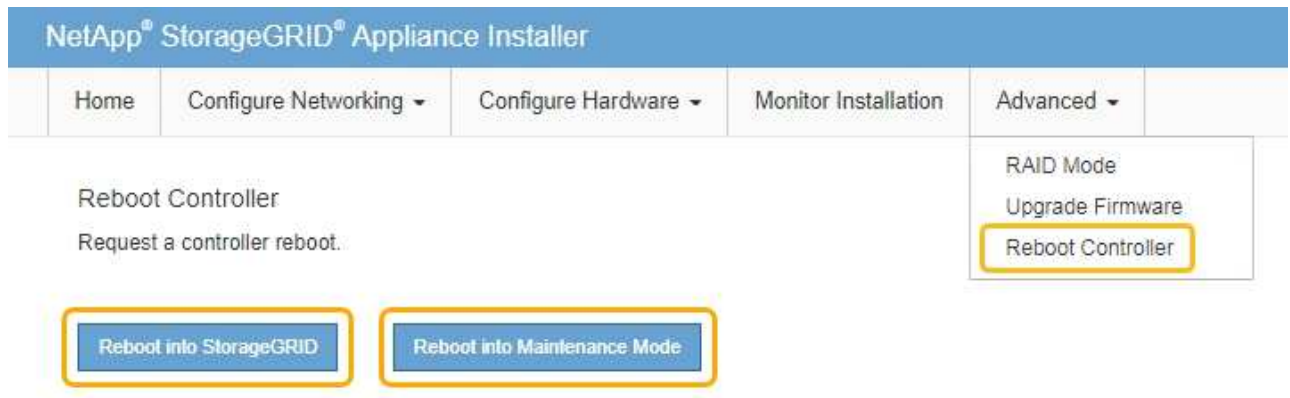

裝置重新開機和重新加入網格可能需要20分鐘的時間。若要確認重新開機已完成、且節點已重新加入網格、請返回Grid Manager。「節點」標籤應顯示正常狀態 ✓ 對於應用裝置節點、表示沒有任何警示處於作用中狀態、且節點已連線至網格。

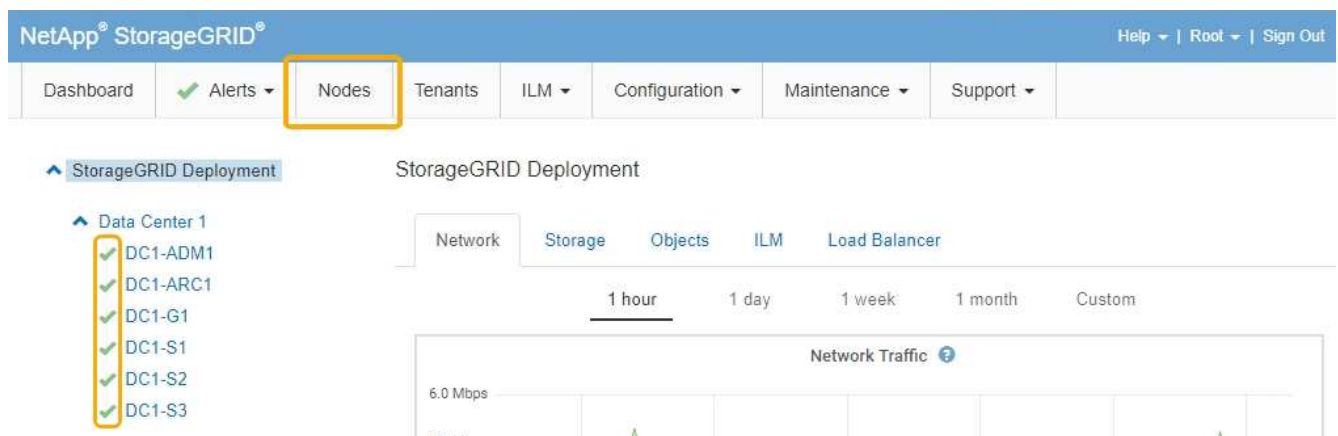

#### 相關資訊

["NetApp 互通性對照表工具"](#)

["使用Grid Manager在SANtricity 儲存控制器上升級作業系統"](#)

## 使用SANtricity 《支援系統管理程式》升級磁碟機韌體

您可以升級磁碟機韌體、以確保擁有所有最新的功能和錯誤修復。

#### 您需要的產品

- 儲存應用裝置的狀態為「最佳」。
- 所有磁碟機均處於最佳狀態。
- 您安裝的是與您的版本相同的最新SANtricity 版的更新版《系統管理程式StorageGRID》。
- 您已將StorageGRID 該產品置於維護模式。

["將應用裝置置於維護模式"](#)



維護模式會中斷與儲存控制器的連線、停止所有I/O活動、並將所有磁碟機置於離線狀態。



請勿一StorageGRID 次在多個不只一個的支援設備上升級磁碟機韌體。視部署模式和ILM原則而定、否則可能導致資料無法使用。

## 步驟

1. 使用SANtricity 下列其中一種方法來存取《系統管理程式》：

- 使用StorageGRID 《Suse安裝程式》、然後選取\*進階\*>\* SANtricity 《系統管理員\*》
- 使用Grid Manager並選擇\*節點\*> **appliance Storage Node**>\* SANtricity 《系統管理程式》\*



如果這些選項無法使用、或SANtricity 未顯示「支援系統管理程式」登入頁面、SANtricity 請瀏覽至儲存控制器IP：+以存取「支援系統管理程式」

**[https://Storage\\_Controller\\_IP](https://Storage_Controller_IP)**

2. 如SANtricity 有需要、請輸入「系統管理員」管理員使用者名稱和密碼。

3. 驗證儲存應用裝置中目前安裝的磁碟機韌體版本：

- a. 從「系統管理程式」中選取\*支援\*>\*升級中心\* SANtricity 。
- b. 在「磁碟機韌體升級」下、選取\*「開始升級\*」。

升級磁碟機韌體會顯示目前安裝的磁碟機韌體檔案。

c. 請注意「目前磁碟機韌體」欄中的目前磁碟機韌體版本和磁碟機識別碼。

Upgrade Drive Firmware

1 Select Upgrade Files | 2 Select Drives

Review your current drive firmware and select upgrade files below...

[What do I need to know before upgrading drive firmware?](#)

Current Drive Firmware	Associated Drives
MS02, KPM51VUG800G	<a href="#">View drives</a>

Total rows: 1 |

Select up to four drive firmware files: [Browse...](#)

在此範例中：



- 磁碟機韌體版本為\* MS02\*。
- 磁碟機識別碼為\* KPM51VUG800G\*。

選取「Associated Drives（相關磁碟機）」欄中的「View drives\*（檢視磁碟機\*）」、以顯示這些磁碟機安裝在儲存設備中的位置。

a. 關閉升級磁碟機韌體視窗。

4. 下載並準備可用的磁碟機韌體升級：

- a. 在「磁碟機韌體升級」下、選取「\* NetApp支援\*」。
- b. 在NetApp支援網站上、選取\* Downloads（下載）索引標籤、然後選取\* E系列磁碟機韌體\*。

隨即顯示E系列磁碟韌體頁面。

c. 搜尋儲存設備中安裝的每個\*磁碟機識別碼\*、並確認每個磁碟機識別碼都有最新的韌體版本。

- 如果韌體版本不是連結、則此磁碟機識別碼具有最新的韌體版本。
- 如果列出一個磁碟機識別碼的一個或多個磁碟機零件編號、則這些磁碟機可以進行韌體升級。您可以選取任何連結來下載韌體檔案。

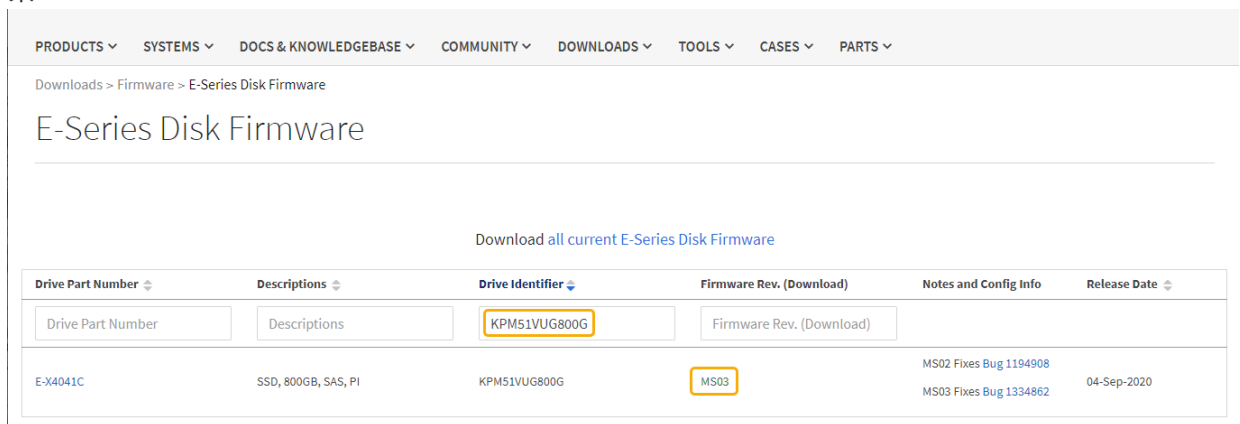

d. 如果列出較新的韌體版本、請選取韌體版本中的連結（下載）欄下載 .zip 包含韌體檔案的歸檔。

e. 從Support網站擷取（解壓縮）您下載的磁碟機韌體歸檔檔案。

5. 安裝磁碟機韌體升級：

a. 在「驅動器韌體升級」下的「系統管理程式」中、選取「開始升級」SANtricity。

b. 選取\*瀏覽\*、然後選取您從Support網站下載的新磁碟機韌體檔案。

磁碟機韌體檔案的檔案名稱類似於+ D\_HUC101212CSS600\_30602291\_MS01\_2800\_0002.dlp。

您最多可以選取四個磁碟機韌體檔案、一次一個。如果多個磁碟機韌體檔案與同一個磁碟機相容、您會收到檔案衝突錯誤。決定要用於升級的磁碟機韌體檔案、然後移除另一個。

c. 選擇\*下一步\*。

\*選取磁碟機\*會列出您可以使用所選韌體檔案進行升級的磁碟機。

僅顯示相容的磁碟機。

所選的磁碟機韌體會顯示在\*建議的韌體\*中。如果您必須變更此韌體、請選取\*上一步\*。

d. 選擇\*離線（平行）\*升級。

您可以使用離線升級方法、因為應用裝置處於維護模式、所有磁碟機和所有磁碟區的I/O活動都會停止。

e. 在表格的第一欄中、選取您要升級的磁碟機。

最佳實務做法是將同一機型的所有磁碟機升級至相同的韌體版本。

f. 選擇\* Start\*（開始\*）、然後確認您要執行升級。

如果您需要停止升級、請選取\*停止\*。目前正在進行的任何韌體下載均已完成。任何尚未開始的韌體下載都會取消。



停止磁碟機韌體升級可能會導致資料遺失或磁碟機無法使用。

g. （選用）若要查看已升級項目的清單、請選取\*儲存記錄\*。

記錄檔會以名稱儲存在瀏覽器的下載資料夾中 latest-upgrade-log-timestamp.txt。

如果在升級程序期間發生下列任何錯誤、請採取適當的建議行動。

▪ 指派磁碟機失敗

故障的原因之一可能是磁碟機沒有適當的簽名。確定受影響的磁碟機是授權的磁碟機。如需詳細資訊、請聯絡技術支援部門。

更換磁碟機時、請確定更換磁碟機的容量等於或大於您要更換的故障磁碟機。

您可以在儲存陣列接收I/O時更換故障磁碟機

◦ 檢查儲存陣列

- 確定已將IP位址指派給每個控制器。
- 確保連接至控制器的所有纜線均未損壞。
- 確定所有纜線都已緊密連接。

◦ 整合式熱備援磁碟機

您必須先修正此錯誤狀況、才能升級韌體。

◦ \*不完整的Volume Groups \*

如果一個或多個Volume群組或磁碟集區不完整、您必須先修正此錯誤狀況、才能升級韌體。

◦ 目前在任何磁碟區群組上執行的獨佔作業（背景媒體/同位元檢查除外）

如果正在進行一或多個專屬作業、則必須先完成作業、才能升級韌體。使用System Manager來監控作業進度。

◦ 遺失磁碟區

您必須先修正遺失的磁碟區狀況、才能升級韌體。

- 任一控制器的狀態不是**Optimal**（最佳）

其中一個儲存陣列控制器需要注意。必須先修正此狀況、才能升級韌體。

- 控制器物件圖表之間的儲存分割資訊不相符

驗證控制器上的資料時發生錯誤。請聯絡技術支援部門以解決此問題。

- \* SPM驗證資料庫控制器檢查失敗\*

控制器上發生儲存分割區對應資料庫錯誤。請聯絡技術支援部門以解決此問題。

- 組態資料庫驗證（如果儲存陣列的控制器版本支援）

控制器上發生組態資料庫錯誤。請聯絡技術支援部門以解決此問題。

- \* MEL相關檢查\*

請聯絡技術支援部門以解決此問題。

- 過去7天內報告了超過**10**個的「轉譯資訊」或「關鍵**MEL**」事件

請聯絡技術支援部門以解決此問題。

- 過去7天內報告超過**2**頁**2C**重大**MEL**事件

請聯絡技術支援部門以解決此問題。

- 過去7天內報告超過**2**個降級磁碟機通道嚴重**MEL**事件

請聯絡技術支援部門以解決此問題。

- 過去7天內有**4**個以上的重要**MEL**項目

請聯絡技術支援部門以解決此問題。

6. 升級作業完成後、請重新啟動應用裝置。從「the Sof the Sof the Some Installer」選取「進階>\*重新開機控制器\*」StorageGRID、然後選取下列其中一個選項：

- 選取\*重新開機至StorageGRID SESW\*、以重新啟動控制器、並使節點重新加入網格。如果您已在維護模式下完成工作、並準備好讓節點恢復正常作業、請選取此選項。

- 選取\*重新開機進入維護模式\*、以重新啟動控制器、使節點保持維護模式。如果在重新加入網格之前需要在節點上執行其他維護作業、請選取此選項。

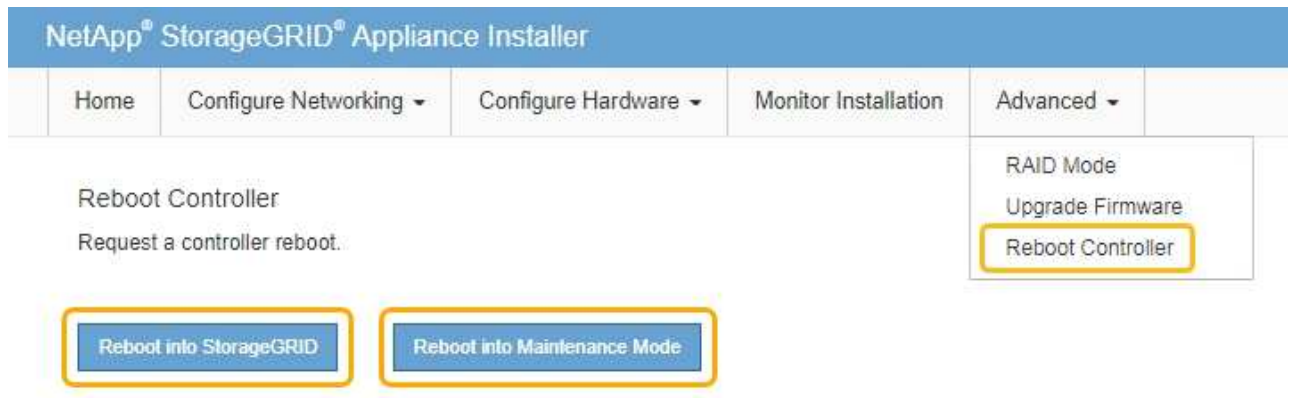

裝置重新開機和重新加入網格可能需要20分鐘的時間。若要確認重新開機已完成、且節點已重新加入網格、請返回Grid Manager。「節點」標籤應顯示正常狀態 ✓ 對於應用裝置節點、表示沒有任何警示處於作用中狀態、且節點已連線至網格。

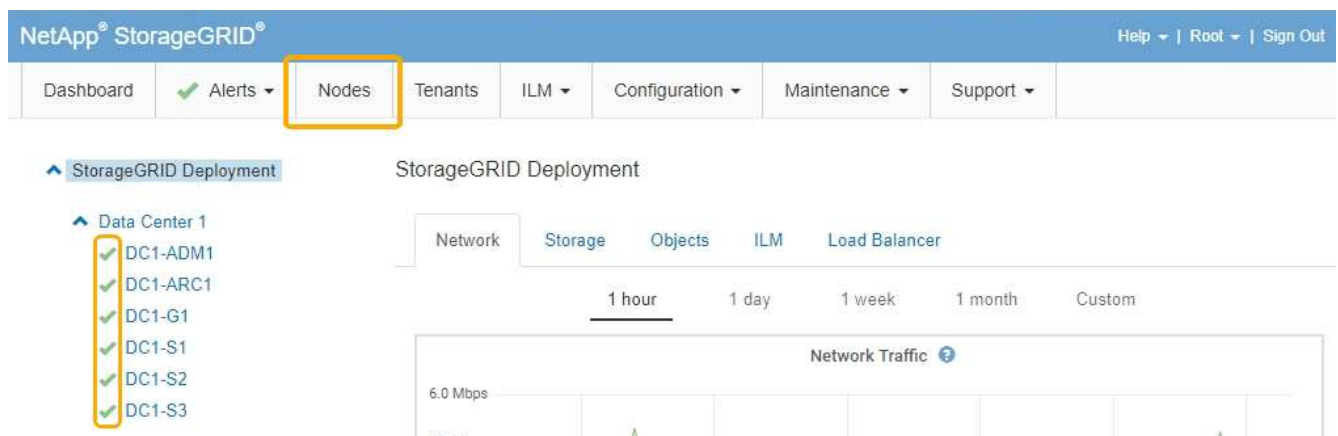

相關資訊

["升級SANtricity 儲存控制器上的作業系統"](#)

## 將擴充櫃新增至部署的SG6060

若要增加儲存容量、您可以將一或兩個擴充櫃新增至部署StorageGRID 在整個系統中的SG6060。

您需要的產品

- 您必須擁有資源配置通關密碼。
- 您必須執行StorageGRID 的是才能執行更新版本的版本。
- 每個擴充櫃都有擴充櫃和兩條SAS纜線。
- 您已將儲存設備實際放置在資料中心新增擴充櫃的位置。

["將控制器定位在資料中心"](#)

關於這項工作

若要新增擴充櫃、請執行下列高階步驟：

- 在機櫃或機架中安裝硬體。
- 將SG6060置於維護模式。
- 將擴充櫃連接至E2860控制器機櫃或其他擴充櫃。
- 使用StorageGRID 《不再使用的應用程式安裝程式》開始擴充
- 請等待新的磁碟區完成設定。

完成一或兩個擴充磁碟櫃的程序、每個應用裝置節點所需的時間應少於一小時。為將停機時間減至最低、下列步驟會指示您在將SG6060置於維護模式之前、先安裝新的擴充櫃和磁碟機。每個應用裝置節點的其餘步驟約需20至30分鐘。

#### 步驟

1. 請依照指示將60個磁碟機櫃安裝到機櫃或機架中。

"SG6060：將60個磁碟機櫃安裝到機櫃或機架中"

2. 請依照指示安裝磁碟機。

"SG6060：安裝磁碟機"

3. 在Grid Manager中、將SG6000-CN-控制器置於維護模式。

"將應用裝置置於維護模式"

4. 如圖所示、將每個擴充櫃連接至E2860控制器機櫃。

此圖顯示兩個擴充櫃。如果您只有一個、請將IOM A連接至控制器A、然後將IOM B連接至控制器B

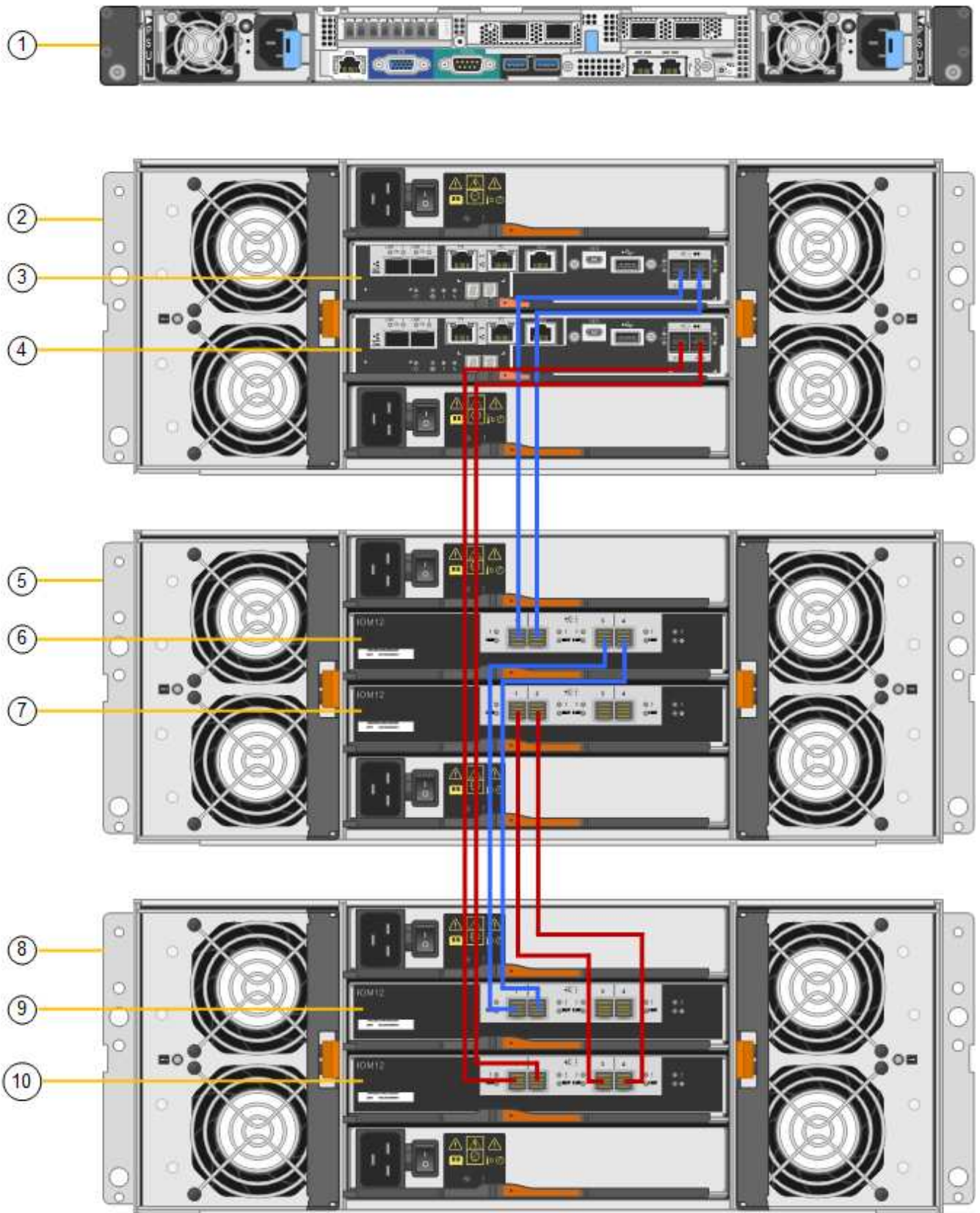

	説明
1.	SG6000-CN

	說明
2.	E2860控制器機櫃
3.	控制器A
4.	控制器B
5.	擴充櫃1.
6.	用於擴充櫃1的IOM A
7.	用於擴充櫃1的IOM B
8.	擴充櫃2.
9.	用於擴充櫃2的IOM A
10.	用於擴充櫃2的IOM B

5. 連接電源線、為擴充櫃供電。

- a. 將電源線分別連接至每個擴充櫃中的兩個電源供應器單元。
- b. 將每個擴充櫃中的兩條電源線連接至機櫃或機架中的兩個不同PDU。
- c. 開啟每個擴充櫃的兩個電源開關。
  - 請勿在開機過程中關閉電源開關。
  - 擴充櫃中的風扇在初次啟動時可能會非常大聲。開機期間的大聲雜訊是正常現象。

6. 監控StorageGRID 《不再使用的應用程式》安裝程式的首頁。

大約五分鐘後、擴充櫃就會完成開機、並由系統偵測到。首頁會顯示偵測到的新擴充磁碟櫃數目、並啟用「開始擴充」按鈕。

螢幕擷取畫面會根據現有或新擴充櫃的數量、顯示可能出現在首頁上的訊息範例、如下所示：

- 頁面頂端圈起的橫幅會指出偵測到的擴充櫃總數。
  - 橫幅會指出擴充櫃的總數、無論是設定和部署磁碟櫃、或是新的和未設定的磁碟櫃。
  - 如果未偵測到擴充櫃、則不會顯示橫幅。
- 頁面底部的圓圈訊息表示擴充功能已準備好開始。
  - 此訊息會指出StorageGRID 正在偵測的新擴充機櫃數目。「附加」表示偵測到磁碟櫃。「Unconfigured (未設定)」表示機櫃是新的、但尚未使用StorageGRID NetApp應用裝置安裝程式進行設定。



此訊息不包含已部署的擴充櫃。頁面頂端橫幅中的計數會包含這些項目。

- 如果未偵測到新的擴充磁碟櫃、則不會顯示此訊息。

The expansion is ready to be started. Make sure this page accurately indicates the number of new storage shelves you are trying to add, then click Start Expansion.

The storage system contains 2 expansion shelves.

**This Node**

Node type: Storage

Node name: NetApp-SGA

Cancel Save

**Primary Admin Node connection**

Enable Admin Node discovery

Primary Admin Node IP: 172.16.4.71

Connection state: Connection to 172.16.4.71 ready

Cancel Save

**Installation**

Current state: Ready to start configuration of 1 attached but unconfigured expansion shelf.

Start Expansion

7. 如有必要、請解決首頁訊息中所述的任何問題。

例如、使用SANtricity NetApp System Manager解決任何儲存硬體問題。

8. 確認主頁上顯示的擴充櫃數量與您要新增的擴充櫃數量相符。



如果未偵測到新的擴充磁碟櫃、請確認它們已正確連接纜線並已開啟電源。

9. 按一下「開始擴充」以設定擴充櫃、並使其可供物件儲存使用。

10. 監控擴充櫃組態的進度。

進度列會顯示在網頁上、如同在初始安裝期間一樣。

#### Monitor Expansion

1. Configure storage		Running
Step	Progress	Status
Connect to storage controller	<div style="width: 100%; height: 10px; background-color: green;"></div>	Complete
Clear existing configuration	<div style="width: 100%; height: 10px; background-color: green;"></div>	Skipped
Configure volumes	<div style="width: 30%; height: 10px; background-color: blue;"></div>	Creating volume StorageGRID-obj-22
Configure caching	<div style="width: 0%; height: 10px; background-color: gray;"></div>	Pending
Configure host settings	<div style="width: 0%; height: 10px; background-color: gray;"></div>	Pending

2. Complete storage expansion		Pending
-------------------------------	--	---------



組態完成後、應用裝置會自動重新開機、以結束維護模式並重新加入網格。此程序最多可能需要20分鐘。



如果應用裝置未重新加入網格、請前往StorageGRID「The」(英文)《The》(英文)《The》(英文)《The》(英文)《The》(英文)《The》(英文)《The》(英文)。

重新開機完成後、「工作」索引標籤會顯示如下螢幕快照：

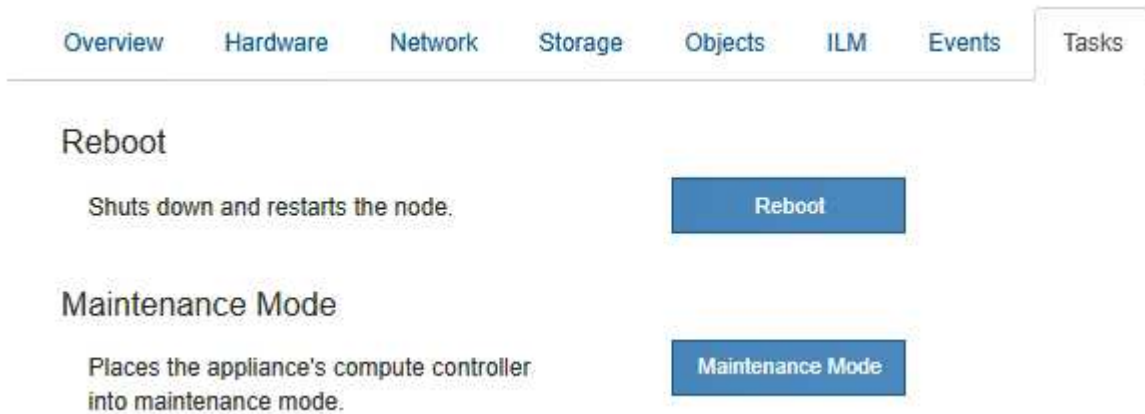

11. 確認應用裝置儲存節點和新擴充櫃的狀態。

a. 在Grid Manager中、選取\*節點\*、然後確認應用裝置儲存節點具有綠色勾號圖示。

綠色勾號圖示表示沒有警示處於作用中狀態、且節點已連線至網格。如需節點圖示的說明、請參閱監控StorageGRID 和疑難排解功能的說明。

b. 選取「儲存設備」索引標籤、確認您新增的每個擴充櫃的「物件儲存設備」表格中都會顯示16個新的物件存放區。

c. 驗證每個新擴充櫃的機櫃狀態是否為「名目」、以及「已設定」的組態狀態。

Storage Shelves												
Shelf Chassis Serial Number	Shelf ID	Shelf Status	IOM Status	Power Supply Status	Drawer Status	Fan Status	Drive Slots	Data Drives	Data Drive Size	Cache Drives	Cache Drive Size	Configuration Status
721924500063	99	Nominal	N/A	Nominal	Nominal	Nominal	60	58	9.80 TB	2	800.17 GB	Configured (in use)
721929500038	0	Nominal	Nominal	Nominal	Nominal	Nominal	60	60	9.80 TB	0	0 bytes	Configured (in use)
721929500039	1	Nominal	Nominal	Nominal	Nominal	Nominal	60	60	9.80 TB	0	0 bytes	Configured (in use)

#### 相關資訊

["打開包裝箱 \(SG6000\) "](#)

["SG6060：將60個磁碟機櫃安裝到機櫃或機架中"](#)

["SG6060：安裝磁碟機"](#)

["監控安培；疑難排解"](#)

# 開啟和關閉控制器識別LED

控制器正面和背面的藍色識別LED可開啟、以協助在資料中心找到應用裝置。

您需要的產品

您必須擁有要識別的控制器BMC IP位址。

步驟

1. 存取控制器BMC介面。
2. 選擇\*伺服器識別\*。
3. 選擇\*開啟\*、然後選取\*執行動作\*。

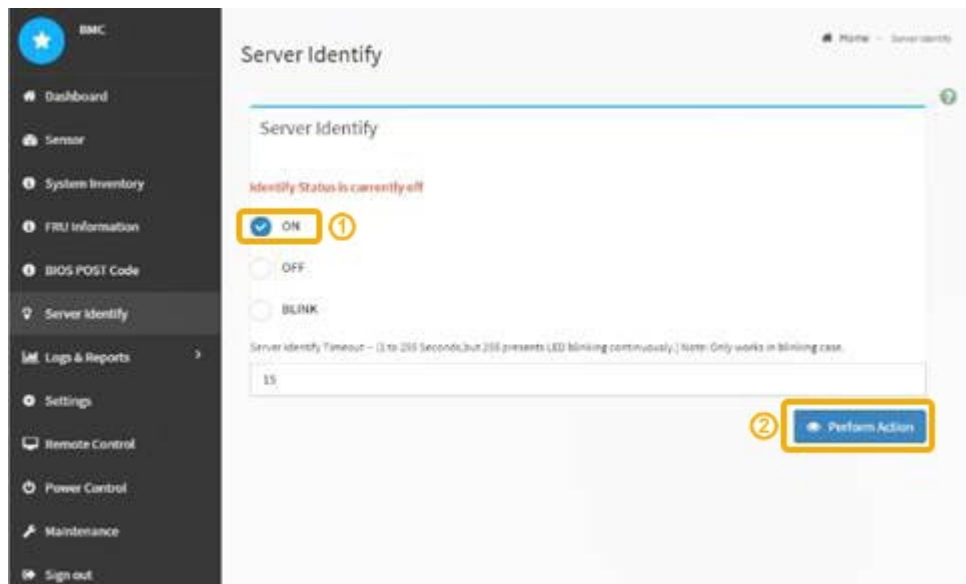

結果

控制器正面（如圖所示）和背面的藍色識別LED燈會亮起。



如果控制器上安裝了擋板、可能很難看到正面的識別LED。

完成後

若要關閉控制器識別LED：

- 按下控制器前面板上的識別LED開關。
- 從控制器BMC介面中選取\*伺服器識別\*、選取\*關\*、然後選取\*執行動作\*。

控制器正面和背面的藍色識別LED會熄滅。



相關資訊

["驗證要更換的光纖通道HBA"](#)

["將控制器定位在資料中心"](#)

["存取BMC介面"](#)

## 將控制器定位在資料中心

找到控制器、以便執行硬體維護或升級。

您需要的產品

- 您已確定需要維護的控制器。
- (選用) 若要協助找出資料中心中的控制器、請開啟藍色識別LED。

["開啟和關閉控制器識別LED"](#)

步驟

1. 在資料中心尋找需要維護的控制器。
  - 在控制器正面或背面尋找亮起的藍色識別LED。
  - 前面的識別LED位於控制器前擋板後面、可能很難看出是否安裝了擋板。



- 檢查附加在每個控制器正面的標記、以取得相符的零件編號。
- 2. 如果安裝了控制器前擋板、請將其卸下、以存取前面板控制項和指示燈。
- 3. 選用：如果您使用藍色識別LED來尋找控制器、請將其關閉。
  - 按下控制器前面板上的識別LED開關。
  - 使用控制器BMC介面。

["開啟和關閉控制器識別LED"](#)

#### 相關資訊

["移除Fibre Channel HBA"](#)

["從機櫃或機架中移除SG6000-CN.控制器"](#)

["關閉SG6000-CN.控制器"](#)

## 更換儲存控制器

如果E2800控制器或EF570控制器無法正常運作或故障、您可能需要更換它。

#### 您需要的產品

- 您的更換控制器的零件編號與您要更換的控制器相同。
- 您可以使用標籤來識別連接至控制器的每條纜線。
- 您有一個ESD腕帶、或是已採取其他防靜電預防措施。
- 您有1號十字螺絲起子。
- 您有E系列的指示說明、可以在雙工組態中更換控制器。



請僅在有指示或需要更多詳細資料以執行特定步驟時、才參閱E系列說明。請勿仰賴E系列的指示來更換StorageGRID 產品中的控制器、因為這些程序並不相同。

- 您已將儲存設備實際放置在資料中心中、以便更換控制器。

["將控制器定位在資料中心"](#)



標籤	標籤	說明
1.	MAC位址	管理連接埠1（「P1」）的MAC位址。如果您使用DHCP取得原始控制器的IP位址、則需要此位址才能連線至新的控制器。
2.	FRU零件編號	FRU零件編號。此編號必須符合目前安裝之控制器的更換零件編號。

### 3. 準備移除控制器。

您可以使用SANtricity「系統管理程式」來執行這些步驟。如需更多詳細資料、請參閱E系列更換儲存控制器的說明。

- a. 確認故障控制器的更換零件編號與更換控制器的FRU零件編號相同。

當控制器發生故障且需要更換時、替換零件編號會顯示在Recovery Guru的「Details（詳細資料）」區域中。如果您需要手動尋找此號碼、可以在控制器的\*基礎\*索引標籤上查看。



\*資料存取可能遺失：\*如果兩個零件編號不同、請勿嘗試執行此程序。

- a. 備份組態資料庫。

如果移除控制器時發生問題、您可以使用儲存的檔案來還原組態。

- b. 收集應用裝置的支援資料。



在更換元件之前和之後收集支援資料、可確保您可以傳送一組完整的記錄給技術支援部門、以免更換無法解決問題。

- c. 讓您計畫要更換的控制器離線。

### 4. 從應用裝置中取出控制器：

- a. 放置於防靜電腕帶上或採取其他防靜電預防措施。
- b. 標示纜線、然後拔下纜線和SFP。



為避免效能降低、請勿扭轉、摺疊、夾緊或踏上纜線。

- c. 擠壓CAM握把上的栓鎖直到釋放為止、然後打開右側的CAM握把、即可從產品中釋放控制器。
- d. 使用兩隻手和CAM握把、將控制器滑出產品。



請務必用兩隻手支撐控制器的重量。

- e. 將控制器放在無靜電的平面上、可拆式外蓋朝上。
- f. 按下按鈕並滑下蓋板、以卸下蓋板。

### 5. 從故障控制器中取出電池、並將其安裝至更換的控制器：

- a. 確認控制器內部的綠色LED（電池與DIMM之間）已關閉。

如果此綠色LED亮起、表示控制器仍在使用電池電力。您必須等到LED熄滅後、才能移除任何元件。



項目	說明
	內部快取作用中LED
	電池

- b. 找到電池的藍色釋放栓鎖。
- c. 向下推動釋放栓鎖、將電池從控制器中取出。

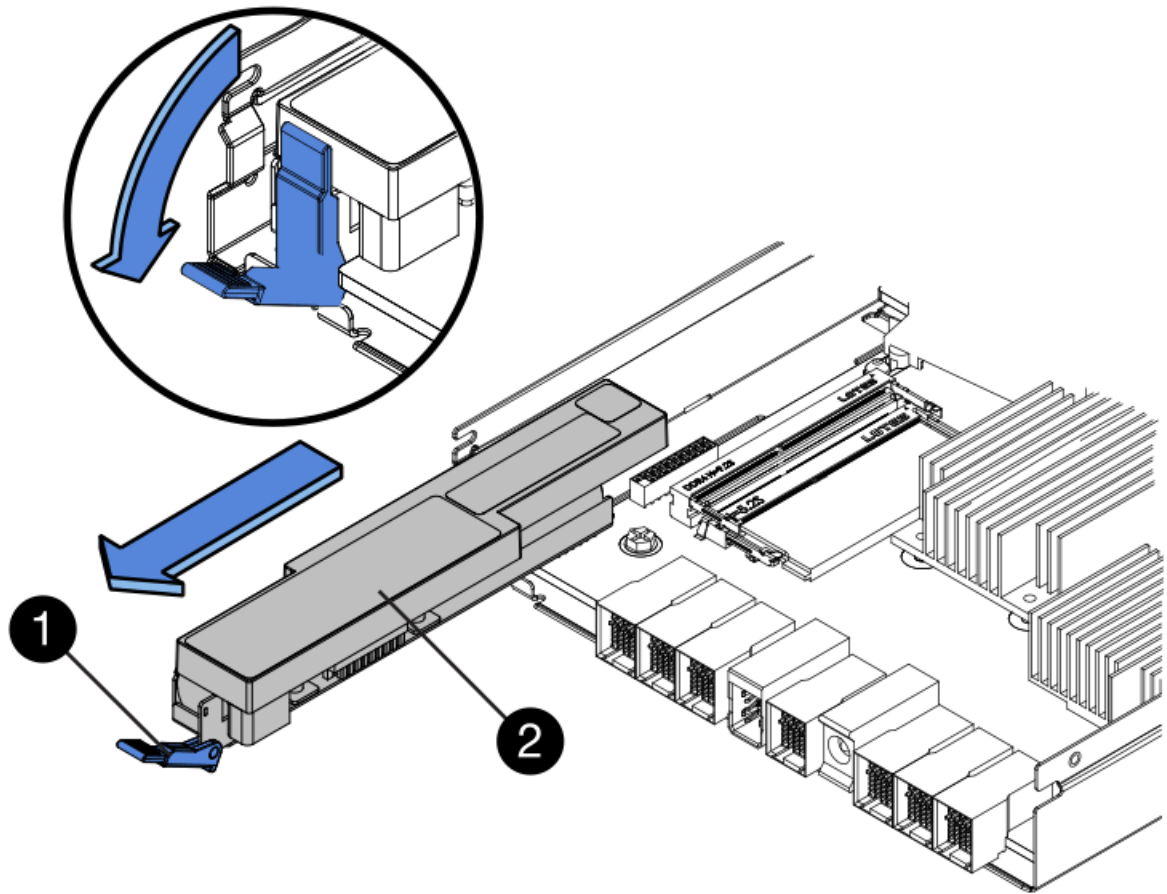

項目	說明
	電池釋放栓鎖
	電池

- d. 提起電池、將其滑出控制器。
- e. 從更換的控制器上取下護蓋。
- f. 調整更換控制器的方向、使電池插槽朝向您。
- g. 以稍微向下的角度將電池插入控制器。

您必須將電池正面的金屬法蘭插入控制器底部的插槽、然後將電池頂端滑入控制器左側的小型定位插銷下方。

- h. 向上移動電池栓鎖以固定電池。

當栓鎖卡入定位時、栓鎖底部會掛入機箱的金屬插槽。

- i. 翻轉控制器、確認電池安裝正確。





可能的硬體損壞：電池正面的金屬法蘭必須完全插入控制器上的插槽（如第一個圖所示）。如果電池安裝不正確（如第二個圖所示）、則金屬法蘭可能會接觸控制器板、造成損壞。

- 正確：電池的金屬法蘭已完全插入控制器上的插槽：



- 不正確：電池的金屬法蘭未插入控制器上的插槽：



j. 裝回控制器護蓋。

6. 將替換控制器安裝到設備中。

- 翻轉控制器、使可拆式護蓋面朝下。
- 將CAM握把放在開啟位置、將控制器完全滑入產品。
- 將CAM握把往左移動、將控制器鎖定到位。
- 更換纜線和SFP。
- 如果原始控制器使用DHCP作為IP位址、請在替換控制器背面的標籤上找到MAC位址。請網路管理員將您移除的控制器的DNS/網路和IP位址與更換控制器的MAC位址建立關聯。



如果原始控制器未將DHCP用於IP位址、則新控制器會採用您移除的控制器IP位址。

7. 使用SANtricity NetApp System Manager讓控制器上線：
  - a. 選取\*硬體\*。
  - b. 如果圖形顯示磁碟機、請選取\*顯示磁碟櫃背面\*。
  - c. 選取您要放置在線上的控制器。
  - d. 從內容功能表中選取\*「線上放置」\*、然後確認您要執行此作業。
  - e. 確認七段顯示器顯示的狀態 99。
8. 確認新的控制器處於最佳狀態、並收集支援資料。

相關資訊

["NetApp E系列系統文件網站"](#)

## 更換儲存控制器機櫃中的硬體元件

如果發生硬體問題、您可能需要更換儲存控制器機櫃中的元件。

您需要的產品

- 您有E系列硬體更換程序。
- 您已實際將儲存設備放置在資料中心內、以便更換儲存櫃硬體元件。

["將控制器定位在資料中心"](#)

關於這項工作

若要更換儲存控制器中的電池、請參閱這些指示中有關更換儲存控制器的說明。這些指示說明如何從產品中取出控制器、從控制器中取出電池、安裝電池、以及更換控制器。

如需控制器機櫃中其他現場可更換單元（FRU）的相關指示、請參閱E系列系統維護程序。

FRU	請參閱指示
電池	(以下說明)：更換儲存控制器StorageGRID
磁碟機	E系列： <ul style="list-style-type: none"> <li>• 更換磁碟機（60個磁碟機）</li> <li>• 更換磁碟機（12個磁碟機或24個磁碟機）</li> </ul>
電力箱	E系列 <ul style="list-style-type: none"> <li>• 更換動力箱（60個磁碟機）</li> <li>• 更換電源供應器（12個磁碟機或24個磁碟機）</li> </ul>
風扇容器（僅限60個磁碟機櫃）	E系列：更換風扇容器（60個磁碟機）

<b>FRU</b>	請參閱指示
磁碟機抽取器（僅限60個磁碟機磁碟櫃）	E系列：更換磁碟機抽屜（60個磁碟機）

相關資訊

["NetApp E系列系統文件網站"](#)

["更換儲存控制器"](#)

## 更換選購的60磁碟機擴充櫃中的硬體元件

您可能需要更換擴充櫃中的輸入/輸出模組、電源供應器或風扇。

您需要的產品

- 您有E系列硬體更換程序。
- 您已將儲存設備實際放置在資料中心內、以便更換擴充櫃硬體元件。

["將控制器定位在資料中心"](#)

關於這項工作

若要更換60個磁碟機擴充櫃中的輸入/輸出模組（IOM）、請參閱這些指示中的更換儲存控制器說明。

若要更換60個磁碟機擴充櫃中的電源供應器或風扇、請存取E系列維護60個磁碟機硬體的程序。

<b>FRU</b>	請參閱的E系列說明
輸入/輸出模組（IOM）	更換IOM
電力箱	更換動力箱（60個磁碟機）
風扇容器	更換風扇容器（60個磁碟機）

## 關閉SG6000-CN.控制器

關閉SG6000-CN-控制器以執行硬體維護。

您需要的產品

- 您已實際找到需要在資料中心進行維護的SG6000-CN.控制器。

["將控制器定位在資料中心"](#)

- 產品已進入維護模式。

["將應用裝置置於維護模式"](#)

## 關於這項工作

為了避免服務中斷、請在關閉控制器之前、確認所有其他儲存節點均已連接至網格、或在正常預期服務中斷期間、於排定的維護期間關閉控制器。如需使用資訊生命週期管理來管理物件的指示、請參閱關於判斷節點連線狀態的資訊。



如果您曾經使用過僅建立物件複本的ILM規則、則必須在排程的維護期間關閉控制器。否則、在此程序期間、您可能會暫時失去對這些物件的存取權。+查看資訊生命週期管理的物件管理資訊。

## 步驟

1. 當設備進入維護模式時、請關閉SG6000-CN-控制器：



您必須輸入下列指定的命令、以控制控制控制器的關機。使用電源開關關閉控制器會導致資料遺失。

- a. 使用Putty或其他ssh用戶端登入網格節點：

- i. 輸入下列命令：`ssh admin@grid_node_IP`
- ii. 輸入中所列的密碼 `Passwords.txt` 檔案：
- iii. 輸入下列命令以切換至root：`su -`
- iv. 輸入中所列的密碼 `Passwords.txt` 檔案：

當您以root登入時、提示會從變更 `$` 至 `#`。

- b. 關閉SG6000-CN-控制器：`+ shutdown -h now`

此命令可能需要10分鐘才能完成。

2. 請使用下列其中一種方法來驗證SG6000-CN-控制器是否已關機：

- 查看控制器正面的藍色電源LED、確認其已關閉。



- 查看控制器背面兩個電源供應器上的綠色LED、確認它們以正常速度（約每秒一次閃爍）閃爍。



- 使用控制器BMC介面：
  - i. 存取控制器BMC介面。
    - "存取BMC介面"
  - ii. 選擇\*電源控制\*。
  - iii. 確認「Power Actions（電源動作）」表示主機目前已關閉。

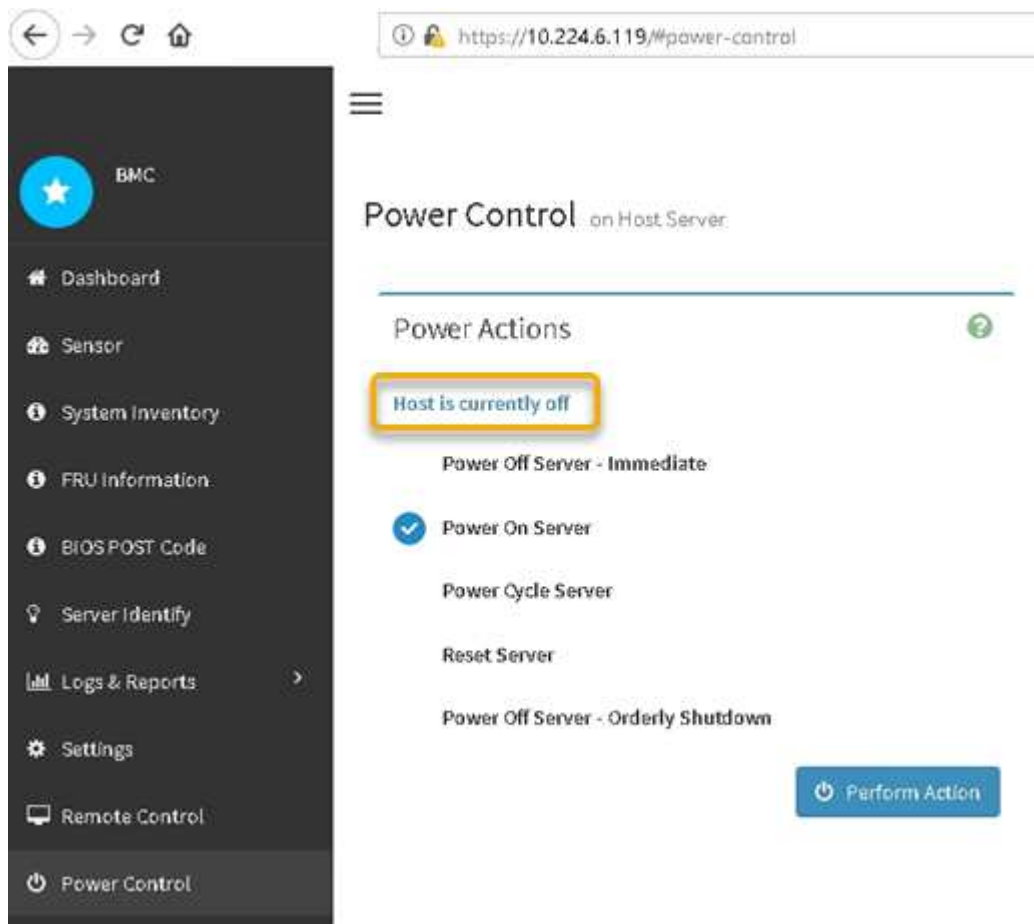

相關資訊

"從機櫃或機架中移除SG6000-CN.控制器"

# 啟動SG6000-CN-控制器並驗證作業

完成維護後、開啟控制器電源。

您需要的產品

- 您已將控制器安裝在機櫃或機架中、並已連接資料和電源線。

["將SG6000-CN-控制器重新安裝到機櫃或機架中"](#)

- 您已在資料中心實際找到控制器。

["將控制器定位在資料中心"](#)

步驟

1. 開啟SG6000-CN-控制器電源、並使用下列其中一種方法監控控制器LED和開機代碼：
  - 按下控制器正面的電源開關。



- 使用控制器BMC介面：
  - i. 存取控制器BMC介面。
    - ["存取BMC介面"](#)
  - ii. 選擇\*電源控制\*。
  - iii. 選取\*「Power On Server\*」、然後選取\*「Perform Action"（執行動作\*）。

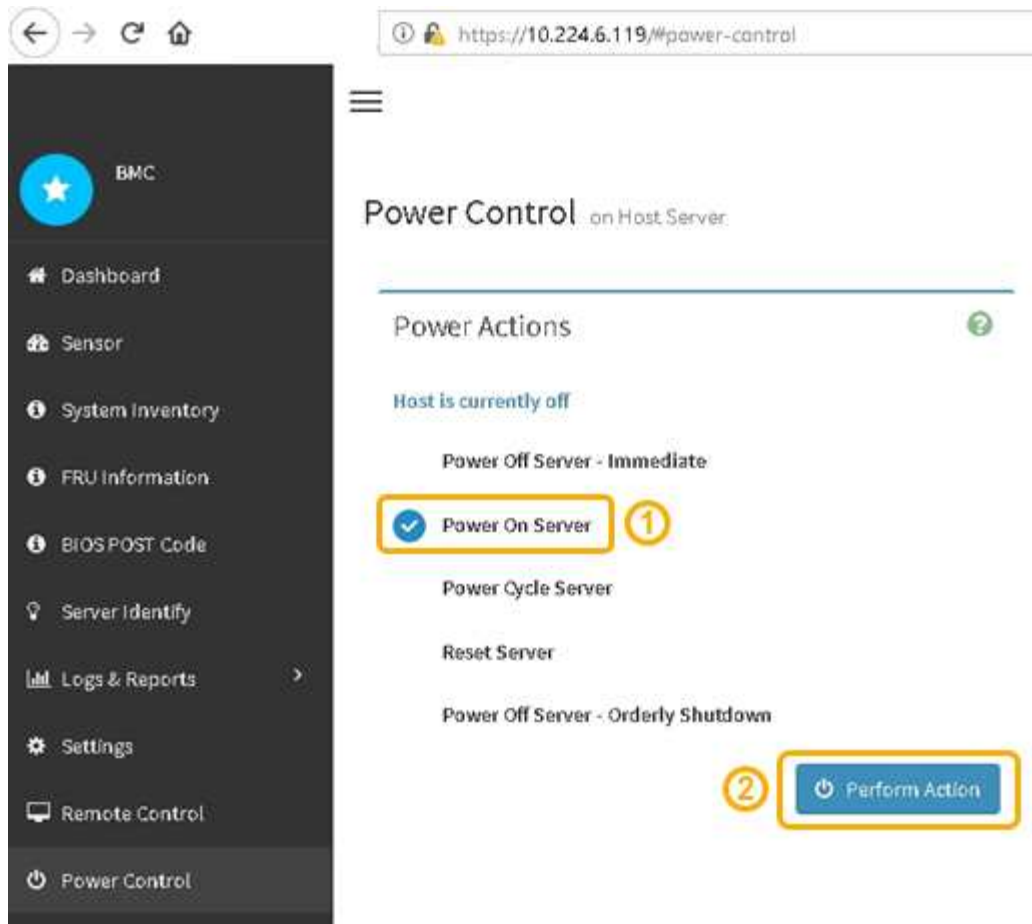

使用BMC介面來監控啟動狀態。

2. 確認應用裝置控制器顯示在Grid Manager中、且沒有警示。

控制器可能需要20分鐘才能在Grid Manager中顯示。

3. 確認新的SG6000-CN-控制器完全正常運作：

- a. 使用Putty或其他ssh用戶端登入網格節點：

- i. 輸入下列命令：`ssh admin@grid_node_IP`

- ii. 輸入中所列的密碼 `Passwords.txt` 檔案：

- iii. 輸入下列命令以切換至root：`su -`

- iv. 輸入中所列的密碼 `Passwords.txt` 檔案：

當您以root登入時、提示會從變更 `$` 至 `#`。

- b. 輸入下列命令並確認傳回預期的輸出：`+ cat /sys/class/fc_host/*/port_state`

預期輸出：

```
Online
Online
Online
```

如果未傳回預期的輸出、請聯絡技術支援部門。

c. 輸入下列命令並確認傳回預期的輸出：`+ cat /sys/class/fc_host/*/speed`

預期輸出：

```
16 Gbit
16 Gbit
16 Gbit16 Gbit
16 Gbit
```

+ 如果未傳回預期的輸出、請聯絡技術支援部門。

a. 在Grid Manager的「節點」頁面中、確定應用裝置節點已連線至網格、而且沒有任何警示。



除非此應用裝置有綠色圖示、否則請勿讓其他應用裝置節點離線。

4. 選用：安裝前擋板（如果已卸下前擋板）。

相關資訊

["檢視SG6000-CN-控制器上的狀態指示燈和按鈕"](#)

["檢視SG6000儲存控制器的開機狀態代碼"](#)

## 更換SG6000-CN.控制器

如果SG6000-CN-控制器無法以最佳方式運作、或是發生故障、您可能需要更換該控制器。

您需要的產品

- 您的更換控制器的零件編號與您要更換的控制器相同。
- 您可以使用標籤來識別連接至控制器的每條纜線。
- 您已實際找到要在資料中心更換的控制器。

["將控制器定位在資料中心"](#)

關於這項工作

當您更換SG6000-CN-控制器時、將無法存取應用裝置儲存節點。如果SG6000-CN-控制器運作正常、您可以在本程序開始時執行管制關機。





如果您在安裝StorageGRID 完此程序之前更換控制器、可能StorageGRID 無法在完成此程序後立即存取《產品安裝程式（到此程序）》。雖然StorageGRID 您可以從與應用裝置位於同一子網路的其他主機存取《ENetApp應用裝置安裝程式》、但您無法從其他子網路的主機存取。此情況應在15分鐘內自行解決（當原始控制器的任何ARP快取項目逾時時）、或者您可以從本機路由器或閘道手動清除任何舊的ARP快取項目、以立即清除此狀況。

## 步驟

1. 如果SG6000-CN-控制器的運作能力足以允許控制關機、請關閉SG6000-CN-控制器。

### "關閉SG6000-CN.控制器"

需要將快取資料寫入磁碟機時、E2800控制器背面的綠色快取作用中LED會亮起。您必須等待此LED燈關閉。

2. 使用兩種方法之一來驗證SG6000-CN-控制器的電源是否已關閉：
  - 控制器正面的電源指示燈LED熄滅。
  - BMC介面的「Power Control（電源控制）」頁面表示控制器已關閉。
3. 如果StorageGRID 連接至控制器的靜態網路使用DHCP伺服器、請更新DNS/網路和IP位址設定。
  - a. 找到SG6000-CN-控制器正面的MAC位址標籤、然後判斷管理網路連接埠的MAC位址。



MAC位址標籤會列出BMC管理連接埠的MAC位址。若要判斷管理網路連接埠的MAC位址、您必須將\* 2 \*新增至標籤上的十六進位數字。例如、如果標籤上的MAC位址以\* 09 \*結尾、則管理連接埠的MAC位址將以\* 0B\*結尾。如果標籤上的MAC位址以\* (y) FF\*結尾、則管理連接埠的MAC位址將以\* (y+1\*) 結尾。您可以在Windows中開啟「計算機」、將其設定為「程式設計師」模式、選取「Hex」、輸入MAC位址、然後輸入\* 2 \*=\*、輕鬆完成此計算。

- b. 請網路管理員將您移除的控制器的DNS/網路和IP位址與更換控制器的MAC位址建立關聯。



您必須先確保原始控制器的所有IP位址都已更新、才能將電力套用至更換的控制器。否則、當控制器開機時、就會取得新的DHCP IP位址、而且可能無法重新連線StorageGRID到故障。此步驟適用於StorageGRID 連接至控制器的所有環節網路。



如果原始控制器使用靜態IP位址、新控制器將自動採用您移除的控制器IP位址。

4. 移除並更換SG6000-CN-控制器：
  - a. 標記纜線、然後拔下纜線和任何SFP+或SFP28收發器。



為避免效能降低、請勿扭轉、摺疊、夾緊或踏上纜線。

- b. 從機櫃或機架中取出故障控制器。
- c. 將替換控制器安裝到機櫃或機架中。
- d. 更換纜線及任何SFP+或SFP28收發器。
- e. 開啟控制器電源、並監控控制器LED和開機代碼。

5. 確認應用裝置儲存節點出現在Grid Manager中、且未顯示任何警示。
6. 從Grid Manager中選取\*節點\*、然後確認節點控制器的BMC IP位址正確無誤。

如果節點控制器IP位址無效或不在預期範圍內、請依照恢復與維護說明中的說明重新設定IP位址。

["維護"](#)

相關資訊

["SG6000-CN:安裝到機櫃或機架中"](#)

["檢視SG6000-CN-控制器上的狀態指示燈和按鈕"](#)

["檢視SG6000-CN-控制器的開機代碼"](#)

## 更換SG6000-CN-控制器中的電源供應器

SG6000-CN-控制器有兩個電源供應器可供備援。如果其中一個電源供應器故障、您必須儘快更換、以確保運算控制器具有備援電源。

您需要的產品

- 您已解壓縮更換的電源供應器。
- 您已將控制器實際放置在資料中心內要更換電源供應器的位置。

["將控制器定位在資料中心"](#)

- 您已確認其他電源供應器已安裝並正在執行。

關於這項工作

圖中顯示SG6000-CN-控制器的兩個電源供應器單元、可從控制器背面存取。



步驟

1. 從電源供應器拔下電源線。
2. 提起CAM握把。

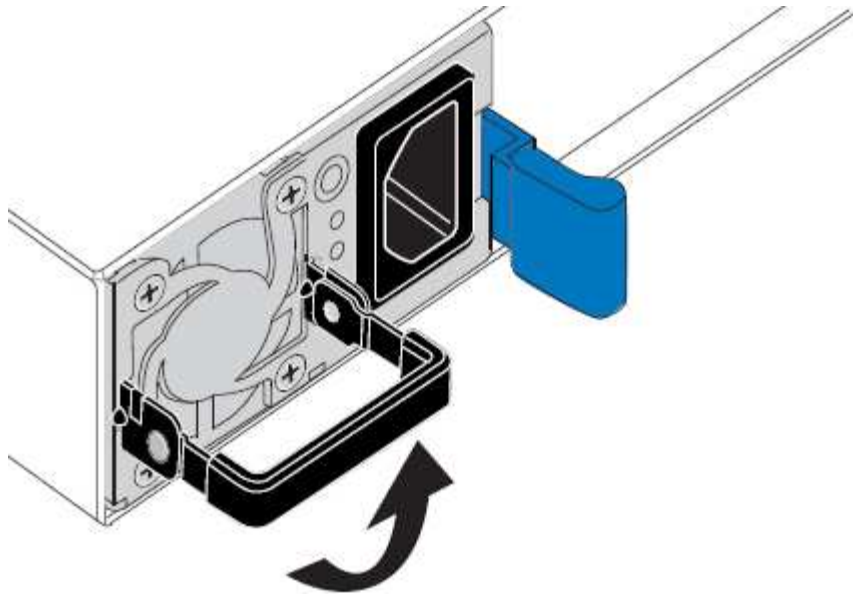

3. 按下藍色栓鎖、將電源供應器拉出。

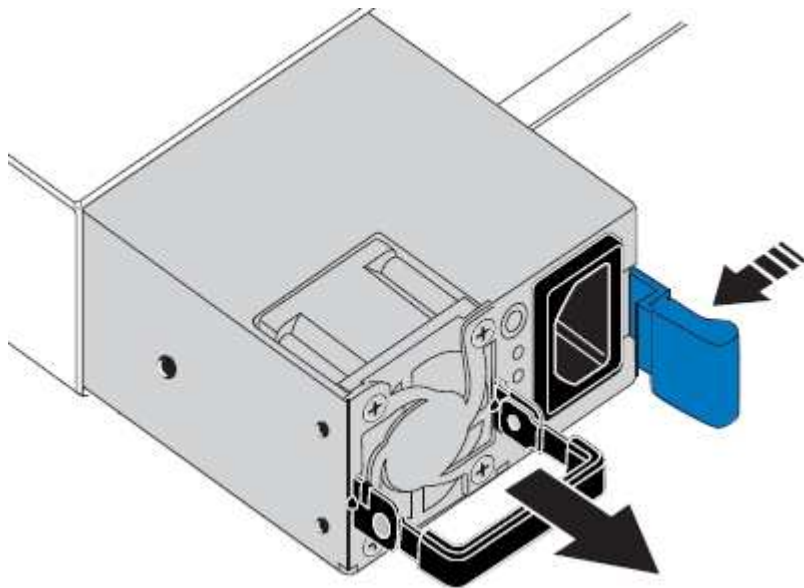

4. 將替換電源供應器滑入機箱。

將裝置滑入時、請確定藍色栓鎖位於右側。

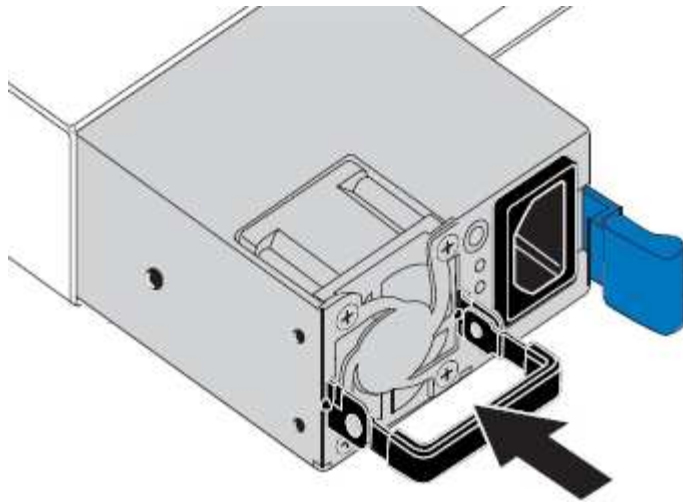

5. 向下推CAM握把以固定電源供應器。
6. 將電源線連接至電源供應器、並確保綠色LED亮起。

## 從機櫃或機架中移除SG6000-CN.控制器

從機櫃或機架上卸下SG6000-CN-控制器、以存取頂蓋或將控制器移至不同位置。

您需要的產品

- 您可以使用標籤來識別連接至SG6000-CN-控制器的每條纜線。
- 您已實際找到SG6000-CN-控制器、以便在資料中心執行維護作業。

"將控制器定位在資料中心"

- 您已關閉SG6000-CN.控制器。

"關閉SG6000-CN.控制器"



請勿使用電源開關關閉控制器。

步驟

1. 標示控制器電源線、然後拔下。
2. 將防靜電腕帶的綁帶末端包覆在您的腕帶上、並將扣夾末端固定在金屬接地上、以避免產生靜電。
3. 標示控制器資料纜線及任何SFP+或SFP28收發器、然後拔下。



為避免效能降低、請勿扭轉、摺疊、夾緊或踏上纜線。

4. 鬆開控制器前面板上的兩顆緊固螺絲。



5. 將SG6000-CN-控制器向前滑出機架、直到安裝軌道完全展開、您會聽到兩側的栓鎖發出「喀」一聲。

控制器頂蓋可供存取。

6. 選用：如果您要從機櫃或機架中完全移除控制器、請依照滑軌套件的指示、將控制器從滑軌中移除。

相關資訊

["卸下SG6000-CN-控制器護蓋"](#)

## 將SG6000-CN-控制器重新安裝到機櫃或機架中

硬體維護完成後、將控制器重新安裝到機櫃或機架中。

您需要的產品

您已重新安裝控制器護蓋。

["重新安裝SG6000-CN-控制器護蓋"](#)

步驟

1. 同時按下藍色滑軌、將兩個機架滑軌同時釋放、並將SG6000-CN-控制器滑入機架、直到完全就位。

當您無法進一步移動控制器時、請拉動機箱兩側的藍色栓鎖、將控制器完全滑入。

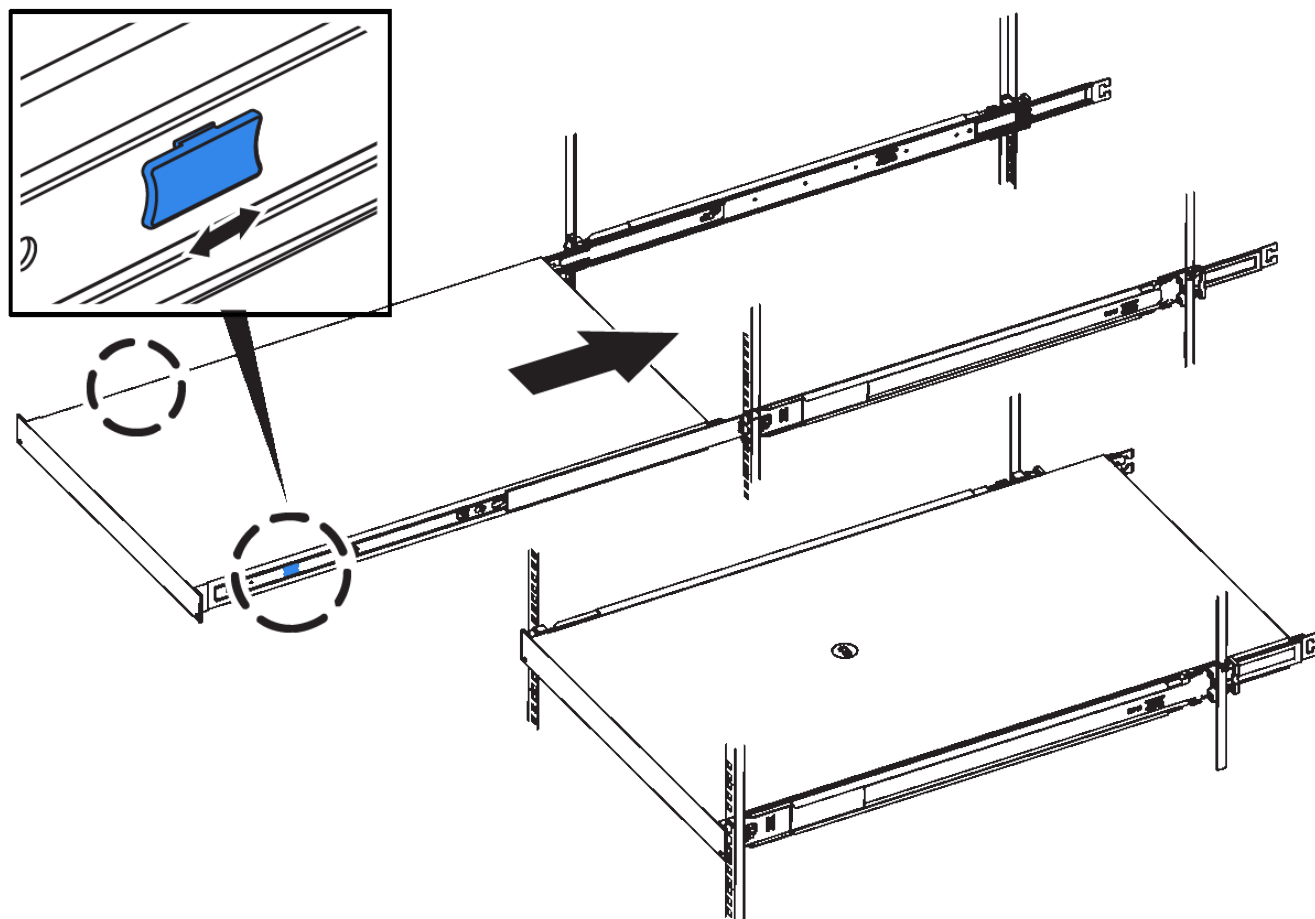



在開啟控制器電源之前、請勿連接前擋板。

- 鎖緊控制器前面板上的緊固螺絲、將控制器固定在機架中。



- 將防靜電腕帶的綁帶末端包覆在您的腕帶上、並將扣夾末端固定在金屬接地上、以避免產生靜電。
- 重新連接控制器資料纜線和任何SFP+或SFP28收發器。



為避免效能降低、請勿扭轉、摺疊、夾緊或踏上纜線。

"設備佈線 (SG6000) "

- 重新連接控制器電源線。

"連接電源線並接上電源 (SG6000) "

完成後

控制器可以重新啟動。

"啟動SG6000-CN-控制器並驗證作業"

## 卸下SG6000-CN-控制器護蓋

取下控制器護蓋、以存取內部元件進行維護。

您需要的產品

從機櫃或機架中取出控制器、以存取頂蓋。

"從機櫃或機架中移除SG6000-CN.控制器"

步驟

- 請確定SG6000-CN-控制器護蓋栓鎖未鎖定。如有必要、請將藍色的塑膠栓鎖朝解除鎖定方向轉動四分之一圈、如鎖銷鎖上所示。
- 將栓鎖朝SG6000-CN-控制器機箱的背面向上和向後旋轉、直到卡住為止、然後小心地從機箱中提起機箱蓋、並將其放在一邊。



將ESD腕帶末端包覆在您的腕帶上、並將扣夾末端固定在金屬接地上、以避免在SG6000-CN-控制器內部工作時產生靜電釋放。

相關資訊

["移除Fibre Channel HBA"](#)

## 重新安裝SG6000-CN-控制器護蓋

內部硬體維護完成後、請重新安裝控制器護蓋。

您需要的產品

您已完成控制器內部的所有維護程序。

步驟

1. 打開機箱蓋栓鎖時、將機箱上方的機箱蓋固定、並將機箱頂蓋栓鎖上的孔對準機箱中的插銷。將機箱蓋對齊後、將其放低到機箱上。



2. 向前或向下轉動機箱蓋栓鎖、直到其停止、並將機箱蓋完全裝入機箱。確認機箱蓋前緣沒有任何間隙。

如果機箱蓋未完全就位、您可能無法將SG6000-CN-控制器滑入機架。

3. 選用：將藍色的塑膠鎖栓鎖朝鎖定方向轉動四分之一圈、如鎖銷鎖上所示、即可將其鎖定。

完成後

將控制器重新安裝到機櫃或機架中。

["將SG6000-CN-控制器重新安裝到機櫃或機架中"](#)

## 更換SG6000-CN-控制器中的Fibre Channel HBA

如果SG6000-CN-控制器無法正常運作或發生故障、您可能需要更換光纖通道主機匯流排介面卡（HBA）。

### 驗證要更換的光纖通道HBA

如果您不確定要更換哪個Fibre Channel主機匯流排介面卡（HBA）、請完成此程序以識別它。

您需要的產品

- 您有需要更換光纖通道HBA的儲存設備或SG6000-CN.控制器序號。



如果您要更換的儲存應用裝置的序號開頭為字母Q、則不會列在Grid Manager中。您必須檢查資料中心內每個SG6000-CN-控制器正面的標記、直到找到相符項目為止。

- 您必須使用支援的瀏覽器登入Grid Manager。

步驟

1. 從Grid Manager中選取\*節點\*。
2. 從節點頁面的樹狀檢視中、選取應用裝置儲存節點。
3. 選取\*硬體\*索引標籤。

請查看StorageGRID 《The Storage Appliance機箱序號》和《The Compute Controller Serial Number》（運算控制器序號）一節中的「Storage Appliance機箱序號」、查看其中一個序號是否與您要更換Fibre Channel HBA的儲存設備序號相符。如果任一序號相符、表示您找到正確的應用裝置。



StorageGRID WebScale Deployment: xcbr-3-228-sn (Storage Node)

RTIP Lab 1

- MM-10-224-4-01-ADM1
- MM-10-224-4-02-S1
- MM-10-224-4-03-S2
- MM-10-224-4-04-S3
- MM-10-224-4-07-ARC1
- ny1-249-sn
- xcbr-3-228-sn

StorageGRID Appliance

Appliance Model	SG6000
Storage Controller Name	StorageGRID-xcbr-3-228-sn
Storage Controller A Management IP	10.224.3.223
Storage Controller B Management IP	10.224.3.234
Storage Controller WWID	600a096000d3c25600000005444693
Storage Appliance Chassis Serial Number	727805600130
Storage Hardware	Nominal
Storage Controller Failed Drive Count	0
Storage Controller A	Nominal
Storage Controller B	Nominal
Storage Controller Power Supply A	Nominal
Storage Controller Power Supply B	Nominal
Storage Data Drive Type	NL-SAS HDD
Storage Data Drive Size	9.00 TB
Storage RAID Mode	DDP
Storage Connectivity	Nominal
Overall Power Supply	Nominal
Compute Controller BMC IP	10.224.5.312
Compute Controller Serial Number	727805600036
Compute Hardware	Nominal
Compute Controller CPU Temperature	Nominal
Compute Controller Chassis Temperature	Nominal

- 如果StorageGRID 「無法」顯示「畫面不顯示」區段、則所選的節點不是StorageGRID 「畫面不顯示」應用程式。從樹狀檢視中選取不同的節點。
- 如果設備機型不是SG6060、請從樹狀檢視中選取不同的節點。
- 如果序號不相符、請從樹狀檢視中選取不同的節點。

4. 找到需要更換光纖通道HBA的節點之後、請記下「StorageGRID Compute Controller BMC IP Address (運算控制器BMC IP位址)」中列出的「The BMC Appliance (BMC應用程式)」區段。

您可以使用此IP位址來開啟運算控制器識別LED、協助您在資料中心找到應用裝置。

["開啟和關閉控制器識別LED"](#)

相關資訊

["移除Fibre Channel HBA"](#)

## 移除Fibre Channel HBA

如果SG6000-CN-控制器無法正常運作或發生故障、您可能需要更換光纖通道主機匯流排介面卡 (HBA)。

您需要的產品

- 您擁有正確的備用Fibre Channel HBA。
- 您已確定哪個SG6000-CN-控制器包含要更換的光纖通道HBA。

["驗證要更換的光纖通道HBA"](#)

- 您已將SG6000-CN-控制器實際放置在資料中心內、以取代光纖通道HBA。

"將控制器定位在資料中心"

- 您已卸下控制器護蓋。

"卸下SG6000-CN-控制器護蓋"

#### 關於這項工作

若要避免服務中斷、請在開始更換光纖通道HBA之前、確認所有其他儲存節點均已連接至網格、或在正常預期服務中斷期間、於排程維護期間更換介面卡。如需使用資訊生命週期管理來管理物件的指示、請參閱關於判斷節點連線狀態的資訊。



如果您曾經使用過僅建立物件複本的ILM規則、則必須在排程維護期間更換光纖通道HBA。否則、在此程序期間、您可能會暫時失去對這些物件的存取權。+查看資訊生命週期管理的物件管理資訊。

#### 步驟

1. 將防靜電腕帶的綁帶末端包覆在您的腕帶上、並將扣夾末端固定在金屬接地上、以避免產生靜電。
2. 找到位於包含光纖通道HBA的控制器背面的擴充卡組件。

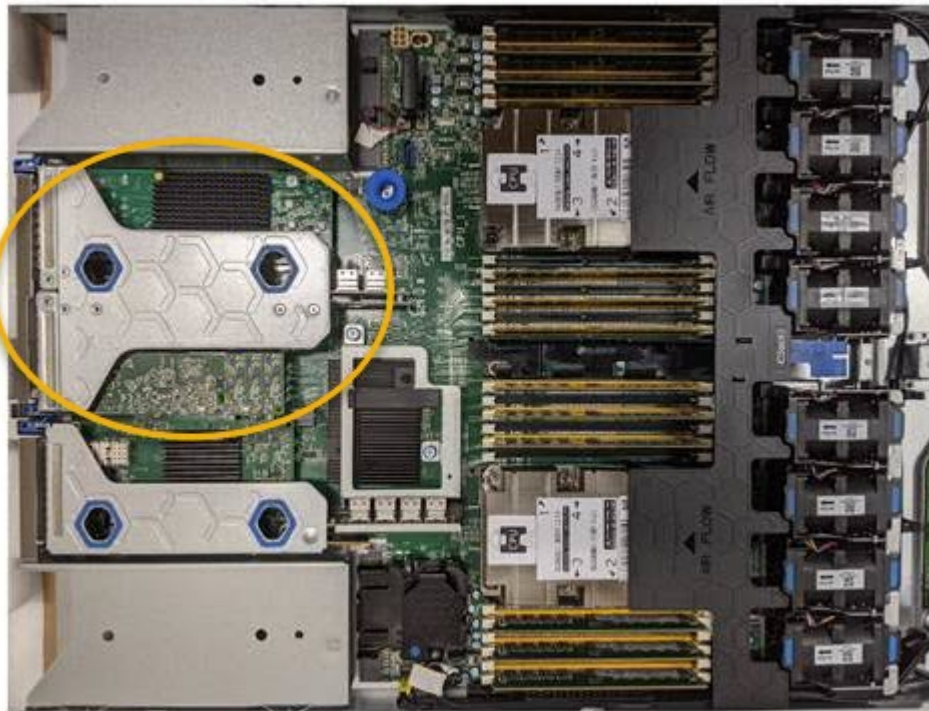

3. 抓住提昇部件的藍色標記孔、然後小心地將其向上提起。當您提起擴充卡組件時、請將其朝機箱正面移動、以便安裝的介面卡中的外部連接器能夠清除機箱。
4. 將擴充卡放在防靜態平面上、金屬框架面朝下、以便存取介面卡。



提升板組件中有兩個介面卡：一個光纖通道HBA和一個乙太網路介面卡。如圖所示、光纖通道HBA。

5. 打開藍色介面卡鎖（圈起的）、然後小心地從擴充卡組件中移除光纖通道HBA。稍微搖一下介面卡、以協助將介面卡從其連接器中移除。請勿過度施力。
6. 將介面卡放在一個平坦的防靜態表面上。

完成後

安裝替換的Fibre Channel HBA。

["重新安裝Fibre Channel HBA"](#)

相關資訊

["重新安裝Fibre Channel HBA"](#)

["管理StorageGRID"](#)

["監控安培；疑難排解"](#)

["使用ILM管理物件"](#)

## 重新安裝Fibre Channel HBA

替換的Fibre Channel HBA安裝在與移除HBA相同的位置。

您需要的產品

- 您擁有正確的備用Fibre Channel HBA。
- 您已移除現有的Fibre Channel HBA。

["移除Fibre Channel HBA"](#)

步驟

1. 將防靜電腕帶的綁帶末端包覆在您的腕帶上、並將扣夾末端固定在金屬接地上、以避免產生靜電。
2. 從包裝中取出更換的Fibre Channel HBA。
3. 將藍色介面卡鎖定在開啟位置時、將光纖通道HBA與其在擴充卡組件上的連接器對齊、然後小心地將介面卡壓入連接器、直到它完全就位。



提升板組件中有兩個介面卡：一個光纖通道HBA和一個乙太網路介面卡。如圖所示、光纖通道HBA。

4. 找到與主機板上的導引插銷對齊的提升板組件（圈圈）上的定位孔、以確保正確的提升板組件定位。



5. 將提升板部件放入機箱中，確保其與系統板上的連接器和導向銷對齊，然後插入提升板部件。
6. 小心地沿着藍色標記孔旁的中心線將提升部件按入到位，直到其完全就位。
7. 從要重新安裝纜線的光纖通道HBA連接埠取下保護蓋。

完成後

如果您沒有其他維護程序可在控制器中執行、請重新安裝控制器護蓋。

["重新安裝SG6000-CN-控制器護蓋"](#)

## 變更SG6000-CN-控制器的連結組態

您可以變更SG6000-CN-控制器的乙太網路連結組態。您可以變更連接埠連結模式、網路連結模式及連結速度。

您需要的產品

產品已進入維護模式。

["將應用裝置置於維護模式"](#)

關於這項工作

變更SG6000-CN-控制器的乙太網路連結組態選項包括：

- 將\*連接埠連結模式\*從「固定」變更為「Aggregate」、或從「Aggregate」變更為「固定」
- 將\*網路連結模式\*從主動備份變更為LACP、或從LACP變更為主動備份
- 啟用或停用VLAN標記、或變更VLAN標記的值
- 變更連結速度。

步驟

1. 從《SectionAppliance安裝程式》StorageGRID 中、選取\*「Configure Networking」（設定網路）>「Link Configuration」（連結組態）」。

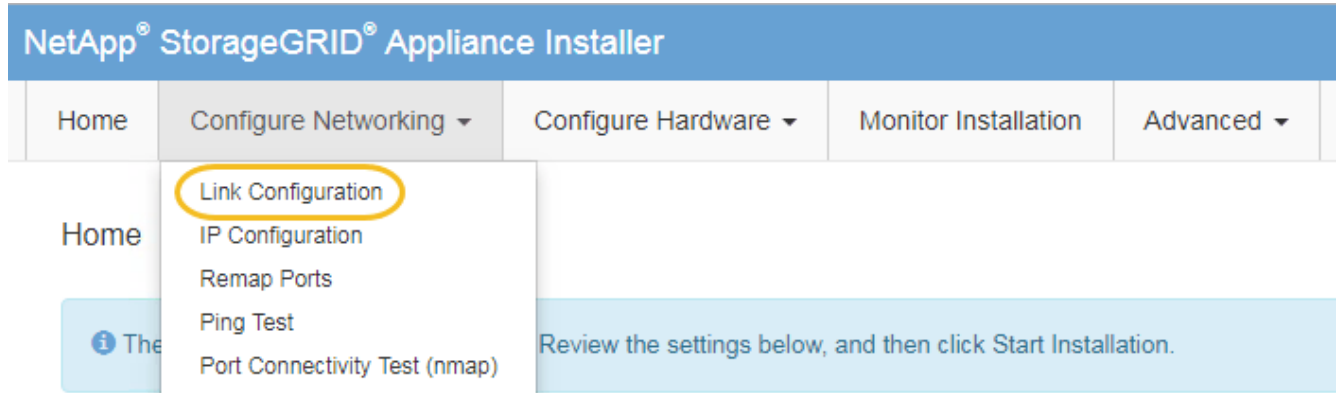

1. 對連結組態進行所需的變更。

如需選項的詳細資訊、請參閱 "[設定網路連結 \(SG6000\)](#)"。

2. 當您對所選項目感到滿意時、請按一下「儲存」。



如果您變更所連線的網路或連結、可能會失去連線。如果您在1分鐘內沒有重新連線、StorageGRID 請使用指派給應用裝置的其他IP位址之一、重新輸入該應用裝置的URL：  
**`https://Appliance_Controller_IP:8443`**

如果您變更了VLAN設定、裝置的子網路可能已經變更。如果您需要變更應用裝置的IP位址、請依照指示設定IP位址。

["設定StorageGRID 靜態IP位址"](#)

3. 從功能表中選取「組態網路>\* Ping Test\*」。
4. 使用Ping測試工具來檢查任何網路上的IP位址連線能力、這些網路可能會受到您在中所做的連結組態變更的影響 [連結組態變更](#) 步驟。

除了您選擇執行的任何其他測試之外、請確認您可以ping通主要管理節點的Grid Network IP位址、以及至少一個其他儲存節點的Grid Network IP位址。如有必要、請返回 [連結組態變更](#) 步驟並修正任何連結組態問題。

5. 當您確信連結組態變更正常運作時、請重新啟動節點。從「the Sof the Sof the Some Installer」選取「進階>\*重新開機控制器\*」StorageGRID、然後選取下列其中一個選項：

- 選取\*重新開機至StorageGRID SESW\*、以重新啟動控制器、並使節點重新加入網格。如果您已在維護模式下完成工作、並準備好讓節點恢復正常作業、請選取此選項。
- 選取\*重新開機進入維護模式\*、以重新啟動控制器、使節點保持維護模式。如果在重新加入網格之前需要在節點上執行其他維護作業、請選取此選項。

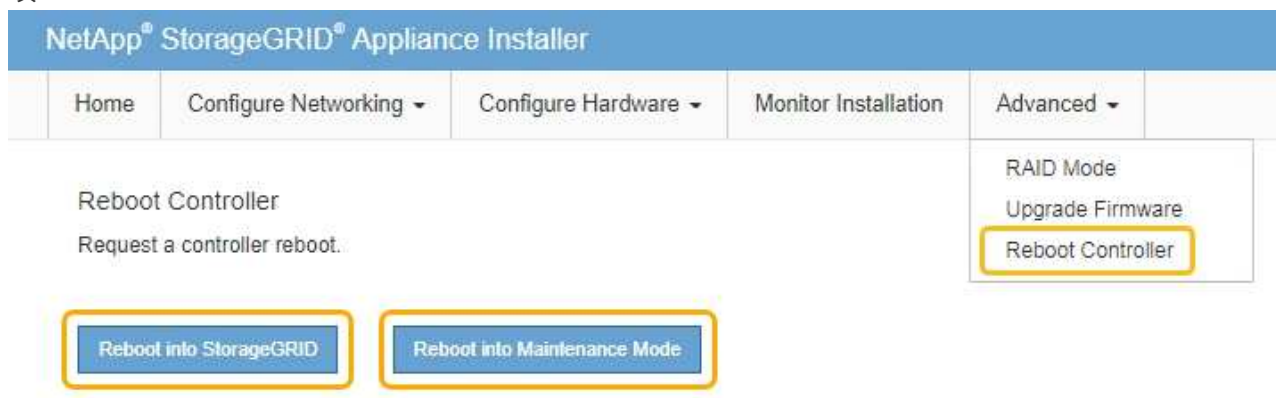

裝置重新開機和重新加入網格可能需要20分鐘的時間。若要確認重新開機已完成、且節點已重新加入網格、請返回Grid Manager。「節點」標籤應顯示正常狀態 ✓ 對於應用裝置節點、表示沒有任何警示處於作用中狀態、且節點已連線至網格。

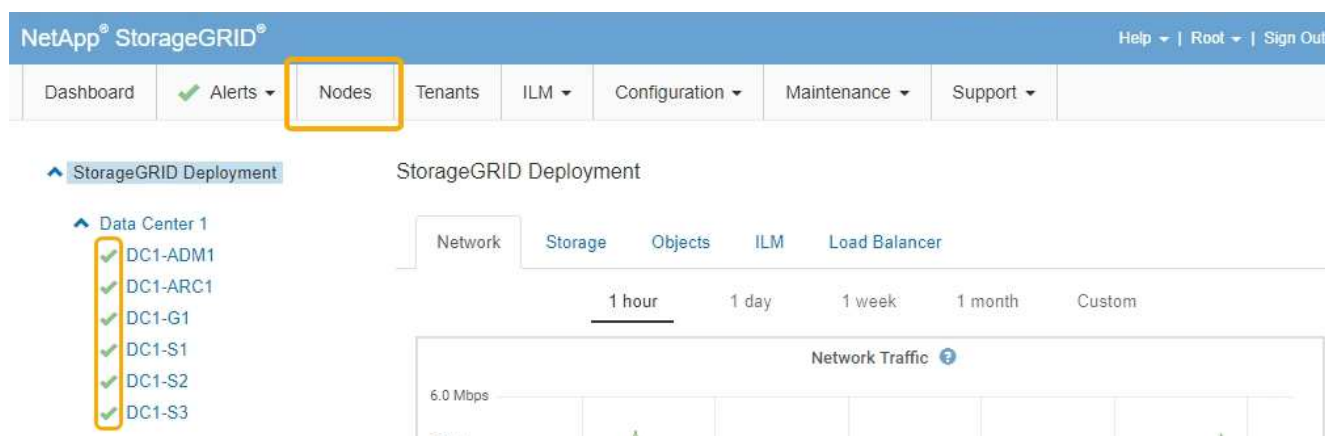

## 變更MTU設定

您可以變更為應用裝置節點設定IP位址時所指派的MTU設定。

您需要的產品

產品已進入維護模式。

["將應用裝置置於維護模式"](#)

步驟

1. 從《SectionAppliance安裝程式》StorageGRID 中、選取\*「Configure Networking」 (設定網路) > 「IP Configuration」 (\* IP組態) \*。
2. 對Grid Network、管理網路和用戶端網路的MTU設定進行所需的變更。

## Grid Network

The Grid Network is used for all internal StorageGRID traffic. The Grid Network provides connectivity between all nodes in the grid, across all sites and subnets. All hosts on the Grid Network must be able to talk to all other hosts. The Grid Network can consist of multiple subnets. Networks containing critical grid services, such as NTP, can also be added as Grid subnets.

IP Assignment  Static  DHCP



IPv4 Address (CIDR)

Gateway

 All required Grid Network subnets must also be defined in the Grid Network Subnet List on the Primary Admin Node before starting installation.

Subnets (CIDR)  



MTU  



網路的MTU值必須符合節點所連接之交換器連接埠上所設定的值。否則、可能會發生網路效能問題或封包遺失。



為獲得最佳網路效能、所有節點都應在其Grid Network介面上設定類似的MTU值。如果個別節點上Grid Network的MTU設定有顯著差異、則會觸發\* Grid Network MTU mismatch\*警告。所有網路類型的MTU值都不一定相同。

- 當您對設定感到滿意時、請選取\*儲存\*。
- 重新啟動節點。從「the Sof the Sof the Some Installer」選取「進階>\*重新開機控制器\*」StorageGRID、然後選取下列其中一個選項：
  - 選取\*重新開機至StorageGRID SESW\*、以重新啟動控制器、並使節點重新加入網格。如果您已在維護

模式下完成工作、並準備好讓節點恢復正常作業、請選取此選項。

- 。選取\*重新開機進入維護模式\*、以重新啟動控制器、使節點保持維護模式。如果在重新加入網格之前需要在節點上執行其他維護作業、請選取此選項。

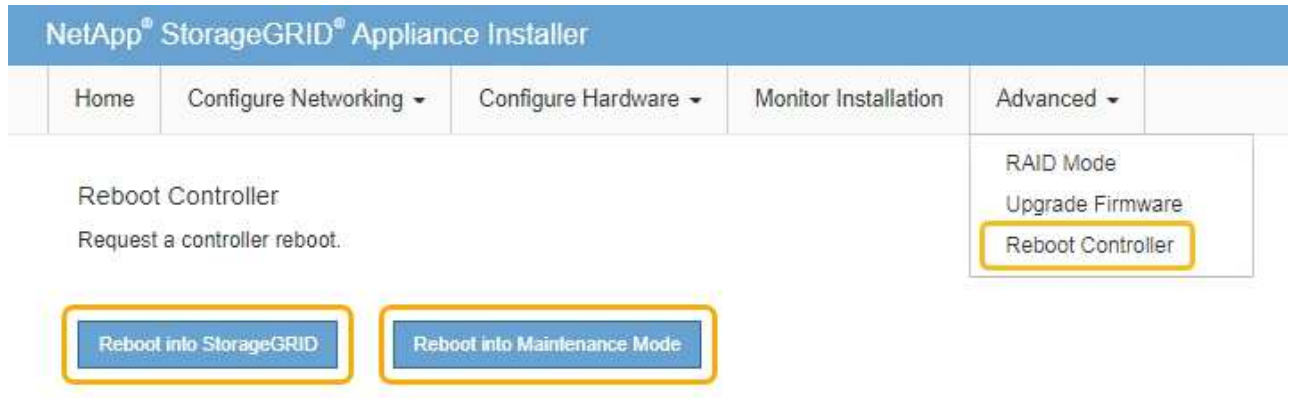

裝置重新開機和重新加入網格可能需要20分鐘的時間。若要確認重新開機已完成、且節點已重新加入網格、請返回Grid Manager。「節點」標籤應顯示正常狀態 ✓ 對於應用裝置節點、表示沒有任何警示處於作用中狀態、且節點已連線至網格。

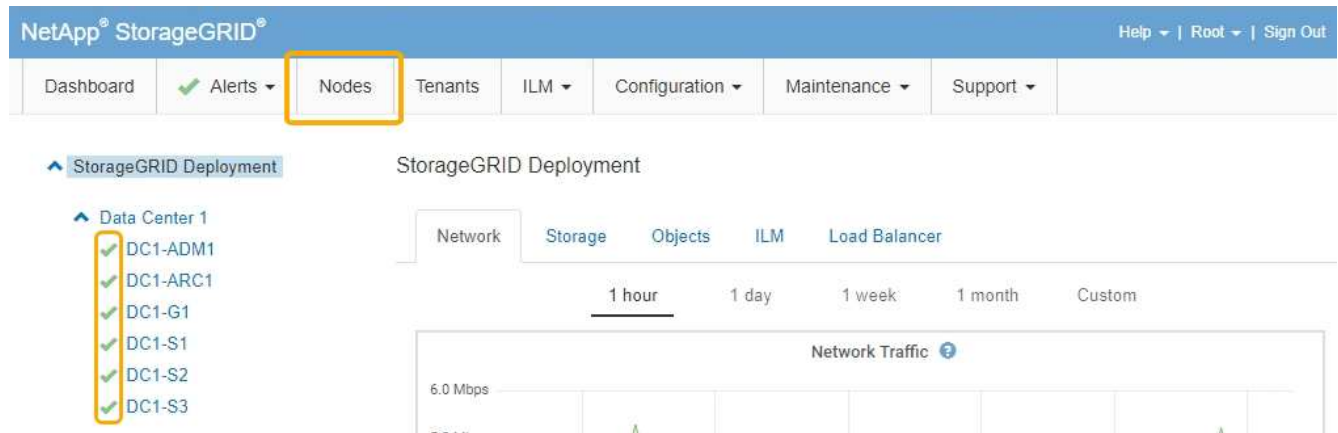

相關資訊

["管理StorageGRID"](#)

## 檢查DNS伺服器組態

您可以檢查並暫時變更此應用裝置節點目前使用的網域名稱系統（DNS）伺服器。

您需要的產品

產品已進入維護模式。

["將應用裝置置於維護模式"](#)

關於這項工作

如果加密設備無法連線至金鑰管理伺服器（KMS）或KMS叢集、您可能需要變更DNS伺服器設定、因為KMS的



主機名稱是指定為網域名稱、而非IP位址。您對應用裝置DNS設定所做的任何變更都是暫時性的、當您結束維護模式時就會遺失。若要永久變更這些變更、請在Grid Manager中指定DNS伺服器（維護>\*網路\*>\* DNS伺服器\*）。

- 只有節點加密設備使用完整網域名稱（而非IP位址）來定義KMS伺服器的主機名稱時、才需要暫時變更DNS組態。
- 當節點加密設備使用網域名稱連線至KMS時、必須連線至其中一個為網格定義的DNS伺服器。然後、其中一個DNS伺服器會將網域名稱轉譯為IP位址。
- 如果節點無法連線至網格的DNS伺服器、或是當節點加密的應用裝置節點離線時變更了整個網格的DNS設定、則該節點將無法連線至KMS。在解決DNS問題之前、無法解密應用裝置上的加密資料。

若要解決妨礙KMS連線的DNS問題、請在StorageGRID 《應用裝置安裝程式》中指定一或多個DNS伺服器的IP位址。這些暫用DNS設定可讓應用裝置連線至KMS、並解密節點上的資料。

例如、如果在加密節點離線時、網格的DNS伺服器發生變更、則當KMS重新連線時、節點將無法連線至KMS、因為它仍使用先前的DNS值。在StorageGRID 《現象集應用裝置安裝程式》中輸入新的DNS伺服器IP位址、可讓暫時的KMS連線解密節點資料。

#### 步驟

1. 從《SectionAppliance安裝程式》StorageGRID 中、選取\*「Configure Networking」（設定網路）>「DNS Configuration」（\* DNS組態）\*。
2. 確認指定的DNS伺服器正確無誤。

#### DNS Servers

⚠ Configuration changes made on this page will not be passed to the StorageGRID software after appliance installation.

#### Servers

Server 1	<input type="text" value="10.224.223.135"/>	✕
Server 2	<input type="text" value="10.224.223.136"/>	+ ✕
<input type="button" value="Cancel"/>		<input type="button" value="Save"/>

3. 如有需要、請變更DNS伺服器。



對DNS設定所做的變更是暫時性的、在您結束維護模式時會遺失。

4. 當您對暫用DNS設定感到滿意時、請選取\*儲存\*。

節點會使用此頁面上指定的DNS伺服器設定重新連線至KMS、以便解密節點上的資料。

5. 節點資料解密後、請重新啟動節點。從「the Sof the Sof the Some Installer」選取「進階>\*重新開機控制器\*」StorageGRID、然後選取下列其中一個選項：

- 選取\*重新開機至StorageGRID SESW\*、以重新啟動控制器、並使節點重新加入網格。如果您已在維護模式下完成工作、並準備好讓節點恢復正常作業、請選取此選項。

- 選取\*重新開機進入維護模式\*、以重新啟動控制器、使節點保持維護模式。如果在重新加入網格之前需要在節點上執行其他維護作業、請選取此選項。

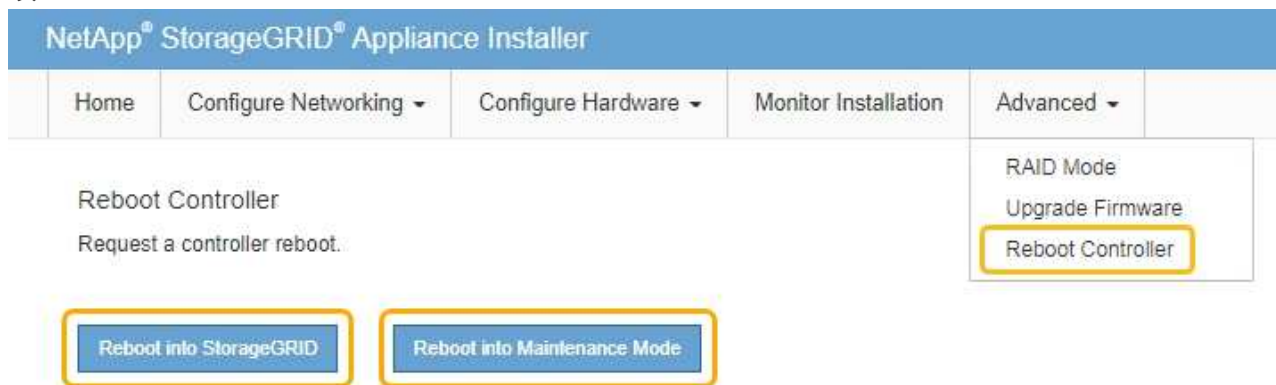

當節點重新開機並重新加入網格時、會使用Grid Manager中列出的全系統DNS伺服器。重新加入網格後、當StorageGRID 應用裝置處於維護模式時、應用裝置將不再使用在《支援環境安裝程式 (Choice Appliance Installer) 》中指定的暫用DNS伺服器。

裝置重新開機和重新加入網格可能需要20分鐘的時間。若要確認重新開機已完成、且節點已重新加入網格、請返回Grid Manager。「節點」標籤應顯示正常狀態 ✓ 對於應用裝置節點、表示沒有任何警示處於作用中狀態、且節點已連線至網格。

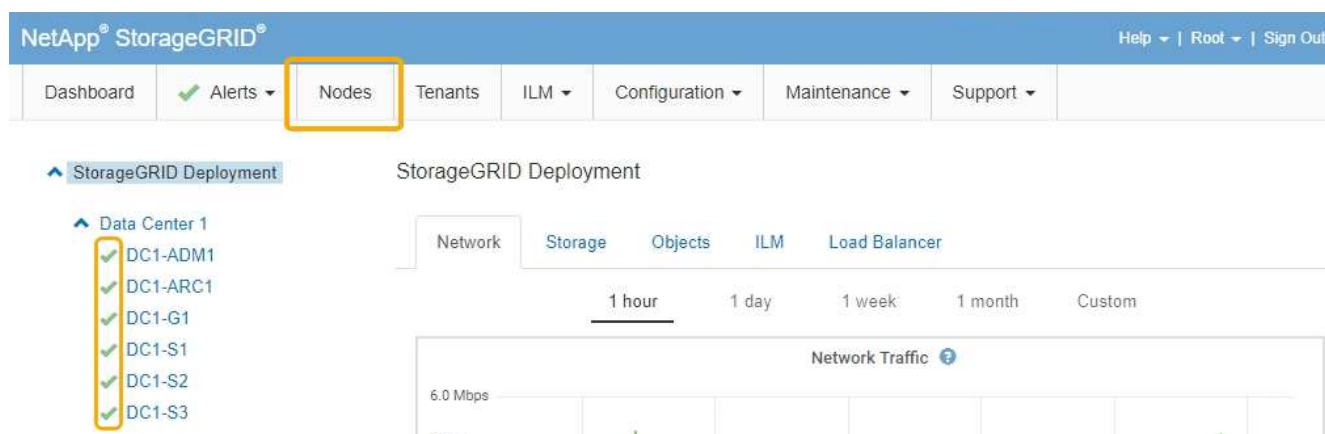

## 在維護模式下監控節點加密

如果您在安裝期間為應用裝置啟用節點加密、則可以監控每個應用裝置節點的節點加密狀態、包括節點加密狀態和金鑰管理伺服器 (KMS) 詳細資料。

您需要的產品

- 裝置必須在安裝期間啟用節點加密。安裝應用裝置後、您無法啟用節點加密。
- 產品已進入維護模式。

["將應用裝置置於維護模式"](#)

## 步驟

1. 從《SectionAppliance安裝程式》StorageGRID 中、選取\*「Configure Hardware」（設定硬體）>「\* Node Encryption」（節點加密）。

### Node Encryption

Node encryption allows you to use an external key management server (KMS) to encrypt all StorageGRID data on this appliance. If node encryption is enabled for the appliance and a KMS is configured for the site, you cannot access any data on the appliance unless the appliance can communicate with the KMS.

### Encryption Status

 You can only enable node encryption for an appliance during installation. You cannot enable or disable the node encryption setting after the appliance is installed.

Enable node encryption

Save

### Key Management Server Details

View the status and configuration details for the KMS that manages the encryption key for this appliance. You must use the Grid Manager to make configuration changes.

KMS display name	thales
External key UID	41b0306abcce451facfe01b1b4870ae1c1ec6bd5e3849d790223766baf35c57
Hostnames	10.96.99.164 10.96.99.165
Port	5696

Server certificate >

Client certificate >

### Clear KMS Key

 Do not clear the KMS key if you need to access or preserve any data on this appliance.

If you want to reinstall this appliance node (for example, in another grid), you must clear the KMS key. When the KMS key is cleared, all data on this appliance is deleted.

Clear KMS Key and Delete Data

「節點加密」頁面包含以下三個區段：

- 「加密狀態」會顯示裝置的節點加密是啟用還是停用。
- 金鑰管理伺服器詳細資料顯示用於加密應用裝置的KMS相關資訊。您可以展開伺服器和用戶端憑證區段、以檢視憑證詳細資料和狀態。
  - 若要解決憑證本身的問題、例如續約過期的憑證、請參閱《StorageGRID 管理資訊》中有關KMS的資訊。
  - 如果連線至KMS主機時發生非預期的問題、請確認網域名稱系統（DNS）伺服器正確、而且設備網路設定正確。

["檢查DNS伺服器組態"](#)

- 如果您無法解決憑證問題、請聯絡技術支援部門。
- 清除KMS金鑰會停用應用裝置的節點加密、移除應用裝置與設定StorageGRID 用於該站台的金鑰管理伺服器之間的關聯、並從應用裝置刪除所有資料。您必須先清除KMS金鑰、才能將產品安裝到其他StorageGRID 的一套系統。

### "清除金鑰管理伺服器組態"



清除KMS組態會刪除應用裝置中的資料、使其永遠無法存取。此資料無法恢復。

2. 檢查完節點加密狀態後、請重新啟動節點。從「the Sof the Sof the Some Installer」選取「進階>\*重新開機控制器\*」 StorageGRID 、然後選取下列其中一個選項：

- 選取\*重新開機至StorageGRID SESW\*、以重新啟動控制器、並使節點重新加入網格。如果您已在維護模式下完成工作、並準備好讓節點恢復正常作業、請選取此選項。
- 選取\*重新開機進入維護模式\*、以重新啟動控制器、使節點保持維護模式。如果在重新加入網格之前需要在節點上執行其他維護作業、請選取此選項。

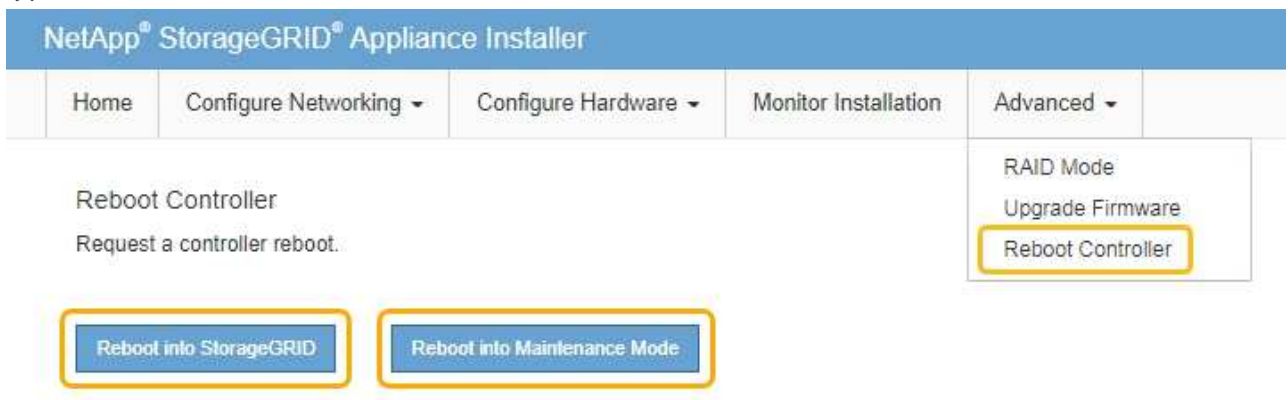

裝置重新開機和重新加入網格可能需要20分鐘的時間。若要確認重新開機已完成、且節點已重新加入網格、請返回Grid Manager。「節點」標籤應顯示正常狀態 ✓ 對於應用裝置節點、表示沒有任何警示處於作用中狀態、且節點已連線至網格。

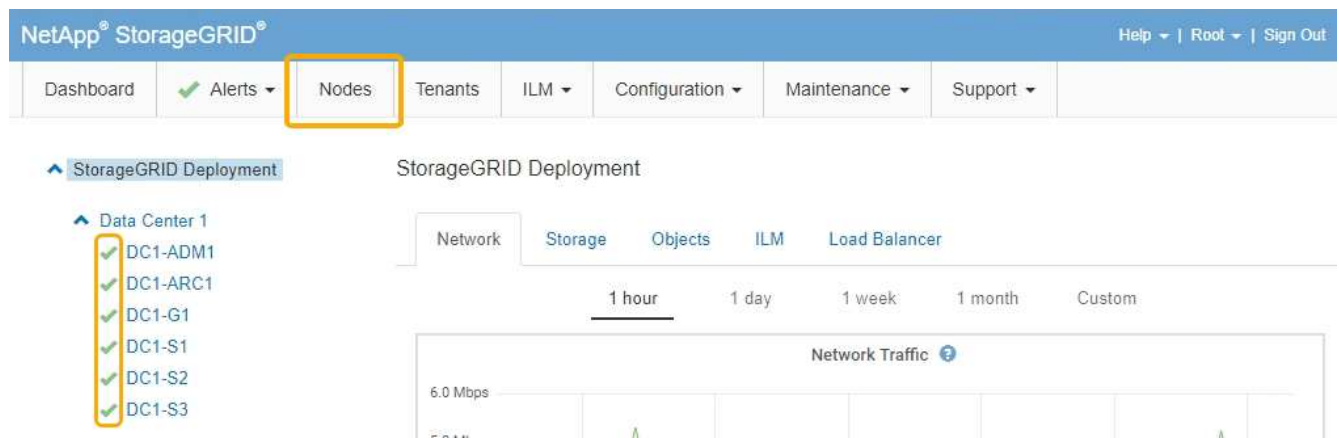

相關資訊

["管理StorageGRID"](#)

## 清除金鑰管理伺服器組態

清除金鑰管理伺服器（KMS）組態會停用設備上的節點加密。清除KMS組態之後、您設備上的資料將永久刪除、無法再存取。此資料無法恢復。

### 您需要的產品

如果您需要保留應用裝置上的資料、則必須先執行節點取消委任程序、才能清除KMS組態。



清除KMS時、設備上的資料將永久刪除、無法再存取。此資料無法恢復。

取消委任節點、將其所包含的任何資料移至StorageGRID 其他節點。請參閱網格節點汰換的恢復與維護指示。

### 關於這項工作

清除應用裝置KMS組態會停用節點加密、移除應用裝置節點與StorageGRID 站台KMS組態之間的關聯。然後刪除應用裝置上的資料、並將應用裝置保留在預先安裝狀態。此程序無法回復。

您必須清除KMS組態：

- 在您將本產品安裝到其他StorageGRID 不使用KMS或使用不同KMS的作業系統之前。



如果您打算在StorageGRID 使用相同KMS金鑰的作業系統中重新安裝應用裝置節點、請勿清除KMS組態。

- 在您恢復和重新安裝遺失KMS組態且無法恢復KMS金鑰的節點之前。
- 在退回任何先前在您所在地點使用的應用裝置之前。
- 停用已啟用節點加密的應用裝置之後。



在清除KMS之前、先取消委任應用裝置、將其資料移至StorageGRID 您的作業系統中的其他節點。在設備停用之前清除KMS、將會導致資料遺失、並可能使設備無法運作。

### 步驟

1. 開啟瀏覽器、然後輸入應用裝置運算控制器的其中一個IP位址。+ **`https://Controller_IP:8443`**

*Controller\_IP* 是運算控制器（而非儲存控制器）的IP位址、位於StorageGRID 任一張介紹網上。

畫面會出現「the不再安裝StorageGRID 程式」首頁。

2. 選擇\*設定硬體\*>\*節點加密\*。

## Node Encryption

Node encryption allows you to use an external key management server (KMS) to encrypt all StorageGRID data on this appliance. If node encryption is enabled for the appliance and a KMS is configured for the site, you cannot access any data on the appliance unless the appliance can communicate with the KMS.

### Encryption Status

 You can only enable node encryption for an appliance during installation. You cannot enable or disable the node encryption setting after the appliance is installed.

Enable node encryption

Save

### Key Management Server Details

View the status and configuration details for the KMS that manages the encryption key for this appliance. You must use the Grid Manager to make configuration changes.

KMS display name	thales
External key UID	41b0306abcce451facfe01b1b4870ae1c1ec6bd5e3849d790223766baf35c57
Hostnames	10.96.99.164 10.96.99.165
Port	5696

Server certificate >

Client certificate >

### Clear KMS Key

 Do not clear the KMS key if you need to access or preserve any data on this appliance.

If you want to reinstall this appliance node (for example, in another grid), you must clear the KMS key. When the KMS key is cleared, all data on this appliance is deleted.

Clear KMS Key and Delete Data



如果清除KMS組態、設備上的資料將永久刪除。此資料無法恢復。

3. 在視窗底部、選取\*清除KMS金鑰及刪除資料\*。
4. 如果您確定要清除KMS組態、請輸入+ **clear** +並選擇\*清除KMS金鑰及刪除資料\*。

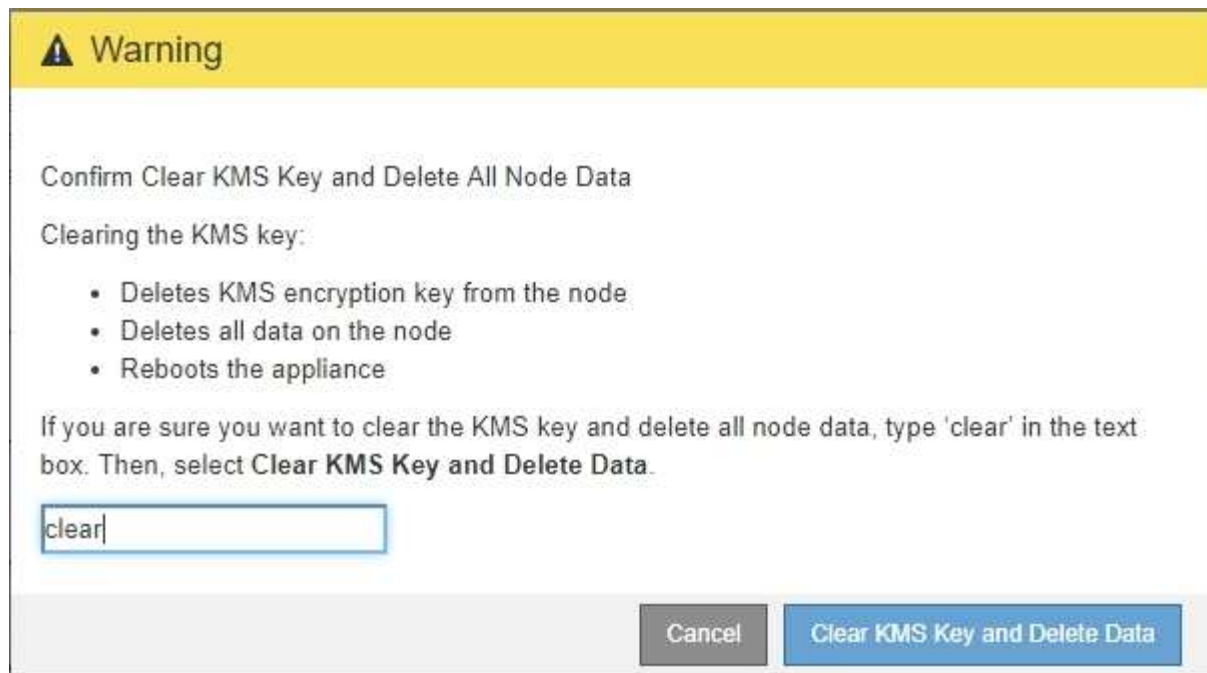

KMS加密金鑰和所有資料都會從節點刪除、然後設備重新開機。這可能需要20分鐘的時間。

5. 開啟瀏覽器、然後輸入應用裝置運算控制器的其中一個IP位址。+ **`https://Controller_IP:8443`**

*Controller\_IP* 是運算控制器（而非儲存控制器）的IP位址、位於StorageGRID 任一張介紹網上。

畫面會出現「the不再安裝StorageGRID 程式」首頁。

6. 選擇\*設定硬體\*>\*節點加密\*。
7. 確認節點加密已停用、且\*金鑰管理伺服器詳細資料\*中的金鑰與憑證資訊、以及\*清除KMS金鑰與刪除資料\*控制項已從視窗中移除。

在將節點加密重新安裝到網格之前、無法在應用裝置上重新啟用節點加密。

完成後

設備重新開機並確認KMS已清除、且設備處於預先安裝狀態之後、您可以從StorageGRID 您的故障排除系統中實際移除應用裝置。如需準備設備以重新安裝的相關資訊、請參閱恢復與維護說明。

相關資訊

["管理StorageGRID"](#)

["維護"](#)

## 版權資訊

Copyright © 2024 NetApp, Inc. 版權所有。台灣印製。非經版權所有人事先書面同意，不得將本受版權保護文件的任何部分以任何形式或任何方法（圖形、電子或機械）重製，包括影印、錄影、錄音或儲存至電子檢索系統中。

由 NetApp 版權資料衍伸之軟體必須遵守下列授權和免責聲明：

此軟體以 NETAPP「原樣」提供，不含任何明示或暗示的擔保，包括但不限於有關適售性或特定目的適用性之擔保，特此聲明。於任何情況下，就任何已造成或基於任何理論上責任之直接性、間接性、附隨性、特殊性、懲罰性或衍生性損害（包括但不限於替代商品或服務之採購；使用、資料或利潤上的損失；或企業營運中斷），無論是在使用此軟體時以任何方式所產生的契約、嚴格責任或侵權行為（包括疏忽或其他）等方面，NetApp 概不負責，即使已被告知有前述損害存在之可能性亦然。

NetApp 保留隨時變更本文所述之任何產品的權利，恕不另行通知。NetApp 不承擔因使用本文所述之產品而產生的責任或義務，除非明確經過 NetApp 書面同意。使用或購買此產品並不會在依據任何專利權、商標權或任何其他 NetApp 智慧財產權的情況下轉讓授權。

本手冊所述之產品受到一項（含）以上的美國專利、國外專利或申請中專利所保障。

有限權利說明：政府機關的使用、複製或公開揭露須受 DFARS 252.227-7013（2014 年 2 月）和 FAR 52.227-19（2007 年 12 月）中的「技術資料權利 - 非商業項目」條款 (b)(3) 小段所述之限制。

此處所含屬於商業產品和 / 或商業服務（如 FAR 2.101 所定義）的資料均為 NetApp, Inc. 所有。根據本協議提供的所有 NetApp 技術資料和電腦軟體皆屬於商業性質，並且完全由私人出資開發。美國政府對於該資料具有非專屬、非轉讓、非轉授權、全球性、有限且不可撤銷的使用權限，僅限於美國政府為傳輸此資料所訂合約所允許之範圍，並基於履行該合約之目的方可使用。除非本文另有規定，否則未經 NetApp Inc. 事前書面許可，不得逕行使用、揭露、重製、修改、履行或展示該資料。美國政府授予國防部之許可權利，僅適用於 DFARS 條款 252.227-7015(b)（2014 年 2 月）所述權利。

## 商標資訊

NETAPP、NETAPP 標誌及 <http://www.netapp.com/TM> 所列之標章均為 NetApp, Inc. 的商標。文中所涉及的所有其他公司或產品名稱，均為其各自所有者的商標，不得侵犯。